

MONTAGE INSTRUCTIES
VOOR CARPORT FIRENZE

GARDENAS

TIMBER GARDEN CONSTRUCTIONS



*INSTRUCTIONS DE MONTAGE
POUR CARPORT FIRENZE*

NL: Proficiat met de aankoop van deze carport. Neem aub rustig de tijd om deze instructies grondig te bestuderen; zo zal u nog lang genot hebben van uw aankoop.

Algemeen, bescherming van uw carport: U kocht een carport waarvan de dragende elementen gemaakt zijn uit Europees naaldhout dat onder druk geïmpregneerd werd. Ook al geeft deze impregnatie een aanzienlijke langere levensduur aan uw product, een extra beschermlaag beits of andere verf kan nooit kwaad. Zeker voor de delen die vaak in contact zullen komen met vocht. Uw palen verdienen extra aandacht. Wij adviseren u de onderste 10-20 cm bovengronds en het gedeelte dat in de grond zal gaan met een extra product te behandelen. Laat u adviseren door een beschermingsspecialist in uw specialzaak.

Aangezien impregnatie geen bescherming biedt tegen vocht is het heel normaal dat palen en liggers uit naaldhout gaan barsten na verloop van tijd als een gevolg van snelle schommelingen in het vochtgehalte. Dit hoeft u niet af te schrikken, dit fenomeen is volstrekt normaal, heeft geen impact op de stevigheid van dit product en zal opnieuw verdwijnen na een vochtigere periode. Indien u dit wenst te vermijden – of althans te verminderen- adviseren wij u heel de carport voor montage te behandelen met een product dat het hout zal beschermen tegen het vocht en dat geschikt is voor toepassing buitenshuis. Het product dient dus ook een bescherming tegen UV-stralen te bieden. Ook indien u onderdelen zou verzagen of bewerken dient u deze oppervlaktes te behandelen.

Veiligheid: Voor de montage bent u best met drie volwassen personen, hou kinderen en huisdieren uit de buurt tijdens de montage en maak gebruik van passende lichaamsbescherming tijdens het monteren van de carport. Ga nooit op het dak zitten van uw carport; ook niet tijdens de montage.

Type Carport: De montage instructies die nu volgen zijn opgesteld voor modellen met palen die u dient te verankeren in de grond. Gebruik goeie beton, met keien en wapening.

Volg secuur de maatindicaties op het bijgevoegd plan om uw palen te positioneren. U kan (deels) gebruik maken van de planken van de wanden om de afstanden tussen de palen goed te zetten.

FR: Nos félicitations avec l'achat de ce carport (abri-auto). Prenez le temps nécessaire pour étudier profondément ces instructions. Ainsi vous assurerez une longue vie à votre carport.

En général – Protection de votre carport: Vous avez acheté un carport dont les éléments “porteurs” sont fabriqués en bois résineux européen qui a été traité en autoclave à haute pression. Même si ce traitement vous assure d'une vie plus longue du produit, un traitement supplémentaire ne peut jamais nuire. Surtout pour ces éléments qui seront régulièrement en contact avec l'humidité (eau). Vos poteaux méritent une attention particulière. Nous recommandons de traiter les parties en bas des poteaux (sur 10 à 20 cm au-dessus du sol et toute la partie enterrée) d'une façon supplémentaire. Informez vous auprès d'un spécialiste en matière de traitement et protection du bois.

L'imprégnation à haute pression du bois, ne vous procure pas une vraie protection contre l'humidité. Ainsi, il est tout à fait normal que les poteaux/poutres etc. présentent au bout d'un certain temps, certaines fentes et ce dues à des changements rapides du degré d'humidité de l'air. Ce phénomène est tout à fait normal et n'a aucun impact sur la robustesse du produit. Au contraire, les fentes disparaîtront au bout d'une période plus humide. Au cas où vous voulez éviter cela – ou au moins minimaliser, nous vous conseillons de traiter, avant le montage, toutes les parties de votre carport avec un produit qui protège le bois contre l'humidité et qui est ainsi apte pour traitement du bois à l'extérieur. Le produit utilisé doit aussi prévoir une protection contre les rayons UV. Si vous devez scier ou transformer certaines pièces de bois, n'oubliez pas de traiter ces parties sciées, coupées etc d'une façon supplémentaire.

Sécurité: Nous conseillons d'être à trois adultes pour le montage. Tenez enfants et animaux à l'écart durant le montage et utilisez des protections adéquates de corps lors du montage. Ne jamais s'asseoir sur le toit du carport, même pas durant le montage.

Type de carport: Les instructions de montage qui suivent ont été conçues pour les modèles dont les poteaux doivent être bétonnés dans le sol. n'utilisez que du bon béton; avec des gravillons et armé.

Suivez d'une manière très sécuritaire les distances entre les poteaux mentionnés sur le plan. Vous pouvez vous servir (partiellement) des planches des parois pour fixer ces dimensions

Onderdelenlijst Carport / Liste d'inventaire Carport

| Type | CPFIR |
|---|---------------|
| Paal / Poteau 120x120x2900 mm | 6 |
| Paal / Poteau 88x88x2400 mm | 1 |
| Lijmboog / Arc collé 90x90 | 2 |
| Verstekversteving / Renfort Oblique | 4 |
| Dwarsligger / Traverse 34x115x3040mm | 9 |
| Langsligger / Poutre 44x115x1960 mm | 2 |
| Langsligger / Poutre 44x115x3286 mm | 2 |
| Langsligger / Poutre 44x115x1683 mm | 2 |
| Wandplank QB2/ Planche de paroi QB2 26x1276 mm | 34 |
| Wandplank QB2/ Planche de paroi QB2 26x1705 mm | 16 |
| Wandplank QB2/ Planche de paroi QB2 26x2690 mm | 17 |
| Wandbalkje / Tasseau 28x34x2080 mm | 2 |
| Wandbalkje / Tasseau 28x34x2160 mm | 7 |
| Deur QB2/ Porte QB2 885x2034 mm | 1 |
| Slaglat deur / Barre de frappe 15x15x2000 mm | 1 |
| Zijsierlat / Latte de finition latérale 19x140x3369 mm | 4 |
| Frontale sierlat / Latte décorative frontale 19x140x3080 mm | 1 |
| Dakplaten polyester / Panneaux de toit en fibre de verre 3400 mm | 6 |
| Scharnier / Charnière "LM" 88x76 mm | (LM) 4 |
| L-ijzer / profil L en fer | (LF) 18 |
| Overslag-slotje / Verrou de porte | 1 |
| Plastic spacer / espaceur plastique | 2 |
| Nagels met dop / Clous avec bout plastifié | (CP) 99 |
| Houtdraadschroeven en rondellen / Tirefonds et rondelles 8x100 | (T8 / 100) 16 |
| Houtdraadschroeven en rondellen / Tirefonds et rondelles 8x80 | (T8 / 80) 4 |
| Houtdraadschroeven en rondellen / Tirefonds et rondelles 10x120 | (T10 / 120) 4 |
| Bouten, Moeren en Carrosserieringen / Boulons, écrous et rondelles 10x140 | (B10 / 140) 4 |
| Vijs / Vis 70 | (V70) 2 |
| Vijs / Vis 50 | (V50) 388 |
| Vijs / Vis 40 | (V40) 40 |
| Vijs / Vis 30 | (V30) 54 |

NL: Nadat u een controle heeft uitgevoerd a.d.h.v. de bijhorende onderdelenlijst kan U beginnen met monteren. Wat heeft u nodig? Een spade, een waterpas (palen verticaal) en een slangwaterpas (helling en afwatering dak), een schroevendraaier (bij voorkeur op batterijen of elektriciteit), 2 trapladders, een rubber hamer, een boor, een set Engelse sleutels, weersbestendige siliconen voor buitengebruik

FR: Après avoir contrôlé la liste d'inventaire détaillée, vous pouvez commencer à monter. Vous avez besoin d'une bêche, un niveau (poteau vertical) et un tuyau-niveau (pente de toit, drainage), un tournevis (de préférence à batteries ou électrique), 2 échelles, un marteau en caoutchouc, une foreuse, un ensemble de clés plates, un mastic silicone résistant aux intempéries pour usage à l'extérieur

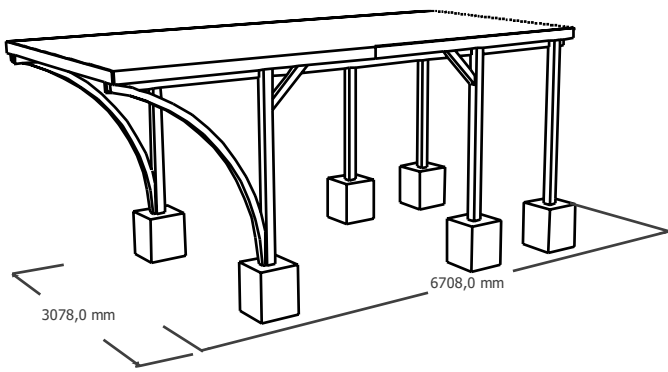

NL: Putten funderingen (60 cm diep)

FR: Puits pour fondation (60cm de profondeur)

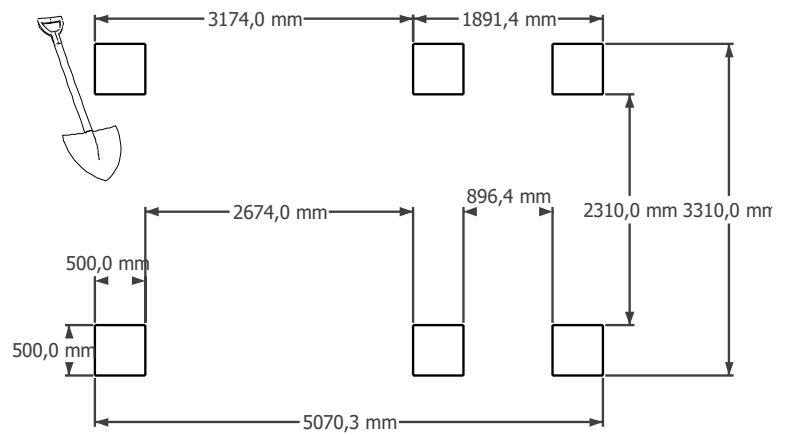

NL: Afstand palen

FR: Distances entre

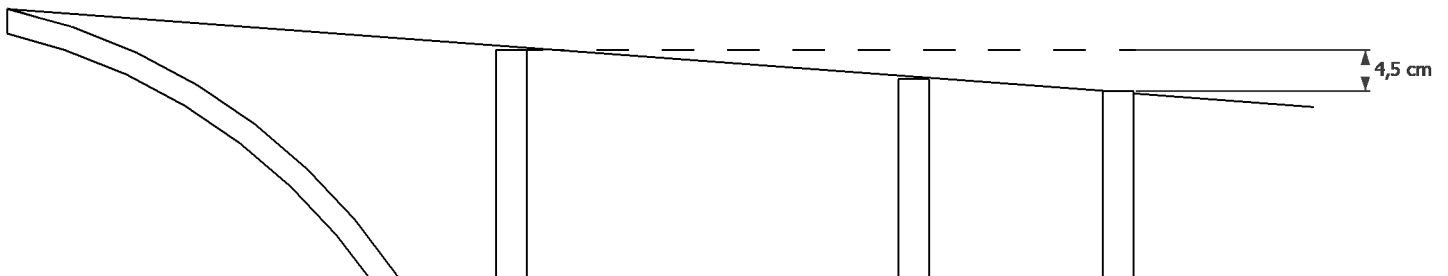
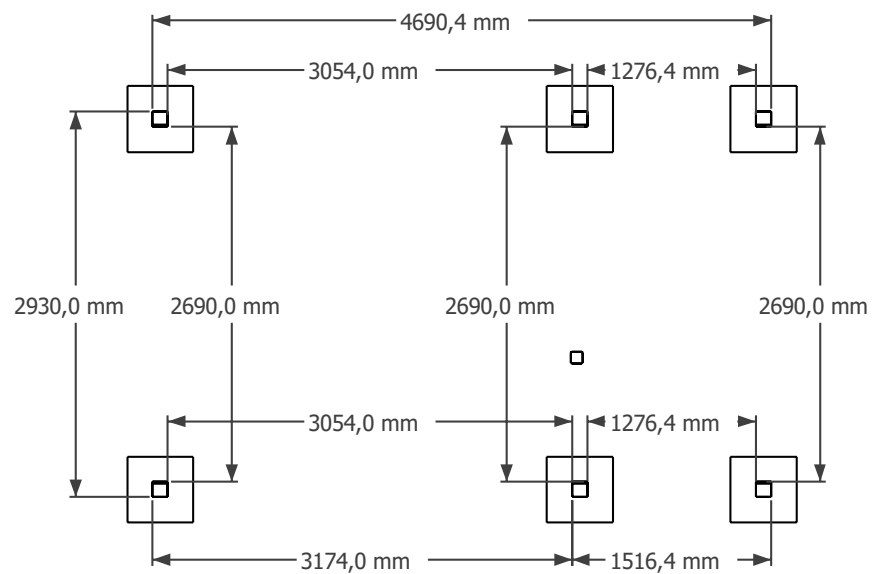
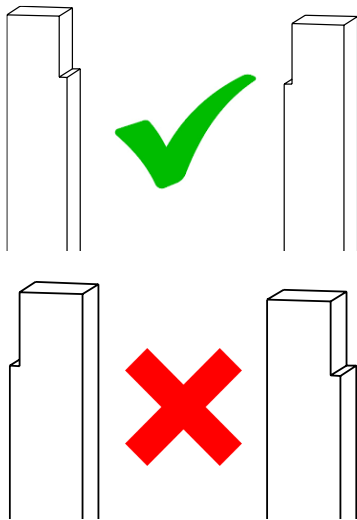

NL: Volg de maatindicaties op het bijgevoegd plan om uw palen in de grond te betonneren. Zorg ervoor dat alle palen onderling mooi uitgelijnd en verticaal staan. Gebruik goede beton, met keien. Laat U adviseren door een deskundige ter zake. Wapen uw beton.

Maak putten van 50x50 cm en 60 cm diep.

U kan gebruik maken van de planken van de wanden om de afstand uit te zetten van de berging en van de breedte van de carport om de maten vast te houden tot wanneer uw beton voldoende uitgehard is. Bemerkt dat er onder de paal in het midden naast de deur geen diepe fundering is voorzien.

OPGELET! De inkepingen bovenaan de palen dienen naar de binnenzijde van de carport gericht te zijn.

Zorg ervoor dat het water goed van uw dak stroomt door een helling van minstens 1cm/m te creëren. Hiervoor moet u gebruik maken van een pasdarm. Tussen de voorste en de achterste paal van de carport dient er dus minstens 4,5cm hoogteverschil te zijn.

FR: Suivez les mesures du plan ci-joint pour bétonner vos poteaux dans le sol. Prenez bien soin que les poteaux soient bien alignés entre eux et parfaitement verticaux. Utilisez du béton armé avec des cailloux. Faites vous conseiller par un spécialiste.

Creusez des puits de 50x50 cm et 60cm de profondeur.

Vous pouvez vous servir des planches des parois pour définir et maintenir les bonnes dimensions de la partie annexe et de la largeur du carport. De cette manière vous pouvez garantir le bon positionnement jusqu'au moment que le béton sera suffisamment dur. Remarquez qu'il n'y pas de fondation profonde en dessous du poteau à côté de la porte au milieu.

ATTENTION! Les encoches en haut des poteaux doivent être orientés vers l'intérieur du carport

Veillez à ce que la pluie s'écoule du côté que vous souhaitez en prévoyant une pente de +1cm/m. Utilisez votre tuyau-niveau pour certifier une bonne pente. Entre le poteau avant et celui à l'arrière il doit donc avoir une différence d'hauteur de minimum 4,5cm.

2.

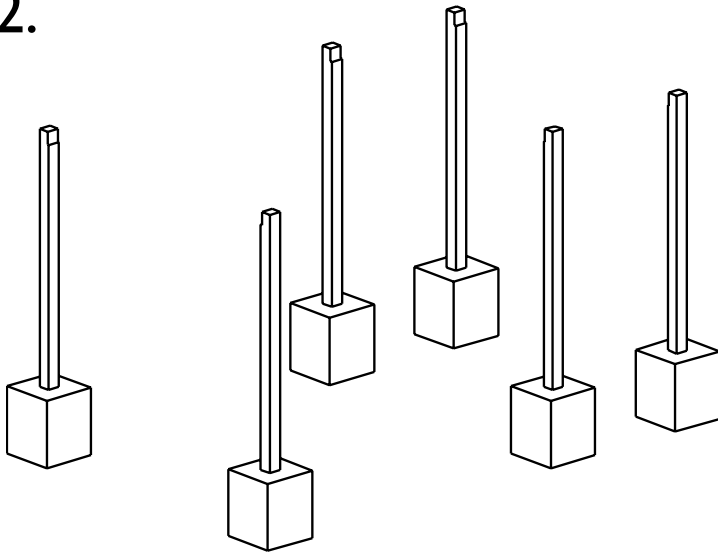

NL: Bemerkt dat de inkepingen bovenaan de palen naar binnen gericht zijn. Zorg ervoor dat de afwatering kan gebeuren naar de zijde die U wenst (helling 1cm/m is minstens aan te bevelen). Gebruik hulpstukken om de palen op hun plaats te houden bij het storten van het beton. Controleer na het storten of alle palen nog steeds correct opgesteld zijn en pas aan indien nodig. Geef uw beton de tijd om te drogen vooraleer U verder werkt.

FR: Remarquez que les encoches en haut des poteaux sont dirigées vers l'intérieur du carport. Veillez à ce que l'eau du toit puisse s'écouler vers la direction souhaitée (il est recommandée de prévoir une pente minimum de 1 cm par mètre. Vous pouvez toujours corriger un peu lors du montage des poutres). Utilisez des renforts temporaires pour maintenir les poteaux lorsque vous versez le béton. Après avoir coulé le béton, vérifiez soigneusement que tous les poteaux aient gardé leurs positions correctes. Dans le cas contraire, vous devez réajuster les poteaux. Donnez le temps nécessaire au béton pour sécher avant de continuer le montage.

3.

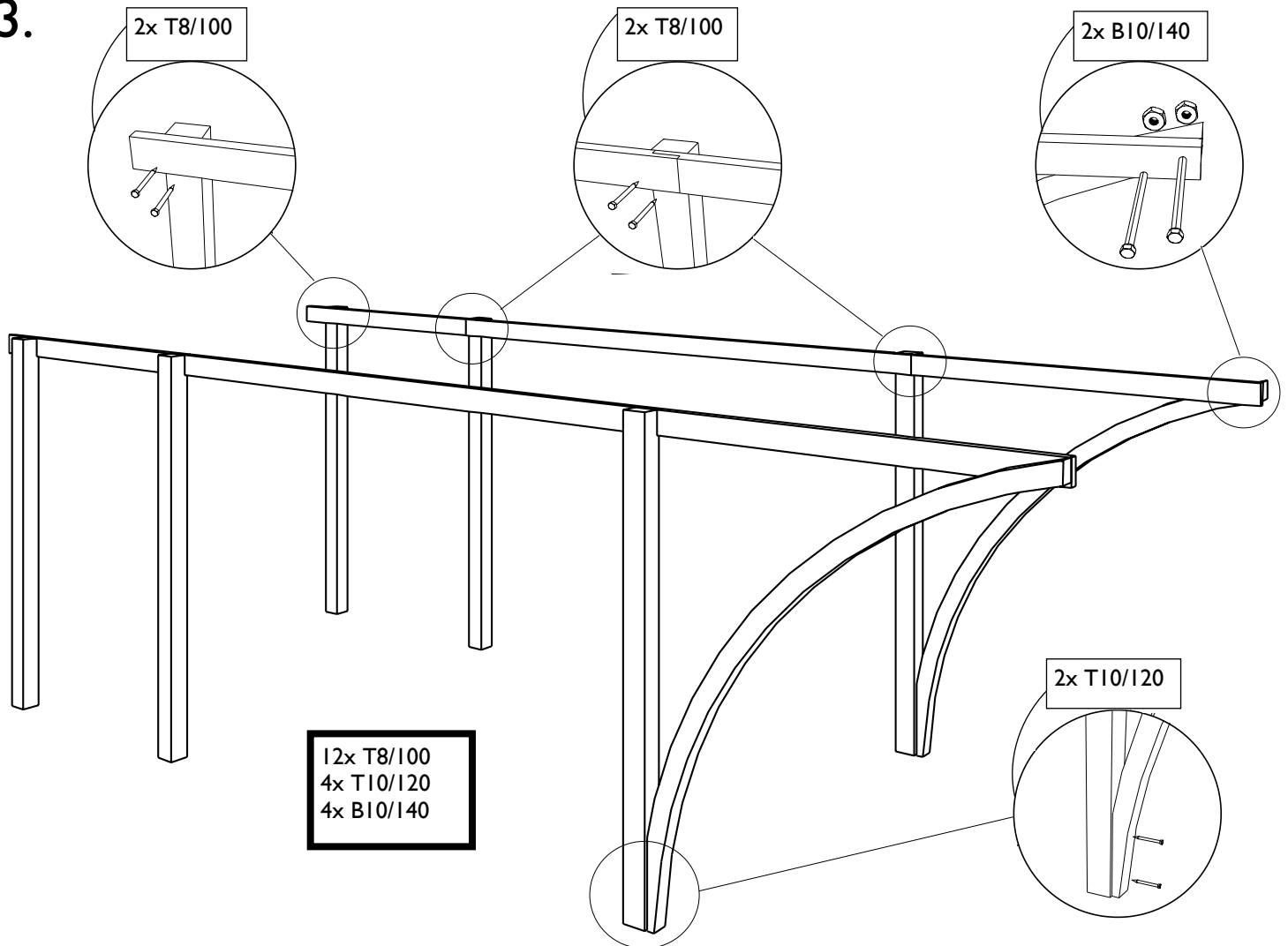

NL: De langsliggers komen bovenop de palen in de inkeping. De langsliggers bestaan uit 3 delen die met elkaar verbonden worden bovenop de voorste en middenste paal (detail 1). Gebruik de houtdraadbouten om de beide delen telkens aan de paal vast te maken. Bij gebruik van houtdraadbouten steeds eerst voorboren met een boor waarvan de diameter licht kleiner is dan de houtdraadbout. Achteraan steken de langsliggers 16cm uit (detail 2). Gebruik opnieuw 2 houtdraadbouten om de langsligger vast te maken aan de paal. Maak de lijmboog onderaan vast aan de paal met houtdraadbouten (detail 3) en bovenaan met bouten, moeren en carrosserieringen door de voorgeboorde gaten (detail 4). Het afgevlakte deel van de lijmboog komt dus onderaan tegen paal.

FR: Les poutres sont fixées contre les poteaux dans les encoches prévues. Les poutres se raccordent au milieu du poteau d'avant et du milieu comme indiqué sur le dessin 1. Utilisez les tirefonds pour fixer les deux parties sur le poteau à chaque fois. Avant d'appliquer les tirefonds, toujours pré-percer avec une mèche légèrement plus petite que le diamètre du tirefond. A l'arrière les poutres dépassent de 16cm (dessin 2) De nouveau, utilisez 2 tirefonds pour la fixation au poteau. En bas, les arcs collés se fixent aux poteaux avec des tirefonds (dessin 3). En haut servez vous des boulons, écrous et rondelles à travers les trous pré-forés (dessin 4). La partie plate de l'arc vient donc contre le poteau en bas.

4.

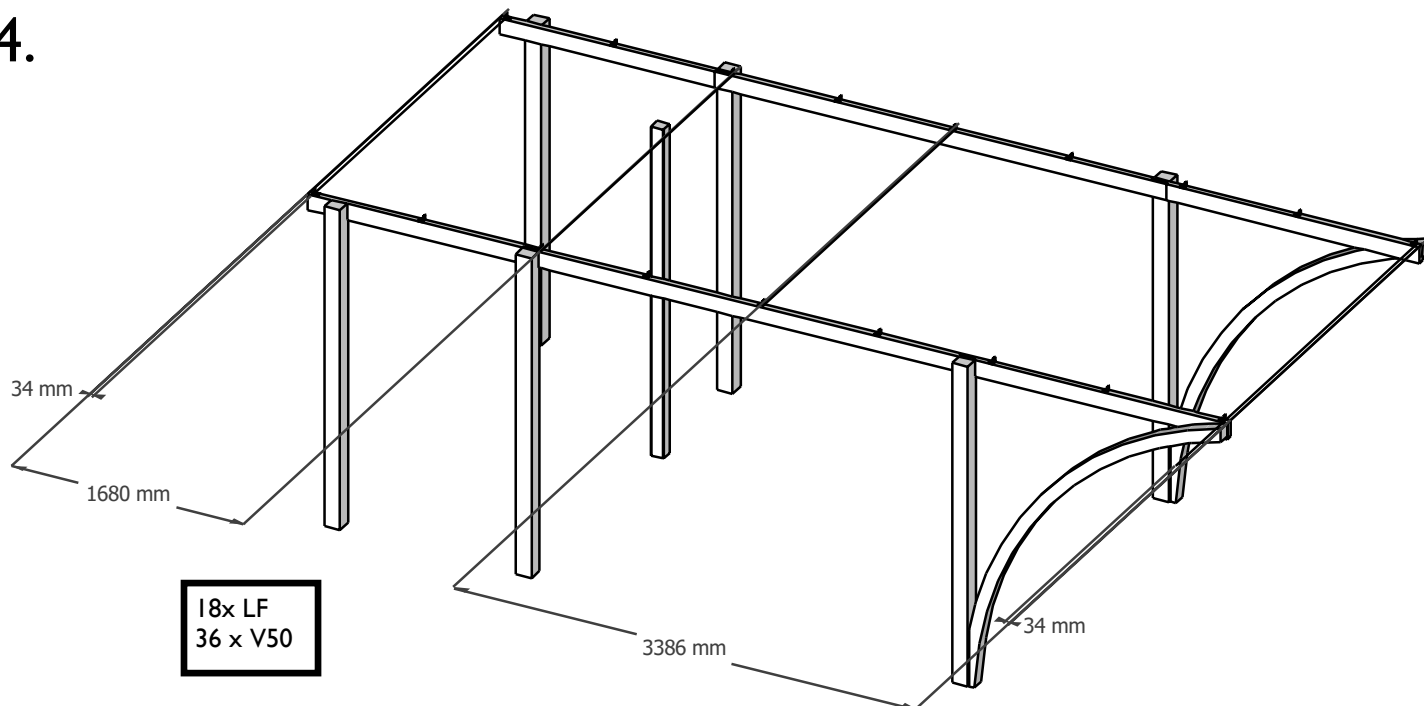

NL: Plaats de dwarsliggers volgens de tekening. Plaats de 4 dwarsliggers op afstand zoals is aangegeven op de tekening. Verdeel de resterende liggers symmetrisch tussenin. Gebruik de meegeleverde metalen hoekprofielen om de dwarsliggers vast te zetten op de langsliggers met telkens 2 vijzen V50 per L-ijzer. Gebruik telkens 2 vijzen V30 per L-ijzer om deze te verbinden met de dwarsliggers.

FR: Placez les traverses suivant le dessin. Montez les 4 traverses à la bonne distance comme indiqué sur le dessin. Répartissez alors les traverses restantes symétriquement entre les traverses déjà montées. Utilisez les équerres en métal et 2 vis V50 par équerre pour les fixer aux poutres. Servez-vous de 2 vis V30 par équerre pour fixer les traverses aux équerres.

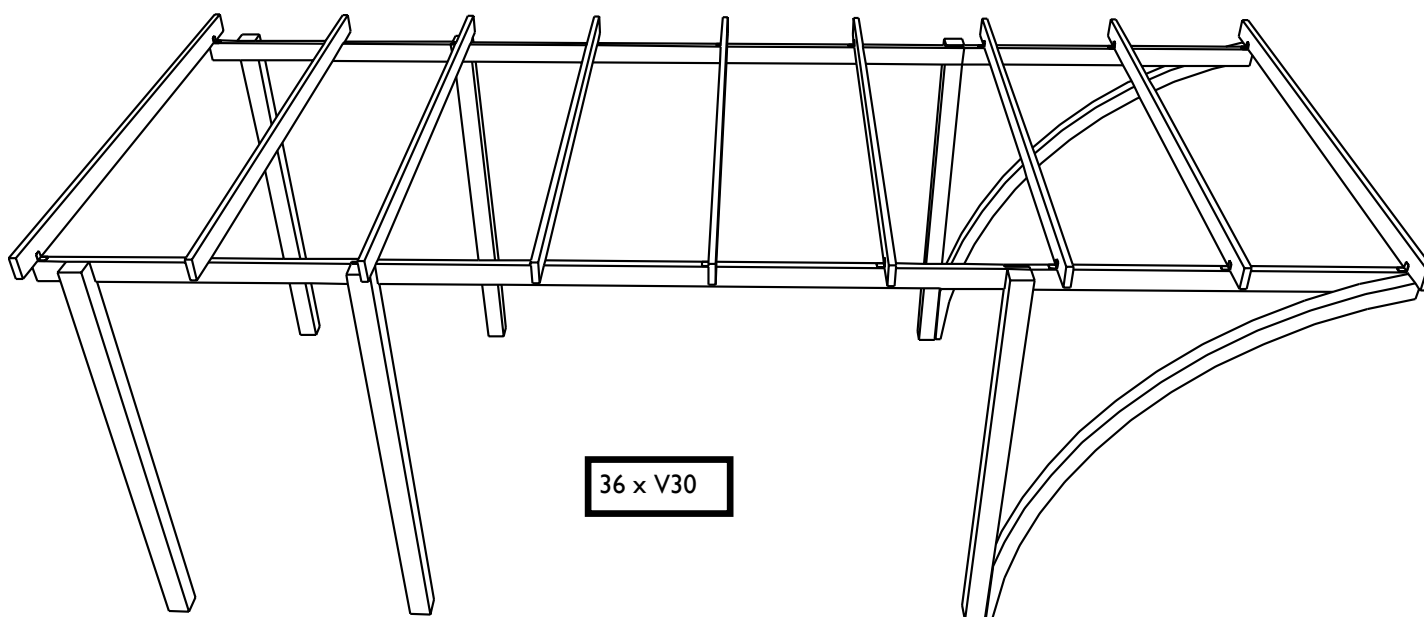

5.

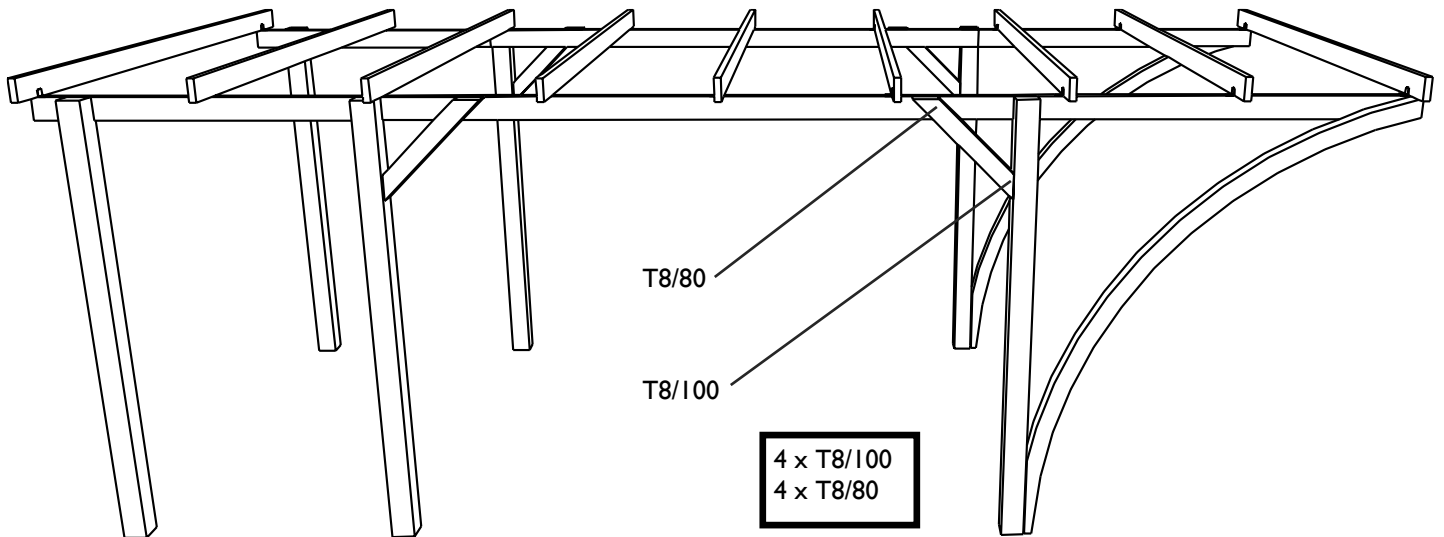

NL: Monteer de verstekverstevingen zoals aangegeven op de figuur met houtdraadbouten. Vijt door de verstekversteving in de langsligger. Onderaan vijst U door de verstekversteving in de paal. Bij gebruik van houtdraadbouten steeds eerst voorbereiden met een boor waarvan de diameter licht kleiner is dan de houtdraadbout.

FR: Montez les renforts obliques comme indiqué dans le dessin avec les tirefonds. Vissez à travers les renforts obliques dans les poutres. En bas, vissez à travers le renfort oblique dans le poteau. Avant d'appliquer les tirefonds, toujours pré-percer avec une mèche légèrement plus petite que le diamètre du tirefond

6.

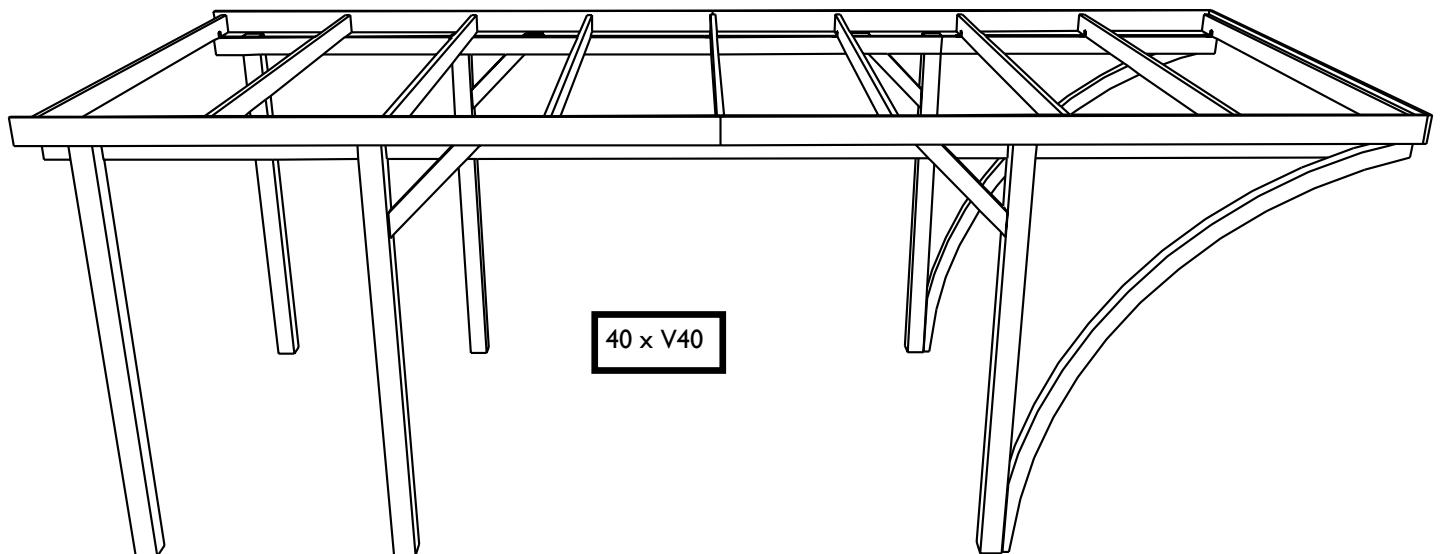

NL: Volg de tekening in bijlage. Bevestig de sierlatten op de dwarsliggers zodanig dat de dakbedekking onder de bovenkant van de sierlatten komt te liggen (zie figuur). De frontale sierlat komt voor de laterale sierlatten. Maak gebruik van de vijzen V40

FR: Conformément au dessin ci à côté, fixez les lattes sur les traverses de manière que la toiture soit cachée par les lattes de décoration (voir dessin). Placez la latte de décoration frontale avant les lattes de décoration latérales. Servez vous des vis V40

7.

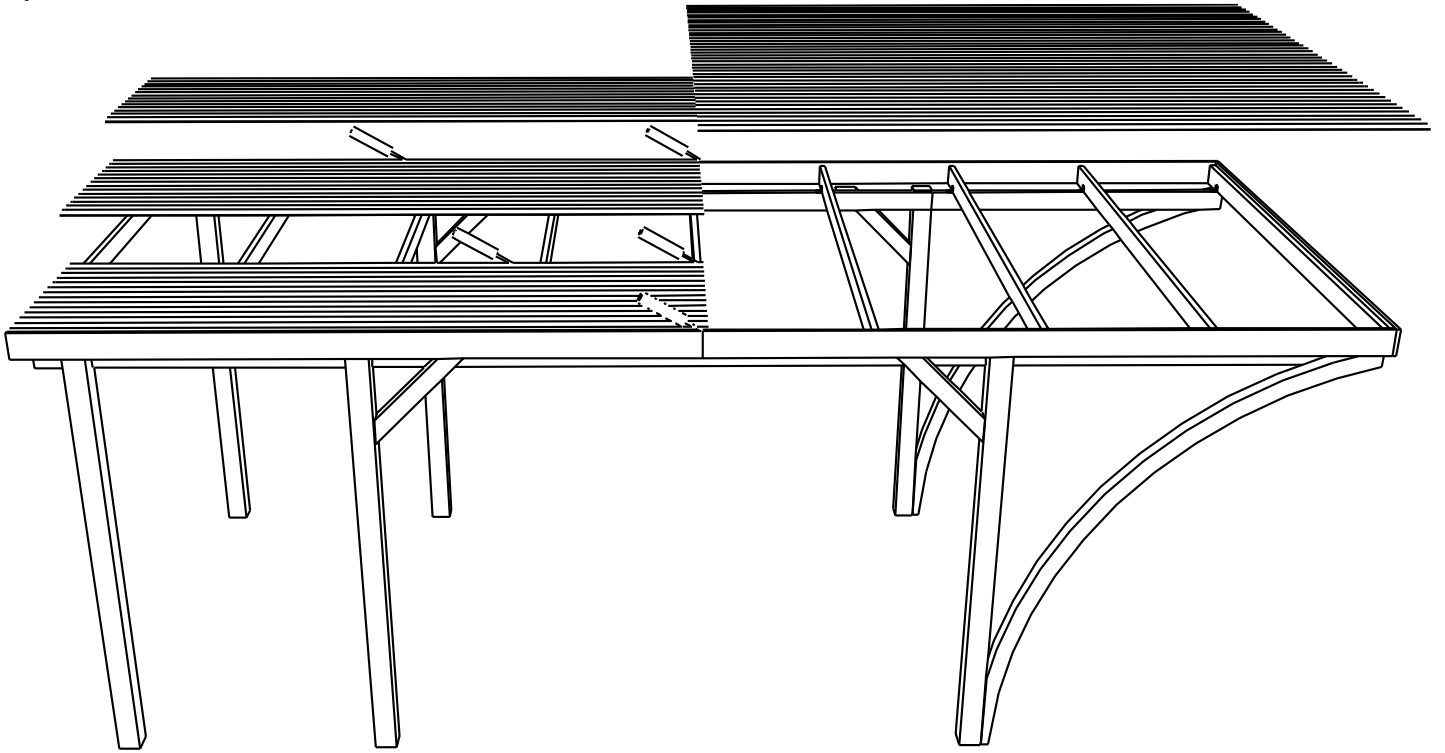

NL: Verdeel de golfplaten over het dak. Zorg ervoor dat ze overlappen. Breng tussen elke overlapping van de golfplaatjes steeds siliconen aan (niet meegeleverd). Maak gebruik van de bijgeleverde nagels met dop. Indien U monteert bij koud weer boort U best eerst een klein gaatje in de golfplaat. Nagel op de top van golf, anders riskeert U vochtinfiltratie te creëren! Laat de dop van de nagel aansluiten met de golf van de plaat, zonder daarbij de plaat te deuken. Vernagel op elke overlapping t.h.v. een dwarsligger en langs de buitenzijdes. Daarna resterende nagels symmetrisch verdelen over het dakoppervlak.

FR: Placez les plaques ondulées sur le toit. Appliquez du silicone (non inclus) entre les plaques à l'endroit où elles se chevauchent. Commencez avec les plaques côté arrière du carport et finissez avec les plaques à l'avant en chevauchant celles posées à l'arrière. Employez les clous fournis avec leur bout plastifié. Si vous faites le montage par temps froid, percez d'abord un petit trou dans la plaque ondulée. Clouez à travers le sommet de « l'onde », sinon vous risquez d'avoir des infiltrations d'humidité. Attention à ne pas abîmer les plaques en fixant les clous. Clouez la toiture sur les traverses; un clou à chaque endroit où les plaques se chevauchent sur une traverse et aux extrémités. Répartissez symé-

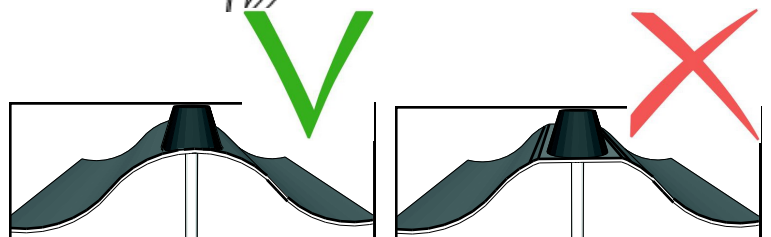
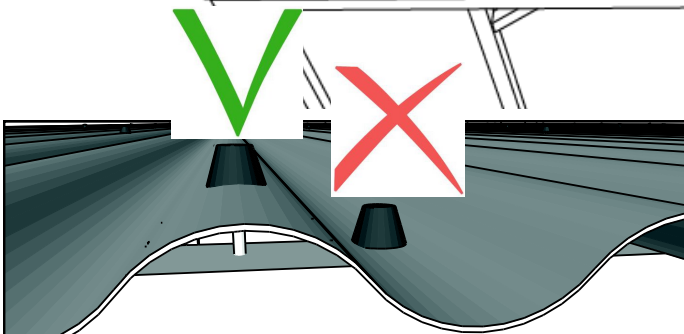
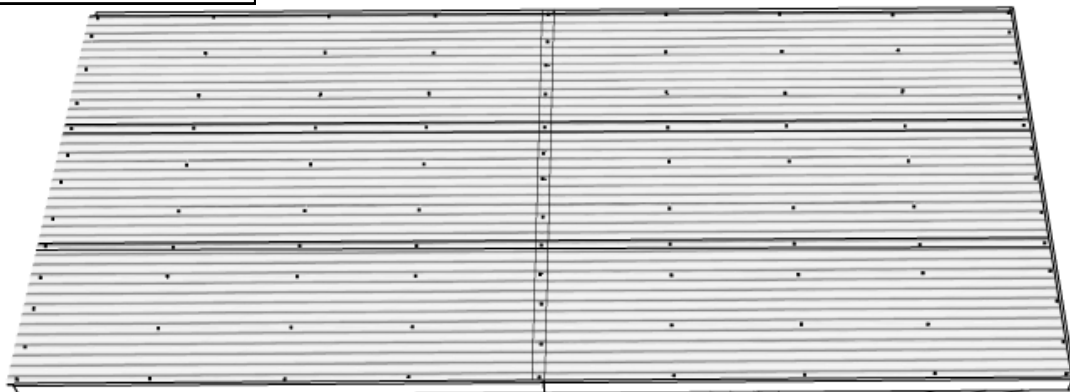
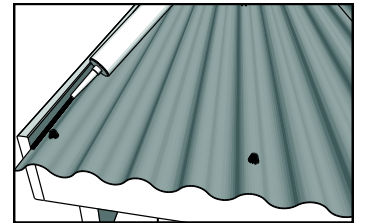
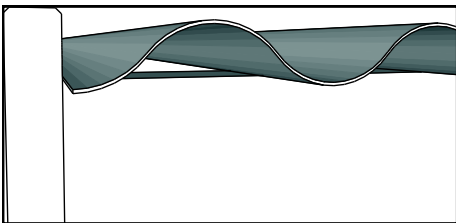

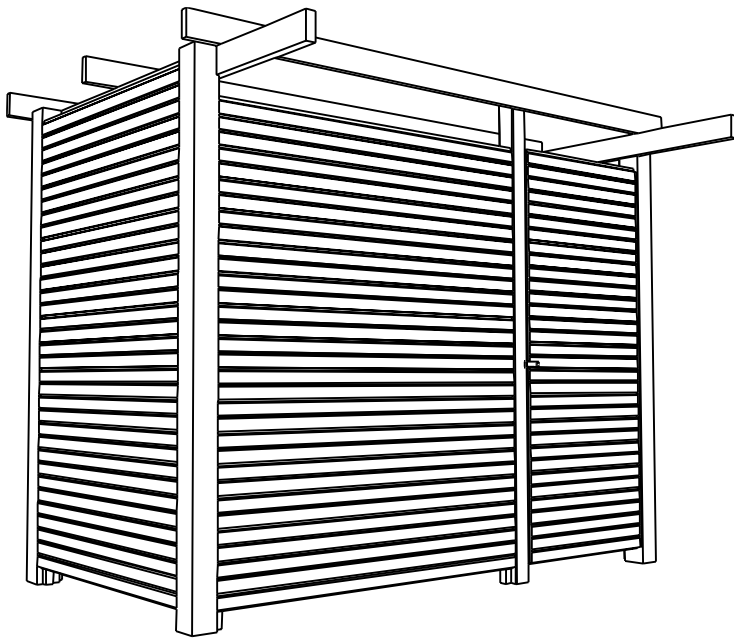

NL: Montage van de berging in QB-profielen. Het is heel belangrijk dat u de afstanden tussen de palen opgegeven in de montage instructie van de carport zelf strikt heeft opgevolgd. Zo niet kan dit problemen geven bij de montage van de planken tussen de palen.

FR: Montage de l'abri en profiles QB. Il est très important d'avoir respecté les distances entre les poteaux mentionnées dans l'instruction de montage du carport. Si non vous risquez d'avoir des problèmes lors du montage des parois entre les poteaux.

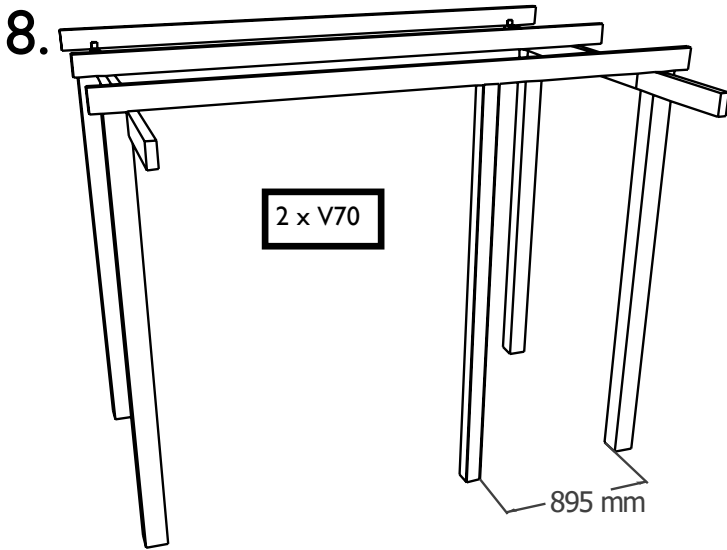

NL: Plaats de extra paal naast de deur op de aangegeven maat. Zorg er voor dat de paal mooi loodrecht op de grond staat (gebruik hiervoor opnieuw een waterpas). Bovenaan schroeft u door de dwarsligger vast met 2 vijzen van 70mm. Onderaan dient u zelf te zorgen voor een goede aansluiting met de ondergrond. Aangezien de deur tegen deze paal zal "slaan" dient dit een stevige verankering te zijn.

FR: placez le poteau supplémentaire à côté de la porte sur la dimension indiquée. Veillez à ce que le poteau soit bien perpendiculaire au sol. Servez-vous d'un niveau pour vérifier. En haut fixez le poteau à travers la traverse avec 2 vis de 70mm. Vous devez vous-même prévoir la connexion avec le sol. Comme la porte « frappera » contre ce poteau l'ancrage doit être fort, solide.

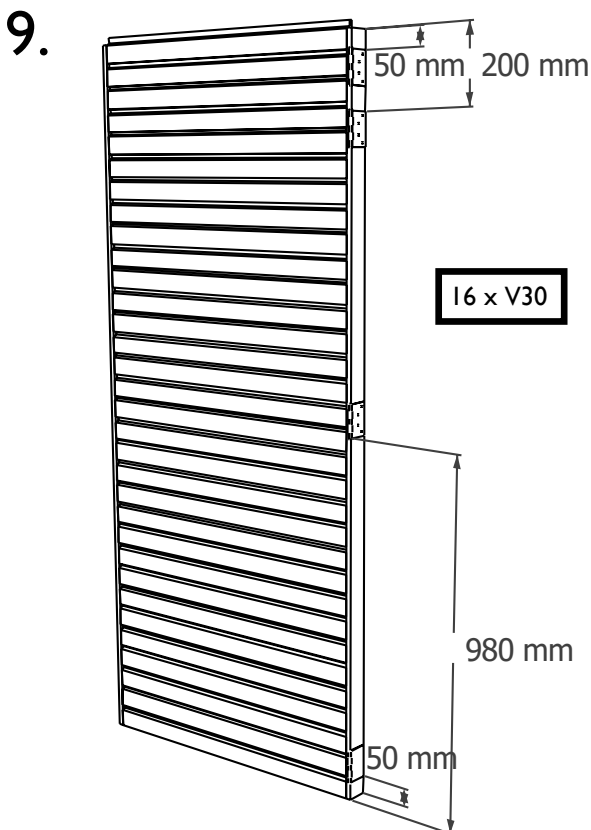

NL: Verdeel de scharnieren over de deur. 2 bovenaan, 1 in het midden en 1 onderaan. Gebruik per scharnier 4 schroeven van 30 mm. Zorg dat de knoop van de scharnier net voorbij de deurvleugel uit steekt.

FR: divisez les charnières sur l'hauteur de la porte. 2 en haut, 1 au milieu et 1 en bas. Utilisez 4 vis de 30mm par charnière. Le Nœud de la charnière doit légèrement sortir de la feuille de porte.

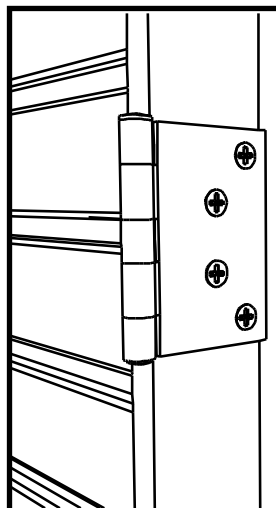

10.

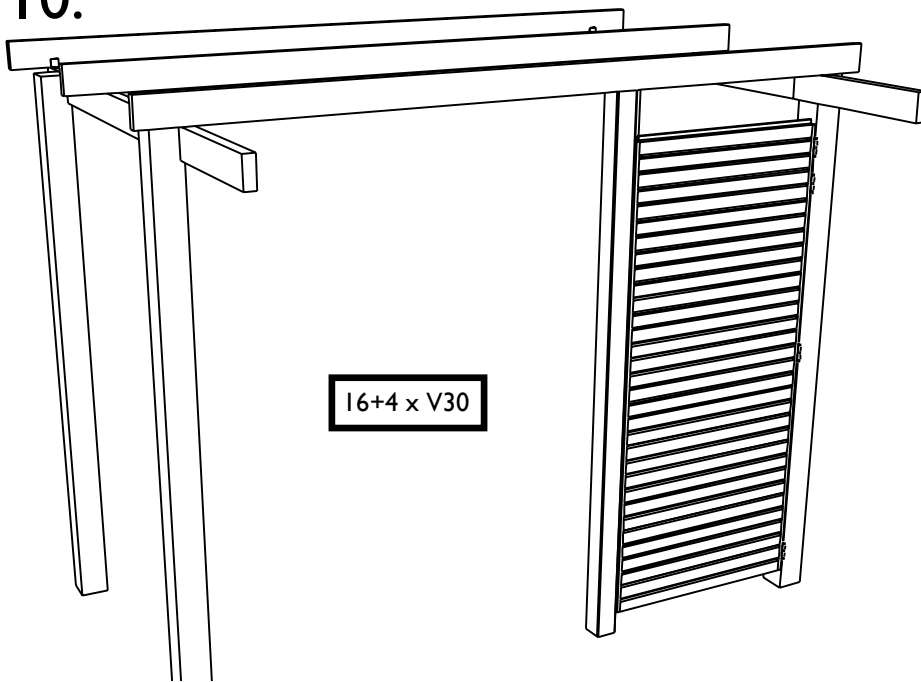

16+4 x V30

NL: Hang de deur op. Vijs de andere scharnierhelften vast in de paal. Achter de deur, op de middenste paal vijst u met 4 vijzen van 30 mm de slaglat in de paal. (Vergeet niet voor de boren om het splijten van de slaglat te voorkomen!). Zorg ervoor dat deur netjes uitgelijnd is met de voorzijdes van de palen. U kan zelf bepalen op welke hoogte u de deur hangt. Wij adviseren om esthetische redenen de wand ernaast op dezelfde hoogte te monteren.

FR: montez la porte. Vissez les autres charniers sur le poteau. Derrière la porte, sur le poteau de milieu, vissez le barre de frappe avec 4 vis de 30mm. (n'oubliez pas de pré-percer afin d'éviter que le bois de cette fine latte éclate!). Aligned la face extérieure de la porte avec les faces des poteaux. Vous pouvez vous-même choisir à quel hauteur vous montez la porte, nous vous conseillons juste de monter la paroi à côté à la même hauteur pour des raisons esthétiques.

11.

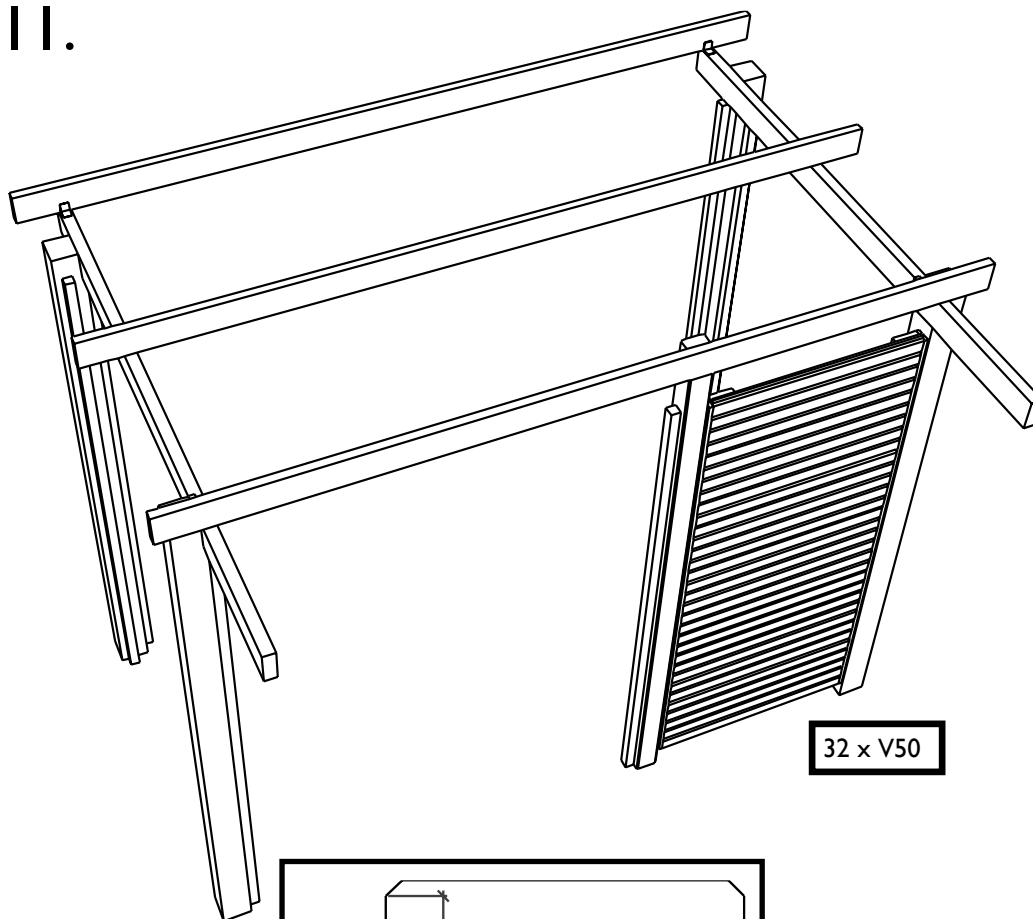

32 x V50

NL: Vooraleer we de planken van de wanden kunnen monteren moeten we eerst nog de wandbalkjes plaatsen. Vijs de wandbalkjes op 27 à 40mm van de afschuining van de palen. Hiermee bepaalt u hoe diep u de wanden laat invallen. Gebruik 4 vijzen van 50mm per balkje. De wandbalkjes van 208 cm zijn voor de wand naast de deur. De 6 andere wandbalkjes van 216 cm dienen voor de 3 andere wanden.

FR: Avant de pouvoir monter les planches des parois, vous devez d'abord fixer les tasseaux. Vissez-les, 4 vis de 50mm par tasseau, 27 à 40 mm vers l'intérieur par rapport au chanfrain du poteau. Vous pouvez donc décider vous-même le degré que la paroi rentre. Les tasseaux de 208 cm servent pour la paroi à côté de la porte, les autres de 216 cm sont pour les parois latérales et la paroi arrière.

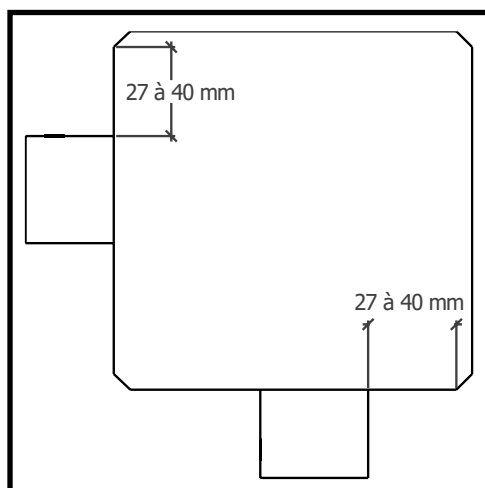

12.

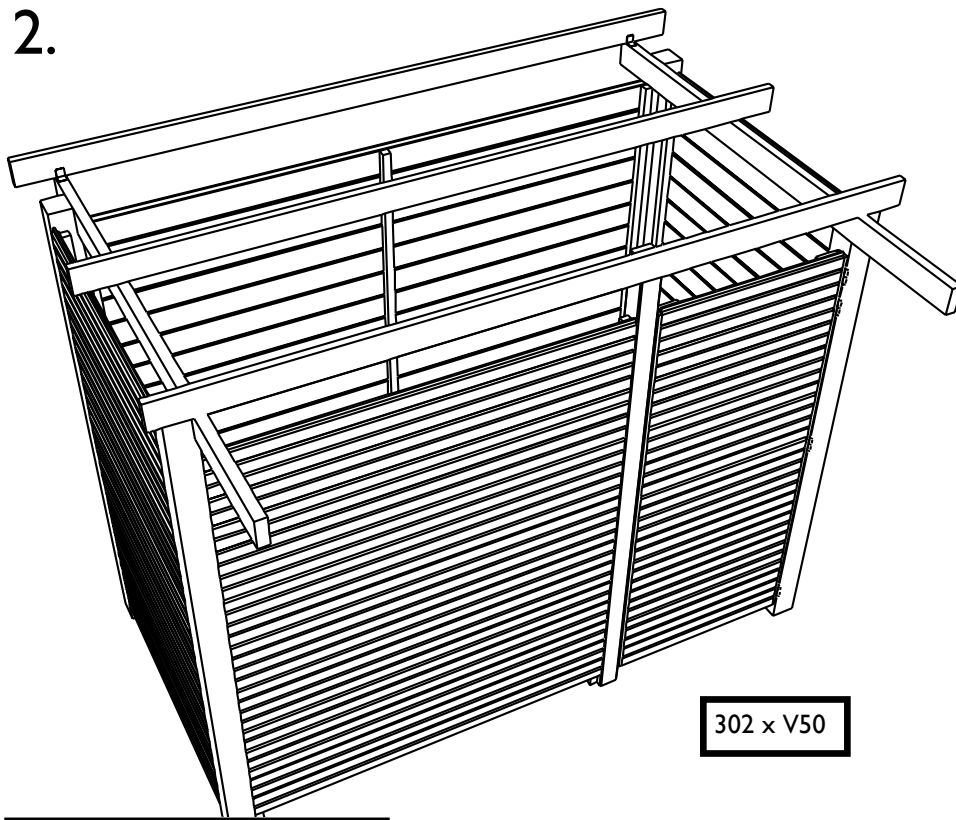

NL: Begin met de wand naast de deur. Gebruik de voorgemonteerde deur om de planken meer uit te lijnen. Vijz elke wandplank vast met telkens 4 vijzen van 50mm in de wandbalkjes.

Voor de ander wanden gebruikt u de meegeleverde kunststofplaatjes (spacer) om een speling van 2 mm te bekomen tussen elke plank. Doet u dit niet, dan kunnen de planken niet werken en riskeert u dat de planken los komen van het balkje, met ernstige schade aan de wand als gevolg. Let er op dat de planken mooi horizontaal geplaatst worden. Gebruik ook hier vijzen van 50 mm. Dit is een open berging, in principe begint u iets boven de grond te monteren. U kan uiteraard ook kiezen om op de grond te beginnen; aan u de keuze. Bemerkt dat er in het midden van het achterpaneel nog een extra wandbalkje gemonteerd wordt.

302 x V50

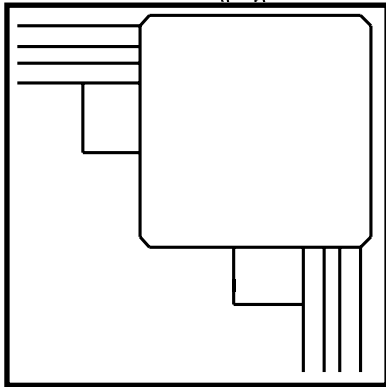

FR: Commencez par la paroi à côté de la porte. Utilisez la porte pré-montée pour aligner les planches. Vissez chaque planche de paroi avec 4 vis de 50mm à travers les planches dans les tasseaux.

Pour les autres parois, utilisez les pièces en plastique (espaceur) fournies pour laisser un écart de 2 mm. Si vous ne faites pas ceci, les planches ne pourront pas "travailler" (s'étendre) et vous risquez que les planches se détachent de la lambourde, avec de grands dégâts à votre paroi comme conséquence. Faites attention à ce que les planches soient bien horizontales.

Utilisez à nouveau des vis de 50 mm. Ceci est un abri ouvert, en principe les parois sont montées un peu plus que le sol. Vous pouvez évidemment décider de commencer sur le sol. Le choix est à vous.

Remarquez qu'il y a encore un tasseau à monter au milieu de la paroi arrière.

13.

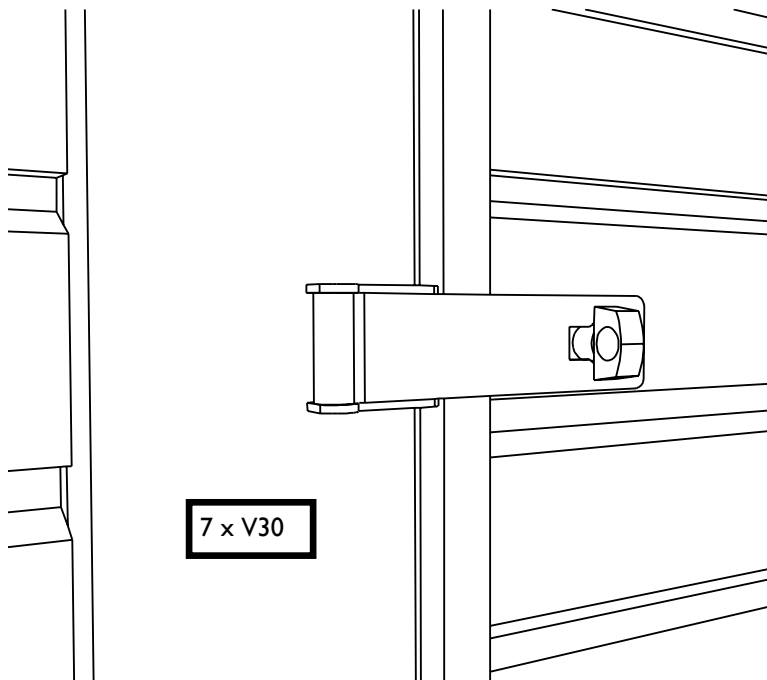

7 x V30

NL: Monteer tot slot nog het overslag-slotje met 7 vijzen van 30 mm.

FR: Pour terminer, installez le verrou de porte en vous servant de 7 vis de 30mm.

NL: GARANTIE

Het product is vervaardigd uit hout, een natuurproduct dat gezien zijn opstelling buiten steeds zal blijven 'leven' en dus een blijvende aandacht vereist. De montage, de behandeling en de verankering zal door of in opdracht van de klant uitgevoerd worden. Gardenas is dus verantwoordelijk voor en geeft garantie op het product en de onderdelen zelf, niet op de gevolgen van een foutieve montage, ontbrekende of ontoereikende verankering of verkeerd of ontoereikend onderhoud.

Hoe lang?

Behalve anders vermeld biedt Gardenas 5 jaar garantie op zijn producten. Op beslagonderdelen en roofing geldt 2 jaar garantie. Voor producten die gedrukimpregneerd verkocht worden geldt een verhoogde garantie tegen rot en schimmel en aantasting door insecten van de houten onderdelen van 10 jaar. De garantieperiode geldt vanaf de datum van aankoop.

Wat valt onder de garantie?

- Het structurele concept van het product voor een veilig en normaal eigenlijk gebruik.
- De correctheid van de onderdelen in aantallen en vorm bij levering. Eventuele afwijkingen moeten ten laatste 14 dagen na levering gemeld worden.
- De garantie beperkt zich tot het vervangen van defecte, aangetaste of onbruikbare onderdelen.

Wat valt niet onder de garantie?

- Kosten van (her-)installatie, productie, montage, behandeling.
- Onderdelen die niet meer in hun oorspronkelijke staat zijn.
- Defecte onderdelen die toch geïnstalleerd werden.
- Kleine afwijkingen van het natuurlijk materiaal, al dan niet gespecificeerd in de handleiding, die de stabiliteit en verwachte levensduur van het product niet in het gedrang brengen (bv kwasten, scheuren, verkleuring, lichte vervormingen die monteerbaar zijn en na montage geen invloed zullen hebben of na montage onzichtbaar zullen zijn, ...).
- Schade, vervormingen of gebreken als gevolg van het niet strikt opvolgen van adviezen en instructies uit de handleiding van het product en/of het verkeerd of nonchalant gebruik van het product alsook schade veroorzaakt door een slechte fundering.
- Schade en degradatie en de gevolgen ervan door ontoereikende behandeling van het product.
- Schade veroorzaakt tijdens het transport en de opslag al dan niet door extreme vochtigheid, indien transport en opslag niet onder beheer van Gardenas uitgevoerd werden.
- Schade veroorzaakt door derden, dieren, insecten (behalve indien product gedrukimpregneerd geleverd werd) en termieten.
- Natuurlijk veroudering of verkleuring van het product.
- Schade veroorzaakt door een dakbelasting (bv sneeuw) van meer dan 50 kg/m².
- Rechtstreekse - of onrechtstreekse schade aan artikelen en materialen opgeslagen in of onder het product.
- Gevolgen van overmacht : storm, natuurrampen, overstromingen, vandalisme,

Onderdelen beschikbaarheid en levering

Gardenas garandeert de beschikbaarheid van alle onderdelen of van een valabel alternatief van elk onderdeel tot 5 jaar na aankoop van het product onafgezien van het feit of het onderdeel nog onder garantie valt of niet.

Gardenas stelt alles in het werk om eventuele vervangementen zo snel als redelijk mogelijk ter beschikking te stellen. Gardenas zal de stukken op dezelfde manier en op dezelfde plaats leveren als waar zij het originele product leverde.

FR: GARANTIE

Le produit est réalisée en bois, un matériau naturel qui - vue son installation dehors - continuera à vivre, à travailler et qui nécessitera donc une attention particulière et permanente. Le montage, traitement et ancrage sera fait par ou pour le compte du client. Gardenas est responsable et offre garantie pour le produit et ses pièces détachées mêmes, elle n'en est pas pour les conséquences d'un montage et/ou traitement non conforme ou pour ceux d'un ancrage inapproprié ou insuffisant.

Durée

Sauf stipulé contrairement, Gardenas offre 5 ans de garantie sur ces produits. Pour les éléments de quincaillerie et pour le roofing la garantie est limitée à 2 ans. Pour les produits qui sont vendus imprégné sous pression, la durée de garantie est élevé à 10 ans pour la pourriture, moisissure et attaques par insectes des éléments en bois.

Couvert par la garantie

- Le concept structurel du produit pour une utilisation sûre et normale.
- L'exactitude des pièces en nombre et en forme à la livraison. Tout écart doit être signalé au plus tard 14 jours après la livraison.
- La garantie est limitée au remplacement des pièces défectueuses, dégradées ou inutilisables.

Exclus de la garantie

- Coûts de (ré-)installation, production, assemblage, traitement
- Pièces qui ne sont plus dans leur état d'origine.
- Pièces défectueuses qui ont quand même été installées.
- De petits anomalies du matériau naturel, qu'ils soient spécifiés dans les instructions de montage ou non, qui ne mettent pas en danger la stabilité et la durée de vie prévue du produit (par exemple, nœuds, fissures, décoloration, légères déformations qui peuvent être montées et seront invisible après le montage, ...)
- Dégâts, déformations ou défauts résultant du non-respect des conseils et instructions du manuel d'installation du produit et / ou d'une utilisation incorrecte ou nonchalante du produit ainsi que des dommages causés par une mauvaise fondation.
- Dégâts et dégradations et leurs conséquences dus à un traitement inapproprié du produit.
- Les dégâts causés pendant le transport et le stockage, qu'ils soient ou non dus à une humidité extrême, si le transport et le stockage n'ont pas été effectués sous la gestion de Gardenas.
- Dégâts causés par des tiers, des animaux, des insectes (sauf si traité en autoclave) et des termites.
- Vieillessement naturel ou décoloration du produit.
- Dégâts causés par une charge de toit (par exemple la neige) supérieure à 50 kg / m²
- Dégâts directs ou indirects aux articles et matériaux stockés dans ou sous le produit.
- Conséquences de la force majeure: tempête, catastrophes naturelles, inondations, vandalisme, ...

Disponibilité et livraison des pièces

Gardenas garantit la disponibilité de toutes les pièces ou d'une alternative valable pour chaque pièce jusqu'à 5 ans après l'achat du produit, que la pièce soit toujours sous garantie ou non.

Gardenas met tout en œuvre pour rendre les éléments de remplacement disponibles dans les meilleurs délais. Elle livrera les pièces de la même manière et au même endroit que celui où elle a livré le produit d'origine

