



FR

Chauffe-eau thermodynamique



Préférez la réparation ou le don de votre appareil !

Cher Client,

Nous vous remercions d'avoir préféré notre chauffe-eau thermodynamique lors de votre achat. Nous souhaitons qu'il puisse satisfaire toutes vos attentes et vous fournisse pendant de nombreuses années les meilleurs services et le maximum d'économies d'énergie.

Notre groupe dédie en effet beaucoup de temps, d'énergie et ressources économiques à la réalisation d'innovations qui favorisent les économies d'énergie de nos produits.

Avec votre choix, vous avez démontré sensibilité et attention afin de contenir la consommation d'énergie, directement liée aux problèmes d'environnement.

Notre engagement permanent à réaliser des produits innovants et efficaces ainsi que votre comportement responsable dans l'emploi rationnel d'énergie pourront donc contribuer activement à la sauvegarde de l'environnement et des ressources naturelles.

Conserver avec soin ce livret d'instructions, qui est conçu pour vous informer, vous avertir et conseiller, sur le correct emploi et entretien de l'appareil. Notre SAV local reste à votre complète disposition pour tous vos besoins.

INTRODUCTION

Ce livret est destiné à l'installateur et à l'utilisateur final, qui devront respectivement installer et utiliser le chauffe-eau thermodynamique. La non-observation des indications de cette notice entraîne la perte du bénéfice de la garantie.

Cette notice constitue une partie intégrante et essentielle de l'appareil. Ce livret est à conserver avec soin par l'utilisateur et doit toujours accompagner l'appareil, même en cas de cession à un autre propriétaire ou utilisateur et/ou de transfert dans une autre installation.

Afin d'utiliser correctement et en toute sécurité l'appareil, l'installateur et l'utilisateur, pour leurs compétences respectives, sont priés de lire les instructions et les avertissements contenus dans ce livret d'instruction, car il vous fournira d'importantes informations de sécurité et d'installation, ainsi que d'utilisation et d'entretien.

Ce livret est divisé en quatre parties:

- **RECOMMANDATIONS DE SÉCURITÉ**

Cette rubrique contient les consignes de sécurité à observer.

- **INFORMATIONS GÉNÉRALES**

Cette partie contient toutes les informations générales utiles, relatives à la description du chauffe-eau et de ses caractéristiques techniques, ainsi que les informations sur l'emploi des symboles, unités de mesures, termes techniques. Dans cette section vous trouverez les données techniques et les dimensions du chauffe-eau.

- **NOTICES TECHNIQUES POUR L'INSTALLATEUR**

Cette partie est destinée à l'installateur. Elle regroupe toutes les indications et les prescriptions que le professionnel qualifié doit observer pour la réalisation optimale de l'installation.

- **INSTRUCTIONS D'UTILISATION ET D'ENTRETIEN POUR L'UTILISATEUR**

Cette partie est destinée à l'utilisateur final et contient toutes les informations nécessaires pour le bon fonctionnement de l'appareil, pour les contrôles périodiques et l'entretien à effectuer directement par l'utilisateur.

Dans le but d'améliorer la qualité de ses produits, la société constructrice se réserve le droit de modifier, sans préavis, les données et contenus de ce livret.

Afin de faciliter la compréhension du contenu, toutes les illustrations sont reportées à la fin de ce manuel.

SOMMAIRE

RECOMMANDATIONS DE SÉCURITÉ

INFORMATIONS GÉNÉRALES

1. AVERTISSEMENTS GÉNÉRAUX

- 1.1 Signification des symboles utilisés
- 1.2 Champ d'application
- 1.3 Prescription et normes techniques
- 1.4 Certifications du produit
- 1.5 Emballage et accessoires fournis
- 1.6 Transport et déplacements
- 1.7 Identification de l'appareil

2. CARACTÉRISTIQUES TECHNIQUES

- 2.1 Principe de fonctionnement
- 2.2 Schéma de composants
- 2.3 Dimensions et encombrements
- 2.4 Schéma électrique
- 2.5 Caractéristiques techniques

NOTICE TECHNIQUE POUR L'INSTALLATION

3. AVERTISSEMENTS

- 3.1 Qualifications de l'installateur
- 3.2 Utilisation des instructions
- 3.3 Normes de sécurité

4. INSTALLATION

- 4.1 Emplacement du produit
- 4.2 Positionnement au sol
- 4.3 Mise en place du produit
- 4.4 Raccordement hydraulique
- 4.5 Raccordement électrique

5. PREMIÈRE MISE EN SERVICE

INSTRUCTIONS D'UTILISATION ET D'ENTRETIEN POUR L'UTILISATEUR

6. AVERTISSEMENTS

- 6.1 Première mise en service
- 6.2 Recommandations
- 6.3 Norme de sécurité
- 6.4 Recommandations pour empêcher la prolifération de la légionellose

7. INSTRUCTIONS DE FONCTIONNEMENT

- 7.1 Description du panneau de contrôle
- 7.2 Comment allumer et éteindre le chauffe-eau
- 7.3 Réglage de la température
- 7.4 Mode de fonctionnement
- 7.5 Réglage de l'heure
- 7.6 Menu informations
- 7.7 Menu installateur
- 7.8 Protection anti-légionnelle
- 7.9 Réglages d'usine
- 7.10 Fonctionnement avec tarif bi-horaire
- 7.11 Hors gel
- 7.12 Erreurs

8. NORMES D'ENTRETIEN (pour personnes autorisées)

- 8.1 Vidange de l'appareil
- 8.2 Entretien périodique
- 8.3 Dépannage
- 8.4 Entretien ordinaire réservé à l'utilisateur
- 8.5 Recyclage du chauffe-eau

ILLUSTRATIONS

RECOMMANDATIONS DE SÉCURITÉ

ATTENTION!

1. **Le présent livret constitue une partie intégrante et essentielle du produit. Il doit être conservé soigneusement et devra toujours accompagner l'appareil même en cas de cession à un autre propriétaire ou utilisateur et/ou de transfert sur une autre installation.**
2. **Lire attentivement les consignes et les recommandations contenues dans le présent livret car elles fournissent d'importantes indications concernant la sécurité de l'installation, l'utilisation et d'entretien.**
3. L'installation et la première mise en service de l'appareil doivent être effectuées par un personnel qualifié du point de vue professionnel, conformément aux normes nationales d'installation en vigueur et aux éventuelles prescriptions des autorités locales et d'organismes préposés à la santé publique. En tout cas avant d'avoir accès aux bornes tous les circuits d'alimentation doivent être déconnectés.
4. L'utilisation de cet appareil **est interdite** pour des fins différentes de celles qui ont été spécifiées. Le fabricant n'est pas considéré responsable pour les dommages dérivant d'usages impropres, erronés et non raisonnables, ou par le non respect des consignes indiquées sur ce livret.
5. Une installation erronée peut provoquer des dommages aux personnes, animaux et choses pour lesquels le fabricant n'est pas responsable.
6. Les éléments d'emballage (agrapes, sachets en plastique, polystyrène expansé etc.) ne doivent pas être laissés à la portée des enfants car ils sont une source de danger.
7. L'appareil peut être utilisé par des enfants âgés d'au moins 8 ans et par des personnes avec des capacités physiques, sensorielles ou mentales réduites ou sans l'expérience ou la connaissance nécessaire, pourvu qu'ils soient sous surveillance ou après que ces derniers aient reçu les consignes concernant l'usage sûr de l'appareil et la compréhension des risques s'y rapportant. Les enfants ne doivent pas jouer avec l'appareil. Le nettoyage et la maintenance destinée à être effectués par l'utilisateur ne doivent pas être accomplis par les enfants sans surveillance.
8. **Il est interdit** de toucher l'appareil si l'on est pieds nus ou avec des parties du corps mouillées.
9. Les éventuelles réparations, opérations de maintenance, connexions hydrauliques et électriques doivent être effectuées uniquement par un personnel qualifié en utilisant exclusivement des pièces de rechange originales. Le non respect de ce qui est indiqué plus haut peut compromettre la sécurité et fait déchoir la responsabilité du fabricant.



10. La température de l'eau chaude est réglée par un thermostat de fonctionnement qui sert également de dispositif de sécurité pouvant être réenclenché pour éviter des dangereuses hausses de température.
11. La connexion électrique doit être réalisée comme indiqué au paragraphe qui s'y rapporte.
12. Si l'appareil est muni du câble d'alimentation, en cas de remplacement de ce dernier, s'adresser à un centre d'assistance autorisé ou à un personnel qualifié.
13. Il faut visser au tuyau d'entrée de l'eau de l'appareil un dispositif approprié contre les surpressions qui ne doit pas être manipulé et qui doit être fait fonctionner périodiquement pour vérifier qu'il n'est pas bloqué et pour enlever les éventuels dépôts de calcaire. Pour les nations qui ont transposé la norme EN 1487, il faut visser au tuyau d'entrée de l'eau de l'appareil un groupe de sécurité conforme à cette norme; il doit comporter une pression maximale de 0,7 MPa et comprendre au moins un robinet d'arrêt, un clapet anti-retour, un clapet de sécurité, une vanne de sécurité, un dispositif d'interruption de la charge hydraulique.
14. Un égouttement du dispositif contre les surpressions ou du groupe de sécurité EN 1487 est normal durant la phase de chauffage. Pour cela raccorder le déchargement, laissé quoi qu'il en soit ouvert, avec un tuyau de drainage installé en pente continue vers le bas et dans un lieu sans glace. Il est bon de brancher au même tuyau le drainage de la vapeur d'eau à l'aide du raccord prévu à cet effet.
15. L'appareil doit être vidangé lorsqu'il est laissé hors tension dans un local exposé au gel et/ou si le chauffe-eau n'est pas utilisé pendant un laps de temps prolongé. Procéder à la vidange de la manière décrite dans le chapitre prévu à cet effet.
16. L'eau chaude distribuée avec une température dépassant 50°C aux robinets d'utilisation peut provoquer immédiatement de graves brûlures. Les enfants, les personnes handicapées et âgées sont plus exposées à ce risque. Il est donc conseillé d'utiliser une vanne de mélange thermostatique que l'on doit visser au tuyau de sortie de l'eau de l'appareil.
17. Aucun objet inflammable ne doit se trouver en contact ou près de l'appareil.
18. L'appareil n'est pas livré avec des piles. Si nécessaire, conseillé utiliser le kit piles fourni par le fabricant. Lors du montage, respecter scrupuleusement les polarités. L'élimination des piles usées doit être effectuée conformément aux règlements en vigueur en utilisant les conteneurs spéciaux. Pour mettre et enlever les piles, débrancher l'appareil du courant électrique.

INFORMATIONS GENERALES

1. AVERTISSEMENTS GENERAUX

1.1 Signification des symboles utilisés

En ce qui concerne les aspects liés à la sécurité d'installation, et d'utilisation, des symboles ont été utilisés pour mettre en évidence les avertissements des risques. Leur signification est expliquée dans le tableau suivant:

Symbole	Signification
	Le non respect de l'avertissement entraîne des risques de lésions, et des risques mortels dans certaines circonstances pour les personnes .
	Le non respect de l'avertissement entraîne des risques de dommages, très graves dans certaines circonstances pour les animaux, plantes ou objets .
	Obligation de respecter les normes de sécurité générales et spécifiques du produit.

1.2 Champ d'application

Cet appareil est destiné à produire de l'eau chaude sanitaire, c'est-à-dire à une température inférieure à la température d'ébullition, dans un environnement domestique. Il doit être raccordé hydrauliquement à un réseau d'eau sanitaire et à un réseau électrique.

Il est interdit d'utiliser cet appareil pour des applications différentes de celles spécifiées ci-dessus, et notamment pour des cycles industriels et/ou l'utilisation dans un environnement en atmosphère corrosive ou explosive. Le fabricant ne peut être tenu responsable pour d'éventuels dommages consécutifs à une erreur d'installation, un usage impropre, ou au non respect des instructions du présent livret.

	Cet appareil n'est pas prévu pour être utilisé par des enfants ou par des personnes aux capacités physiques ou sensorielles réduites, ou par des personnes sans expérience ou connaissance à moins qu'elles ne soient contrôlées et formées pour l'utilisation de l'appareil par des personnes se portant garantes de leur sécurité. Les enfants doivent rester sous la surveillance de personnes responsables qui s'assureront qu'ils ne jouent pas avec l'appareil.
--	---

1.3 Prescriptions et normes techniques

L'installation est à la charge de l'acheteur et doit impérativement être réalisée par un professionnel qualifié, conformément aux normes en vigueur et aux prescriptions du présent livret.

Le fabricant est responsable de la conformité de l'appareil aux directives, lois et normes de fabrication qui le concernent en vigueur au moment de la première mise sur le marché de l'appareil. La connaissance et l'observation des dispositions légales et des normes techniques relatives au dimensionnement, à l'installation, et à la maintenance sont à la charge exclusive des différents intervenants dans ces domaines. Les références à des lois, normes, ou règles techniques citées dans le présent livret sont fournies à titre indicatif; une modification de ces dispositions légales ne constitue en aucun cas une obligation du fabricant de modifier le présent livret ou d'informer des tiers. Il est impératif de s'assurer que le réseau d'alimentation électrique auquel le produit est raccordé est conforme à la norme EN50160, que l'installation électrique est conforme à la norme NFC15-100 sous peine de non application de la garantie.

La modification du produit et/ou des accessoires fournis annule la garantie.

1.4 Certifications du produit

Le marquage CE présent sur l'appareil atteste sa conformité aux Directives Communautaires suivantes, dont il répond aux exigences essentielles:

- 2006/95/EC relative à la sécurité électrique LVD (EN/IEC 60335-1; EN/IEC 60335-2-21; EN/IEC 60335-2-40);
- 2004/108/EC relative à la compatibilité électromagnétique EMC (EN 55014-1; EN 55014-2; EN 61000-3-2; EN 61000-3-3);
- RoHS2 2011/65/EU relative à la restriction à l'utilisation de certaines substances dangereuses dans les appareils électriques et électroniques (EN 50581);
- Règlement (UE) n° 814/2013 relatif à l'écodesign (n° 2014/C 207/03 - transitional methods of measurement and calculation).

La vérification des performances a lieu à travers les normes techniques suivantes:

- EN 16147;
- CAHIER DE CHARGE_103-15/B_2011 Chauffe-eau Thermodynamiques pour la marque NF électricité performance;
- 2014/C 207/03 - transitional methods of measurement and calculation.

Ce produit est conforme à:

- Règlement REACH 1907/2006/EC;
- Règlement (UE) n° 812/2013 (labelling).

1.5 Emballage et accessoires fournis

L'appareil est fixé sur une palette en bois et est protégé par des coins de polystyrène expansé et du carton puis recouvert par une pellicule en plastique transparent; tous ces matériaux sont recyclables et écologiques.

Les accessoires contenus dans le colis sont les suivants:

- Sangle de manutention pour faciliter les déplacements du chauffe-eau (à retirer après l'installation du produit);
- Tube de raccordement des condensats;
- Livret d'instructions et documents de garantie;
- Deux (2) raccords diélectriques G 3/4" plus joints;
- Étiquette énergétique et fiche du produit.

1.6 Transport et déplacement

A la livraison du produit, contrôler que l'emballage et le produit ne soient pas visiblement endommagés extérieurement durant le transport. En cas de constat de dégats, faites immédiatement une réclamation au transporteur.

ATTENTION! Il est préférable de déplacer et stocker l'appareil en position verticale. Le transport en position horizontale n'est autorisé que pour de bref trajets couché exclusivement du coté postérieur indiqué par la partie carton de l'emballage. Dans ce cas attendez au moins 3 heures avant de allumer l'appareil afin d'assurer l'élimination adéquate de l'huile présente dans le circuit réfrigérant et pour éviter d'endommager le compresseur.

L'appareil emballé peut être déplacé à la main ou avec un chariot élévateur équipé de fourches en prenant soin de respecter les indications précédentes. Nous conseillons de laisser l'appareil dans son emballage original jusqu'au moment de l'installation à l'endroit choisi surtout s'il s'agit d'un chantier.

Après avoir retiré l'emballage, contrôler l'état de l'appareil et la présence de tous les accessoires fournis. En cas de problèmes, adressez vous au revendeur, en prenant soin d'effectuer la communication dans les temps prévus par la loi.

ATTENTION! Les emballages ne doivent pas être laissés à la portée des enfants, car ils peuvent être dangereux.

Pour les éventuels transports et déplacements nécessaires après la première installation, observer les mêmes recommandations précédemment indiquées en ce qui concerne l'inclinaison autorisée, en plus de s'assurer d'avoir complètement vidé la cuve de l'eau. En l'absence de l'emballage original, se pourvoir d'une protection équivalente pour l'appareil afin d'éviter des dommages pour lesquels le constructeur n'est pas responsable.

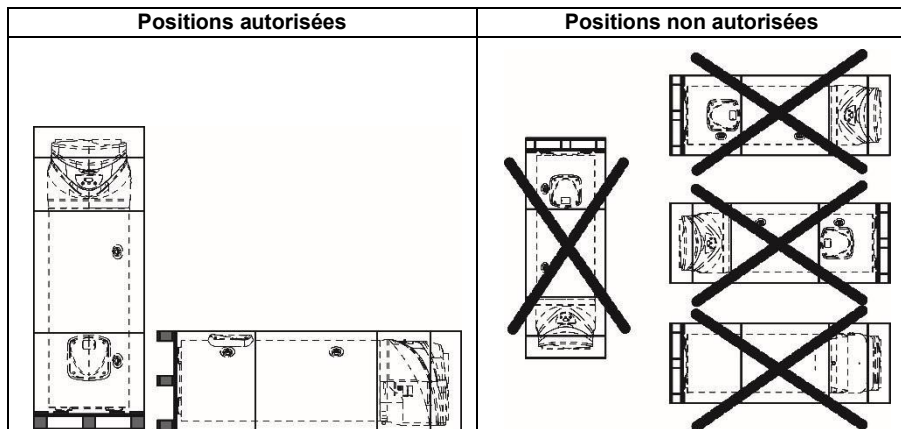

1.7 Identification de l'appareil

Les principales informations d'identification de l'appareil sont indiquées sur la plaque signalétique collée sur le corps du chauffe-eau.

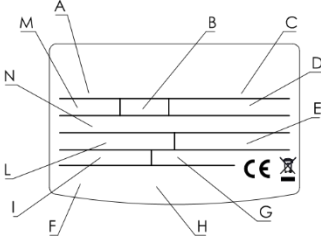

A	modèle
B	litrage cuve
C	N° de série
D	tension d'alimentation, fréquence, puissance maximale absorbée
E	pression maximum/minimum circuit réfrigérant
F	protection cuve
G	puissance absorbée par la résistance
H	marques et symboles
I	puissance moyenne/maximum de la pompe à chaleur
L	type de réfrigérant et charge
M	Pression maximale de la cuve
N	Potentiel de réchauffement planétaire GWP / Quantité de gaz à effet de serre fluorés

2. CARACTERISTIQUES TECHNIQUES

2.1 Principe de fonctionnement

L'efficacité d'un cycle de pompe à chaleur est mesurée par l'intermédiaire du coefficient de performances COP, qui exprime le rapport entre l'énergie fournie par l'appareil (dans ce cas, la chaleur cédée pour chauffer l'eau) et l'énergie électrique consommée (par le compresseur et par

les dispositifs auxiliaires de l'appareil). Le COP varie selon le type de pompe à chaleur et de ses conditions de fonctionnement.

Par exemple, pour un COP de 3; cela signifie que pour 1 kWh d'énergie électrique consommée, la pompe à chaleur restitue 3 kWh de chaleur au dispositif à chauffer, avec 2 kWh extrait de la source d'énergie gratuite.

2.2 Schéma de composants

Référence fig. 1

1	Ventilateur
2	Vanne 4 voies de dégivrage
3	Pressostat de sécurité
4	Compresseur hermetique type rotatif
5	Panneau de contrôle
6	Pieds réglables
7	Résistance électrique
8	Anode à courant actif
9	Sonde NTC fonctionnement et sécurité
10	Condenseur
11	Sonde NTC température eau de sortie
12	Anode magnésium
13	Condensateur de marche compresseur
14	Evacuation de condensats
15	Détendeur thermostatique
16	Evaporateur

2.3 Dimensions et encombrements

Référence fig. 2

A	Tube 3/4" eau froide à l'entrée
B	Tube 3/4" eau chaude à la sortie
C	Raccordement évacuation des condensats

2.4 Schéma électrique

Référence fig. 3

A	Alimentation (220-230V 50Hz)
B	Accumulateurs (3x1,2V AA rechargeable)
C	Carte de l'interface
D	Résistance électrique 2000W
E	Sondes NTC bas de cuve
F	Anode à courant imposé
G	Masse de la cuve
H	Carte de port série
I	Carte puissance (mainboard)
L	Condensateur (15µF 450V)
M	Compresseur
N	Ventilateur
O	Vanne de dégivrage 4 voies
P	Pressostat de sécurité
Q	Sonde NTC haut de cuve
R	Sondes NTC évaporateur et entrée d'air
EDF	Signal HCHP (EDF) du fournisseur d'électricité (Câble non fourni)

2.5 Caractéristiques techniques

Description	Unité	200	240
Capacité nominale du réservoir	l	202	244
Epaisseur moyenne de l'isolement	mm	≈ 35	
Type de protection interne		émaillée	
Type de protection contre la corrosion		Anode de titane à courant actif + anode de magnésium	
Pression maximum de travail	MPa	0,6	
Diamètre raccords hydrauliques	"	G 3/4 M	
Diamètre raccordement évacuation condensat	mm	14	
Diamètre expulsion/aspiration air	mm	200	
Dureté minimum de l'eau	°F	12	
Conductivité minimale de l'eau	μS/cm	150	
Poids à vide	kg	87	92
Pompe à chaleur			
Puissance électrique moyenne absorbée	W	500	
Puissance électrique absorbée maxi	W	750	
Quantité de fluide réfrigérant R134a	kg	0,7	
Quantité de gaz à effet de serre fluorés	tn éq. CO ₂	1,001	
Potentiel de réchauffement planétaire	GWP	1430	
Pression maxi circuit réfrigérant – coté basse pression	MPa	1	
Pression maxi circuit réfrigérant – coté haute pression	MPa	2,7	
Température maxi eau avec pompe de chaleur	°C	55	
EN 16147 (A)			
COP (A)		2,4	2,7
Temps de chauffe (A)	h:min	07:16	09:08
Energie absorbée en chauffe (A)	kWh	3,390	4,106
Quantité maxi d'eau chaude avec unique prélèvement V _{max} (A) Temp. de 55°C	l	289	353
Pes (A)	W	41	46
Tapping (A)		L	XL
812/2013 – 814/2013 (B)			
Qelec (B)	kWh	4,35	6,54
ηwh (B)	%	112	121
Eau mitigée à 40 °C V40 (B)	l	289	353
Les réglages du thermostat (B)	°C	55	55

Chauffe-eau thermodynamique – NOTICE TECHNIQUE POUR L'INSTALLATION

Consommation annuelle d'énergie (conditions climatiques moyennes) ^(B)	kWh/année	914	1388
Profil de soutirage ^(B)		L	XL
Puissance acoustique interne ^(C)	dB(A)	60	60
Element chauffant			
Puissance résistance	W	2000	
Température maxi de l'eau avec résistance	°C	75 (65 d'usine)	
Courant maximum absorbé	A	8,7	
Alimentation électrique			
Tension / Puissance maximum absorbé	V / W	220-230 monophasé / 2750	
Fréquence	Hz	50	
Degré de protection IP		IPX4	
Coté Air			
Aéraulique débit d'air (régulation automatique)	m ³ /h	400	
Pression statique disponible	Pa	55	
Volume minimum du local d'installation ^(D)	m ³	20	
Hauteur minimum plafond local d'installation ^(D)	m	2,06	2,28
Température mini local d'installation	°C	1	
Température maxi local d'installation	°C	42	
Température minimum air b.u. a 90% h.r. ^(E)	°C	7	
Température maximum air b.u. a 90% h.r. ^(E)	°C	42	

- (A) Valeurs obtenues avec la température de l'air extérieur 15°C et l'humidité relative 71%, température de l'eau entrante 10°C et température programmée à 55°C (selon ce qui est prévu par la EN 16147). Produit non canalisé.
- (B) Valeurs obtenues avec la température de l'air extérieur 20°C et l'humidité relative 60%, température de l'eau entrante de 10°C et température programmée à 55°C (selon ce qui est prévu par la 2014/C 207/03 - transitional methods of measurement and calculation). Produit non canalisé.
- (C) Valeurs obtenues par la moyenne des résultats de quatre essais effectués avec température ambiante de 20°C et l'humidité relative de 48%, température de l'eau entrante de 10°C et température programmée à 55°C (selon ce qui est prévu par la 2014/C 207/03 - transitional methods of measurement and calculation et EN 12102). Produit non canalisé.
- (D) Valeur qui garantit un juste fonctionnement et un entretien aisé.
- (E) En dehors de l'intervalle de température de fonctionnement de la pompe de chaleur le chauffage de l'eau est garanti par la résistance d'appoint.

Données collectées par un nombre important de produits.

Les données énergétiques ultérieures sont mentionnées sur la Fiche du Produit (Annexe A) qui fait intégralement partie de ce livret. Les produits sans étiquette et sans la fiche relative d'ensembles de chauffe-eaux et dispositifs solaires, prévues par le règlement 812/2013, ne sont pas destinés à la réalisation de ces ensembles.

NOTICE TECHNIQUE POUR L'INSTALLATION

3. AVERTISSEMENTS

3.1 Qualification de l'installateur

ATTENTION! L'installation et la première mise en service de l'appareil doivent être faite par des personnes qualifiées/ professionnels, en conformité avec les normes nationales d'installation en vigueur et selon les éventuelles prescriptions des autorités locales et d'organismes de santé publique.

Le chauffe-eau est fourni avec une quantité suffisante de réfrigérant R134a pour son fonctionnement. Il s'agit d'un fluide réfrigérant qui n'est pas nocif pour la couche d'ozone de l'atmosphère, il n'est pas inflammable et ne peut pas provoquer d'explosions. Toutefois les travaux d'entretien et les interventions sur le circuit réfrigérant doivent être réalisés exclusivement par des personnes habilitées avec les équipements adéquats.

3.2 Utilisation des instructions









ATTENTION! Une installation erronée peut causer des dégâts aux personnes, animaux et objets pour lesquelles le fabricant n'est pas responsable.













L'installateur se doit d'observer les instructions contenues dans ce livret.

L'installateur devra informer l'utilisateur sur le fonctionnement du chauffe-eau, une fois l'installation terminée. Il devra également lui remettre le livret d'utilisation.

3.3 Normes de sécurité

Pour la signification des symboles utilisés dans le tableau suivant, voir le paragraphe 1.1, dans la section INFORMATIONS GENERALES.

N°	Avertissement	Risque	Symbole
1	Protéger les tubes et les câbles pour éviter qu'ils ne soient endommagés	Electrocution par contact avec des conducteurs sous tension	
		Dommages consécutifs à une fuite d'eau	
2	S'assurer que l'environnement de l'installation et les éléments auxquels l'appareil doit être raccordé sont conformes aux normes en vigueur.	Electrocution par contact avec des conducteurs sous tension	
		Dommages sur l'appareil causés par des conditions d'utilisation non conformes	
3	Utiliser des outils et des protections conformes à l'usage (en particulier, s'assurer que l'outil n'est pas endommagé et que son manche est fixé solidement). Utiliser les outils correctement en s'assurant qu'ils ne puissent pas tomber et les ranger après usage.	Lésions par projection de fragments, de poussières ou par coupure ou abrasion.	
		Dommages sur l'appareil causés par des projections de fragments, de poussières ou par coupure ou abrasion.	
4	Utiliser des équipements électriques adéquats, les utiliser de manière adéquate. Ne pas laisser des câbles électriques dans les zones de passage. Utiliser les outils correctement en	Lésions par projection de fragments, de poussières ou par coupure ou abrasion.	
		Dommages sur l'appareil causés par des projections de fragments, de poussières ou par coupure ou abrasion.	

	s'assurant qu'ils ne puissent pas tomber et les ranger après usage.		
5	Effectuer le détartrage en respectant les prescriptions de la fiche technique des produits utilisés, en aérant l'environnement, en portant les équipements de protection individuelle adéquats, en évitant les mélanges de produits, en protégeant l'appareil et les objets proches.	Lésions par contact avec les yeux ou la peau, ou inhalation d'agents chimiques nocifs.	
		Dommages sur l'appareil ou sur les objets proches par corrosion de substances acides.	
6	S'assurer que les échelles ou escabeaux soient stables, solides, que les marches ou échelons soient en bon état et solidement fixés. Tout travail en hauteur doit être effectué sous la surveillance d'une tierce personne.	Lésion par chute ou par cisaillement.	
7	S'assurer que l'environnement de travail est conforme aux règles notamment en termes d'hygiène, d'éclairage, d'aération, et de solidité.	Lésions par coups, chute, etc ...	
8	Pour travailler, porter les équipements de protection individuelle adéquats.	Lésions par électrocution, projection de poussières ou de fragments, inhalation de poussières, coups, coupures, abrasions, bruits, vibrations.	
9	Les opérations à l'intérieur de l'appareil doivent être effectuées avec les précautions nécessaires pour éviter le contact avec des parties abrasives ou tranchantes.	Lésions par coupure ou abrasion.	
10	Vider toute partie pouvant contenir de l'eau chaude.	Lésion par brûlure.	
11	Effectuer les raccordements électriques avec des câbles de dimension adéquate.	Incendie par surchauffe de câbles sousdimensionnés.	
12	Protéger l'appareil avec le matériel adéquat à proximité des zones de travail.	Dommages sur l'appareil par projection de fragments ou de poussières	
13	Manipuler l'appareil avec les précautions nécessaires en utilisant la sangle de manutention.	Dommages sur l'appareil par chute ou casse du socle ou des pieds réglables.	
14	Lors de la manutention de l'appareil, s'assurer que le passage est dégagé.	Dommages sur l'appareil par chocs.	
15	Après une intervention de maintenance ou de dépannage, s'assurer que tous les dispositifs de sécurité soient fonctionnels avant de remettre l'appareil en service.	Dommages sur l'appareil par absence de dispositif de sécurité.	

4. INSTALLATION



ATTENTION! Suivre scrupuleusement les avertissements généraux et les normes de sécurité énumérés dans les paragraphes précédents, se conformer obligatoirement à ce qui est indiqué.

4.1 Emplacement du produit

ATTENTION! Avant de procéder à n'importe quelle opération d'installation, vérifier que l'emplacement choisi respecte les conditions suivantes:

- a) que le local d'installation, dans le cas où le chauffe-eau est utilisé sans conduit d'expulsion d'air, ait un volume non inférieur à 20 m³, avec un renouvellement d'air suffisant. Eviter d'installer l'appareil dans des endroits où il peut y avoir formation de gel. Ne pas installer le produit dans un local qui abrite un appareil nécessitant de l'air pour son fonctionnement (par ex. chaudière et chauffe-eau à gaz à chambre ouverte).
- b) Les performances et la sécurité du produit ne sont pas garanties dans le cas d'installation à l'extérieur;
- c) qu'à l'emplacement choisi il soit possible d'atteindre l'extérieur avec le conduit d'expulsion et/ou d'extraction de l'air, au cas où l'utilisation en soit prévue. Le positionnement des raccords pour les conduits d'expulsion et d'aspiration d'air soient situés dans la partie supérieure de l'appareil;
- d) que le lieu d'installation et les installations électriques et hydrauliques où sera raccordé l'appareil soient conformes aux normes en vigueur;
- e) que soit disponible, à l'emplacement choisi, une source d'alimentation électrique monophasé 220-230 Volts ~ 50 Hz;
- f) qu'à l'endroi choisi, il soit possible, à partir du raccord spécialement prévu à cet effet dans la partie arrière de l'appareil, de réaliser l'évacuation des condensats avec un siphon adéquat.
- g) qu'à l'endroi choisi, il soit possible de respecter les distances prévues par rapport aux parois et au plafond pour un bon fonctionnement et pour un entretien aisé;
- h) que le plan choisi permette un positionnement de fonctionnement parfaitement horizontal; Référence fig. 2
- i) que le lieu choisi soit conforme au grade IP (protection contre la pénétration de fluides) de l'appareil selon les normes en vigueur;
- j) que l'appareil ne soit pas directement exposé aux rayons solaires, même en présence de vitrage;
- k) que l'appareil ne soit pas exposé aux milieux particulièrement agressifs tel que vapeurs acides, poussières ou saturé de gaz;
- l) que l'appareil ne soit pas installé directement sur des lignes électriques non protégées contre les fluctuations de tension;
- m) que l'appareil soit installé le plus près possible des points d'utilisation pour limiter les pertes de chaleur le long des conduits;
- n) que l'air aspiré par le produit ne contienne pas de poussières, vapeurs acides, ou solvants.

Respecter les distances par rapport aux parois indiquées dans la fig. 4.

4.2 Positionnement au sol

- 1) Lorsque vous avez trouvé la position adéquate pour l'installation, enlever l'emballage et dévisser le produit de la palette.
- 2) En s'aidant de la sangle prévue à cet effet, faite descendre l'appareil de la palette.
- 3) Fixer au sol les pieds (par les trous appropriés) en utilisant des vis et des chevilles adéquates, une fois le travail terminé ôter la sangle en tissu en dévissant les 2 vis.

4.3 Mise en place du produit

L'installation par défaut de l'appareil n'utilise pas de conduit (Référence fig. 4).

Nous signalons que l'utilisation d'air en provenance de milieu réchauffé pourrait pénaliser la performance thermique du logement.

Le produit possède dans la partie supérieure gauche une prise d'aspiration et une de sortie. Il est important de ne pas enlever ou manipuler les deux grilles.

La température de l'air en sortie du produit peut atteindre des températures 5 à 10°C de moins par rapport à celle d'entrée. Car l'air expulsé n'est pas canalisé, la température du local d'installation peut baisser sensiblement.

Dans le cas de plafonds bas (Référence fig. 4) il est conseillé d'installer l'accessoire Cod. 3078264 – KIT LOW CEILING pour éviter un mélange entre l'entrée et sortie d'air.

AVERTISSEMENT: Ne pas utiliser de grilles extérieures ayant des pertes de charge importantes, comme les grilles avec moustiquaires (anti-insectes). Les grilles utilisées doivent permettre un passage d'air suffisant. La distance entre l'entrée et la sortie d'air ne doit pas être inférieure à 26cm.

La perte totale est calculée en additionnant les pertes des composants individuels installés. Le maximum doit être inférieur ou égal à la pression statique du ventilateur (55 Pa).

4.4 Raccordement hydraulique

Avant d'utiliser le produit, il convient de remplir d'eau le réservoir de l'appareil et d'effectuer une vidange complète, afin d'éliminer toute impureté résiduelle.

Raccorder l'entrée et la sortie du chauffe-eau avec des tubes ou raccords supportant un couple température – pression de 75°C / 7 bar constante. Pour cela, les matériaux qui ne résistent pas à de telles températures et pressions sont déconseillés (tuyaux en PER particulièrement). **Il faut obligatoirement poser le raccord diélectrique (y compris le joint fourni avec le produit) sur le tube de sortie de l'eau chaude avant d'effectuer la connexion.**

Visser sur le tube d'entrée d'eau de l'appareil, indiqué par un collier de couleur bleu, un raccord en forme de "T". Sur ce raccord, visser sur un côté un robinet pour le vidage du produit que l'on peut manoeuvrer seulement avec un outil, de l'autre, un dispositif approprié contre les surpressions.



Pour les pays ayant adopté la réglementation européenne EN 1487, il est obligatoire de visser, sur le tuyau d'entrée d'eau de l'appareil, une vanne de sécurité conforme à cette norme, dont la pression maximale doit être de 0,7 MPa (7 bars) et qui doit contenir au moins un robinet d'arrêt, un clapet antiretour, un dispositif de contrôle du clapet anti-retour, une soupape de sécurité, un dispositif d'arrêt de la charge hydraulique.



Référence fig. 5

Ces accessoires sont:

- Groupe de sécurité hydraulique 3/4" pour installation horizontale (pour des produits avec des tuyaux d'entrée avec des diamètres 3/4")
- Siphon 1"

Certains pays pourraient exiger d'utiliser des dispositifs hydrauliques alternatifs, conformes aux dispositions légales locales; il revient à l'installateur qualifié, préposé à l'installation du produit, d'évaluer la conformité du dispositif de sécurité à utiliser. Il est interdit d'interposer un dispositif d'arrêt quelconque (vannes, robinets, etc.) entre le dispositif de sécurité et le chauffe-eau.

L'orifice de décharge du groupe de sécurité doit être raccordé à une conduite d'évacuation avec un diamètre non inférieur à celui de raccordement de l'appareil (3/4"), par l'intermédiaire d'un siphon avec une distance d'air d'au moins 20 mm, avec la possibilité d'inspection visuelle afin d'éviter qu'en cas d'intervention du dispositif même, on ne provoque pas de dégâts aux personnes, animaux et objets, pour lesquelles le constructeur n'est pas responsable. Raccorder avec un tuyau flexible, au tube d'eau froide du réseau, l'entrée du dispositif contre les surpressions, si nécessaire en utilisant un robinet d'arrêt. Prévoir en outre, dans le cas d'ouverture du robinet de vidange, un tuyau d'évacuation d'eau sur la sortie.

Lors du vissage du dispositif contre les surpressions ne pas le forcer en fin de course. Un écoulement du dispositif contre les surpressions est normal durant la phase de chauffe; pour cette raison il est nécessaire de raccorder l'évacuation, en la laissant tout de même toujours ouverte à l'atmosphère, avec un tube de drainage placé en pente continue vers le bas et dans un endroit à

l'abri du gel. Au même conduit il est opportun de raccorder aussi le drainage du condensat par le raccord prévu à cet effet, situé dans la partie arrière du chauffe-eau.

L'appareil ne doit pas travailler avec des eaux de dureté inférieure à 12°F, cependant avec des eaux de dureté particulièrement élevées (>25°F), il est conseillé d'utiliser un adoucisseur, avec un réglage contrôlé. **Dans ce cas la dureté résiduelle ne doit pas descendre au dessous de 15°F.** Dans le cas où la pression du réseau soit proche de la valeur de tarage du groupe de sécurité, il est nécessaire de monter un réducteur de pression le plus loin possible de l'appareil.

ATTENTION! Il est conseillé d'effectuer un lavage soigné des tuyauteries de l'installation pour éliminer les éventuels résidus de filetage, soudures ou saletés qui puissent compromettre le bon fonctionnement de l'appareil.

4.5 Raccordement électrique

	Cable	Courant maximum
Alimentation permanente (câble fourni avec l'appareil)	3G 1.5 mm ²	16 A
Signal EDF (cable non fourni avec l'appareil)	H05V2V2-F 2G min 0.75 mm ²	2 A

ATTENTION:

Avant d'accéder aux terminaux, tous les circuits d'alimentation doivent être débranchés.

La protection du produit contre la corrosion est assurée par les batteries lorsqu'il n'est pas alimenté.

ATTENTION:

L'entretien et les connexions électriques ne peuvent être effectués que par une personne qualifiée.

L'appareil est équipé d'un câble d'alimentation (dans le cas où son remplacement soit nécessaire; il faudra utiliser exclusivement la pièce de rechange d'origine fournie par le constructeur).

Il est conseillé d'effectuer un contrôle de l'installation électrique en vérifiant la conformité aux normes en vigueur. Vérifier que l'installation soit adaptée pour la puissance maximale absorbée par le chauffe-eau (voir les données sur la plaque signalétique), aussi bien à ce qui est de la section des conducteurs que pour leur conformité aux normes en vigueur. Les prises multiples, les rallonges électriques et les adaptateurs sont interdits. Il est également interdit d'utiliser les tuyauteries de l'installation hydraulique, de chauffage ou du gaz pour le raccordement de la mise à la terre de l'appareil. Avant sa mise en fonction, contrôler que la tension du réseau soit conforme à la valeur indiquée sur la plaque signalétique de l'appareil. Le constructeur de l'appareil ne peut pas être retenu responsable pour les éventuels dégâts causés par l'absence de mise à la terre de l'installation ou pour des anomalies d'alimentation électrique.

Pour isoler l'appareil du réseau électrique, il faut utiliser un interrupteur bipolaire conforme aux normes CEI-EN en vigueur (ouverture des contacts d'au moins 3 mm, mieux encore si équipé de fusibles).

L'appareil doit être conforme aux règles européennes et nationales (NFC 15-100 en France), et doit être protégé par un disjoncteur différentiel de courant résiduel 30 mA.

RACCORDEMENT ELECTRIQUE PERMANENT	
Fig. 6	<p>Dans le cas ou vous ne disposez pas de tarif électrique bi-horaire. Le chauffe-eau sera toujours alimenté par le réseau électrique, le fonctionnement est assuré 24h/24h. Ne pas mettre les 3 accumulateurs Ni-MH, qui ne servent qu'en cas de connexion sur contacteur jour / nuit. Référence fig. 9</p>
RACCORDEMENT ELECTRIQUE AVEC TARIF BI-HORAIRE ET CONTACTEUR JOUR/NUIT	
Fig. 7	<p>Dans le cas ou l'on dispose de tarif électrique bi-horaire et d'un compteur spécifique, on peut choisir d'alimenter le produit exclusivement pendant les heures ou le prix du kWh est le moins cher. Pendant les heures ou le produit n'est pas alimenté, la protection contre la corrosion de la cuve est assurée par l'anode à courant actif, alimentée par les accumulateurs rechargeables.</p>
RACCORDEMENT ELECTRIQUE AVEC TARIF BI-HORAIRE ET SIGNAL HC-HP	
Fig. 8	<p>Mêmes avantages économiques que la configuration avec tarif bi-horaire, il est en plus possible d'avoir une chauffe rapide durant les heures pleines grâce au mode BOOST sans action sur le contacteur jour / nuit.</p> <ol style="list-style-type: none"> 1) Brancher un câble bipolaire sur les contacts correspondants au signal sur le compteur d'énergie. 2) Brancher le câble bipolaire du signal au bornier indiqué «EDF» qui se trouve dans la boîte électrique à droite du produit. ATTENTION: Le câble de signal doit être introduit dans le trou situé sous le câble d'alimentation, il faut le fixer à l'aide de passe-câbles spéciaux internes au produit et le serrer dans les presse-étoupes à proximité de la borne correspondante. 3) Activer la fonction HC-HP dans le menu installateur. (Voir paragraphe 7.7).

5 PREMIERE MISE EN SERVICE

Lorsque vous avez réalisé les raccordements hydrauliques et électriques, procéder au remplissage du chauffe-eau avec l'eau du réseau. Pour cela il est nécessaire d'ouvrir le robinet central de l'installation domestique et celui d'eau chaude le plus près, s'assurer que tout l'air s'échappe de la cuve. Vérifier visuellement les éventuelles fuites d'eau et des raccords, éventuellement visser avec modération. **Le produit n'est pas muni de batteries.**

En cas d'installation avec les piles, utiliser 3 piles, type AA rechargeables NiMH, 1,2V, 2100 mAh minimum, 1000 cycles de recharge minimum, température de fonctionnement minimale 65°C (conseillé utiliser les piles indiquées dans le catalogue, fournies par le fabricant du produit). Elles devront être insérées, en respectant strictement les polarités, dans le logement spécial positionné dans le carter frontal auquel on a accès en enlevant seulement le cadre extérieur.

Elles garantiront le bon fonctionnement de l'anode à courant imposé même durant les éventuels dysfonctionnements du réseau électrique. Le produit les rechargera automatiquement

INSTRUCTIONS D'UTILISATION ET D'ENTRETIEN POUR L'UTILISATEUR

6. AVERTISSEMENTS

6.1 Première mise en service



ATTENTION! L'installation et la première mise en service de l'appareil doivent être faites par des professionnels qualifiés, en conformité avec les normes nationales d'installation en vigueur et selon les éventuelles prescriptions des autorités locales et d'organismes de santé publique. Dans tous les cas, l'entreprise qui réalise les travaux devra effectuer les contrôles de sécurité et de bon fonctionnement de l'ensemble de l'installation.

Avant de faire fonctionner le chauffe-eau, vérifier que l'installateur ait complété toutes les opérations. Soyez certains d'avoir bien compris les explications de l'installateur sur le bon fonctionnement de l'appareil et de son utilisation. Au premier allumage de la pompe à chaleur, le temps d'attente est de 5 minutes.

6.2 Recommandations

En cas de panne ou de mauvais fonctionnement, éteindre l'appareil, n'essayer pas de le réparer, mais adressez vous au SAV. Les éventuelles réparations devront être effectuées en utilisant exclusivement des pièces de rechange d'origine constructeur et par des professionnels qualifiés.

Le non respect des consignes ci-dessus, peut compromettre la sécurité de l'appareil et désengager toutes les responsabilités du constructeur. En cas d'inutilisation prolongée du chauffe eau, il est indispensable de:











- Couper l'alimentation électrique de l'appareil, par exemple en positionnant l'interrupteur en amont sur "OFF" s'il est prévu.
- Fermer les robinets de l'installation sanitaire d'alimentation.
- Vider le produit tel que décrit dans la section 8.1

ATTENTION! L'eau chaude fournie à une température supérieure à 50°C aux robinets d'utilisation, peut provoquer immédiatement de graves brûlures. Les enfants, handicapés et personnes âgées sont plus exposés à ce risque. C'est pourquoi, il est conseillé d'utiliser un mitigeur thermostatique placé sur le tube de sortie d'eau du chauffe-eau indiqué par un collier de couleur rouge.

6.3 Normes de sécurité

Pour la signification des symboles utilisés dans le tableau suivant, voir le précédent chapitre 1.1.

N°	Avertissement	Risque	Symbole
1	Ne pas bouger l'appareil une fois installé.	Electrocution par contact avec des conducteurs sous tension	
		Dommmages consécutifs à une fuite d'eau	
2	Ne rien poser sur l'appareil.	Lésions par chute de l'objet due aux vibrations	
		Dommmages sur l'appareil ou sur les objets voisins suite à la chute de l'objet	
3	Ne pas monter sur l'appareil.	Lésions suite à la chute de l'appareil	

		Dommmages sur l'appareil ou sur des objets voisins suite à la chute de l'appareil	
4	Ne pas ouvrir l'appareil.	Lésions par électrocution ou brûlure ou coupure	
5	Ne pas tirer sur le(s) câble(s) d'alimentation de l'appareil.	Lésions par électrocution suite à un contact avec des câbles sous tension dénudés	
6	Ne pas utiliser d'échelle, d'escabeau ou de chaise instable pour effectuer le nettoyage de l'appareil.	Lésions par chute ou par cisaillement	
7	Ne pas effectuer d'opération de maintenance sans avoir au préalable mis l'appareil hors tension.	Lésions par électrocution	
8	Ne pas utiliser l'appareil pour d'autres usages que ceux prévus dans le présent livret.	Dommmages sur l'appareil liés à une surcharge de fonctionnement	
9	Ne pas laisser des enfants ou des personnes non formées utiliser l'appareil.	Dommmages sur l'appareil liés à une utilisation non conforme	
10	Ne pas nettoyer l'appareil avec des détergents, solvants, insecticides.	Dommmages sur les parties plastiques et peinture	
11	Ne rien poser sous l'appareil.	Dommmages sur les objets posés sous l'appareil en cas de fuite	
12	Ne pas boire l'eau de condensation.	Lésions par intoxication	

6.4 Recommandations pour empêcher la prolifération de la légionellose (Norme Européenne CEN/TR 16335) Notice d'information

La légionellose est une bactérie de petites dimensions, en forme de bâtonnet, qui se trouve naturellement dans toutes les eaux douces.

La maladie des légionelles est une infection pulmonaire grave, provoquée par l'inhalation de la bactérie Legionella pneumophillia ou d'autres espèces de Légionellose. Les bactéries se trouvent fréquemment dans les installations hydriques des maisons, des hôtels et dans l'eau utilisée dans les conditionneurs d'air ou dans les systèmes de refroidissement de l'air. C'est la raison pour laquelle l'intervention principale à accomplir contre la maladie réside dans la prévention, qui se réalise en contrôlant la présence de l'organisme dans les installations hydriques.

La norme européenne CEN/TR 16355 fournit les recommandations quant à la meilleure méthode de prévention de la prolifération de la légionellose dans les installations d'eau potable, tout en maintenant en vigueur les dispositions existantes au niveau national.

Recommandations générales

"Conditions favorables à la prolifération de la légionellose". Les conditions suivantes favorisent la prolifération de la légionellose:

- Une température de l'eau comprise entre 25 °C et 50 °C. Pour réduire la prolifération des bactéries du genre Légionellose, la température de l'eau doit rester dans des limites qui empêchent leur croissance ou déterminent une croissance minimale, autant que possible. Dans le cas contraire, il est nécessaire d'assainir l'installation d'eau potable au moyen d'un traitement thermique;
- L'eau stagnante. Pour éviter la stagnation de l'eau pendant de longues périodes, il faut utiliser l'eau présente dans toutes les parties de l'installation d'eau potable, ou la faire couler abondamment au moins une fois par semaine;

- La présence dans l'installation, y compris les chauffe-eaux, etc., de substances nutritives, biofilm et sédiment. Le sédiment peut favoriser la prolifération des bactéries du genre Légionellose et doit être régulièrement éliminé des systèmes de stockage, des chauffe-eaux, des vases d'expansion où l'eau stagne (une fois l'an, par exemple).

En ce qui concerne ce type de chauffe-eau à accumulation, si:

- 1) l'appareil est éteint pendant un certain temps [des mois] ou
- 2) la température de l'eau est maintenue constamment entre 25°C et 50°C

les bactéries de la Légionellose pourraient se développer à l'intérieur du réservoir. Dans ces cas, pour réduire la prolifération de la légionellose, il est nécessaire d'avoir recours au "cycle d'assainissement thermique".

Le chauffe-eau à accumulation est vendu avec une application qui, si elle es activée, permet d'effectuer un "cycle d'assainissement thermique" pour réduire la prolifération de la Légionellose dans le réservoir.

Ce cycle est indiqué pour être utilisé dans les installations de production d'eau chaude sanitaire et répond aux recommandations de prévention de la légionellosespécifiées dans le Tableau 2 de la norme CEN/TR 16355 ci-après.

Tableau 2 - Types d'installations d'eau chaude

	Eau froide et eau chaude séparées				Eau froide et eau chaude mélangées					
	Absence de stockage		Stockage		Absence de stockage en amont des vannes mélangeuses		Stockage en amont des vannes mélangeuses		Absence de stockage en amont des vannes mélangeuses	
	Absence de circulation d'eau chaude	Avec circulation d'eau chaude	Absence de circulation d'eau mélangée	Avec circulation d'eau mélangée	Absence de circulation d'eau mélangée	Absence de circulation d'eau chaude	Avec circulation d'eau chaude	Absence de circulation d'eau mélangée	Avec circulation d'eau mélangée	Absence de circulation d'eau mélangée
Réf. à l'Annexe C	C.1	C.2	C.3	C.4	C.5	C.6	C.7	C.8	C.9	C.10
Temp.	-	≥ 50°C ^e	Dans le chauffe-eau de stockage ^a	≥ 50°C ^e	Désinfection thermique ^d	Désinfection thermique ^d	Dans le chauffe-eau de stockage ^a	≥ 50°Ce désinfection thermique ^d	Désinfection thermique ^d	Désinfection thermique ^d
Stase	-	≤ 3 l ^b	-	≤ 3 l ^b	-	≤ 3 l ^b	-	≤ 3 l ^b	-	≤ 3 l ^b
Sédiment	-	-	Enlever ^c	Enlever ^c	-	-	Enlever ^c	Enlever ^c	-	-

a. Température ≥ 55°C pendant toute la journée ou au moins 1h par jour ≥60°C.
 b. Volume d'eau contenu dans les tuyauteries entre le système de circulation et le robinet le plus éloigné du système.
 c. le sédiment du chauffe-eau de stockage, conformément aux conditions locales, mais au moins une fois par an.
 d. Désinfection thermique pendant 20 minutes à la température de 60°, pendant 10 minutes à 65°C ou pendant 5 minutes à 70 °C sur tous les points de prélèvement au moins une fois par semaine.
 e. La température de l'eau dans l'anneau de circulation ne doit pas être inférieure à 50 °C.
 - Non requis.

Le chauffe-eau à accumulation de type électronique est vendu avec la fonction du cycle d'assainissement thermique non activée (configuration préétablie). Si, pour quelque raison que ce soit, une des "Conditions favorables à la prolifération de la Légionellose", devait se vérifier, il est vivement conseillé d'activer cette fonction selon les consignes mentionnées dans ce livret [réf. paragraphe 7.8].

Cependant, le cycle de désinfection thermique n'est pas en mesure de détruire toutes les bactéries de légionellose présentes dans le réservoir de stockage. C'est pourquoi, si la fonction est désactivée, la bactérie de la Légionellose pourrait se représenter.

Remarque: quand l'application effectue le traitement d'assainissement thermique, il est probable que la consommation énergétique du chauffe-eau à accumulation augmente.

Attention: quand l'app vient d'effectuer le traitement de désinfection thermique, la température de l'eau peut provoquer à l'instant de graves brûlures. Les enfants, les personnes handicapées ou âgées sont les sujets les plus à risque de brûlures. Contrôler la température de l'eau avant de prendre son bain ou sa douche.

7. INSTRUCTIONS DE FONCTIONNEMENT

7.1 Description du panneau de contrôle

Référence fig. 9

A	Molette
Boutons	ON/OFF - MODE

Le panneau de contrôle, simple et rationnel, est constitué de deux boutons et d'une molette/bouton central.

Dans la partie supérieure un écran montre, la température réglée (set) ou la température relevée, en plus d'autres indications spécifiques comme la signalisation du mode de fonctionnement, pannes, réglages, informations sur l'état de l'appareil.

7.2 Comment allumer et éteindre le chauffe-eau

Allumage: pour allumer le chauffe-eau il suffit d'appuyer le bouton ON/OFF.

Maintenant vous pouvez régler l'heure actuelle (voir paragraphe 7.5).

L'écran montre la température réglée "set", le mode de fonctionnement, le symbole HP et/ou le symbole de la résistance indiquent le fonctionnement de la pompe à chaleur et/ou de la résistance.

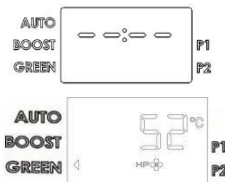

Extinction: pour éteindre le chauffe-eau, il suffit d'appuyer sur le bouton ON/OFF, il reste exclusivement l'indication "OFF" sur l'écran. La protection contre la corrosion reste assurée et l'appareil se met en mode hors-gel, la température de l'eau à l'intérieur de la cuve est maintenue au-dessus de 5°C.

7.3 Réglage de la température

Le réglage de la température de consigne de l'eau chaude s'effectue en tournant la molette dans le sens horaire ou anti horaire (la visualisation sera momentanément clignotante).



Pour visualiser la température de l'eau dans la cuve, appuyer et relacher le bouton/molette, la température sera indiquée pendant 8 secondes, la température d'eau chaude de consigne s'affichera de nouveau.

Les températures que l'on peut obtenir en mode pompe à chaleur varient de 50°C à 55°C réglé d'usine, et de 40°C à 55°C en modifiant le réglage dans le menu installateur.

La température maximum que l'on peut obtenir, avec la résistance, est de 65°C, réglé d'usine, et de 75°C en modifiant le réglage dans le menu installateur.

7.4 Mode de fonctionnement

Le bouton "mode" permet de définir le mode de chauffe que le chauffe-eau utilise pour atteindre la température de consigne. Le mode de fonctionnement sélectionné est visible dans la ligne en dessous de la température.

Lorsque la pompe à chaleur est active, apparait le symbole:	
Lorsque la résistance électrique est active, apparait le symbole:	

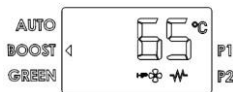

- Mode **AUTO**: gère la chauffe par la pompe à chaleur et la résistance électrique, si nécessaire, pour atteindre la température de consigne dans un nombre d'heures maximum. Le nombre d'heures maximum utilisé dépend du paramètre P4 - TIME_W (voir paragraphe 7.7), par défaut réglé à 8 heures. (recommandée pour l'hiver)
- Mode **BOOST**: le chauffe-eau utilise simultanément la pompe à chaleur et la résistance pour atteindre la température de consigne avec le minimum de temps possible. Une fois la température atteinte, le fonctionnement retourne sur mode AUTO.
- Mode **GREEN**: le chauffe-eau exclu le fonctionnement de la résistance, en utilisant seulement la pompe à chaleur, on réalise le maximum d'économies d'énergie. La température maximale que l'on peut atteindre est de 55°C. La résistance est ainsi activée en cas d'erreurs, anti-légionnelle.
- **PROGRAM**: Ce mode est conçu pour vous offrir un confort d'eau chaude optimisé à vos besoins, tout en limitant la consommation d'énergie. Il vous offre la possibilité de créer deux programmes de chauffe P1 et P2, qui peuvent fonctionner individuellement ou en combinaison l'un avec l'autre durant la journée (P1 + P2). Le produit activera la phase de chauffe pour atteindre la température fixée à l'heure programmée, en donnant la priorité au chauffage par pompe à chaleur et, si nécessaire par la résistance électrique.

Appuyez sur la touche pour sélectionner le mode "Program" souhaité (P1/P2/P1+P2), tourner le bouton pour régler la température désirée, appuyez à nouveau sur le bouton/molette pour confirmer, tournez le bouton pour régler l'heure à laquelle l'eau chaude doit être disponible et appuyez sur le bouton/molette pour confirmer. Si vous souhaitez utiliser le mode P1+P2, vous devez définir les informations pour les deux programmes.

Même dans le cas de raccordement électrique heures creuses / heures pleines avec signal HC / HP est possible programmer l'eau chaude n'importe quel heures du journée.

Afin d'utiliser ce mode, vous devez régler l'heure comme indiqué dans le paragraphe 7.5.

Note: Pour assurer le confort, dans le cas d'un fonctionnement en mode P1+P2 avec des temps très proches entre eux, il est possible que la température de l'eau soit supérieure à la température de consigne.

Remarque: avec de petits prélèvements, le compresseur ne redémarre pas immédiatement, même si la température est inférieure à la température préréglée.

7.5 Réglage de l'heure

Le réglage de l'heure est requis:

- Lors du premier démarrage
- Si il se vérifie en même temps l'absence d'alimentation du réseau électrique et les batteries sont déchargées ou déconnectées (le produit redémarre en mode Auto).

Vous pouvez régler l'heure par le paramètre P1 (section 7.7).

L'affichage clignote, montrant les heures et les minutes. Tournez le bouton/molette jusqu'à l'affichage de l'heure, confirmez en appuyant sur le bouton, répétez la procédure pour régler les minutes.

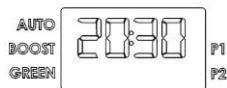
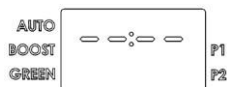

7.6 Menu informations

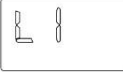
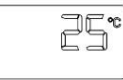
<p>Par l'intermédiaire du menu informations on obtient la visualisation des donnés pour le paramétrage du produit. Pour accéder au menu appuyer sur la molette pendant 5 secondes.</p>	
<p>Tourner la molette pour sélectionner les paramètres L1, L2, L3 ...L9.</p>	
<p>Pour sélectionner un paramètre, appuyer sur la molette pour visualiser la valeur. Pour revenir à la sélection des paramètres appuyer de nouveau sur la molette ou sur le bouton "MODE".</p>	

**Pour quitter le menu info/installateur appuyer sur le bouton "mode".
(L'appareil quitte automatiquement le menu après 10 minutes d'inactivité).**

Paramètre	Nom	Description paramètre
L1	T W1	Température relevée sonde 1 résistance
L2	T W2	Température relevée sonde 2 résistance
L3	TW3	Température relevée sonde tube eau chaude
L4	T AIR	Température relevée sonde air d'entrée
L5	T EVAP	Température relevée sonde évaporateur
L6	HP h	Compteur paramètre interne 1
L7	HE h	Compteur paramètre interne 2
L8	SW MB	Version logiciel circuit imprimé électronique "Mainboard"
L9	SW HMI	Version logiciel circuit imprimé interface utilisateur

7.7 Menu installateur

	<p>ATTENTION: LA PROGRAMMATION DES PARAMETRES SUIVANTS DOIT ETRE EFFECTUEE PAR DES PERSONNES QUALIFIEES</p>
---	--

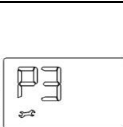
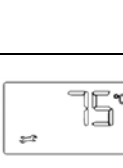
<p>Par l'intermédiaire du menu installateur on peut modifier certains réglages du produit. Le symbole entretien sera visualisé sur la gauche de l'écran. Pour entrer dans le menu maintenir appuyer sur bouton/molette pendant 5 secondes, parcourir les paramètres du menu "L - INFO" jusqu'à arriver à l'indication «P» parameter. Tourner la molette pour sélectionner les paramètres P1, P2, P3 ...P8.</p>	
<p>Lorsque vous avez sélectionné le paramètre à modifier, appuyer sur la molette pour visualiser la valeur du paramètre, tourner maintenant la molette pour obtenir la valeur désirée. Pour revenir à la sélection des paramètres, appuyer sur la molette si vous souhaitez mémoriser la valeur choisie, appuyer sur "mode" (ou attendez 10 secondes) si vous</p>	

<p>souhaitez en terminer avec les réglages sans mémoriser la valeur choisie.</p> <p>Pour quitter le menu info/installateur appuyer sur le bouton "mode". (L'appareil quitte automatiquement le menu après 10 minutes d'inactivité).</p>	
--	--

Paramètre	Nom	Description paramètre
P1	TIME	Reglage de l'heure
P2	T Max	Réglage de la température maximale que l'on peut obtenir (de 65°C à 75°C). Une valeur plus élevée de température permet d'avoir une quantité d'eau chaude supérieure.
P3	ANTI_B	Activation/désactivation de la fonction Anti légionnelle (on/off). Voir paragraphe 7.8
P4	TIME_W	Valeur maximale d'heures de chauffe journalières (de 5h à 24h).
P5	HC-HP	Activation/désactivation du fonctionnement avec tarif bi-horaire. Voir paragraphe 7.10
P6	RESET	Restauration de tous les paramètres d'usine.
P7	T Min	Réglage de la température minimale que l'on peut obtenir (de 50°C à 40°C). Une valeur de température réglée plus basse permet de réaliser des économies d'énergie majeures dans le cas où les besoins d'eau chaude soient faibles.
P8	DEFROS	Activation/désactivation de la logique de dégivrage (on/off).

7.8 Protection anti-légionnelle (Fonction activable dans le menu installateur)

L'activation de ce mode est conseillée uniquement dans le cas où la température de consigne est inférieure à 50°C. Si elle est activée, la température de l'eau sera chauffée tous les mois à la température de 65°C, pour un temps maximum de 15 minutes. Ce temps est suffisant pour éviter la formation de germes dans la cuve et dans les conduits (dans le cas où l'eau ait atteint au moins une fois la température T>57°C pour au moins 15 minutes). Le premier cycle de chauffe se produit 3 jours après l'activation de la fonction. De telles températures peuvent provoquer des brûlures, il est conseillé d'utiliser un mitigeur thermostatique.

Pendant le cycle, ANTI_B sera affiché alternativement du mode de fonctionnement. Une fois que le cycle est terminé la température reste celle d'origine.

Lorsque le produit fonctionne en tarif Heures Creuses / Heures Pleines, Le cycle de chauffe aura lieu pendant les heures creuses.

Pour arrêter appuyez sur "On/off".

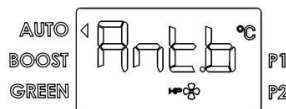

7.9 Réglages d'usine

Le chauffe-eau est livré d'usine selon la configuration ci-dessous.

	Paramètre	Etat réglage d'usine
	TEMPERATURE PREREGLEE	52°C
P2	TEMP. MAXI REGL. RESISTANCE	65°C
P3	ANTILEGIONNELLE	DESACTIVÉ
P4	TIME_W (nombre d'heures d'alimentation accepté)	8h

P5	HC-HP (fonctionnement avec tarif bi-horaire)	DESACTIVÉ
P7	TEMP. MINI REGLABLE	50°C
P8	DEFROST (dégivrage actif)	ACTIVÉ
	TEMPERATURE PREREGLEE P1	55°C
	TEMPS PREREGLEE P1	06:00
	TEMPERATURE PREREGLEE P2	55°C
	TEMPS PREREGLEE P2	18:00

7.10 Fonctionnement avec tarif bi-horaire

Pour pouvoir aussi fonctionner dans des installations avec tarif bi-horaire, le logiciel de contrôle calcule la moyenne journalière d'heures de disponibilité de l'alimentation électrique avec tarif économique (HC).

La fonction d'auto apprentissage permet à l'appareil d'atteindre la température réglée dans la limite d'heures disponibles avec tarif économique; la limite d'heures maximum est donné par le paramètre P4 TIME_W; au premier allumage. (ou après une extinction hardware) la valeur par défaut est de 8 heures. Pour faire un usage efficace de l'auto-apprentissage est recommandé de mettre le produit en mode AUTO.

7.11 Hors gel

Lorsque le produit est alimenté, si la température de l'eau à l'intérieur de la cuve descend en dessous de 5°C, la résistance (2000 W) est automatiquement activée pour réchauffer l'eau jusqu'à 16°C.

7.12 Erreurs

Dans le cas où une panne survient, l'écran clignote et montre le code d'erreur. Le chauffe-eau va continuer à fournir de l'eau chaude si l'erreur concerne seulement l'un des deux groupes de chauffe, en faisant fonctionner soit la pompe de chaleur soit la résistance électrique.

Si l'erreur concerne la pompe de chaleur, sur l'écran apparaît le symbole "HP" clignotant, si l'erreur concerne la résistance électrique, le symbole de la résistance va clignoter. Si le problème concerne les deux, les deux vont clignoter.

Code d'erreur	Cause	Fonctionnement résistance	Fonctionnement pompe de chaleur	Comment agir
E1	Réchauffement avec absence d'eau dans la cuve	OFF	OFF	Vérifier les causes du manque d'eau (fuites, raccords hydrauliques etc.).
E2	Température excessive de l'eau dans le réservoir	OFF	OFF	Eteindre et rallumer l'appareil, si l'erreur persiste contacter le SAV.
E4	Problèmes de sondes résistance	OFF	OFF	Vérifier et éventuellement changer les sondes résistance.
E5	Mesure d'une différence excessive de température entre les	OFF	OFF	Contrôler et éventuellement changer les sondes.

	sondes, tube eau chaude et résistance			
H1	Pression excessive dans le circuit réfrigérant, ou erreur de lecture pressostat	ON	OFF	Eteindre et rallumer l'appareil, si l'erreur persiste contacter le SAV.
H2	Basse pression circuit pompe à chaleur Problème ventilateur	ON	OFF	Eteindre l'appareil. Vérifier que l'évaporateur est propre. Vérifier le bon fonctionnement du ventilateur. Vérifier la vanne de dégivrage et la sonde air.
H3	Problème compresseur ou fuite de gaz. Problème sonde air	ON	OFF	Eteindre l'appareil. Vérifier que l'évaporateur est propre. Vérifier les câblages, et le bon fonctionnement du compresseur et/ou faire vérifier les éventuelles fuites de gaz réfrigérant. Vérifier la sonde de l'évaporateur.
H4	Evaporateur obstrué	ON	ON	Vérifier que l'évaporateur, le raccordement et/ou les grilles ne sont pas obstruées (si sale ou partiellement obstruée les nettoyer).
H5	Problème ventilateur Problème sonde évaporateur	ON	OFF	Eteindre l'appareil. Vérifier que le ventilateur, ne soit pas obstrué. Vérifier les câblages entre les cartes. Vérifier la sonde de l'évaporateur.
H6	Problème sonde air	ON	OFF	Contrôler le branchement et la position, remplacer la sonde si nécessaire.
H7	Problème sonde évaporateur	ON	OFF	Contrôler le branchement et la position, remplacer la sonde si nécessaire.
H8	Problème sonde tube eau chaude	ON	OFF	Contrôler le branchement et la position, remplacer la sonde si nécessaire.
H9	Problème dégivrage actif	ON	ON / OFF	Vérifier le bon fonctionnement ou

				éventuellement changer la vanne 4 voies. Vérifier que l'évaporateur et/ou le grilles ne sont pas obstruées (si sale ou partiellement obstruée le nettoyer).
F1	Problème circuit imprimé	OFF	OFF	Eteindre et rallumer l'appareil, Remplacer les cartes électroniques si nécessaire.
F2	Nombre de ON/OFF o RESET excessif	OFF	OFF	Déconnecter momentanément le produit et les batteries.
F3	Absence de communication entre circuit imprimé et interface	OFF	OFF	Eteindre et rallumer l'appareil, Remplacer les cartes électroniques si nécessaire
F4	Cuve vide (EMPTY), Circuit anode active ouvert	OFF	OFF	Vérifier la présence d'eau dans la cuve, contrôler et éventuellement changer l'anode en titanium
F5	Circuit anode à courant actif en court circuit	ON	ON	Contrôler et éventuellement changer l'anode en titanium

8. NORMES D'ENTRETIEN (pour personnes autorisées)



ATTENTION! Suivre scrupuleusement les avertissements généraux et les normes de sécurité énumérées dans les paragraphes précédents, en respectant obligatoirement ce qui est indiqué.

Toutes les interventions et les opérations d'entretien doivent être effectuées par des personnes habilitées (possédant les qualités requises par les normes, en vigueur).

Suite à une intervention d'entretien ordinaire ou extraordinaire, il convient de remplir l'appareil et le vider complètement, afin d'éliminer toutes les impuretés résiduelles.

8.1 Vidange de l'appareil

Il est indispensable de vider l'appareil s'il doit rester inutilisé pendant une longue période ou dans un local soumis au gel.

Lorsqu'une vidange est nécessaire procéder comme indiqué ci-dessous:

- débrancher de manière permanente l'alimentation électrique de l'appareil;
- fermer le robinet d'arrêt, du groupe de sécurité, autrement le robinet central de l'installation domestique;
- ouvrir le robinet d'eau chaude (lavabo ou baignoire);
- ouvrir le robinet placé sur le groupe de sécurité (pour les nations qui ont transposé la EN 1487) ou le robinet spécial installé sur le raccord en "T" comme il est décrit au paragraphe 4.4.

8.2 Entretien périodique

Il est conseillé d'effectuer tous les ans le nettoyage de l'évaporateur pour enlever la poussière ou les obstructions.

Pour accéder à l'évaporateur retirez les vis retenant le couvercle frontal et supérieur. Nettoyer les ailettes avec une brosse en prenant soin de ne pas les endommager; si des ailettes sont pliées utiliser un peigne spécial (1,6 mm de hauteur).

Assurez-vous que le tuyau d'évacuation des condensats est dégagé de tout obstacle.

Assurez-vous que les grilles soient propres.

Utilisez uniquement des pièces de rechange originales.

Après chaque démontage de bride il est conseillé de remplacer le joint.

Suite à une intervention d'entretien ordinaire ou extraordinaire, il convient de remplir l'appareil et le vider complètement, afin d'éliminer toutes les impuretés résiduelles.

8.3 Dépannage

Problème	Cause possible	Comment agir
La sortie d'eau est froide ou insuffisamment chaude	Réglage de la consigne trop bas	Regler la température de consigne plus haute.
	Dysfonctionnement de machine	Vérifier les erreurs sur l'écran, procéder comme indiqué dans le tableau des "erreurs".
	Aucune connexion électrique, le câblage est débranché ou endommagé	Vérifier les bornes de la tension d'alimentation, vérifier l'état et les connexions par câble.
	Aucun signal HC / HP (si le produit est installé avec le câble de signal HC-HP)	Pour vérifier le bon fonctionnement du produit lancer le mode «Boost», si oui vérifier le signal HC / HP à partir du compteur, et vérifier l'état le câblage du signal.
	Mauvais fonctionnement du contacteur J/N (si le produit est installé dans cette configuration)	Vérifier le fonctionnement du contacteur J/N et que le délai fixé est suffisant pour chauffer l'eau.
	Debit d'air insuffisant à l'évaporateur	Nettoyer les grilles et les gaines.
	Produit arrêté	Vérifier la présence du courant.
	Vous utilisez une grande quantité d'eau chaude instantanément et le produit ne peut pas réchauffer suffisamment l'eau.	
	Probleme sonde	Vérifier la présence, même occasionnelle, d'erreur E5.
L'eau est chaude (avec la présence possible de vapeur du robinet)	Haut niveau de l'encrassement de la cuve et des composants	Couper l'alimentation électrique, effectuer une vidange, enlever le fourreau de la résistance et enlever le calcaire dans la cuve, faire attention à ne pas endommager l'émail de la cuve et la résistance de la gaine. Remettre le produit selon la configuration d'origine, il est recommandé de remplacer le joint.
	Probleme sonde	Vérifier la présence, même occasionnelle, d'erreur E5.
	Température de l'air hors de portée	

Fonctionnement réduit de la pompe à chaleur, exploitation semi-permanente de la résistance électrique	Reglage "Time W" trop bas	Définir une température plus basse ou un "time W" plus important.
	Installation réalisée non conforme à la tension (trop faible)	Vérification de la présence d'une bonne tension.
	Évaporateur obstrué ou congelé	Nettoyer l'évaporateur.
	Problèmes de pompe à chaleur	Assurez-vous qu'il n'y a aucune erreur sur l'écran.
	8 jours ne se sont pas écoulés depuis: - Premier démarrage. - Changement du paramètre "Time W". - Absence d'alimentation ou de batteries.	
Flux insuffisant de l'eau chaude	Fuites ou obstructions du circuit d'eau	Vérifiez qu'il n'y ait pas de fuites le long du circuit, vérifiez l'intégrité du tube défectueux et l'intégrité de l'arrivée d'extraction des tuyaux d'eau froide et d'eau chaude.
Écoulement d'eau par le dispositif contre les surpressions	Un écoulement d'eau par le dispositif est normal durant la période de chauffe	Si l'on veut éviter cet écoulement, il est nécessaire d'installer un vase d'expansion sur l'alimentation d'eau froide du réseau. Si l'écoulement continue durant la phase de non chauffe, faites vérifier: le tarage du dispositif; la pression de l'eau du réseau. Attention: Ne jamais obstruer le trou d'évacuation du dispositif!
Si l'on entend une augmentation du bruit durant le fonctionnement de la pompe à chaleur	Présence d'éléments obstructifs	Vérifier les pièces mobiles du groupe frigorifique, nettoyer le ventilateur et les autres organes qui peuvent générer du bruit.
	Vibration de certains éléments	Vérifier le serrage des composants raccordés au produit
Problèmes pour afficher l'écran ou désactiver	Dommages ou déconnexion des câbles reliant la carte électronique et la carte d'interface	Vérifier l'état de la connexion, vérifier le fonctionnement des cartes électroniques.
	Absence d'alimentation ou de batteries	Vérifier la présence et l'état de l'alimentation et des batteries, les remplacer si nécessaire.
Mauvaise odeur provenant du produit	Pas de présence de siphon, ou siphon vide	Installer un siphon ou vérifier la présence d'eau.
Consommation anormale ou plus excessive que prévu	Perte ou partielle obstructions du circuit frigorifique	Allumer le produit en mode pompe à chaleur, utiliser un détecteur de fuite pour R134a pour vérifier qu'il n'y a pas de fuites.
	Température de l'air en dehors de la plage de fonctionnement	
	Évaporateur obstrué ou congelé	Vérifier la propreté de la grille et conduits évaporateur.
	Installation incorrecte	

Autre		Contactez le SAV
-------	--	------------------

8.4 Entretien ordinaire réservé à l'utilisateur

Il est conseillé d'effectuer un lavage de l'appareil après chaque opération d'entretien ordinaire ou particulière.

Le dispositif contre les surpressions doit être testé régulièrement une fois par mois pour vérifier qu'il ne soit pas bloqué ou pour ôter les éventuels dépôts de tartre.

Vérifier que le tube d'évacuation du condensat ne soit pas obstrué.

Vérifier la propreté des grilles et les conduits.

Le remplacement des batteries rechargeables doit être fait tous les ans. S'assurer qu'elles soient correctement recyclées et remplacées exclusivement par 3 des accumulateurs de type **NiMH, AA, rechargeable, 1.2V, 2100 mAh minimum, 1000 cycles de recharge minimum, température de fonctionnement minimum 65°C (conseillé utiliser les piles indiquées dans le catalogue, fournies par le fabricant du produit)** veiller à respecter les polarités comme indiqué sur le porte batteries. L'appareil doit être débranché lorsque vous retirez les piles.

8.5 Recyclage du chauffe-eau

L'appareil contient du gaz réfrigérant de type R134a, qui ne doit pas être relâché dans l'atmosphère. Aussi dans le cas de désactivation définitive du chauffe-eau, les travaux doivent être effectués par des professionnels qualifiés.



Ce produit est conforme à la directive WEEE 2012/19/EU.

Le symbole de la poubelle barrée présent sur l'équipement ou sur l'emballage indique que le produit, à la fin de sa vie utile, doit être collecté séparément des autres déchets. L'utilisateur devra donc remettre l'appareil en fin de vie aux centres municipaux de tri sélectif des déchets électrotechniques et électroniques. Comme alternative à la gestion autonome, l'appareil à éliminer peut être remis au revendeur, au moment de l'achat d'un nouvel appareil de type équivalent. Il est également possible de remettre gratuitement, sans obligation d'achat, les produits électroniques à éliminer ayant une dimension inférieure à 25 cm, aux revendeurs de produits électroniques disposant d'une surface de vente d'au moins 400 m².

La collecte séparée correcte, permettant de confier l'équipement éliminé au recyclage, au traitement et à l'élimination compatible avec l'environnement, contribue à éviter les effets négatifs possibles sur la nature et sur la santé, et favorise la réutilisation et/ou le recyclage des matériaux dont l'équipement est fait. Pour des informations plus détaillées concernant les systèmes de collecte disponibles, s'adresser au service local d'élimination des déchets, ou au magasin où l'achat a eu lieu.

De même, les 3 accumulateurs Ni-MH fournis avec l'appareil devront être traités séparément des déchets domestiques et rapportés dans un centre de collecte approprié (bac spécifique de votre déchetterie, bacs présents dans les points de vente distribuant des piles et accumulateurs). Qui est situé au sous le couvercle en bas dans le logement batteries.

Fig. 1

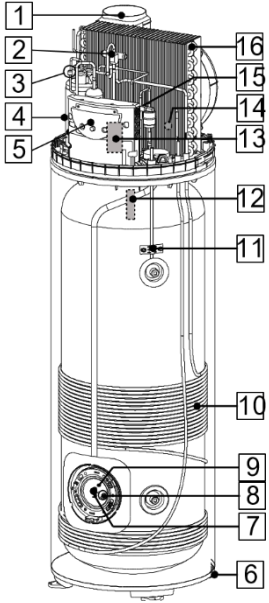

Fig. 2

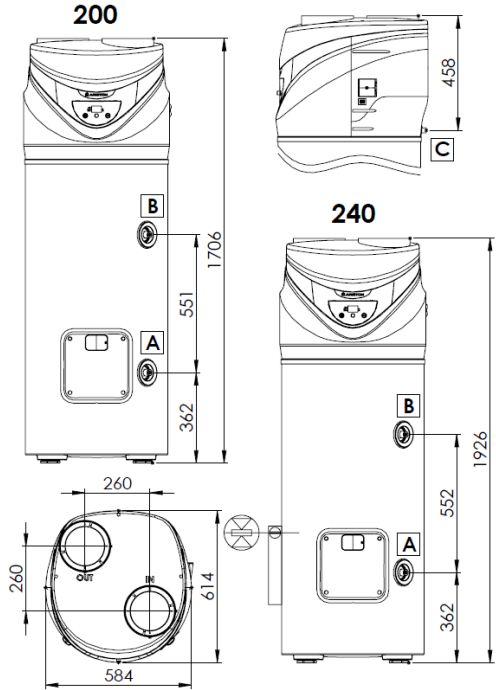

Fig. 3

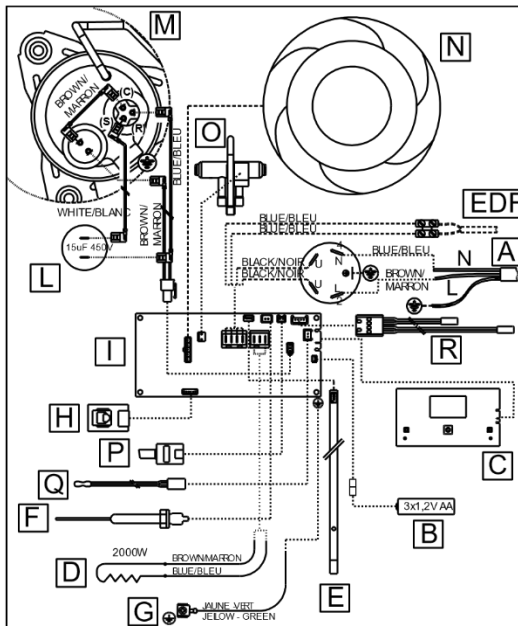

Fig. 4

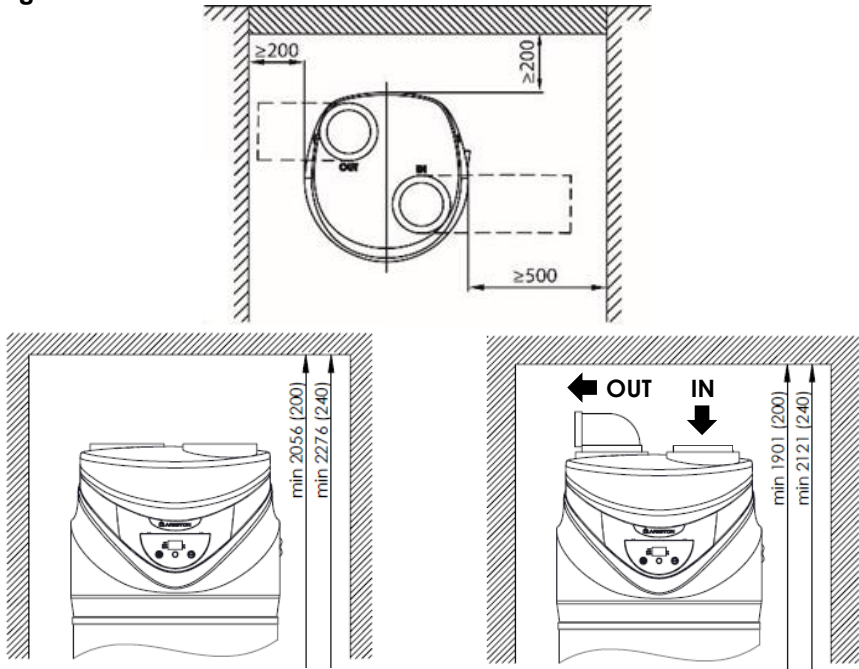

Fig. 5

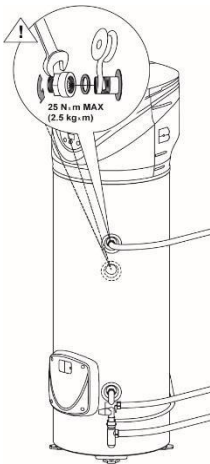

Fig. 6

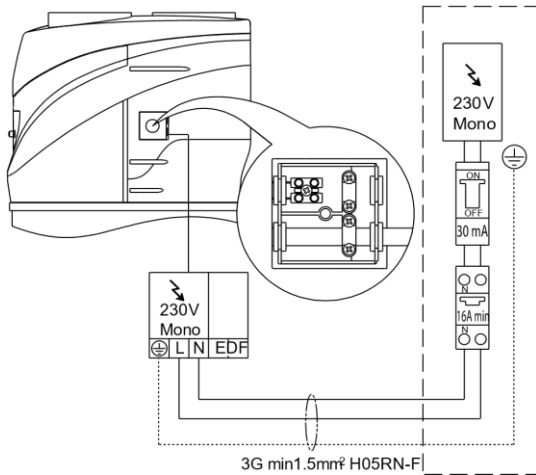

Fig. 7

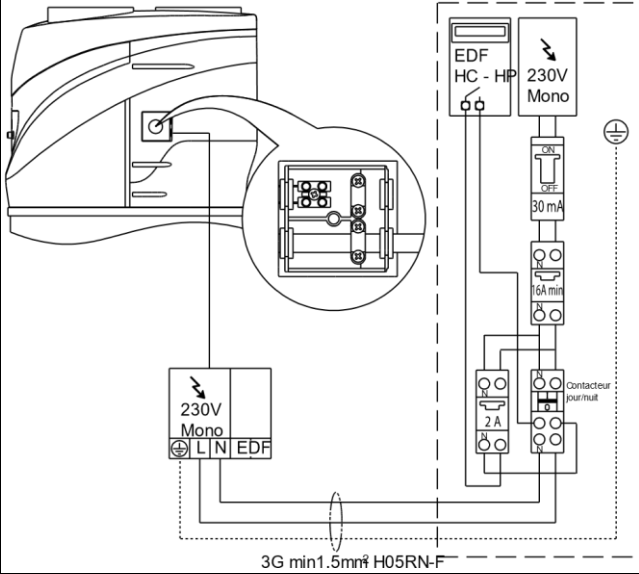

Fig. 9

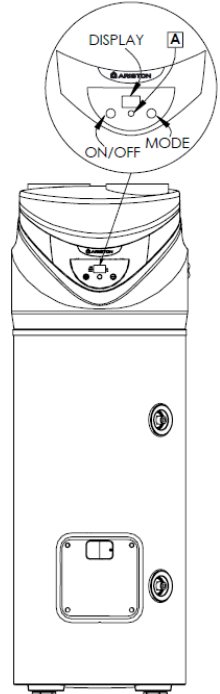
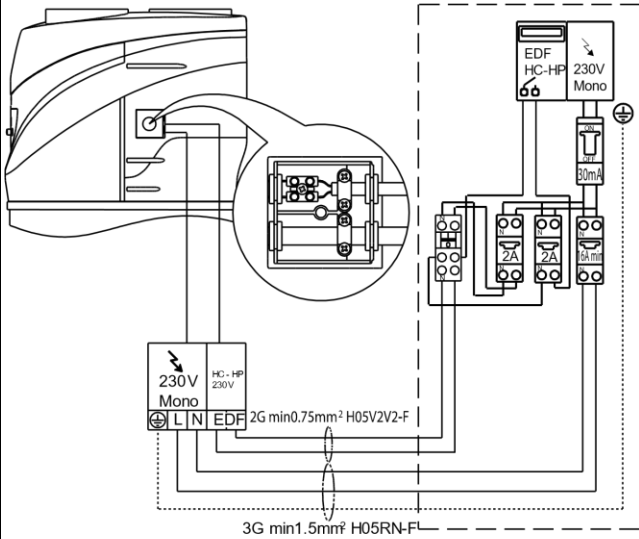
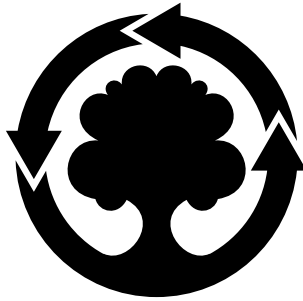

Fig. 8





**WE MAKE USE OF
RECYCLED PAPER**



Ariston
Viale Aristide Merloni, 45
60044 Fabriano (AN) - ITALY
ariston.com

Package: 420000636001

420011292001 - 0723