

limski

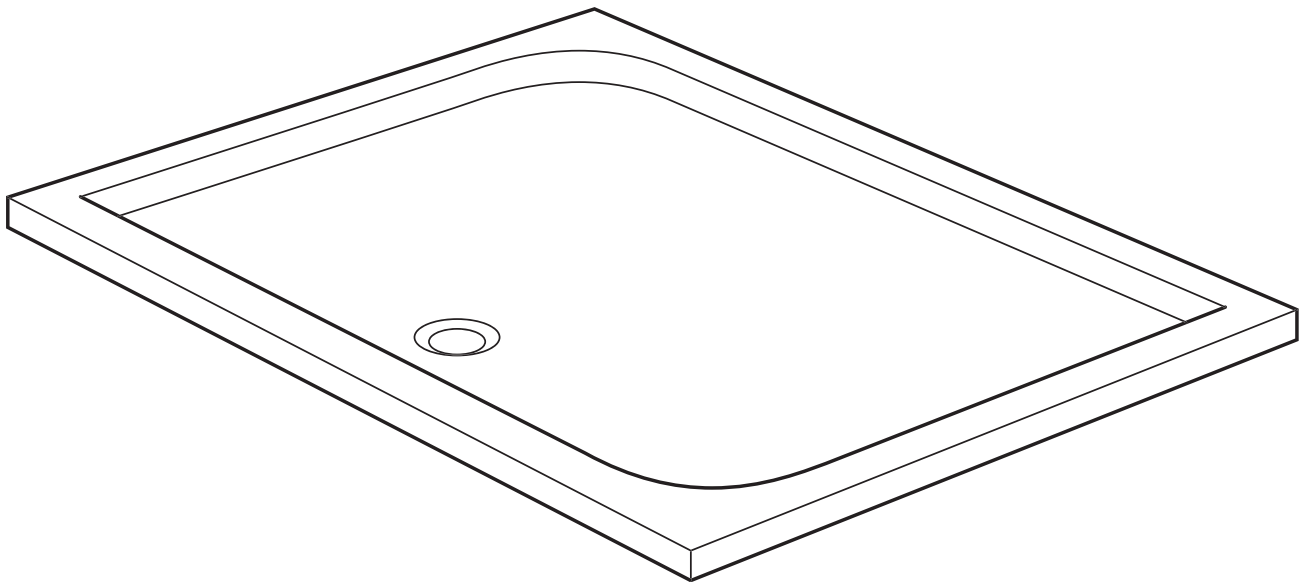

| | | |
|----------------------|----------------------|----------------------|
| 3663602943716 | 3663602943754 | 3663602943792 |
| 3663602943723 | 3663602943761 | 3663602943808 |
| 3663602943730 | 3663602943778 | 3663602943815 |
| 3663602943747 | 3663602943785 | 5059340149790 |
| 5907461341749 | 5907461341732 | 5059340400341 |
| | 5063022013002 | |

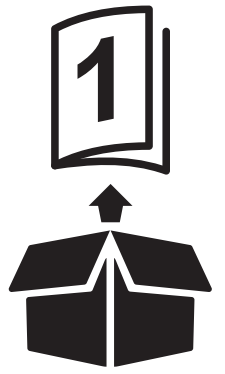

| | | | | | |
|-----------|-----------|------------|------------|-----------|-------------|
| EN | Contents | RUS | Содержание | RO | Cuprins |
| ES | Contenido | PT | Conteúdo | TR | İçindekiler |
| FR | Contenu | PL | Zawartość | | |



Safety

4

| | | |
|------------|----------------|---|
| FR | Sécurité | 4 |
| PL | Bezpieczeństwo | 5 |
| RUS | Безопасность | 6 |
| RO | Siguranță | 6 |
| ES | Seguridad | 7 |
| PT | Segurança | 7 |
| TR | Emniyet | 8 |



Installation C

16

| | | |
|------------|--------------|----|
| FR | Installation | 16 |
| PL | Instalacja | 16 |
| RUS | Установка | 16 |
| RO | Instalare | 16 |
| ES | Instalación | 16 |
| PT | Instalação | 16 |
| TR | Kurulum | 16 |



Guarantee

4

| | | |
|------------|-----------|---|
| FR | Garantie | 4 |
| PL | Gwarancja | 5 |
| RUS | Гарантия | 6 |
| RO | Garanție | 6 |
| ES | Garantía | 7 |
| PT | Garantia | 8 |
| TR | Garanti | 8 |



Installation A

10

| | | |
|------------|--------------|----|
| FR | Installation | 10 |
| PL | Instalacja | 10 |
| RUS | Установка | 10 |
| RO | Instalare | 10 |
| ES | Instalación | 10 |
| PT | Instalação | 10 |
| TR | Kurulum | 10 |



Installation B

13

| | | |
|------------|--------------|----|
| FR | Installation | 13 |
| PL | Instalacja | 13 |
| RUS | Установка | 13 |
| RO | Instalare | 13 |
| ES | Instalación | 13 |
| PT | Instalação | 13 |
| TR | Kurulum | 13 |



EN WARNING! Please read all safety warnings carefully and be sure that they are fully understood before handling the product.

FR AVERTISSEMENT ! Avant de manipuler le produit, il est nécessaire d'avoir lu attentivement et parfaitement compris tous les avertissements de sécurité.

PL OSTRZEŻENIE! Przed przystąpieniem do użytkowania produktu należy dokładnie przeczytać wszystkie ostrzeżenia bezpieczeństwa oraz upewnić się, że zostały w pełni zrozumiane.

RUS ПРЕДУПРЕЖДЕНИЕ! Перед использованием изделия внимательно ознакомьтесь с указаниями по технике безопасности и убедитесь, что они вам понятны.

RO AVERTISMENT! Citiți cu atenție toate avertismentele de siguranță și asigurați-vă că au fost complet înțelese înainte de manevrarea produsului.

ES ¡ATENCIÓN! Lea todas las instrucciones de seguridad con detenimiento y asegúrese de que las ha entendido completamente antes de manipular el producto.

PT AVISO! Leia atentamente todos os avisos de segurança e certifique-se de que estes são totalmente compreendidos antes de manusear o produto.

TR UYARI! Lütfen tüm güvenlik uyarılarını dikkatle okuyun ve ürün üzerinde çalışmaya başlamadan önce hepsini iyice anladığınızdan emin olun.

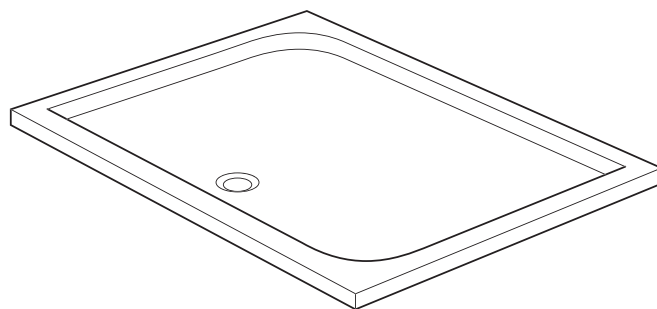
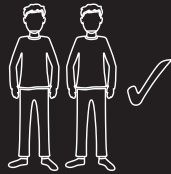

[01] x1



[02] x5 / x8

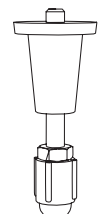

[03] x5 / x8

70x100
70x120
76x120
80x100
80x120
90x120

x5

70x140
70x160
80x140
80x160
90x140
90x160

x8



EN Safety
ES Seguridad
FR Sécurité

RUS Безопасность
PT Segurança
PL Bezpieczeństwo

RO Siguranță
TR Emniyet

EN

Getting Started...

- Check the pack and ensure that you have all of the parts listed.
- When you are ready to start, make sure you have the right tools to hand, plenty of space and a dry area for assembly.
- Ensure that the mounting surface is sound, clean and dry before the shower tray is installed.
- Ensure that the shower tray is fitted to a level floor and vertical walls.
- Please note that although these instructions are comprehensive, it is always recommended that a technically competent installer should undertake the installation.
- When working near a tray or bath, ensure that the waste is covered so that small parts do not fall down it.
- When handling your shower tray take care not to damage the bottom edges and when installing take particular care to protect the visible surfaces from impact damage or abrasions.
- Check that the top surface of the shower tray is compatible with your intended shower enclosure, taking into account the loss of dimension that will result after tiles etc have been fitted.

Safety

- For domestic use only.
- **CAUTION:** DO NOT overtighten the fixings otherwise it may damage the product.
- **CAUTION:** Always ensure the product is securely installed before use.

WARNING: Failure to follow these instructions may result in personal injury, damage to the product and property damage.

Guarantee

This shower tray is under warranty for 5 years from the purchase date for normal household, non-professional use. The warranty is valid only upon presentation of the sales slip or purchase invoice. Keep your proof of purchase in a safe place.

The warranty covers product breakdowns and malfunctions subject to compliance with the product's intended use and subject to proper installation and maintenance in accordance with the information in the user guide.

The shower tray must be installed so that they can be later removed, without causing damage. This contractual warranty does not cover defects and deterioration caused by the natural wear of the parts, colour variations due to the influence of light over time, bad weather, floods, heat, damage caused by water quality (hardness, abrasiveness, corrosion, etc.), by the presence of foreign objects, whether transported or not by water (sand, filings, etc.) or the lack of room ventilation and damages that could be the result of improper use, misuse, negligence, accident or faulty maintenance.

The following are also excluded from warranty claims: adverse effects due to the use of non-genuine or unsuitable accessories and/or replacement parts, product disassembly or product modification.

The warranty is limited to parts recognised as defective. In no case shall it cover ancillary costs (travel, labour) and direct and indirect damages.

Declaration of Performance available on www.diy.com

Guarantee related queries should be addressed to a store affiliated with the distributor you purchased the product from.

This guarantee is in addition to and does not affect your statutory rights.

**IMPORTANT - RETAIN
THIS INFORMATION FOR
FUTURE REFERENCE:
READ CAREFULLY**

FR

Pour bien commencer...

- Vérifiez le contenu du paquet et assurez-vous que tous les composants répertoriés sont présents. Contrôlez l'ensemble des pièces livrées afin de détecter d'éventuels dommages dus au transport. Si le receveur est protégé par un film plastique transparent, retirez ce dernier. Manipulez le receveur avec soin pour éviter tout risque de rayure ou de dommage.
- Lorsque vous êtes prêt pour commencer, veillez à disposer des bons outils à portée de main, de suffisamment d'espace et d'un endroit sec pour le montage. Des espaces latéraux, environ 30 cm sur les cotés du receveur, doivent être libérés afin de permettre une désinstallation aisée pour une maintenance ultérieure (entretien, interventions, branchements...).
- Assurez-vous que la surface de montage est en bon état, propre et sèche avant de procéder à l'installation du receveur de douche.
- Assurez-vous que le receveur de douche est installé sur un sol nivelé et des murs verticaux.
- Remarque importante : Bien que ces instructions soient complètes, il est toujours recommandé que l'installation soit réalisée par un installateur professionnel.
- Lors de travaux effectués à proximité d'un bac ou d'une baignoire, assurez-vous que les ouvertures soient couvertes afin qu'aucun petit morceau n'y tombe.
- Lors de la manipulation de votre receveur, faites attention de ne pas endommager les bords inférieurs. Lors de l'installation du produit, faites particulièrement attention à la protection des parties visibles et évitez tout choc ou rayure.
- Vérifiez que la partie supérieure de votre receveur est compatible avec votre douche en prenant en compte l'épaisseur d'un éventuel carrelage mural.

Sécurité

- Utilisation domestique uniquement.
- **ATTENTION :** NE serrez PAS les fixations excessivement. Cela pourrait endommager le produit.
- **ATTENTION :** Assurez-vous toujours que le produit est correctement installé avant de l'utiliser.

AVERTISSEMENT : Le non-respect de ces instructions peut entraîner des blessures corporelles, des dommages au produit et des dommages à la propriété.

Garantie

Ce receveur de douche est garanti 5 ans à compter de la date d'achat, dans le cadre d'un usage ménager normal, non professionnel. La garantie ne peut s'appliquer que sur présentation du ticket de caisse ou de la facture d'achat. Conservez votre preuve d'achat dans un endroit sûr.

La garantie couvre les pannes et dysfonctionnements du produit sous réserve d'une utilisation conforme à la destination du produit et sous réserve d'une installation et d'un entretien conformes aux règles de l'art et aux informations du manuel d'utilisation.

Les receveurs de douche devront avoir été installés de telle sorte qu'ils puissent être retirés ultérieurement, sans détérioration. Cette garantie contractuelle ne couvre pas les défauts et détériorations provoqués par l'usage naturelle des pièces, les variations de teinte dues à l'influence de la lumière dans le temps, les intempéries, les inondations, les dégagements de chaleur, les dommages causés par la qualité de l'eau (calcaire, agressivité, corrosion, ...), par la présence de corps étrangers véhiculés ou non par l'eau (sable, limailles, ...) ou le manque d'aération de la pièce et les dommages qui pourraient être la conséquence d'un usage inapproprié, d'une utilisation abusive, d'une négligence, d'un accident ou d'un entretien défectueux.

Sont également exclues de la garantie les conséquences néfastes dues à l'emploi d'accessoires et/ou de pièces de rechange non d'origine, ou non adaptées, au démontage ou à la modification du produit.

La garantie est limitée aux pièces reconnues défectueuses. Elle ne couvre, en aucun cas, les frais annexes (déplacement, main d'oeuvre) et les dommages directs et indirects.

Déclaration de performance disponible sur www.castorama.fr et www.bricodepot.fr



EN Safety
ES Seguridad
FR Sécurité

RUS Безопасность
PT Segurança
PL Bezpieczeństwo

RO Siguranță
TR Emniyet

Indépendamment de cette garantie commerciale, le vendeur reste tenu de la garantie légale de conformité mentionnée aux articles L. 217-4 à L. 217-12 et de celle relative aux défauts de la chose vendue, dans les conditions prévues aux articles 1641 à 1648 et 2232 du code civil

Article **L217-4** du code de la consommation :

Le vendeur livre un bien conforme au contrat et répond des défauts de conformité existant lors de la délivrance.

Il répond également des défauts de conformité résultant de l'emballage, des instructions de montage ou de l'installation lorsque celle-ci a été mise à sa charge par le contrat ou a été réalisée sous sa responsabilité.

Article **L217-5** du code de la consommation :

Le bien est conforme au contrat :

1° S'il est propre à l'usage habituellement attendu d'un bien semblable et, le cas échéant :

- s'il correspond à la description donnée par le vendeur et possède les qualités que celui-ci a présentées à l'acheteur sous forme d'échantillon ou de modèle ;

- s'il présente les qualités qu'un acheteur peut légitimement attendre eu égard aux déclarations publiques faites par le vendeur, par le producteur ou par son représentant, notamment dans la publicité ou l'étiquetage ;

2° Ou s'il présente les caractéristiques définies d'un commun accord par les parties ou est propre à tout usage spécial recherché par l'acheteur, porté à la connaissance du vendeur et que ce dernier a accepté.

Article **L217-12** du code de la consommation :

L'action résultant du défaut de conformité se prescrit par deux ans à compter de la délivrance du bien.

Article **L217-16** du code de la consommation :

Cette période court à compter de la demande d'intervention de l'acheteur ou de la mise à disposition pour réparation du bien en cause, si cette mise à disposition est postérieure à la demande d'intervention.

Article **1641** du code civil :

Le vendeur est tenu de la garantie à raison des défauts cachés de la chose vendue qui la rendent impropre à l'usage auquel on la destine, ou qui diminuent tellement cet usage que l'acheteur ne l'aurait pas acquise, ou n'en aurait donné qu'un moindre prix, s'il les avait connus.

Article **1648** alinéa 1er du code civil :

L'action résultant des vices rédhibitoires doit être intentée par l'acquéreur dans un délai de deux ans à compter de la découverte du vice.

Ceci n'affecte pas vos droits légaux.

Lorsque l'acheteur demande au vendeur, pendant le cours de la garantie commerciale qui lui a été consentie lors de l'acquisition ou de la réparation d'un bien meuble, une remise en état couverte par la garantie, toute période d'immobilisation d'au moins sept jours vient s'ajouter à la durée de la garantie qui restait à courir.

Pour toutes requêtes relatives à la garantie, veuillez-vous adresser à un magasin affilié au distributeur auprès duquel vous avez acheté ce produit.

IMPORTANT - A CONSERVER POUR CONSULTATION ULTERIEURE : A LIRE SOIGNEUSEMENT

PL

Pierwsze kroki...

- Sprawdź zawartość opakowania, aby upewnić się, że znajdują się w nim wszystkie części.
- Przed rozpoczęciem montażu upewnij się, że posiadasz odpowiednie narzędzia, wystarczająco dużo miejsca oraz suchą przestrzeń pod montaż.
- Przed rozpoczęciem instalacji brodzika upewnij się, że powierzchnia montażu jest stabilna, czysta i sucha.
- Upewnij się, że brodzik został wyziomowany do wyziomowanej podłogi oraz do pionowych ścian.

- Pamiętaj. Pomimo, że instrukcje instalacji są kompleksowe, to zawsze zalecane jest przeprowadzenie montażu przez wykwalifikowanego fachowca.
- Podczas pracy w okolicy brodzika lub wanny, upewnij się, że odpływ jest zamknięty, dzięki czemu małe części nie mogą do niego wpaść.
- Podczas transportu brodzika uważaj, aby nie uszkodzić dolnych krawędzi. Podczas instalacji należy zachować szczególną ostrożność, aby chronić widoczne powierzchnie przed uszkodzeniami mechanicznymi lub otarciami.

Bezpieczeństwo

- Produkt przeznaczony do użytku domowego.
- **UWAGA:** NIE dokręcaj mocowań zbyt mocno, gdyż może to uszkodzić produkt.
- **UWAGA:** przed użyciem zawsze upewnij się, że produkt jest bezpiecznie zainstalowany

OSTRZEŻENIE: Nie przestrzeganie niniejszych instrukcji może doprowadzić do urazu użytkownika, zniszczenia lub uszkodzenia mienia.

Gwarancja

Gwarancja brodzika jest ważna 5 lat od daty zakupu, w ramach normalnego użytkowania w gospodarstwie domowym a nie w środowisku profesjonalnym. Gwarancja jest ważna wyłącznie po okazaniu paragonu lub faktury zakupu. Prosimy zachować dowód zakupu w bezpiecznym miejscu.

Gwarancja obejmuje usterki i niewłaściwe działanie produktu, z zastrzeżeniem stosowania zgodnie z przeznaczeniem produktu i instalacją oraz konserwacji zgodnych z zasadami dobrej praktyki i z informacjami zawartymi w instrukcji użytkownika.

Brodziki należy zainstalować tak, by mogły być później demontowane bez uszkodzenia. Gwarancja umowna nie obejmuje wad i uszkodzeń spowodowanych naturalnym zużyciem części, zmian koloru pod wpływem światła w czasie, czynników pogodowych, powodzi, wytwarzanie ciepła, uszkodzeń spowodowanych jakością wody (wapień, korozja...), obecnością obcych ciał przenoszonych w wodzie lub poza nią (piasek, opiłki...) lub brak wietrzenia pomieszczenia oraz uszkodzeń na skutek niewłaściwego lub niedbałego użytkowania, niezgodnego z przeznaczeniem, wypadku lub wadliwej konserwacji.

Szkodliwe skutki spowodowane użytkowaniem nieoryginalnych, niedostosowanych akcesoriów i/lub części zamiennych, demontażem lub zmianą produktu są również wyłączone z gwarancji.

Gwarancja jest ograniczona do części uznanych za wadliwe. Nie obejmuje ona w żadnym razie dodatkowych kosztów (dojazd, siła robocza) oraz bezpośrednich i pośrednich uszkodzeń.

Deklaracja właściwości użytkowych dostępna na www.castorama.pl

W ramach gwarancji Kupujący może uzyskać zwrot zapłaconej ceny albo wymianę produktu lub jego naprawę lub inne usługi, których skutkiem będzie usunięcie wad produkcyjnych. Kupujący jest zobowiązany do współdziałania z Gwarantem przy realizacji swoich uprawnień wynikających z niniejszej gwarancji. Kupujący, który korzysta z uprawnień wynikających z niniejszej gwarancji powinien dostarczyć produkt na podany niżej adres Gwaranta lub do sklepu, w którym go nabył, ..

Gwarant zobowiązuje się do wykonania swoich obowiązków niezwłocznie, ale nie później niż w terminie 21 dni

Udzielenie przez Gwaranta gwarancji nie wyłącza, nie ogranicza ani nie zawiesza uprawnień Kupującego wynikających z przepisów o rękojmi za wady rzeczy sprzedanej

WAŻNE - ZACHOWAJ TE INFORMACJE DO WYKORZYSTANIA W PRZYSZŁOŚCI: PRZECZYTAJ UWAŻNIE



EN Safety
ES Seguridad
FR Sécurité

RUS Безопасность
PT Segurança
PL Bezpieczeństwo

RO Siguranță
TR Emniyet

RUS

Начало...

- Проверьте наличие всех деталей по списку.
- Когда вы будете готовы к сборке, убедитесь в том, что у вас под рукой есть все необходимые инструменты, у вас достаточно сухого места для сборки.
- Перед установкой душевого поддона убедитесь, что поверхность для установки прочная, чистая и сухая.
- Убедитесь, что душевой поддон установлен на ровном полу и возле вертикальных стен.
- Несмотря на то, что эти инструкции являются исчерпывающими, установку кабины рекомендуется доверить квалифицированному техническому специалисту.
- Во время работы рядом со сливом поддона или ванны, накрывайте расходные материалы, чтобы в него не попали мелкие детали.
- Будьте внимательны, чтобы не повредить нижние кромки душевого поддона. В процессе установки следите, чтобы видимые поверхности не подвергались трению и ударам.
- Убедитесь, что верх душевого поддона совместим с выбранной душевой кабиной. Учитывайте уменьшение размеров после укладки плитки и т. д.

Безопасность

- Только для домашнего использования
- **ВНИМАНИЕ:** НЕ нужно чрезмерно затягивать крепления, они могут повредить продукцию.
- **ВНИМАНИЕ:** Всегда проверяйте, чтобы продукция была надежно установлена перед использованием.

ПРЕДУПРЕЖДЕНИЕ: Если не следовать этим инструкциям, существует возможность травм, повреждения продукции и порче имущества.

Гарантия

5-летняя гарантия начинается с момента покупки при условии бытового (не коммерческого) использования поддона. Гарантия предоставляется исключительно при предъявлении кассового чека или счета-фактуры. Сохраните документы, подтверждающие факт покупки.

Гарантия распространяется на те случаи неисправности изделия, когда оно использовалось в соответствии со своим назначением и устанавливалось в соответствии с действующими нормативами и инструкцией по эксплуатации.

Душевые поддоны должны устанавливаться таким образом, чтобы их последующий демонтаж мог быть выполнен без повреждения изделия. Настоящая гарантия не распространяется на повреждения, вызванные естественным износом изделия, постепенным изменением цвета под влиянием освещения, неблагоприятными погодными условиями, затоплением, тепловым воздействием, качеством воды (уровень содержания извести, корродирующих веществ и т. д.) и наличием в ней посторонних частиц, использованием иных веществ (песок, металлическая стружка и т. д.) или недостаточным уровнем вентиляции, а также на повреждение, возникшие по причине неправильного или недопустимого применения изделия, несоблюдения инструкций, несчастного случая или несоответствующего технического обслуживания.

Гарантия также не распространяется на неисправности, вызванные применением неоригинальных или недопустимых принадлежностей и/или запасных частей, демонтажом или внесением изменений в конструкцию изделия.

Гарантия распространяется исключительно на детали, признанные неисправными. Ни при каких обстоятельствах гарантия не покрывает дополнительные расходы (транспорт, оплата труда сотрудников), а также прямые и косвенные убытки.

Срок службы душевых поддонов 5 лет

С декларацией качества можно ознакомиться по адресу www.castorama.ru

Это не влияет на ваши законные права

ВАЖНО - СОХРАНИТЕ ДЛЯ ПОСЛЕДУЮЩЕГО ИСПОЛЬЗОВАНИЯ: ПРОЧТИТЕ ВНИМАТЕЛЬНО

RO

Pentru început...

- Verificați setul și asigurați-vă că aveți toate piesele de pe listă.
- Când sunteți gata să începeți, asigurați-vă că aveți sculele corespunzătoare la îndemână, spațiu mult și o zonă uscată pentru asamblare.
- Asigurați ca suprafața de montare să fie rezistentă, curată și uscată înainte de a instala cădița de duș.
- Asigurați fixarea cădiței de duș de o pardoseală plană și de pereți verticali.
- Vă rugăm să rețineți că, deși aceste instrucțiuni sunt cuprinzătoare, se recomandă întotdeauna ca un instalator competent punct de vedere tehnic să efectueze instalarea.
- Atunci când lucrați în apropierea unei cădițe sau a unei băi, asigurați-vă că scurgerea este acoperită, astfel încât piesele mici să nu cadă în ea.
- Atunci când manipulați cădița de duș, aveți grijă să nu se deterioreze marginile inferioare, iar atunci când o instalați, aveți grijă deosebită să protejați suprafețele vizibile de deteriorările cauzate de impact sau de abraziuni.
- Verificați dacă suprafața superioară a cădiței de duș este compatibilă cu cabina de duș destinată, ținând cont de pierderea de dimensiune care va rezulta după montarea plăcilor de faianță etc.

Siguranță

- Numai pentru utilizare casnică.
- **ATENȚIE:** NU strângeți excesiv elementele de fixare, în caz contrar se poate deteriora produsul.
- **ATENȚIE:** Asigurați-vă întotdeauna că produsul este instalat în siguranță înainte de utilizare.

AVERTIZARE: Nerespectarea acestor instrucțiuni se poate solda cu vătămare corporală, deteriorarea produsului și deteriorarea bunurilor.

Garanție

Această cădiță de duș este garantată 5 ani de la data achiziției, în condiții de utilizare casnică normală, nu profesională.

Garanția poate fi aplicată numai pe baza prezentării bonului fiscal de casă sau a facturii.

Păstrați dovada achiziției într-un loc sigur.

Garanția acoperă defectele și disfuncționalitățile produsului sub rezerva unei utilizări în conformitate cu scopul propus al produsului și sub rezerva unei instalări și a unei întrețineri în conformitate cu cele mai bune practici și cu informațiile din manualul de utilizare.

Cădițele de duș trebuie să fie instalate astfel încât acestea să poată fi demontate ulterior fără deteriorare.

Această garanție contractuală nu acoperă defectele și deteriorările provocate de uzura naturală a pieselor, de variațiile de nuanță datorate influenței luminii în timp, de intemperii, de inundații, de degajările de căldură, de deteriorările provocate de calitatea apei (calcar, agresivitate, coroziune, ...), de prezența unor corpuri străine vehiculate sau nu de apă (nisip, particule, ...) sau de lipsa ventilației camerei și de daunele care ar putea să fie rezultatul utilizării necorespunzătoare, al unei utilizări abuzive, al neglijenței, al unui accident sau al unei întrețineri defectuoase.



EN Safety
ES Seguridad
FR Sécurité

RUS Безопасность
PT Segurança
PL Bezpieczeństwo

RO Siguranță
TR Emniyet

De asemenea, sunt excluse din garanție consecințele negative datorate utilizării de accesorii și/sau piese de schimb neoriginale sau neadaptate, demontării sau modificării produsului.

Garanția este limitată la piesele recunoscute ca fiind defecte.

Garanția nu acoperă, în niciun caz, costurile auxiliare (de deplasare, de manoperă) și daunele directe și indirecte.

Declarație de performanță disponibilă pe www.bricodepot.ro

Acest lucru nu afectează drepturile dumneavoastră statutare. Această garanție nu acoperă kitul de evacuare.

Vă rugăm să rețineți că un certificat de garanție suplimentar va fi dat în magazinul din care veți achiziționa produsul

IMPORTANT - PĂSTRAȚI ACESTE INFORMAȚII PENTRU CONSULTĂRI VIITOARE: CITIȚI CU ATENȚIE

ES

Empezando...

- Compruebe y asegúrese de que cuenta con todos los componentes de la lista.
- Cuando esté listo para comenzar, asegúrese de que tiene a mano las herramientas adecuadas, espacio suficiente y una zona seca para el montaje.
- Asegúrese de que la superficie de montaje es firme y está limpia y seca antes de instalar el plato de ducha.
- Asegúrese de que el plato de ducha se instala en suelo llano y paredes verticales.
- Por favor tenga en cuenta que aunque estas instrucciones están completas, siempre se recomienda que un instalador competente técnicamente se haga cargo de la instalación.
- Cuando trabaje cerca de un plato de ducha o bañera, asegúrese que el desagüe esté cubierto para evitar que las partes pequeñas caigan dentro.
- Al manipular el plato de ducha tenga cuidado de no dañar los bordes inferiores. Al instalar el producto, preste especial atención a la protección de las partes visibles. Evite cualquier choque o arañazo.
- Asegúrese de que la parte superior de su plato de ducha es compatible con su ducha teniendo en cuenta el grosor de un posible azulejo para pared.

Seguridad

- Para uso doméstico exclusivamente.
- **PRECAUCIÓN:** NO apriete en exceso los elementos de fijación o podría dañar el producto.
- **PRECAUCIÓN:** asegúrese siempre de que el producto está instalado de forma segura antes de utilizarlo.

PRECAUCIÓN: No seguir estas instrucciones puede dar como resultado lesiones personales, daño al producto y daños a la propiedad.

Garantía

Este plato de ducha tiene una garantía de 5 años a partir de la fecha de compra, en el ámbito de un uso doméstico normal, no profesional. La garantía solo tendrá validez mediante presentación del ticket de caja o la factura de compra. Guarde su comprobante de compra en un lugar seguro.

La garantía cubre las averías y el mal funcionamiento del producto, a condición de que se utilice para el uso al que se destina el producto y a condición de que la instalación y el mantenimiento tengan conformidad con las buenas prácticas del sector y con el manual de instrucciones.

Los platos de ducha deben haberse instalado de tal manera que se puedan retirar después, sin deterioro. Esta garantía contractual no cubre los defectos ni el deterioro provocados por el desgaste natural de las piezas, las variaciones de color debidas a la influencia de la luz a lo largo del tiempo, de la intemperie, las inundaciones, las emisiones de calor, los daños causados por la calidad del agua (cal, agresividad, corrosión ...), por la presencia de cuerpos extraños traídos o no por el agua (arena, limaduras...) o la falta de aireación de la estancia y los daños que pudieran derivarse de un uso inadecuado, abusivo, una negligencia, un accidente o un mantenimiento defectuoso

También quedan excluidas de la garantía las consecuencias nefastas del uso de accesorios y/o piezas de recambio no originales, no adaptadas, del desmontaje o modificación del producto.

La garantía queda limitada a las piezas reconocidas como defectuosas. No cubre, en ningún caso, los gastos relacionados (desplazamiento, mano de obra) y los daños directos e indirectos.

Declaración de rendimiento disponible en www.bricodepot.es

Brico Dépôt queda responsable de los defectos de conformidad del producto según lo establecido por los artículos 114 a 124 del Real Decreto Legislativo 1/2007, de 16 de noviembre, por el que se aprueba el texto refundido de la Ley General para la Defensa de los Consumidores y Usuarios y otras leyes complementarias.

IMPORTANTE - GUARDE ESTA INFORMACIÓN PARA FUTURAS CONSULTAS: LEA ATENTAMENTE

PT

Iniciar...

- Verifique a caixa e certifique-se de que tem todas as peças listadas.
- Quando estiver pronto para começar, certifique-se de que tem consigo as ferramentas certas e muito espaço, e uma área seca para proceder à montagem.
- Certifique-se de que a superfície de montagem está segura, limpa e seca antes da instalação da base de chuveiro.
- Certifique-se de que a base de chuveiro é encaixada num piso nivelado e paredes verticais.
- Tenha em conta que apesar destas instruções serem abrangentes, é sempre recomendável que a instalação seja efetuada por um técnico competente.
- Quando trabalhar perto de uma base de chuveiro ou banheira, certifique-se de que os resíduos ficam cobertos, para que as peças pequenas não caiam em cima da base ou banheira.
- Quando manusear a sua base de chuveiro, tenha o cuidado de não danificar as extremidades inferiores. Quando efetuar a instalação, tenha especial atenção para proteger as superfícies visíveis dos danos devido a impacto ou abrasão.
- Certifique-se de que a superfície superior da base de chuveiro é compatível com a cobertura do chuveiro, tendo em conta a perda de dimensões devido à colocação dos azulejos, etc.

Segurança

- Apenas para uso doméstico.
- **CUIDADO:** NÃO aperte em excesso os fixadores, caso contrário, poderá danificar o produto.
- **CUIDADO:** Certifique-se sempre de que o produto é bem instalado antes da utilização.

AVISO: O não seguimento destas instruções pode dar origem a lesões pessoais, danos no produto e danos de propriedade.



EN Safety
ES Seguridad
FR Sécurité

RUS Безопасность
PT Segurança
PL Bezpieczeństwo

RO Siguranță
TR Emniyet

Garantia

Esta base de chuveiro tem uma garantia de 5 anos a partir da data de compra, no âmbito de uma utilização doméstica normal, não profissional. A garantia só pode ser aplicada mediante apresentação do talão de caixa ou fatura de compra. Guarde a sua prova de compra num local seguro.

A garantia abrange as avarias e mau funcionamento do produto, sob reserva de uma utilização em conformidade com os intuitos para que o produto foi criado e sob reserva de uma instalação e manutenção em conformidade com as regras da arte e as informações do manual de utilização.

As bases de chuveiro deverão ter sido instaladas de modo a que possam ser retiradas posteriormente, sem deterioração. Esta garantia contratual não abrange defeitos e deteriorações provocados por um desgaste natural das peças, variações de cor devido à influência da luz com o passar do tempo, intempéries, inundações, libertações de calor, danos causados pela qualidade da água (calcário, agressividade, corrosão...), pela presença de corpos estranhos veiculados ou não pela água (areia, limalhas...) ou a falta de arejamento da peça e os danos que poderão ser consequência de uma utilização inadequada, uma utilização abusiva, negligência, acidente ou manutenção defeituosa.

Estão também excluídas da garantia as consequências nefastas devido à utilização de acessórios e/ou peças sobresselentes que não sejam originais ou não adaptadas, à desmontagem ou modificação do produto.

A garantia limita-se às peças reconhecidas como defeituosas. Ela não abrange, em caso algum, as despesas resultantes (deslocamento, mão-de-obra) e os danos diretos ou indiretos.

Declaração de desempenho disponível em www.bricodepot.pt
Brico Depot é responsável por defeitos de conformidade do produto conforme nos termos da Lei das Garantias (Decreto-Lei n.º 67/2003, alterado pelo Decreto-Lei n.º 84/2008).

IMPORTANTE - GUARDE ESTA INFORMAÇÃO PARA REFERÊNCIA FUTURA: LER CUIDADOSAMENTE

TR

Başlarken...

- Listede bulunan tüm parçalara sahip olduğunuzdan emin olun.
- Başlamaya hazır olduğunuzda doğru aletlerin hazır olduğundan, yeter kadar geniş ve kuru bir montaj alanına sahip olduğunuzdan emin olun.
- Duş teknesini monte etmeden önce montaj yüzeyinin sağlam, temiz ve kuru olduğundan emin olun.
- Duş teknesinin düz bir zemine ve dikey duvarlara monte edildiğinden emin olun.
- Bu talimatlar kapsamlı olmakla birlikte, kurulumun daima teknik açıdan yetkin bir montaj uzmanı tarafından yapılması tavsiye edilir.
- Bir tekne ya da küvetin yanında çalışırken, küçük parçaların içine düşmemesi için giderin örtülü olduğundan emin olun.
- Duş teknenizi taşıırken alt kenarlara zarar vermemeye dikkat edin. Ayrıca montaj esnasında görünen yüzeylerin çarpma ile zarar görmemesi için dikkatli olun.
- Duş teknenizin üst yüzeyinin, montajın yapılacağı duş kabini ile uyumlu olduğunu kontrol edin. Seramikler döşendikten sonra oluşacak boyut kaybını da hesaba katın.

Emniyet

- Sadece ev kullanımı içindir.
- **DİKKAT:** Bağlantı parçalarını aşırı SIKMAYIN, aksi takdirde ürü hasar görebilir.
- **DİKKAT:** LKullanım öncesinde mutlaka ürünün güvenli bir şekilde monte edildiğinden emin olun.

Garanti

Bu duş teknesi, profesyonel amaçlı olmayan normal ev kullanımı kapsamında satın alma tarihinden itibaren 5 yıl garantilidir. Garanti, sadece kasa fişi veya faturanın ibraz edilmesi halinde geçerlidir. Satın aldığınızı gösteren belgeyi güvenli bir yerde saklayın.

Bu garanti, ürünün kullanım amacına uygun kullanılması, kurallara ve kullanma kılavuzundaki bilgilere uygun bir montaj ve bakıma tabi tutulması kaydıyla üründeki hataları ve kusurları kapsar.

Duş teknelerinin daha sonra tahribata uğramadan sökülebilecek şekilde monte edilmeleri gerekir. Sözleşmeye dayalı bu garanti, parçaların doğal aşınmasından, gün ışığı etkisiyle renk değişimlerinden, kötü hava şartlarından, sel baskınlarından, ısınmadan kaynaklanan hata ve tahribatlardan, su kalitesinden (kireç, agresivite/çözücülük, korozyon, ...), suyla taşınan yabancı maddelerin varlığı (kum, talaş, ...) veya odanın havalandırılmamasından kaynaklı hasarları ve hatalı kullanım, hor kullanım, ihmal, kaza ya da yanlış yapılmış bir bakımın sonucu oluşabilecek hasarları kapsamaz.

Garanti aynı şekilde, orijinal olmayan veya adaptasyonu yapılmamış aksesuarların ve/veya yedek parçaların kullanılmasına, ürünün sökülmesine veya ürün üzerinde değişiklik yapılmasına bağlı yan etkileri kapsamaz.

Garanti, hatalı olduğu belirlenen parçalarla sınırlıdır. Bu garanti, hiçbir durumda sigorta poliçe masraflarını (nakliyat, işçilik), doğrudan ve dolaylı hasarları kapsamaz.

www.koctas.com.tr adresinde mevcut olan performans beyanı

İthalatçı Firma: KOÇTA YAPI MARKETLERİ TIC. A..

Tasdelen Mah. Sırrı Çelik Bulvarı No: 5

34788 Tasdelen/Çekmeköy/İSTANBUL

Tel: +90 216 4300300 Faks: +90 216 4844313 www.koctas.com.tr

Yetkili servis istasyonları ve yedek parça temini için aşağıda yer alan Koçtaş Müşteri Hattı ve Koçtaş Genel Müdürlük irtibat bilgilerinden faydalanınız.

KOÇTAŞ MÜŞTERİ HİZMETLERİ

0850 209 50 50

Garanti ambalajın açılması, montaj, ürünün taşınması sırasında veya montajdan sonra duşakabinin temperli cam panellerinde meydana gelen kırık ve çatlakları kapsamaz.

ÖNEMLİ – BU BİLGİLERİ DAHA SONRA KULLANMAK ÜZERE SAKLAYIN: DİKKATLE OKUYUN

UYARI: Bu talimatlara uyulmaması kişisel yaralanma, ürün ve ma hasarı ile sonuçlanabilir.



EN Safety
ES Seguridad
FR Sécurité

RUS Безопасность
PT Segurança
PL Bezpieczeństwo

RO Siguranță
TR Emniyet



EN CAUTION: Be careful of cutting edges. Wear gloves during installation.

FR ATTENTION: Faites attention aux bords coupants. Portez des gants lors de l'installation.

PL PRZESTROGA: Uważać na ostrza tnące. Nosić rękawice podczas montażu.

RUS ВНИМАНИЕ! Соблюдайте осторожность при работе с режущими кромками.
Используйте защитные перчатки во время установки.

RO ATENȚIE: Aveți grijă la marginile ascuțite. Purtați mănuși în timpul instalării.

ES PRECAUCIÓN: Tenga cuidado con los filos cortantes. Use guantes durante la instalación.

PT ATENÇÃO: Tenha cuidado com arestas afiadas. Use luvas durante a instalação.

TR DİKKAT: Keskin kenarlara dikkat edin. Kurulum sırasında eldiven takın.



EN Installation
 ES Instalación
 FR Installation

RUS Установка
 PT Instalação
 PL Instalacja

RO Instalare
 TR Kurulum

A

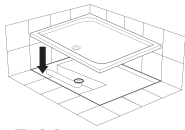

P13

B

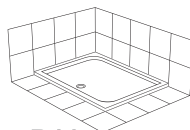

P16

C

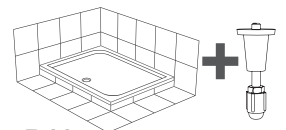

P19

A

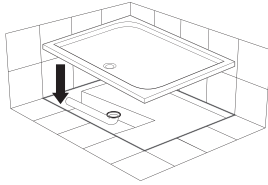

01

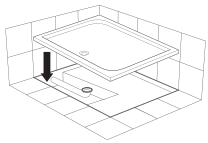

A

Limski 100 x 70

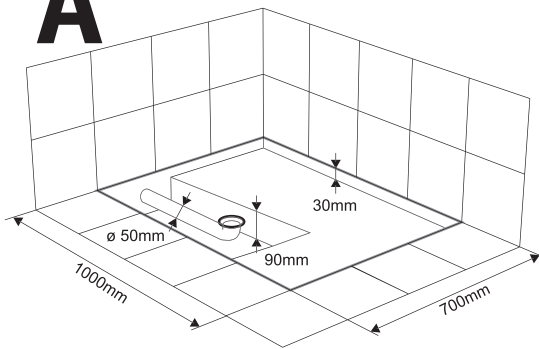

Limski 120 x 70

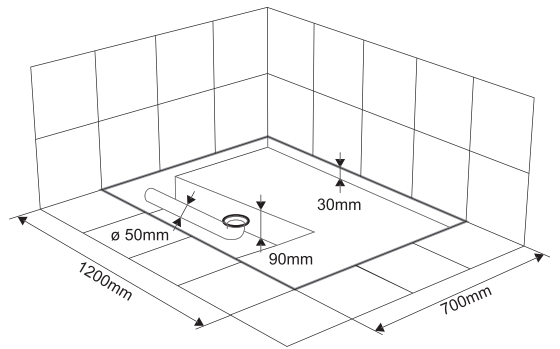

Limski 120 x 76

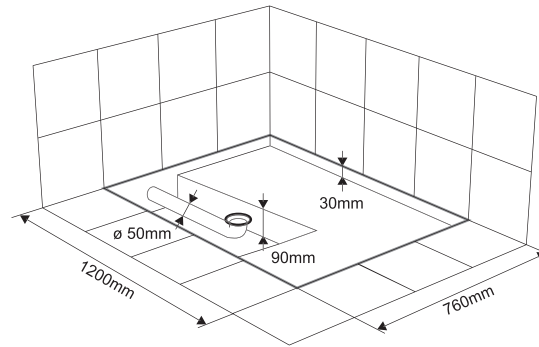

Limski 120 x 80

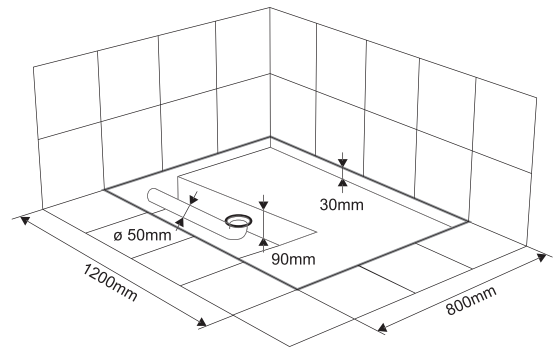

Limski 120 x 90

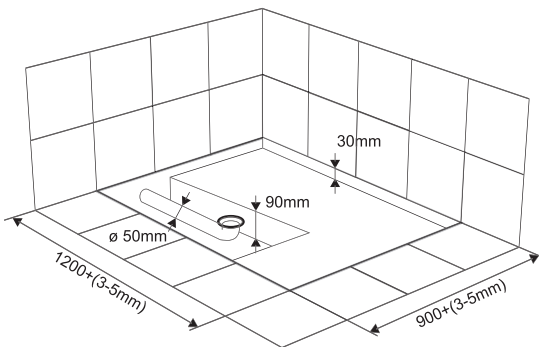

Limski 140 x 70

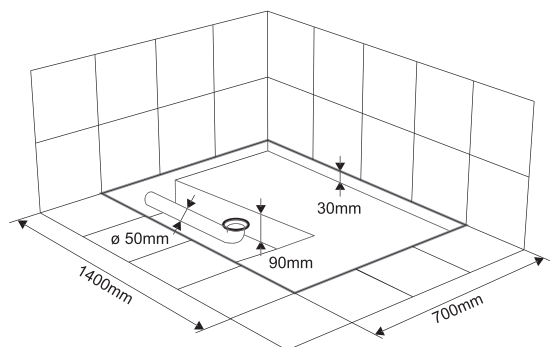



EN Installation
 ES Instalación
 FR Installation

RUS Установка
 PT Instalação
 PL Instalacja

RO Instalare
 TR Kurulum

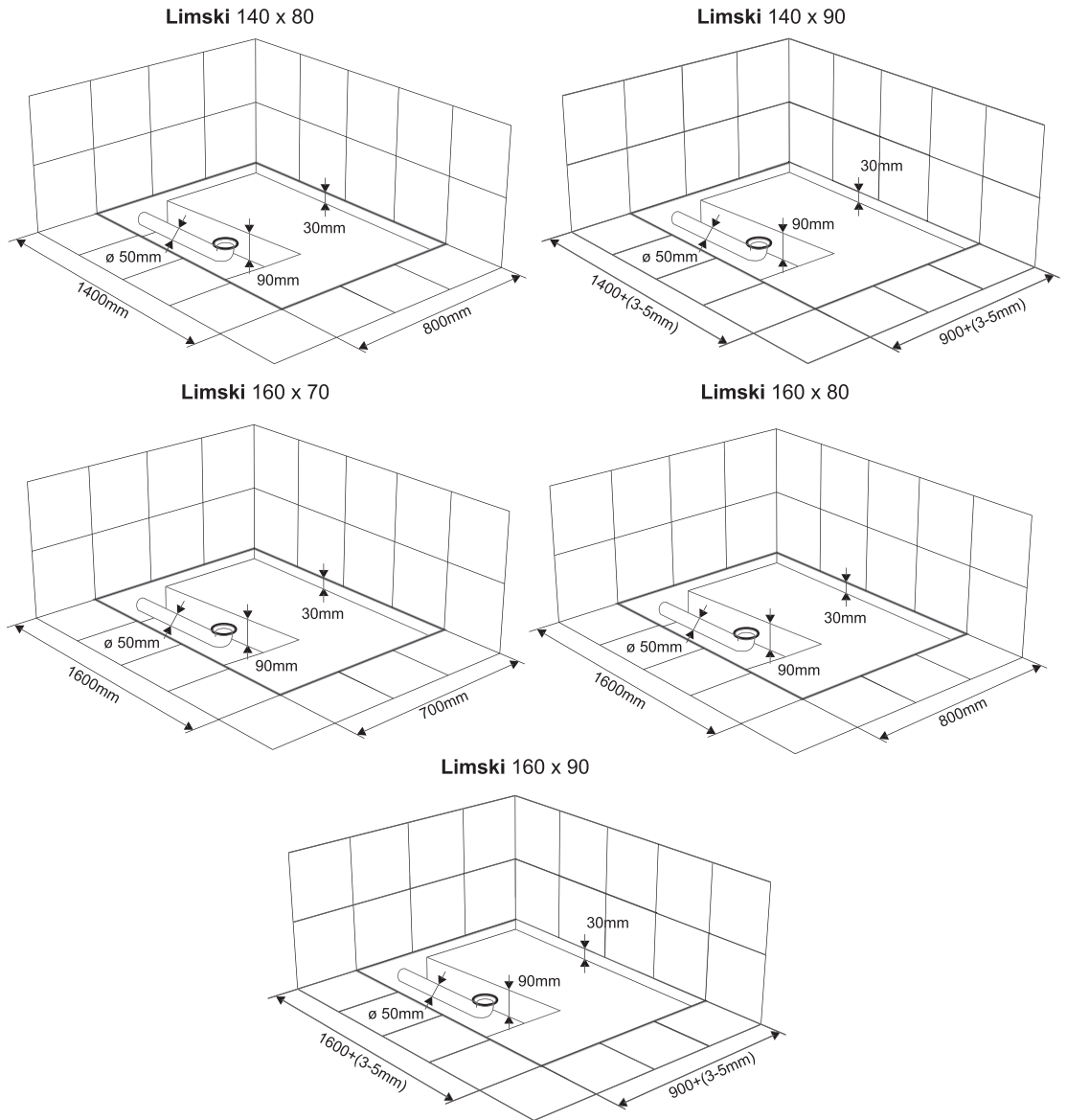

02

A

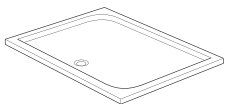

[01] x1



[02] x5 / x8

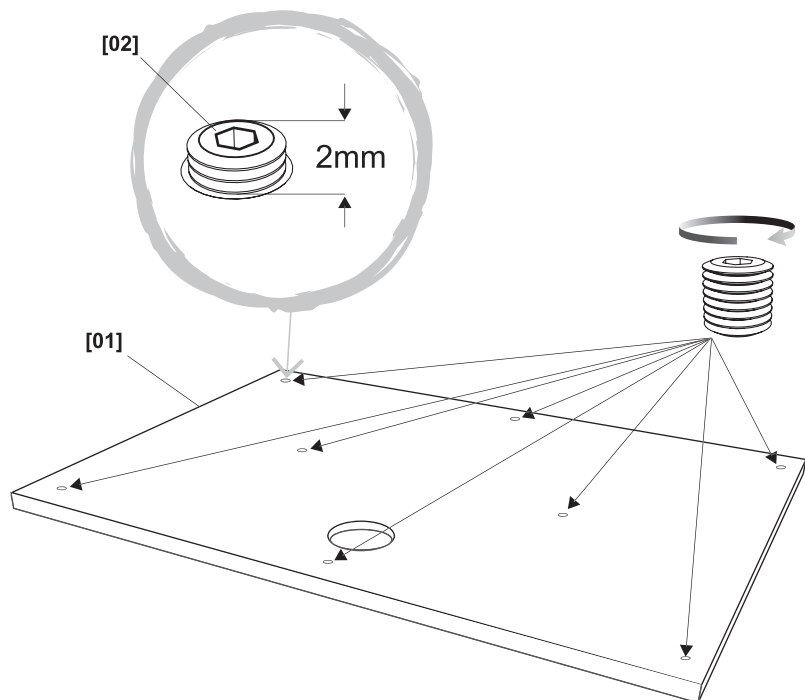

| | | | |
|--------|--------|--------|------|
| 70x100 | } x5 | 70x140 | } x8 |
| 70x120 | | 70x160 | |
| 76x120 | | 80x140 | |
| 80x100 | | 80x160 | |
| 80x120 | | 90x140 | |
| 90x120 | 90x160 | | |



EN Installation
ES Instalación
FR Installation

RUS Установка
PT Instalação
PL Instalacja

RO Instalare
TR Kurulum

03

A

- **EN** Acid free silicone
- **FR** Silicone sans acide
- **PL** Silikon neutralny
- **RUS** нейтральный силикон
- **RO** Silicon fără acid
- **ES** Silicona neutra
- **PT** Silicone neutro
- **TR** Asitsiz silikon



- **EN** Drying time
- **FR** Temps de séchage
- **PL** Czas schnięcia
- **RUS** Время высыхания
- **RO** Timp de uscare
- **ES** Tiempo de secado
- **PT** Tempo de secagem
- **TR** Kuruma süresi

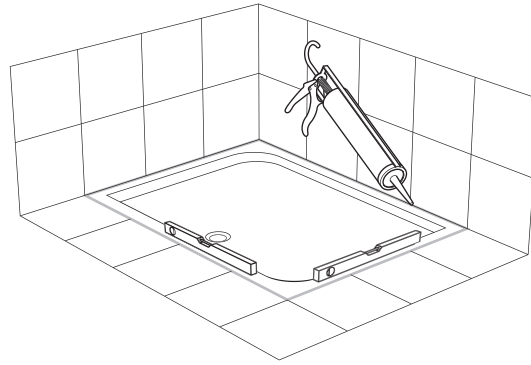



EN Installation
ES Instalación
FR Installation

RUS Установка
PT Instalação
PL Instalacja

RO Instalare
TR Kurulum

B

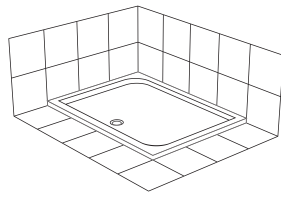

01

B

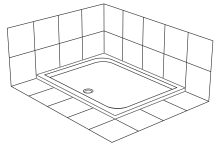

Limski 100 x 70

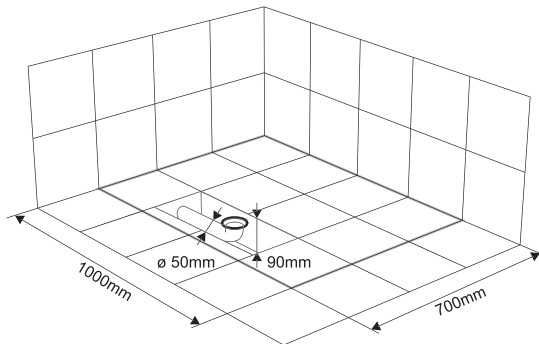

Limski 120 x 70

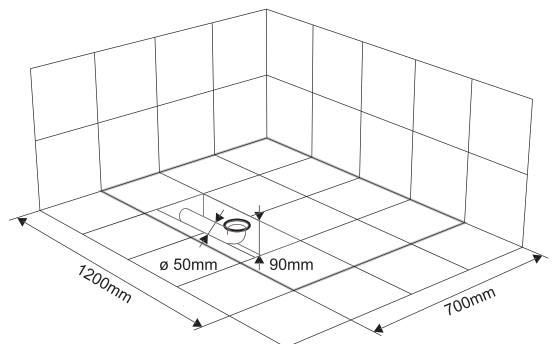

Limski 120 x 76

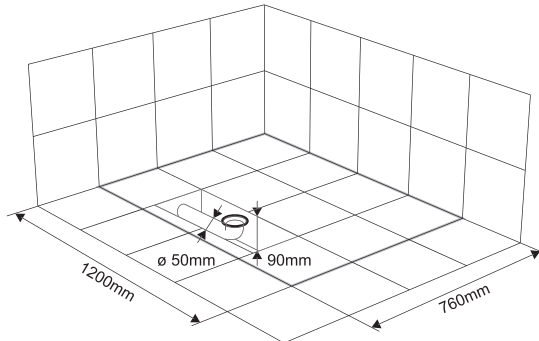

Limski 120 x 80

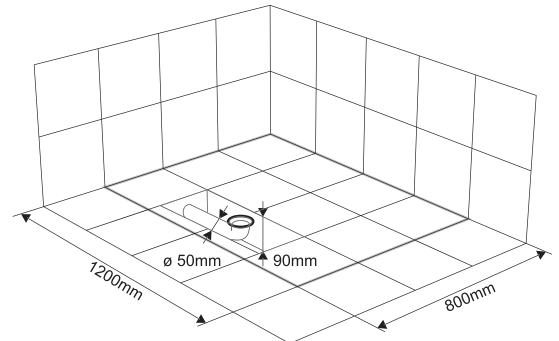

Limski 120 x 90

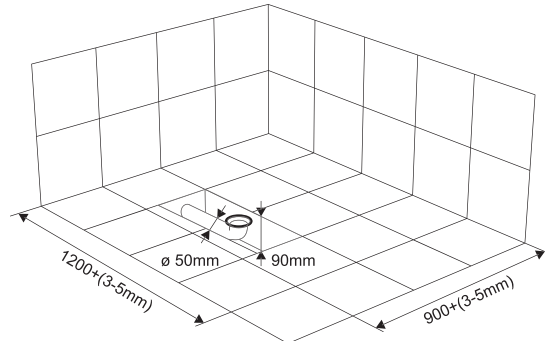

Limski 140 x 70

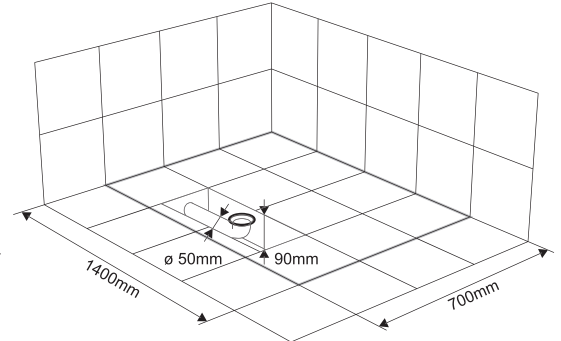



EN Installation
 ES Instalación
 FR Installation

RUS Установка
 PT Instalação
 PL Instalacja

RO Instalare
 TR Kurulum

Limski 140 x 80

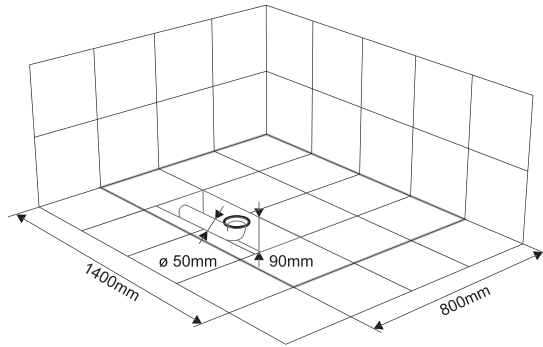

Limski 140 x 90

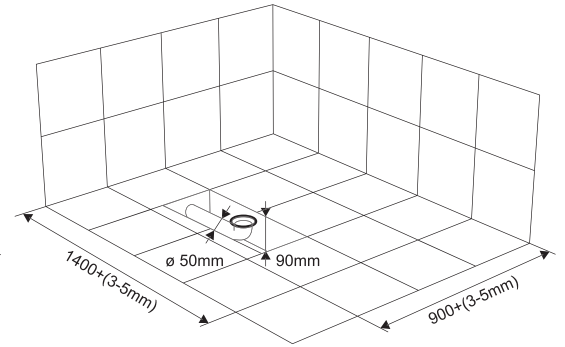

Limski 160 x 70

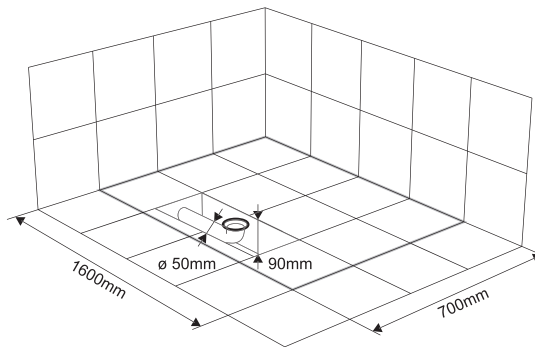

Limski 160 x 80

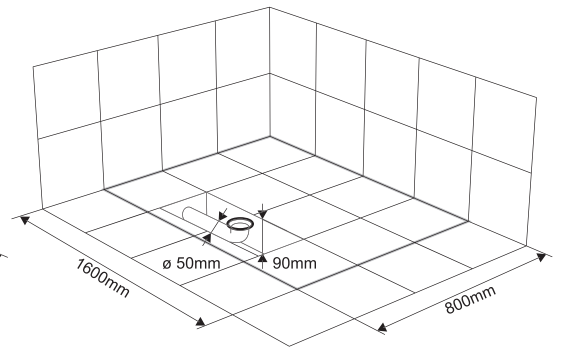

Limski 160 x 90

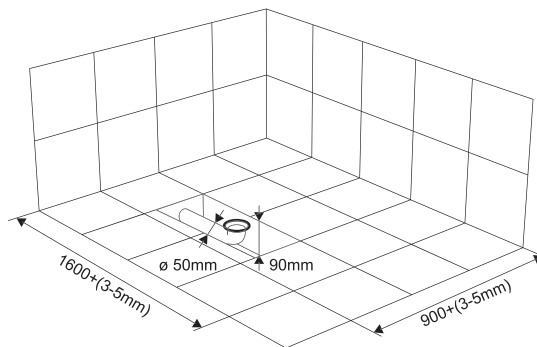

02

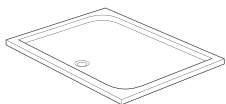

[01] x1



[02] x5 / x8

| | | | |
|--------|--------|--------|------|
| 70x100 | } x5 | 70x140 | } x8 |
| 70x120 | | 70x160 | |
| 76x120 | | 80x140 | |
| 80x100 | | 80x160 | |
| 80x120 | | 90x140 | |
| 90x120 | 90x160 | | |

B

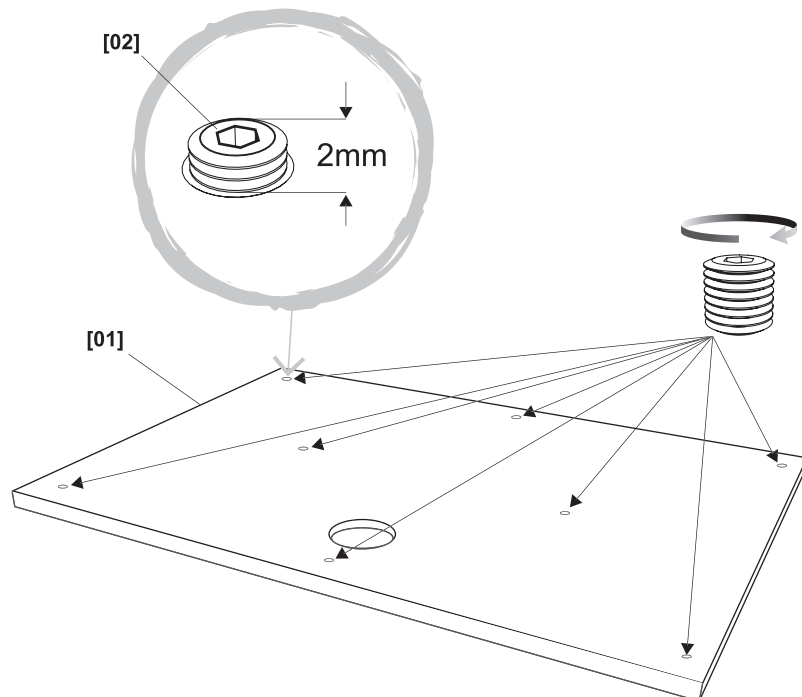



EN Installation
ES Instalación
FR Installation

RUS Установка
PT Instalação
PL Instalacja

RO Instalare
TR Kurulum

03

B

- **EN** Acid free silicone
- **FR** Silicone sans acide
- **PL** Silikon neutralny
- **RUS** нейтральный силикон
- **RO** Silicon fără acid
- **ES** Silicona neutra
- **PT** Silicone neutro
- **TR** Asitsiz silikon

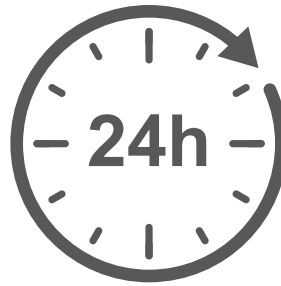

- **EN** Drying time
- **FR** Temps de séchage
- **PL** Czas schnięcia
- **RUS** Время высыхания
- **RO** Timp de uscare
- **ES** Tiempo de secado
- **PT** Tempo de secagem
- **TR** Kuruma süresi

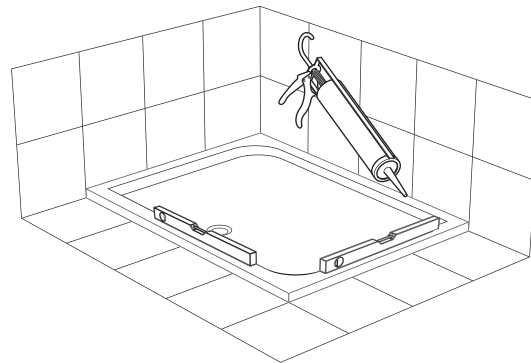



EN Installation
 ES Instalación
 FR Installation

RUS Установка
 PT Instalação
 PL Instalacja

RO Instalare
 TR Kurulum

C

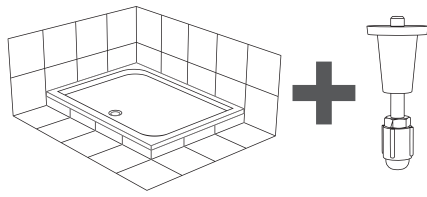

01

C

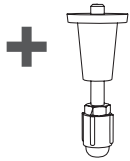
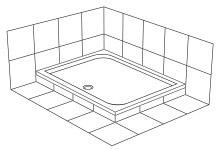

[03] x5 / x8

| | | | |
|--------|--------|--------|------|
| 70x100 | } x5 | 70x140 | } x8 |
| 70x120 | | 70x160 | |
| 76x120 | | 80x140 | |
| 80x100 | | 80x160 | |
| 80x120 | | 90x140 | |
| 90x120 | 90x160 | | |

Limski 100 x 70

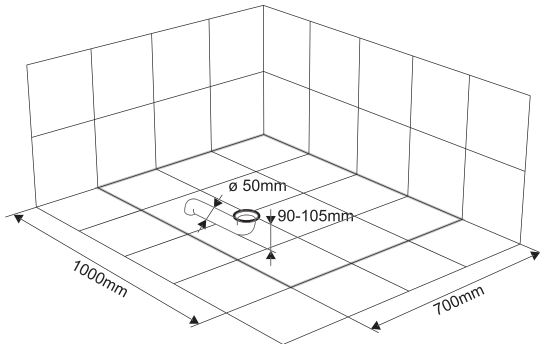

Limski 120 x 70

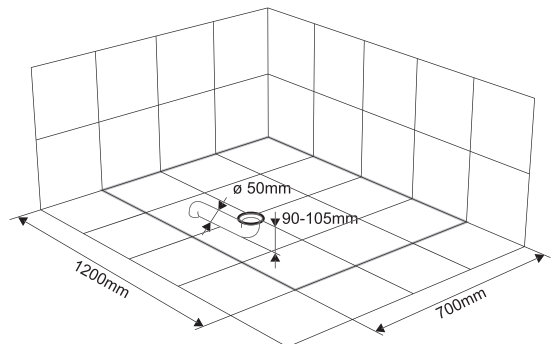

Limski 120 x 76

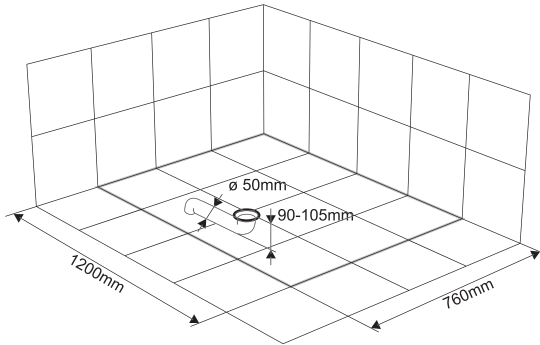

Limski 120 x 80

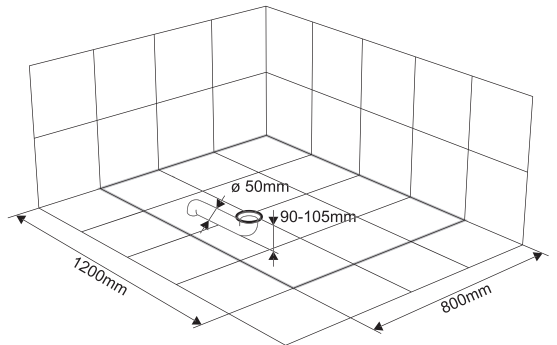

Limski 120 x 90

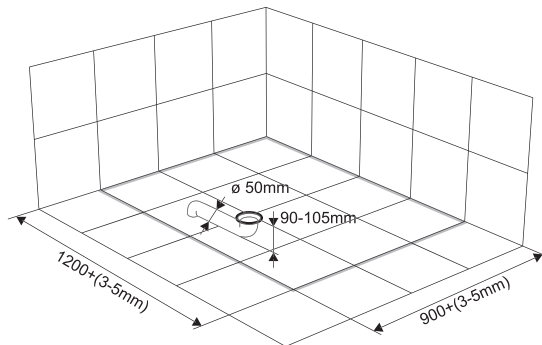

Limski 140 x 70

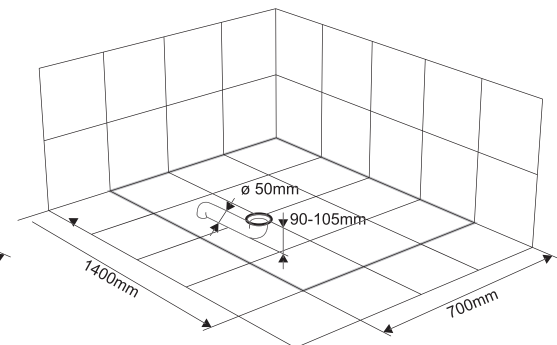



EN Installation
 ES Instalación
 FR Installation

RUS Установка
 PT Instalação
 PL Instalacja

RO Instalare
 TR Kurulum

Limski 140 x 80

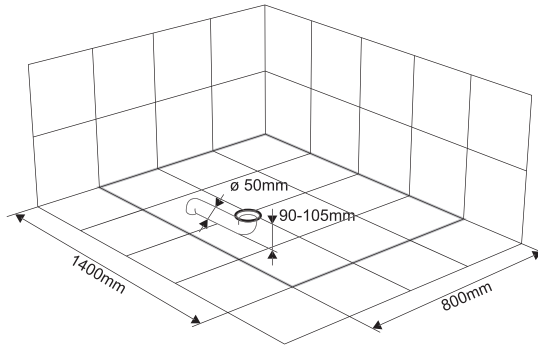

Limski 140 x 90

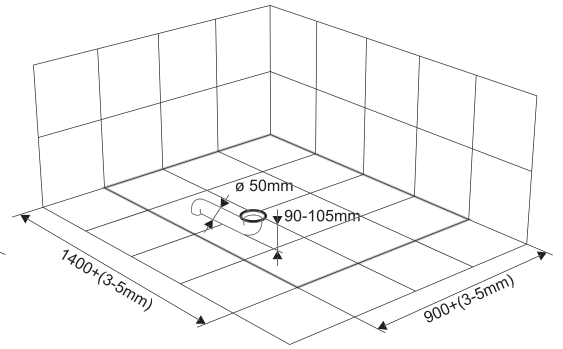

Limski 160 x 70

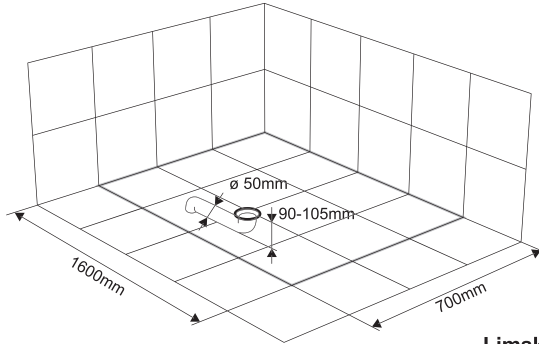

Limski 160 x 80

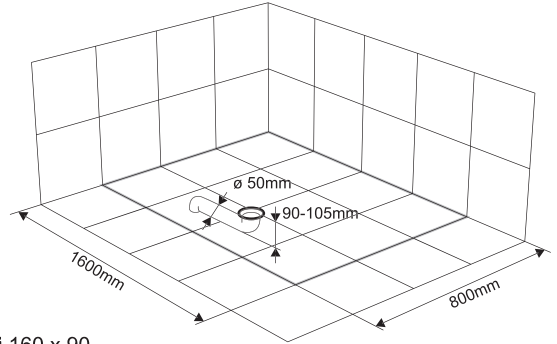

Limski 160 x 90

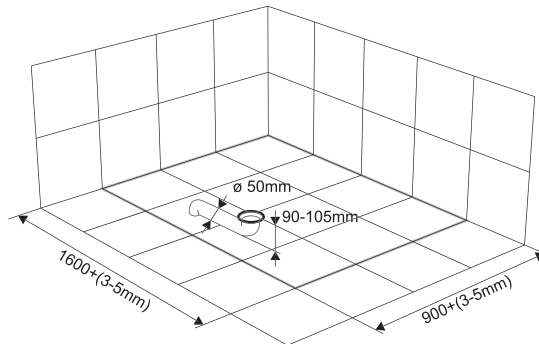

02

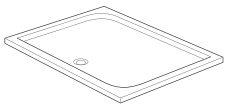

[01] x1

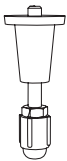

[03] x5 / x8

| | | | |
|--------|--------|--------|----|
| 70x100 | x5 | 70x140 | x8 |
| 70x120 | | 70x160 | |
| 76x120 | | 80x140 | |
| 80x100 | | 80x160 | |
| 80x120 | | 90x140 | |
| 90x120 | 90x160 | | |

C

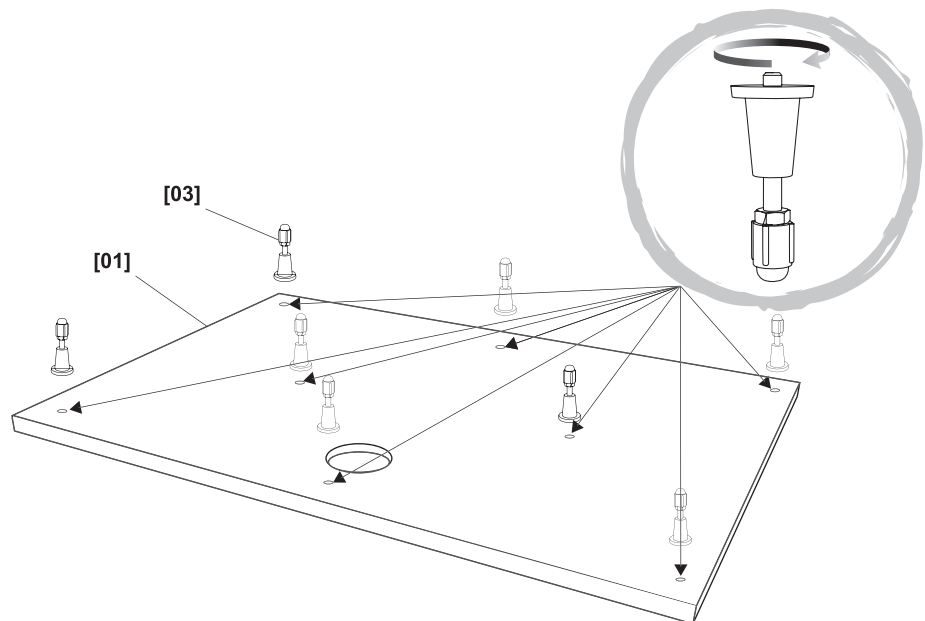



EN Installation
ES Instalación
FR Installation

RUS Установка
PT Instalação
PL Instalacja

RO Instalare
TR Kurulum

03

C

- **EN** Acid free silicone
- **FR** Silicone sans acide
- **PL** Silikon neutralny
- **RUS** нейтральный силикон
- **RO** Silicon fără acid
- **ES** Silicona neutra
- **PT** Silicone neutro
- **TR** Asitsiz silikon

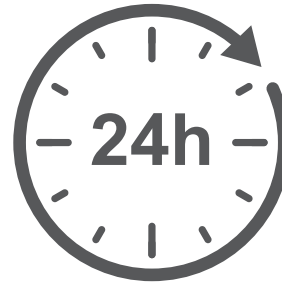

- **EN** Drying time
- **FR** Temps de séchage
- **PL** Czas schnięcia
- **RUS** Время высыхания
- **RO** Timp de uscare
- **ES** Tiempo de secado
- **PT** Tempo de secagem
- **TR** Kuruma süresi

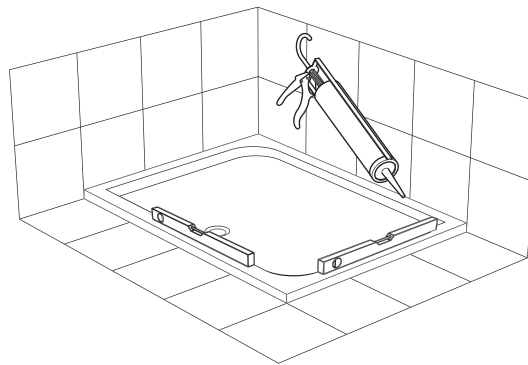

Addresses

- UK** Manufacturer: Kingfisher International Products Limited, 3 Sheldon Square, London, W26PX, United Kingdom
www.kingfisher.com/products
- EU** Manufacturer: Kingfisher International Products B.V., Rapenburgerstraat 175E, 1011 VM Amsterdam, The Netherlands
www.kingfisher.com/products
- EN** www.diy.com
www.screwfix.com
www.screwfix.ie
To view instruction manuals online, visit www.kingfisher.com/products
- FR** www.castorama.fr
www.bricodepot.fr
www.screwfix.fr
Pour consulter les manuels d'instructions en ligne, rendez-vous sur le site www.kingfisher.com/products
- PL** www.castorama.pl
Aby zapoznać się z instrukcją obsługi online, odwiedź stronę www.kingfisher.com/products
- ES** www.bricodepot.es
Para consultar los manuales de instrucciones en línea, visite www.kingfisher.com/products
- PT** www.bricodepot.pt
Para consultar manuais de instruções online, visite www.kingfisher.com/products
- TR** İthalatçı Firma:
KOÇTAŞ YAPI MARKETLERİ TİC. A.Ş.
Taşdelen Mah. Sırrı Çelik Bulvarı No:5 34788
Taşdelen/Çekmeköy/İSTANBUL
Telefon: (90) 216 430 03 00
Faks : (90) 216 484 43 13
www.koctas.com.tr
Kullanım kılavuzuna internet üzerinden ulaşmak için www.kingfisher.com/products adresini ziyaret edin Yetkili servis istasyonları ve yedek parça temini için aşağıda yer alan Koçtaş Müsteri Hattı ve Koçtaş Genel Müdürlük irtibat bilgilerinden faydalanınız.
KOÇTAŞ MÜŞTERİ HİZMETLERİ
0850 209 50 50

