

EV250

RAFFRESCATORE
EVAPORATIVO

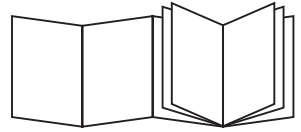

DeLonghi



IT

pag. 6

NL

pag.. 26

NO

sid.46

RU

стр. 66

SK

str.89

BG

стр.109

EN

page 11

ES

pág. 31

SV

sid. 51

KZ

72-бет

PL

str. 94

RO

pag.115

FR

pag.16

PT

pág. 36

DA

sid. 56

HU

old. 79

HR

str. 99

TR

say.120

DE

S. 21

EL

σελ 41

FI

siv. 61

CS

str. 84

SL

str.104

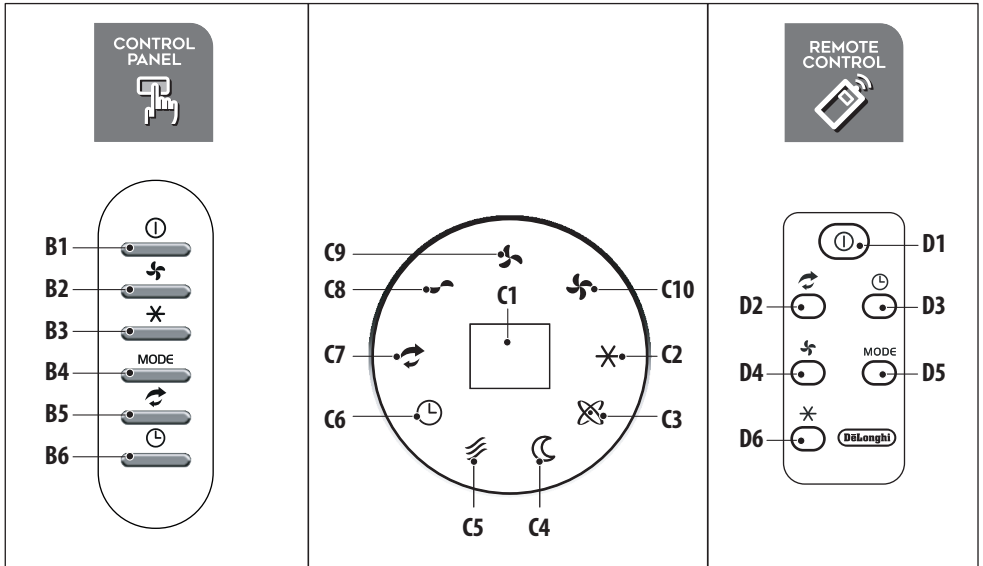
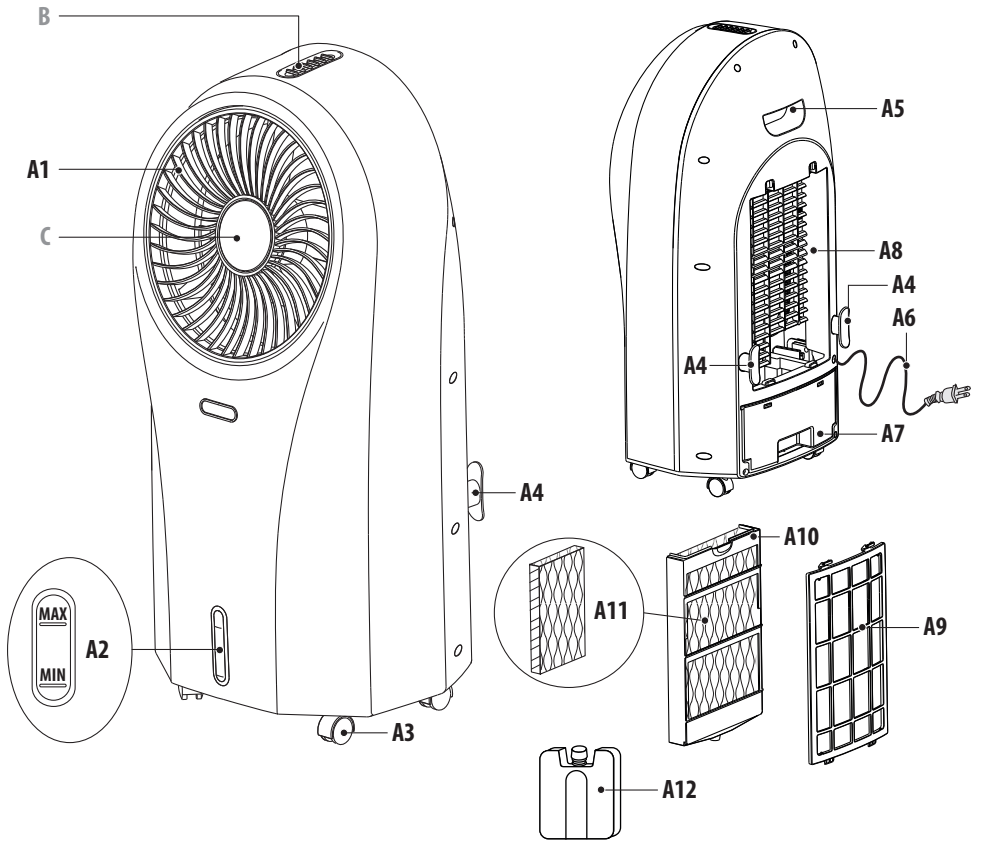

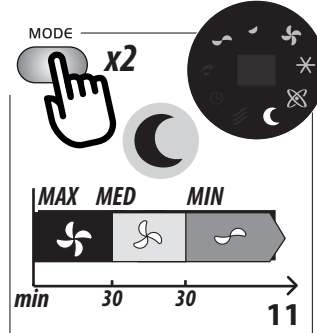
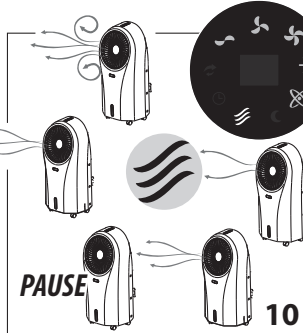
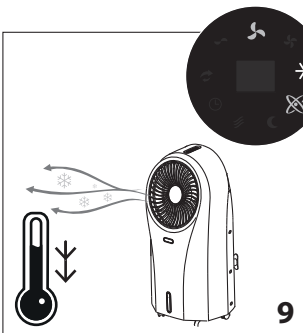
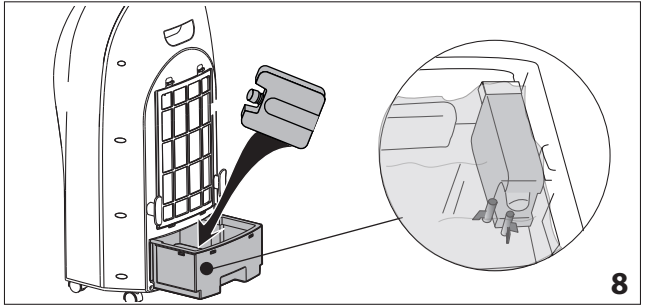
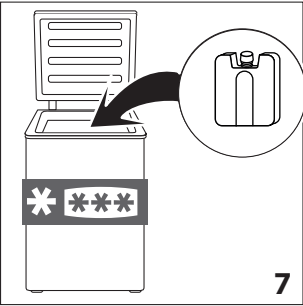
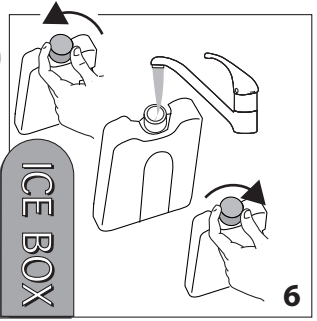
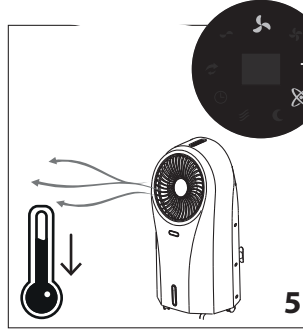
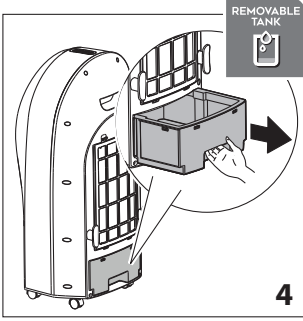
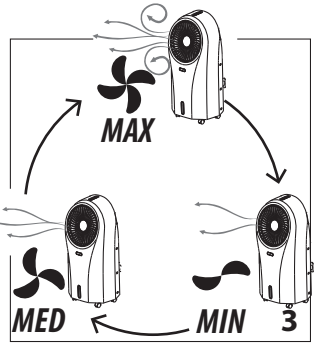
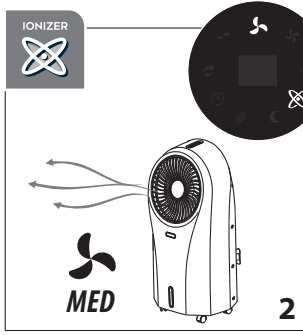
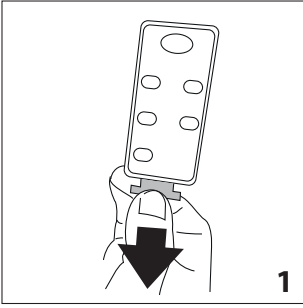

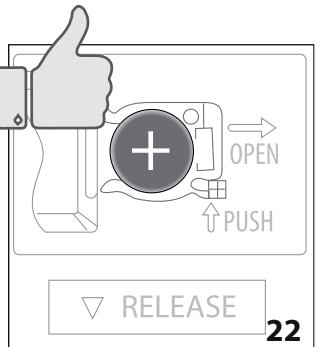
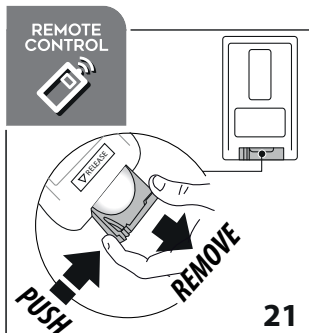
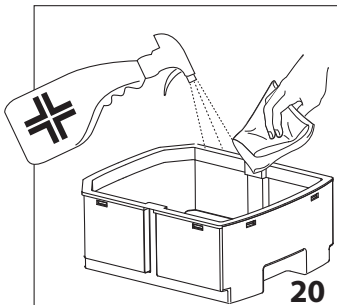
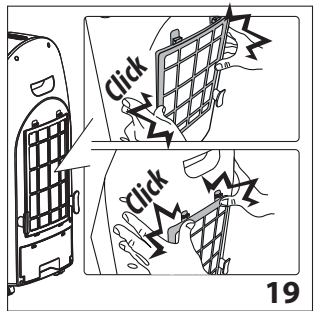
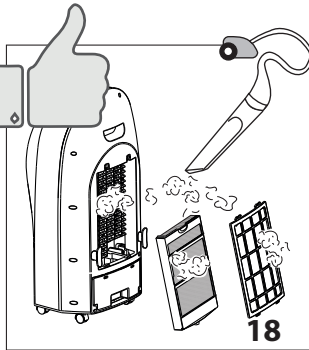
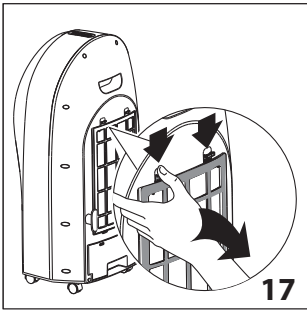
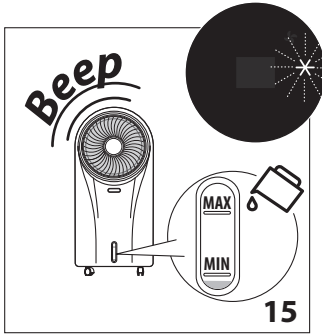
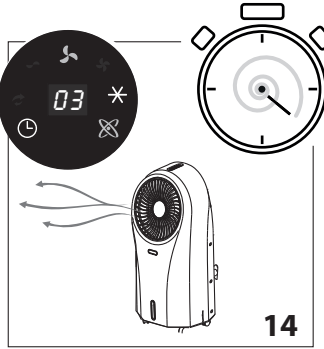
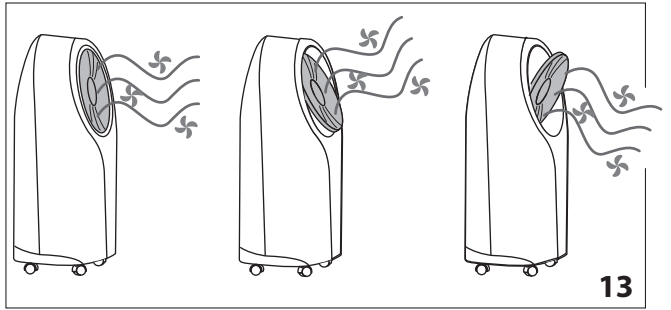
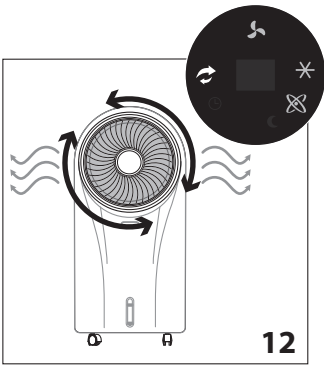

1. CONSIGNES FONDAMENTALES DE SÉCURITÉ

- L'appareil peut être utilisé par des personnes (enfants compris) aux capacités physiques, sensorielles ou mentales réduites ou par des personnes sans l'expérience ni les connaissances nécessaires, à condition d'être surveillées ou après avoir reçu les instructions relatives à l'utilisation sûre de l'appareil par une personne responsable de leur sécurité.
- Surveillez les enfants pour vous assurer qu'ils ne jouent pas avec l'appareil.
- En cas de dommages à la fiche ou au cordon d'alimentation, les faire remplacer exclusivement par l'Assistance Technique, de façon à prévenir tout risque.

UNIQUEMENT POUR LES MARCHÉS EUROPÉENS :

- Cet appareil peut-être utilisé par les enfants à partir de 8 ans et par des personnes aux capacités physiques, sensorielles ou mentales réduites ou sans expérience ni connaissance à condition d'être surveillés ou instruits sur l'utilisation sûre de l'appareil et sur les dangers inhérents. S'assurer que les enfants ne jouent pas avec l'appareil. Le nettoyage et l'entretien à la charge de l'utilisateur peuvent être effectués par les enfants âgés de 8 ans ou plus, exclusivement sous surveillance. Tenir l'appareil et son cordon d'alimentation hors de portée des enfants âgés de moins de 8 ans.
- Cet appareil peut-être utilisé par des personnes aux capacités physiques, sensorielles ou mentales réduites ou sans expérience ni connaissance à condition d'être surveillées ou instruites sur l'utilisation sûre de l'appareil et de comprendre les dangers impliqués.
- Les enfants ne doivent pas jouer avec l'appareil.
- Toujours débrancher l'appareil du secteur si laissé sans surveillance et avant d'effectuer toute opération d'entretien ou de nettoyage.

L'appareil fonctionne au courant électrique, il peut donc produire des décharges électriques.

Respecter les consignes de sécurité suivantes:

- Après avoir enlevé l'emballage, vérifier l'intégrité de l'appareil. En cas de doute, ne pas l'utiliser et s'adresser à du personnel professionnellement qualifié ;
- Avant utilisation, toujours vérifier l'intégrité du cordon d'alimentation.
- Il est dangereux de modifier ou d'altérer d'une quelconque façon les caractéristiques de l'appareil.
- L'appareil doit être installé en respectant les normes nationales qui réglementent les installations électriques.
- Ne pas installer l'appareil en milieu où l'air peut contenir du gaz, de l'huile, du soufre ou à proximité des sources de chaleur.
- Avant de brancher l'appareil sur la prise de courant, vérifier que la tension de réseau indiquée sur la plaque correspond à celle de votre installation électrique.
- Au cas où l'appareil serait utilisé à l'extérieur, s'assurer que la fiche soit branchée sur une prise adaptée à l'usage externe.
- Cet appareil doit être relié à une mise à la terre efficace. Faire contrôler l'installation électrique par un électricien qualifié.
- Débrancher toujours la fiche de la prise de courant avant chaque opération de nettoyage ou d'entretien.
- Ne pas plonger l'appareil dans l'eau ;
- Cet appareil doit être destiné exclusivement à l'usage pour lequel il a été expressément conçu, c'est à-dire pour rafraîchir les pièces de la maison. Toute autre utilisation doit être considérée comme impropre et donc dangereuse. Le fabricant déclinera toute responsabilité pour les éventuels

dommages liés à un usage impropre, non-conforme ou irresponsable et /ou à des réparations non effectuées par un personnel qualifié ;

- Ne jamais utiliser la fonction rafraîchisseur sans eau. Utiliser exclusivement de l'eau du robinet sans l'ajout d'aucun additif. Remplir le réservoir uniquement lorsque l'appareil est éteint.
- Ne pas déplacer l'appareil lorsque le réservoir est plein et quand l'appareil est en marche.
- Ne pas laisser l'appareil inutilement allumé car il représente une source potentielle de danger.
- Ne jamais mettre les mains, le visage ou le corps directement sur ou à proximité de la grille lorsque l'appareil est en marche.
- Placer l'appareil sur une surface stable et plate.
Ne jamais le placer sur des moquettes ou des tapis ou sur des meubles délicats qui pourraient s'endommager au contact de l'eau.
- Ne pas placer l'appareil à proximité de sources de chaleur comme les poêles, les radiateurs etc. Placez votre appareil à proximité d'une prise de courant.
- Quand l'appareil est branché sur secteur, tenir compte en outre des règles de sécurité fondamentales suivantes :
 - ne pas toucher l'appareil avec les mains mouillées ou humides ;
 - ne pas utiliser l'appareil les pieds nus ou mouillés ;
 - ne jamais tirer sur le cordon d'alimentation ou sur l'appareil pour débrancher la fiche de la prise de courant ;
 - garder l'appareil hors de portée des enfants ;
 - ne pas introduire de corps étrangers dans l'appareil ;
 - ne pas laisser l'appareil exposé à des agents atmosphériques ;
- Si l'on veut éliminer définitivement l'appareil, après avoir débranché la fiche de la prise de courant, on recommande de le rendre inutilisable en coupant le cordon d'alimentation.
- En cas de panne et/ou de dysfonctionnement, éteindre l'appareil sans l'ouvrir. Pour d'éventuelles réparations s'adresser exclusivement à des centres d'assistance technique agréés en exigeant l'utilisation de pièces de rechange et d'accessoires d'origine.
- Éviter l'utilisation de rallonges pour le cordon d'alimentation électrique

Important !

Conserver le matériel d'emballage (sachets en plastique, polystyrène expansé) hors de la portée des enfants.

RISQUE D'ÉTOUFFEMENT : l'appareil pourrait contenir de petites pièces. Durant les opérations de nettoyage et d'entretien, certaines de ces pièces pourraient être démontées. Manipuler avec soin et tenir les petites pièces à l'écart des enfants.

2. DESCRIPTION

2.1 Description de l'appareil

- A1. Grille tournante : elle peut être orientée manuellement (effectuer ce réglage lorsque la rotation n'est pas active)
- A2. Indicateur de niveau d'eau dans le réservoir
- A3. Roulettes
- A4. Enrouleur de câble
- A5. Poignée
- A6. Cordon d'alimentation
- A7. Réservoir d'eau extractible
- A8. Logement filtres
- A9. Filtre anti-poussière
- A10. Support du panneau évaporatif
- A11. Panneau évaporatif
- A12. "Ice box" : Pain de glace

2.2 Description du tableau de commande (B)

- B1. ON/OFF : pour allumer et éteindre l'appareil
- B2. Vitesse ventilation. Presser pour sélectionner l'une des 3 vitesses disponibles :  MED,  MAX,  MIN
- B3. Refroidissement/humidification. Presser pour activer ou désactiver la fonction
- B4. Sélection du mode de ventilation :
 - **Naturel**  : l'appareil effectue des cycles de ventilation aléatoire à différentes vitesses, interrompus par quelques secondes de pause.
 - **Sleep**  (nocturne) : l'appareil fonctionne 30 minutes à la vitesse MAX, suivies de 30 minutes à la vitesse MED ; puis continue toujours à la vitesse minimale.
- B5. Mode "Swing" (rotation) : Lorsque sélectionné, la grille tourne.
- B6. "AUTO OFF" (arrêt automatique) : presser pour programmer l'arrêt retardé (de 1 à 24 heures).
 - Lorsqu'on presse la touche, le symbole  et la valeur numérique clignotent à l'écran pendant environ 5 secondes : quant ils restent allumés fixes l'arrêt est programmé.
 - Pour désactiver l'"auto OFF" (arrêt automatique) : appuyer sur la touche jusqu'à sélectionner "00", puis attendre que le symbole et la valeur numérique s'éteignent.

2.3 Description de l'écran (C)

- C1. Affichage programmation "auto OFF" (arrêt automatique)
- C2. "Refroidissement/humidification" actif
- C3. "Ioniseur" actif (toujours allumé, car la fonction est présente dans chaque mode de fonctionnement)
- C4. Mode de ventilation "Sleep" (nocturne) actif
- C5. Mode de ventilation "Naturel" actif
- C6. "Auto-off" (arrêt automatique) programmé
- C7. Mode "Swing" (rotation) sélectionné
- C8. Vitesse ventilation "MIN"
- C9. Vitesse ventilation "MED"
- C10. Vitesse ventilation "MAX"

2.4 Description de la télécommande :



- D1. ON/OFF : pour allumer et éteindre l'appareil
- D2. Mode "Swing" (rotation) : Lorsque sélectionné, la grille tourne.
- D3. "AUTO OFF" (arrêt automatique) (voir B6)
- D4. Vitesse ventilation (voir B2)
- D5. Sélection du mode de ventilation (voir B4)
- D6. Refroidissement/humidification. Presser pour activer ou désactiver la fonction

3. MODE D'EMPLOI





3.1 À la première utilisation

- Durant la première utilisation il est possible que l'on sente une drôle d'odeur. Cela fait partie du fonctionnement normal de l'appareil.
- UTILISATION DE LA TÉLÉCOMMANDE : À la première utilisation, ôter la languette en plastique (fig. 1). Pointer la télécommande vers l'écran LED. La distance de fonctionnement maximale par rapport au récepteur est d'environ 6 mètres.

3.2 Allumage et arrêt

1. Brancher l'appareil sur une prise de courant : l'appareil émet un signal sonore. La machine est prête à l'emploi.
2. Appuyer sur la touche  (B1 ou D1). L'appareil s'allume à la vitesse de ventilation "MED" et avec la "ionisation" active (fig. 2) ;
3. Pour arrêter l'appareil, appuyer sur la touche  (B1 ou D1).

3.3 Sélectionner la vitesse de ventilation

1. Appuyer sur la touche  (B2 ou D4) ;
2. À chaque pression de la touche, la vitesse de ventilation change ( MED,  MAX,  MIN) (fig. 3).

3.4 Refroidissement/Humidification

Préparer l'appareil en remplissant le réservoir d'eau.

1. Extraire le réservoir d'eau (fig. 4) et le remplir d'eau fraîche du robinet (MAX 4,5l) ; veiller à ne pas dépasser le niveau MAX visible sur l'indicateur de niveau (A2). Le niveau MAX garantit 6 heures d'utilisation de l'appareil ;
2. Réinsérer le réservoir d'eau ;
3. Appuyer sur la touche  (B3 ou D6) : le symbole correspondant s'allume à l'écran (fig. 5). L'air traverse le dispositif de refroidissement et sort rafraîchi, en contribuant ainsi à diminuer la température ambiante ;

Remarque :

À la première utilisation de cette fonction, l'eau dans le réservoir pourrait se colorer : cela fait partie du fonctionnement normal de l'appareil.

Pour augmenter les performances de l'appareil, utiliser l'"Ice box" (A11).

4. Remplir l'"Ice box" d'eau du robinet (fig. 6) ;
5. Mettre l'"Ice box" (fig. 7) au congélateur et l'y laisser jusqu'à congélation ;
6. Extraire le réservoir d'eau et mettre l'"Ice box" à l'intérieur en le plaçant dans le coin arrière gauche (fig. 8).

Remarque :

S'assurer que l'"Ice box" soit bien positionné dans le logement prévu à cet effet (fig. 8).

7. Réinsérer le réservoir d'eau, allumer l'appareil et sélectionner la fonction "Refroidissement/Humidification" : l'air émis par l'appareil sera plus frais (fig. 9).

3.5 Sélectionner le mode de ventilation

L'appareil peut être programmé pour fonctionner en 3 différents modes de ventilation :

1. NORMAL- Appuyer sur la touche  (B2 ou D4) pour sélectionner la vitesse de ventilation ;
2. NATUREL- Appuyer une fois sur la touche MODE (B4 ou D5). L'appareil effectue des cycles de ventilation aléatoire à différentes vitesses, alternés avec quelques secondes de pause (fig. 10) ;
3. SLEEP- Appuyer deux fois sur la touche MODE (B4 ou D5). L'appareil fonctionne automatiquement pendant 30 minutes à la vitesse MAX, puis 30 minutes à la vitesse MED : il continue à la vitesse MIN (fig. 11).

3.6 Swing

1. Appuyer sur la touche  (B5 ou D2) pour activer la rotation de la grille (fig. 12) : le symbole correspondant s'allume à l'écran ;
2. Pour arrêter la rotation, presser à nouveau la même touche.

Remarque :



La grille peut être inclinée verticalement en la déplaçant manuellement pour orienter l'écoulement de l'air (fig. 13) : effectuer ce réglage avec la grille à l'arrêt, sans forcer.

3.7 Auto OFF

Il est possible de programmer l'arrêt retardé, de 1 à 24 heures, en appuyant sur la touche  (B6 ou D3).

1. Appuyer jusqu'à sélectionner le numéro relatif aux heures de fonctionnement souhaitées : le numéro s'affiche à l'écran (C1) ;
2. Le symbole  et la valeur numérique clignotent pour indiquer que la programmation de l'arrêt automatique est en cours. Quand le symbole et la valeur numérique restent allumés fixes, la programmation est enregistrée (fig. 14).

Remarque :

Pour quitter l'arrêt automatique, appuyer sur la touche  (B6 ou D3) jusqu'à programmer la valeur numérique "00" : le symbole  et "00" clignotent. Lorsqu'ils s'éteignent, l'arrêt automatique est annulé.

4. REMPLIR LE RÉSERVOIR D'EAU

Avant de lancer la fonction Refroidissement/humidification, toujours s'assurer qu'il y ait de l'eau dans le réservoir. Si l'eau termine, durant l'utilisation, l'appareil émet un signal sonore et le symbole ✕ clignote (fig. 15) : l'appareil continuera cependant de ventiler.

1. Extraire le réservoir d'eau (fig. 4) et le remplir avec MAX 4,5l d'eau fraîche du robinet (toujours utiliser de l'eau du robinet, ne jamais surremplir le réservoir) : vérifier l'indicateur de niveau d'eau (A2) ;
2. Réinsérer le réservoir d'eau.

5. NETTOYAGE ET ENTRETIEN

- Toujours débrancher l'appareil du secteur, avant de le nettoyer.
- Ne jamais plonger l'appareil dans l'eau.
- Ne jamais verser d'eau directement sur l'appareil (fig. 16).
- Ne jamais utiliser de benzine, d'alcool ou de solvants.
- Ne jamais vaporiser d'insecticides ou de substances similaires : le plastique pourrait se déformer.
- Nettoyer la surface de l'appareil avec un chiffon doux, ne jamais utiliser d'éponges abrasives car la surface pourrait se rayer.

5.1 Nettoyer le filtre anti-poussière et le panneau évaporatif

Nettoyer régulièrement le filtre anti-poussière. La fréquence de nettoyage doit être établie en liaison avec le temps d'utilisation : si utilisé quotidiennement, il est recommandé de nettoyer le filtre chaque semaine.

- Extraire le filtre anti-poussière et le support du panneau évaporatif (fig. 17) ;
- Enlever la poussière des filtres avec un aspirateur (fig. 18) ;
- Laver soigneusement le support du panneau évaporatif avec de l'eau ; puis le laisser sécher complètement et réinsérer les filtres dans leur logement (fig. 19).

6. SI QUELQUE CHOSE NE FONCTIONNE PAS

Ci-après sont énumérées plusieurs possibilités de dysfonctionnement.

Si le problème ne peut être résolu de la manière décrite, il faut contacter l'Assistance Technique.

PROBLÈME	CAUSE POSSIBLE	SOLUTION
L'appareil ne s'allume pas	Le cordon d'alimentation n'est pas branché	S'assurer que le cordon d'alimentation soit branché et qu'il y ait du courant
	L'appareil n'est pas allumé	Allumer l'appareil en appuyant sur la touche  (B1 sur le tableau de commande ou D1 sur la télécommande)
L'appareil s'éteint	L'arrêt automatique s'est déclenché	Allumer l'appareil et s'assurer que le symbole d'arrêt automatique soit éteint à l'écran

Remarque :

Pour que les performances de l'appareil restent optimales on conseille de remplacer le panneau évaporatif (A11) tous les 3 ans.

5.2 Nettoyer le réservoir d'eau

- Extraire le réservoir d'eau (fig. 4) ;
- Nettoyer soigneusement avec un détergent hygiénisant, disponible dans les commerces (fig. 20).

5.3 Remplacement de la pile de la télécommande

- Extraire le support de la pile à l'arrière de la télécommande (fig. 21) ;
- Insérer une pile de type 3V CR2025 dans le support en faisant attention à la polarité correcte (+ et -) et le réinsérer (fig. 22).

La télécommande est prête à l'emploi.

Remarque :

Autant en cas de remplacement que d'élimination de la télécommande, retirer et jeter la pile conformément aux lois en vigueur car elle nuit à l'environnement.

Ne pas jeter la pile au feu car elle pourrait exploser ou relâcher des liquides dangereux.



PROBLÈME	CAUSE POSSIBLE	SOLUTION
Humidité excessive dans la pièce	Lorsqu'on utilise la fonction Refroidissement/humidification, l'appareil produit de l'humidité à cause du refroidissement par évaporation d'eau. C'est normal.	L'appareil rafraîchit de manière plus efficace dans des climats secs. Si le niveau d'humidité est élevé (60% et plus) il est préférable d'éviter l'utilisation en fonction refroidissement/humidification
		S'assurer que les fenêtres/portes soient ouvertes et qu'il y ait suffisamment d'air courant dans la pièce, afin que l'air puisse mieux circuler. Il est toutefois possible d'utiliser l'appareil en fonction ventilation
Le symbole ✖ (C2) clignote à l'écran et l'appareil refroidit peu	Manque d'eau dans le réservoir.	Remplir le réservoir d'eau froide comme indiqué au par. 3.4
L'appareil refroidit peu	Manque d'eau dans le réservoir.	Remplir le réservoir d'eau froide
	Filtres sales	Nettoyer les filtres comme indiqué au par. 5.1
La télécommande ne fonctionne pas	La pile de la télécommande n'est pas insérée correctement	Vérifier que la pile soit insérée selon les indications du guide de polarité indiqué à l'arrière de la télécommande
	La pile est déchargée	Remplacer par une pile neuve
	La télécommande est endommagée	Si le remplacement de la pile ne résout pas le problème, s'adresser à un Centre d'Assistance Agréé
L'appareil ne répond pas	Le tableau de commande sur l'appareil ne fonctionne pas	Utiliser la télécommande pour activer l'appareil. Si l'appareil répond, il pourrait y avoir un problème de fonctionnement du tableau de commande : s'adresser à un Centre d'Assistance Agréé
		Si ni le tableau de commande, ni la télécommande ne fonctionnent, s'adresser à un Centre d'Assistance Agréé
L'appareil est mouillé par la pluie	L'appareil utilisé à l'extérieur a été mouillé par de fortes pluies	Une petite quantité de pluie sur l'unité n'est pas un problème. Mais s'assurer de brancher l'appareil sur des prises de courant adaptées et étanches. Toujours s'assurer, avant d'allumer l'appareil, que la fiche et la prise de courant soient sèches

7. ÉLIMINATION



Ne pas jeter l'appareil avec les déchets ménagers mais l'amener dans une déchetterie officielle.



De'Longhi Appliances via Seitz, 47 31100 Treviso Italia www.delonghi.com

5712410111_00_0118