



OWNER'S MANUAL

Local air conditioner

Thank you for choosing our product.

For proper operation, please read and keep this manual carefully.

If you have lost the Owner's Manual, please contact the local agent or visit www.greeproducts.es or sent email to info@greeproducts.es for electronic version.

Contenu

Avertissements de fonctionnement

Environnement de fonctionnement.....	1
Avertissement de sécurité	2
Nom des pièces.....	4

Guide d'utilisation

Fonctionnement du panneau de contrôle.....	5
Touches du contrôleur à distance.....	6
Icônes sur l'écran d'affichage	6
Touches du contrôleur à distance.....	7
Fonctions des combinaisons de touches.....	9
Guide de fonctionnement	10
Remplacement des piles du contrôleur à distance.....	10

Entretien

Nettoyage et entretien	11
------------------------------	----

Dysfonctionnement

Analyse des dysfonctionnements	13
--------------------------------------	----

Conseil d'installation

Précaution d'installation.....	16
Préparatifs avant installation	17

Installation

Installation du crochet pour câble.....	18
Élimination de l'eau récupérée	19
Installation et dépose du tuyau d'évacuation de chaleur.....	23

Fiche jointe

Test de fonctionnement	26
Schéma électrique.....	26

Cet appareil n'est pas prévu pour être utilisé par des personnes (dont des enfants) présentant des capacités physiques, sensorielles ou mentales réduites, ou ne disposant d'aucune expérience ou connaissance, à moins qu'elles n'aient reçu une supervision ou des instructions relatives à l'utilisation de l'appareil par une personne responsable de leur sécurité.

Les enfants doivent être surveillés pour veiller à ce qu'ils ne jouent pas avec l'appareil.



Ce marquage indique qu'au sein de l'UE ce produit ne doit pas être mis au rebut avec d'autres déchets domestiques. Afin d'éviter une possible contamination de l'environnement ou tout risque pour la santé issu de l'élimination non contrôlée de déchets, recyclez de manière responsable, afin de promouvoir la réutilisation durable des ressources matérielles. Pour renvoyer votre appareil usagé, veuillez utiliser les systèmes de recyclage et de collecte, ou contacter le détaillant où le produit a été acheté. Il peut récupérer le produit en vue d'un recyclage respectueux de l'environnement.

Explication des symboles



DANGER

Indique une situation dangereuse qui, si elle n'est pas évitée, provoque de graves blessures voire la mort.



AVERTISSEMENT

Indique une situation dangereuse qui, si elle n'est pas évitée, peut provoquer de graves blessures voire la mort.



ATTENTION

Indique une situation dangereuse qui, si elle n'est pas évitée, peut provoquer des blessures plus ou moins légères.

AVERTISSEMENT

Indique des informations importantes mais sans danger, et des risques de dégâts matériels.



Indique un danger assigné aux signalisations AVERTISSEMENT ou ATTENTION.

Environnement de fonctionnement

- Le climatiseur doit fonctionner dans la gamme de température : 16 °C ~ 35 °C.
- L'équipement est prévu pour une utilisation intérieure uniquement.
- L'appareil doit être placé de sorte que la prise soit accessible.
- Le climatiseur n'est prévu que pour un usage domestique, non professionnel ou industriel.
- L'espace conservé autour du climatiseur doit être de 12" (30 cm) minimum.
- N'utilisez pas le climatiseur dans un environnement humide.
- Veuillez conserver les entrées et sorties d'air propres et dégagées.
- En cours de fonctionnement, fermez les portes et fenêtres pour améliorer l'effet refroidissant.
- Placez le climatiseur sur une surface plane et uniforme afin d'éviter le bruit et les vibrations.
- Ce climatiseur est équipé de roulettes. Les roulettes doivent glisser sur un sol plat et uniforme.
- Évitez d'incliner ou de retourner le climatiseur. En cas d'anomalie, coupez le courant immédiatement et contactez votre revendeur.
- Évitez toute exposition directe au soleil.

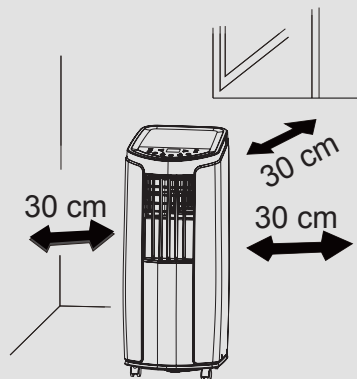

Avertissement de sécurité

- Cet appareil peut être utilisé par des enfants à partir de 8 ans, et par des personnes présentant des capacités physiques, sensorielles ou mentales réduites, ou ne disposant d'aucune expérience ou connaissance, à condition qu'elles aient reçu une supervision ou des instructions relatives à l'utilisation sûre de l'appareil, et qu'elles comprennent les risques encourus. Le nettoyage et l'entretien ne doivent pas être confiés à un enfant sans surveillance. Les enfants ne doivent pas jouer avec l'équipement.
- Avant utilisation, vérifiez que les spécifications électriques sont conformes avec celles de la plaque signalétique.
- Avant de nettoyer ou d'entretenir le climatiseur, mettez-le hors tension et retirez la prise électrique.
- Assurez-vous que le cordon d'alimentation n'est écrasé par des objets lourds.
- Ne tirez pas sur le cordon électrique pour retirer la prise électrique ou déplacer le climatiseur.
- N'insérez pas et ne retirez pas la prise électrique avec les mains humides.
- Utilisez une alimentation raccordée à la terre. Assurez-vous que la terre est fiable.
- Si le cordon d'alimentation est endommagé, il doit être remplacé par le fabricant, son agent d'entretien ou toute personne qualifiée assimilée, afin d'éviter tout risque.
- Si le cordon d'alimentation est endommagé, il doit être remplacé par le fabricant ou un professionnel.
- En cas de situation anormale (par ex. odeur de brûlé), coupez tout de suite le courant puis contactez votre revendeur local.
- Lorsque personne n'utilise l'équipement, mettez-le hors tension et débranchez la prise électrique ou coupez l'alimentation.
- Évitez d'éclabousser ou de verser de l'eau sur le climatiseur. Sinon cela peut provoquer un court-circuit ou endommager le climatiseur.

Avertissement de sécurité

- Si vous utilisez un tuyau de vidange, la température ambiante ne peut pas être inférieure à 0 °C. Sinon cela provoquerait une fuite d'eau dans le climatiseur.
- Évitez d'utiliser un équipement de chauffage autour du climatiseur.
- Éloignez les flammes, et objets inflammables et explosifs.
- Les enfants et les personnes souffrant d'un handicap ne sont pas autorisés à utiliser l'équipement sans surveillance.
- Évitez que les enfants ne jouent ou ne grimpent sur le climatiseur.
- Ne placez pas et n'accrochez pas d'objets humides au-dessus du climatiseur.
- Ne réparez et ne déposez pas le climatiseur vous-même.
- Évitez d'insérer des objets dans le climatiseur.

Nom des pièces

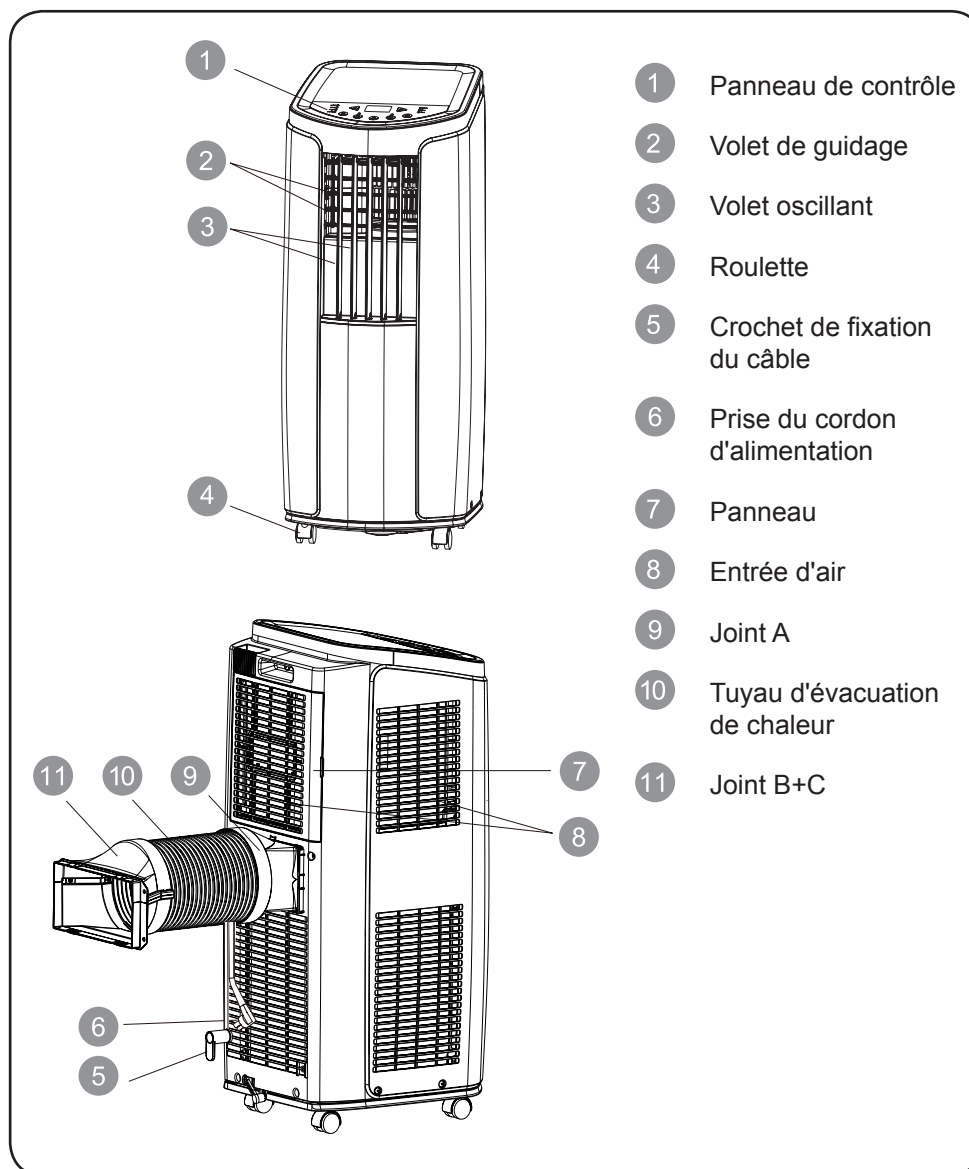

AVERTISSEMENT :

Le tuyau d'évacuation de la chaleur et autres accessoires d'installation ne peuvent pas être mise au rebut.

Fonctionnement du panneau de contrôle

Nom du panneau de contrôle

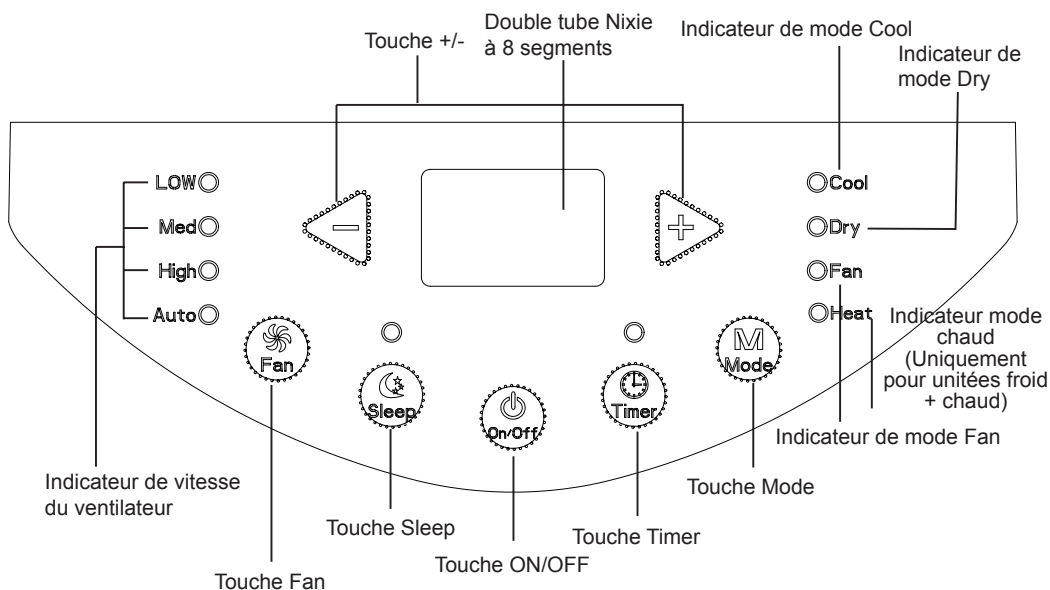

Fonctionnement du panneau de contrôle

Remarque :

- Une fois sous tension, le climatiseur émet un son. Vous pouvez alors utiliser le climatiseur via le panneau de contrôle.
- Dans l'état ON, après chaque pression de la touche sur le panneau de contrôle, le climatiseur émet un son. Dans le même temps, le voyant correspondant s'allume sur le panneau de contrôle.
- Dans l'état OFF, le double tube Nixie à 8 segments n'apparaît pas sur le panneau d'affichage.
Dans l'état ON, le double tube Nixie à 8 segments affiche sur le panneau d'affichage la température réglée en mode Cooling et mode Heating (uniquement pour unités froid + chaud), alors qu'il n'apparaît pas dans d'autres modes.

1 Touche ON/OFF

Appuyez sur cette touche pour mettre le climatiseur sous/hors tension.

2 Touche +/-

En mode Cooling, appuyez sur les touches « + » ou « - » pour augmenter

Fonctionnement du panneau de contrôle

ou réduire la température de 1 °C (°F). La gamme de réglage de la température est : 16 °C (61 °F) ~ 30 °C (86 °F). En mode Auto, Dry ou Fan, cette touche est inactive.

3 Touche Mode

Appuyez sur cette touche pour sélectionner le mode dans la séquence suivante : COOL → DRY → FAN

COOL : Dans ce mode, le voyant du mode Cooling s'allume. Le double tube Nixie à 8 segments affiche la température réglée. La gamme de réglage de la température est : 16 °C~ 30 °C.

DRY : Dans ce mode, le voyant du mode Drying s'allume. Le double tube Nixie à 8 segments n'apparaît pas.

FAN : Dans ce mode, le climatiseur fonctionne comme un ventilateur uniquement. Le voyant du ventilateur s'allume. Le double tube Nixie à 8 segments n'apparaît pas.

MODE CHAUD (Uniquement pour unités Froid + Chaud): sous ce mode, le indicateur de mode de chauffage est allumée. Le Tube nixie Dual-8 affiche la température réglée. La plage de réglage de la température est de 16 °C à 30 °C.

4 Touche Fan

Appuyez sur cette touche et la vitesse du ventilateur change dans la séquence suivante « low speed → medium speed → high speed → auto fan → low speed ».

5 Timer

Appuyez sur la touche Timer pour entrer dans le mode de réglage du temporisateur. Dans ce mode, appuyez sur les touches « + » ou « - » pour ajuster le réglage du temporisateur. Le réglage du temporisateur augmente ou diminue de 0,5 heure en appuyant sur les touches « + » ou « - » jusqu'à 10 heures, et il augmente ou diminue d'1 heure en appuyant sur les touches « + » ou « - » au-delà de 10 heures. Une fois le réglage du temporisateur achevé, l'équipement affiche la température s'il n'est pas actionné pendant 5 s. Si la fonction du temporisateur est lancée, le voyant supérieur reste affiché. Sinon, il n'est pas affiché. En mode Timer, appuyez à nouveau sur la touche Timer pour l'annuler.

6

Sleep

1. Appuyez sur la touche Sleep pour passer en mode Sleep. Si le contrôleur fonctionne en mode Cooling, une fois le mode Sleep lancé, la température prédéfinie augmente d'1 °C pendant 1 heure ; la température prédéfinie augmente de 2 °C pendant 2 heures, puis l'unité fonctionne à cette température en permanence.
2. Appuyez sur le bouton « sleep » pour entrer en mode "veille". Pour le mode Chaud, si le contrôleur de la température est réglée et que l'on établit le mode « veille », la température préréglée diminuera de 1°C dans l'heure, et de 2°C dans les 2 heures, et ensuite, l'appareil fonctionnera à cette température tout le temps.
3. La fonction Sleep n'est pas disponible dans les modes Fan, Drying et Auto. Si la fonction Sleep est lancée, le voyant supérieur reste affiché. Sinon, il n'est pas affiché.

LE FONCTIONNEMENT DE LA TELECOMMANDE SANS-FIL

Note : Vérifiez bien que il n'y ait aucune obstruction entre le récepteur et la télécommande. Ne laissez pas tomber, ne jetez pas, la télécommande. Aucun liquide ne doit pénétrer dans la télécommande : ne posez pas la télécommande directement au soleil, ni à proximité d'une source de chaleur.

Cette télécommande sans-fil est universelle, elle peut servir pour diverses modèles : puisque certains boutons n'ont pas de fonctionnement pour l'unité traitée dans ce manuel, ils ne sont pas décrits ci-après.

Transmetteur de signaux

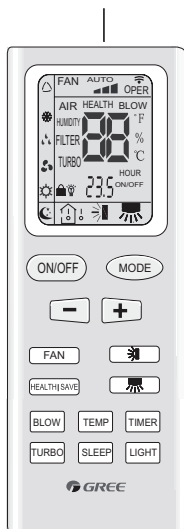

Bouton MARCHE /ARRET

• Pour mettre en marche, ou arrêter, l'appareil, appuyez sur ce bouton : les fonction Veille ou Minuteur de la fois précédente sont effacées.

Bouton Mode

• Pour changer le mode de fonctionnement comme suit, appuyez sur ce bouton

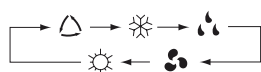

△ AUTO

❄ FRAIS

🔥 SEC

🌀 VENTILATEUR

☀ CHAUFFE (Remarque : pas dispo pour modèle Refroidissement uniquement)

BOUTON + / -

• Lorsque vous appuyez sur le bouton « + », le réglage de la température augmente d'un 1°C (1°F). • Lorsque vous appuyez sur le bouton « - », le réglage de la température baisse d'un 1°C (1°F). Changez rapidement la température en appuyant sur le bouton en continu : la gamme va de 16°C à 30°C (61°F à 86°F).

VENTILATEUR, bouton de vitesse

• Pour changer la vitesse du ventilateur comme suit, appuyez sur ce bouton :



▮ Basse vitesse

▮▮ Vitesse moyenne

▮▮▮ Grande vitesse

Note : En mode Sec la vitesse du ventilateur n'est pas réglable, la petite vitesse étant obligatoire ; par contre, lorsque vous appuyez sur ce bouton, la télécommande sans-fil envoie votre signal.

Note : Cette télécommande sans-fil est universelle, elle peut servir pour diverses appareils : certains des boutons qui ne sont pas prévus pour commander l'unité dont il est question dans ce manuel, ne sont pas décrits ci-dessous.

Bouton Veille

- Pour choisir Veille, appuyez une fois sur ce bouton : appuyez une deuxième fois pour quitter Veille. Quand vous arrêtez l'appareil, la fonction Veille est annulée. La fonction Veille est inopérante en modes Auto ou Ventilateur. ☾ : c'est l'icône de la fonction Veille.

- En mode Refroidissement ou Soufflage le mode Veille se met en fonctionnement au bout d'une heure ; deux heures plus tard la température est augmentée de 1°C (1°F) , la température sera ensuite augmentée de 2°C (2°F) et fonctionnera à cette température.

- En mode Chauffe, le mode Veille se met en marche au bout d'une heure et la température est réduite de 2°C (2°F) et continuera ainsi par la suite.

Bouton de Soufflage

- En modes Refroidissement ou Déshumidifier, appuyez sur cette touche pour mettre Soufflage en marche (l'icône soufflage s'affiche) ou en arrêt (l'icône soufflage disparaît). Une fois sous tension, l'appareil se met, par défaut, en Soufflage arrêté. Cette fonction n'est pas paramétrable en modes Auto, Ventilateur ou Chauffe : l'icône Soufflage n'affiche pas.

Bouton d'éclairage

- Appuyez sur ce bouton faire afficher l'icône Eclairage. Lorsque Eclairage est en marche, son icône s'affiche et l'éclairage à l'écran s'allume.

Lorsque Eclairage est en arrêt, son icône disparaît et tout l'éclairage à l'écran s'éteint.

7. Guide de fonctionnement - Fonctionnement général

1. Une fois l'appareil branché, appuyez sur le bouton MARCHE/ARRÊT pour démarrer.
(Remarque : dès que l'appareil est mis en Marche, le grand volet-guide et le petit volet-guide se ferment.)
2. Appuyez sur le bouton Mode, choisissez un mode de fonctionnement.
3. Réglez la température, en appuyant sur les touches " + " ou " - "
(La température ne peut pas être réglée en mode Auto.)
4. Appuyez sur le bouton VENTILATEUR pour en choisir sa vitesse :
AUTO, BASSE, MOYENNE ou HAUTE.
5. Appuyez sur le bouton ☼ pour régler le mode Bascule.

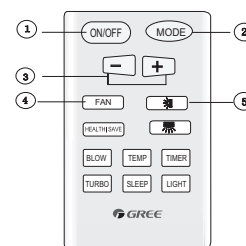

1. Pour régler la fonction VEILLE, appuyez sur le bouton VEILLE.
2. Appuyez sur le bouton MINUTEUR, ensuite sur le bouton " + / - " pour programmer les Marche et Arrêt du minuteur.
3. Appuyez sur le bouton ECLAIRAGE pour mettre en Marche ou en Arrêt l'éclairage de l'affichage.
4. Appuyez sur le bouton Soufflage pour mettre en Marche ou en Arrêt la fonction Soufflage.
5. Appuyez sur le bouton Turbo pour démarrer ou arrêter cette fonction.

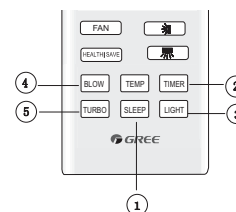

7.1 Présentation des fonctions spéciales

* À propos de la fonction Soufflage

Cette fonction évite la formation de moisissure en soufflant (chassant) l'humidité qui se trouve sur l'évaporateur, une fois l'appareil en arrêt.

1. Mettez la fonction Soufflage en marche : après avoir fermé l'unité par le biais du bouton Marche/Arrêt, le ventilateur de l'intérieur continue à fonctionner pendant environ 10 minutes à petite vitesse. Pour arrêter directement le ventilateur de l'intérieur pendant cette période, appuyez sur le bouton de soufflage.

2. Mettez la fonction Soufflage en arrêt : si vous fermez l'appareil par le bouton Marche/Arrêt, l'appareil tout entier se ferme directement.

* À propos d'AUTO-FONCTIONNEMENT

Lorsque vous choisissez le mode AUTO-FONCTIONNEMENT, la température ne s'affiche pas à l'écran LCD (ACL) : l'appareil se règle de façon automatique en fonction de la température de la pièce, choisissant le meilleur fonctionnement pour une ambiance agréable.

* À propos de la fonction Turbo

Mettez en marche cette fonction : le ventilateur fonctionne à très grande vitesse pour rafraîchir ou chauffer rapidement, de sorte que la température ambiante rejoigne au plus vite celle préréglée.

* À propos de VERROUILLAGE

Pour verrouiller ou déverrouiller le clavier, appuyez sur les boutons " + " et " - ". Si la télécommande est verrouillée, l'image s'affiche  ; dans ce cas, appuyez sur un bouton quelconque : l'image clignote trois fois. Si le clavier est déverrouillé, l'image disparaît.

* À propos du choix Fahrenheit ou Celsius

Avec l'appareil en Arrêt, appuyez sur les boutons " + " et " - " pour intervertir °C et °F.

* À propos de la nouvelle fonction de Dégivrage

(La fonction de dégivrage n'est pas disponible sur ce modèle.)

Si, après avoir mis l'appareil en marche par télécommande (en mode dégivrage), vous l'arrêtez par télécommande, il ne coupera pas le dégivrage avant que ce dernier ne soit fini ; si vous modifiez un mode par télécommande, ce mode ne sera pas enclenché avant la fin du dégivrage.

Cette fonction, en Marche ou en Arrêt. Si la télécommande est en Arrêt, appuyez en même temps sur le bouton Mode et le bouton Soufflage afin de déclencher ou annuler cette nouvelle fonction. Si l'appareil est en mode Dégivrage, à l'endroit double-huit sur la télécommande s'affiche H1. Si on change vers le mode Chauffage, H1 s'affiche et clignote pendant 5 secondes ; si, dans ce cas, vous appuyez sur le bouton " +/- ", H1 disparaît et la température programmée s'affiche.

Une fois la télécommande en marche, la nouvelle fonction de Dégivrage se ferme, par défaut.

Remplacement des piles

1. Appuyez légèrement sur le , dans le sens de la flèche afin de pousser le couvercle de la télécommande vers l'arrière. (Voir la Figure).
2. Enlevez les piles usées. (Voir la Figure).
3. Insérez deux nouvelles piles AAA, 1,5V, respectant bien leur polarité. (Voir la Figure).
4. Repositionnez le couvercle arrière de la télécommande. (Voir la Figure).

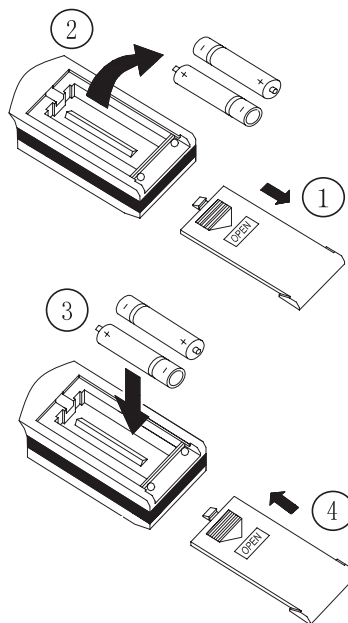

Remarque :

- Lors du remplacement de piles, n'utilisez pas des piles usées ou de type différent : risque de mauvais fonctionnement de la télécommande sans-fil.
- Si vous ne comptez pas vous servir de la télécommande sans-fil pendant un certain temps, il faut enlever les piles : risque de fuites liquides qui abîmeraient la télécommande.
- Ne faites pas fonctionner la télécommande en dehors de son rayon de réception.
- Elle doit se trouver à au moins un mètre de tout téléviseur, de toute chaîne hi-fi.
- Si la télécommande sans-fil ne fonctionne pas correctement, enlevez les piles puis remettez-les après 30 secondes : si le problème persiste, remplacez les piles.

Nettoyage et entretien

! Avertissement :

- Avant de nettoyer le climatiseur, mettez l'équipement hors tension et coupez le courant. Sinon il existe un risque de choc électrique.
- Ne lavez pas le climatiseur à l'eau. Sinon il existe un risque de choc électrique.
- N'utilisez pas de liquide volatil (comme un diluant ou de l'essence) pour nettoyer le climatiseur. Sinon vous risquez d'endommager l'apparence du climatiseur.

Nettoyage du boîtier extérieur et de la grille

Nettoyage du boîtier extérieur :

S'il y a de la poussière sur la surface du boîtier extérieur, utilisez un chiffon doux pour la frotter. Si le boîtier extérieur est très sale (comme de la graisse), utilisez un nettoyeur doux pour le frotter.

Nettoyage de la grille : Utilisez un nettoyeur ou une brosse douce pour la nettoyer.



Nettoyage du filtre

1 Retrait du filtre

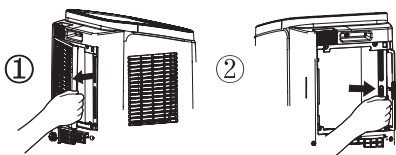

3 Installation du filtre

Une fois le filtre nettoyé et sec, remplacez-le correctement.

2

Nettoyage du filtre

Utilisez un nettoyeur ou de l'eau pour nettoyer le filtre. Si le filtre est très sale (graisse), utilisez de l'eau chaude à 40 °C (104 °F) mélangée à un nettoyeur neutre pour le nettoyer puis laissez-le sécher à l'ombre.



AVERTISSEMENT

- Le filtre doit être nettoyé environ tous les trois mois. Si l'environnement de fonctionnement est très poussiéreux, vous pouvez augmenter la fréquence de nettoyage.
- Ne séchez pas le filtre à air avec une flamme ou un sèche-cheveux. Sinon il risque de se déformer ou de prendre feu.

Nettoyage et entretien

Nettoyage du tuyau d'évacuation de la chaleur

Retirez le tuyau d'évacuation de la chaleur du climatiseur, nettoyez-le, séchez-le et remplacez-le. (Pour la méthode d'installation et de retrait, reportez-vous aux instructions « Installation et dépose du tuyau d'évacuation de chaleur »).

Contrôle avant utilisation saisonnière

1. Vérifiez si les entrées et sorties d'air sont obstruées.
2. Vérifiez si la prise de courant et la prise murale sont en bon état.
3. Vérifiez si le filtre est propre.
4. Vérifiez si des piles sont installées dans le contrôleur à distance.
5. Vérifiez si le joint, le cadre du châssis et le tuyau d'évacuation de la chaleur sont fermement placés.
6. Vérifiez si le tuyau d'évacuation de la chaleur est endommagé.

Contrôle après utilisation saisonnière

1. Coupez le courant.
2. Nettoyez le filtre et le boîtier extérieur.
3. Retirez la poussière et autres sur le climatiseur.
4. Éliminez l'eau accumulée dans le châssis (reportez-vous à la section « Méthode de vidange » pour plus de détails).
5. Vérifiez si le cadre du châssis est endommagé. Si tel est le cas, contactez votre revendeur.

Stockage longue durée

Si vous n'utilisez pas le climatiseur pendant un certain temps, suivez les étapes d'entretien suivantes afin de garantir de bonnes performances :

- Assurez-vous qu'il n'y a pas d'accumulation d'eau dans le châssis et que le tuyau d'évacuation de chaleur est déposé.
- Retirez la prise et emballez le cordon d'alimentation.
- Nettoyez le climatiseur et emballez-le correctement pour éviter la poussière.

Conseils de récupération

- La plupart des matériaux d'emballage sont recyclables. Mettez-les au rebut dans les poubelles de recyclage locales.
- Si vous souhaitez mettre le climatiseur au rebut, contactez votre service ou centre local pour connaître la méthode d'élimination adéquate.

Analyse des dysfonctionnements

Consultez les éléments ci-dessous avant de solliciter la maintenance. Si le dysfonctionnement persiste, contactez votre revendeur local ou des professionnels qualifiés.

Phénomène	Dépannage	Solution
Le climatiseur ne fonctionne pas	• Coupure de courant ?	• Attendez le retour du courant.
	• La prise est-elle desserrée ?	• Rebranchez la prise.
	• Le disjoncteur magnétothermique se déclenche ou le fusible a brûlé ?	• Demandez à un professionnel de remplacer le disjoncteur magnétothermique ou le fusible.
	• Dysfonctionnement sur le circuit ?	• Demandez à un professionnel de remplacer le circuit.
	• L'équipement redémarre après un arrêt immédiat ?	• Attendez 3 min, puis redémarrez l'équipement.
Faible réfrigération (chauffage)	• L'alimentation est trop basse ?	• Attendez le retour de la tension.
	• Le filtre à air est trop sale ?	• Nettoyez le filtre à air.
	• La température réglée est correcte ?	• Ajustez la température.
	• La porte et la fenêtre sont fermées ?	• Fermez la porte et la fenêtre.
Le climatiseur ne reçoit aucun signal du contrôleur à distance, ou le contrôleur à distance est insensible.	• L'équipement rencontre de graves interférences (pression statique, tension instable) ?	• Retirez la prise. Insérez la prise 3 min plus tard environ, puis mettez l'équipement sous tension.
	• Le contrôleur à distance se trouve dans la zone de réception ?	• La zone de réception du contrôleur à distance est de 8 m. Ne dépassez pas cette zone.
	• Il est bloqué par des obstacles ?	• Retirez les obstacles.
	• La sensibilité du contrôleur à distance est faible ?	• Vérifiez les piles du contrôleur à distance. Si l'alimentation est basse, remplacez les piles.
	• Il y a une lampe fluorescente dans la salle ?	• Déplacez le contrôleur à distance près du climatiseur. • Éteignez la lampe fluorescente et réessayez.

Analyse des dysfonctionnements

Phénomène	Dépannage	Solution
Aucune ventilation de la part du climatiseur.	<ul style="list-style-type: none"> • La sortie ou l'entrée d'air est obstruée ? 	<ul style="list-style-type: none"> • Éliminez les obstacles.
	<ul style="list-style-type: none"> • En mode Heating, la température intérieure atteint la température réglée ? 	<ul style="list-style-type: none"> • L'équipement arrête le ventilateur lorsqu'il atteint la température réglée.
	<ul style="list-style-type: none"> • Le mode Heating vient d'être lancé ? 	<ul style="list-style-type: none"> • Afin d'éviter l'air froid, le climatiseur retarde pendant un moment son démarrage, ce qui est tout à fait normal.
	<ul style="list-style-type: none"> • L'évaporateur est décongelé ? (visible en retirant le filtre) 	<ul style="list-style-type: none"> • Il s'agit d'un phénomène normal. Le climatiseur est en décongélation. Une fois la décongélation achevée, il reprend son fonctionnement.
Il n'est pas possible d'ajuster la température réglée.	<ul style="list-style-type: none"> • L'équipement fonctionne en mode Auto ? 	<ul style="list-style-type: none"> • Il n'est pas possible de régler la température en mode Auto.
	<ul style="list-style-type: none"> • La température requise dépasse la gamme de réglage de la température ? 	<ul style="list-style-type: none"> • Gamme de réglage de la température : 16 °C-30 °C .
Présence de mauvaise odeur	<ul style="list-style-type: none"> • Il y a une source de mauvaise odeur dans la salle, comme un meuble, une cigarette, etc. 	<ul style="list-style-type: none"> • Éliminez la source de la mauvaise odeur. • Nettoyez le filtre.
Un bruit anormal est audible pendant le fonctionnement	<ul style="list-style-type: none"> • L'équipement subit des interférences radio, par la foudre, etc. ? 	<ul style="list-style-type: none"> • Coupez l'alimentation, rebranchez-la, puis remettez l'équipement sous tension.
Un bruit d'écoulement d'eau est audible	<ul style="list-style-type: none"> • L'équipement vient d'être mis sous ou hors tension ? 	<ul style="list-style-type: none"> • Il y a un bruit de réfrigérant à l'intérieur du climatiseur, c'est un phénomène normal.
Un grincement est audible	<ul style="list-style-type: none"> • L'équipement vient d'être mis sous ou hors tension ? 	<ul style="list-style-type: none"> • La dilatation ou rétrécissement du panneau sous l'effet de la chaleur produit un bruit de frottement.

Analyse des dysfonctionnements

Codes de dysfonctionnement

H8	Le châssis est rempli d'eau.	1. Videz l'eau à l'intérieur du châssis. 2. Si « H8 » est toujours présent, contactez un professionnel pour entretenir l'équipement.
F1	Dysfonctionnement du capteur de température ambiante.	Contactez un professionnel qui s'en chargera.
F2	Dysfonctionnement du capteur de température de l'évaporateur.	Contactez un professionnel qui s'en chargera.
F0	1. Fuite de réfrigérant 2. Système bloqué	1. Remettez l'équipement sous tension après l'avoir mis hors tension et avoir retiré la prise pendant 30 min ; 2. Si le dysfonctionnement est toujours présent, contactez le service après-vente.
H3	Protection de surcharge du compresseur	1. Vérifiez si l'équipement se trouve dans un environnement présentant une température ou une humidité élevées ; si la température ambiante est trop élevée, mettez l'équipement hors tension puis de nouveau sous tension une fois que la température ambiante est passée sous 35 °C. 2. Vérifiez si l'évaporateur et le condensateur sont obstrués par des objets ; si tel est le cas, retirez ces objets, mettez l'équipement hors tension, avant de le relancer. 3. Si le dysfonctionnement persiste, contactez notre service après-vente.
E8	Dysfonctionnement de surcharge	
F4	Le capteur de température du tuyau extérieur est ouvert/ court-circuité.	Contactez le service après-vente qui s'en chargera.



AVERTISSEMENT

- Si l'un des phénomènes suivants apparaît, mettez le climatiseur hors tension et coupez le courant immédiatement, puis contactez votre revendeur.
 - Le cordon d'alimentation surchauffe ou est endommagé.
 - Un son anormal est audible pendant le fonctionnement.
 - Mauvaise odeur.
 - Fuite d'eau.
- Ne réparez et ne remplacez pas le climatiseur vous-même.
- Si le climatiseur fonctionne dans des conditions anormales, cela peut provoquer un dysfonctionnement, un choc électrique ou un incendie.

Précaution d'installation



Avertissement :

- Respectez toutes les normes et ordonnances légales.
- N'utilisez jamais un cordon d'alimentation endommagé ou non adapté.
- Faites attention lors de l'installation et de l'entretien. Évitez toute utilisation incorrecte afin d'éviter les chocs électriques, blessures et autres accidents.

Choix de l'emplacement d'installation

Exigences de base

Installer l'équipement dans les endroits suivants peut provoquer un dysfonctionnement. Si cela s'avère inévitable, consultez votre revendeur local :

1. Les lieux présentant des sources de forte chaleur, de la vapeur, des gaz inflammables ou explosifs, ou des corps volatiles émis dans l'air.
2. Les lieux équipés d'appareils haute fréquence (machine à souder, équipement médical).
3. Les lieux près d'une zone côtière.
4. Les lieux présentant de l'huile ou de la vapeur dans l'air.
5. Les lieux présentant du gaz sulfuré.
6. D'autres lieux présentant des situations spéciales.

Exigences du climatiseur

1. L'entrée d'air doit être éloignée des obstacles et éliminez tout objet à proximité de la sortie d'air. Sinon cela risque d'affecter le rayonnement du tuyau d'évacuation de la chaleur.
2. Choisissez un emplacement où le bruit et l'air émis par l'équipement extérieur ne gênent en rien le voisinage.
3. Éloignez-le le plus possible des lampes fluorescentes.
4. L'équipement ne doit pas être installé dans la buanderie.

Exigences de raccordement électrique











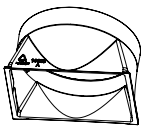

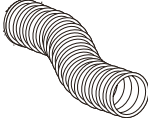
Précautions de sécurité

1. Il faut respecter les réglementations de sécurité électrique lors de l'installation de l'équipement.
2. Conformément aux réglementations de sécurité locales, utilisez un circuit d'alimentation approuvé.
3. Pour les équipements dotés d'une fixation de type Y, les instructions doivent indiquer ce qui suit. Si le cordon d'alimentation est endommagé, il doit être remplacé par le fabricant, son agent d'entretien ou une personne qualifiée assimilée afin d'éviter tout risque.
4. Branchez correctement le câble sous tension, le câble neutre et celui de raccordement à la terre de la prise murale.
5. Assurez-vous de couper l'alimentation avant toute intervention électrique et de sécurité.
6. Évitez la mise sous tension avant la fin de l'installation.
7. Le climatiseur est un appareil électrique haut de gamme. Il doit être raccordé à la terre avec un dispositif spécialisé et par un professionnel. Assurez-vous qu'il est toujours correctement raccordé à la terre, sinon cela pourrait provoquer un choc électrique.
8. Le câble jaune-vert ou le câble vert du climatiseur est un câble de raccordement à la terre, qui peut être ne peut être utilisé à d'autres fins.
9. La résistance de mise à la terre doit être conforme aux réglementations de sécurité électrique nationales.
10. L'appareil doit être installé conformément aux réglementations de câblage nationales.



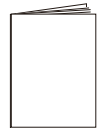

Préparatifs avant installation

Remarque : vérifiez si les accessoires sont disponibles avant l'installation.

Liste des accessoires

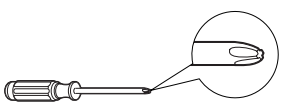
 joint A	 joint B	 joint C	 tuyau d'évacuation de chaleur	 Adaptateur (1)
 crochet pour câble (2)	 vis (3)	 pince du tuyau	 bouchon en caoutchouc	 anneau pour tuyau (2)
 tuyau d'évacuation	 contrôleur à distance	 pile (2) (AAA 1,5 V)	 manuel d'utilisateur	

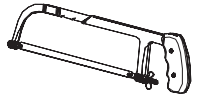
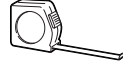
Outils nécessaires à l'installation

 tournevis cruciforme	 tournevis plat	 scie
 jauge	 ciseaux	 crayon

Installation du crochet pour câble

- Placez le crochet pour câble à l'arrière de l'équipement avec des vis (le sens du crochet est indiqué dans l'illustration suivante).

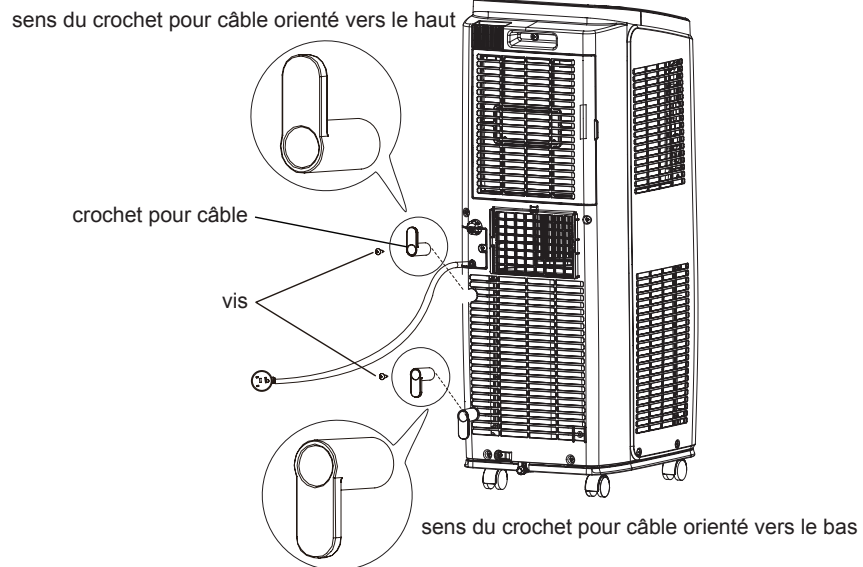

- Enroulez le cordon d'alimentation autour du crochet pour câble.

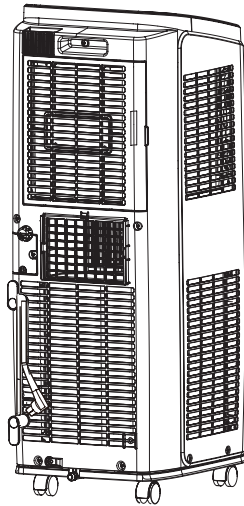

Élimination de l'eau récupérée

Il y a 2 manières d'évacuer l'eau récupérée :

1 Utilisez l'option de vidange continue à partir de l'orifice inférieur.

Remarque : Lorsque vous utilisez l'option de vidange continue à partir de l'orifice inférieur, installez le tuyau de vidange au préalable, sinon la vidange inadaptée altérera le fonctionnement de l'équipement.

■ Les instructions d'installation du tuyau de vidange sont les suivantes :

1. Retirez le bouchon en caoutchouc du port de vidange.

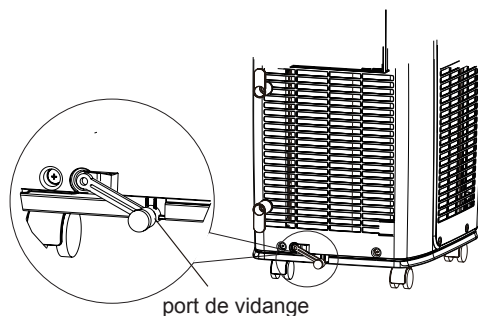

2. Fixez avec une vis la pince du tuyau de vidange à droite de la plaque arrière, à proximité du port de vidange.

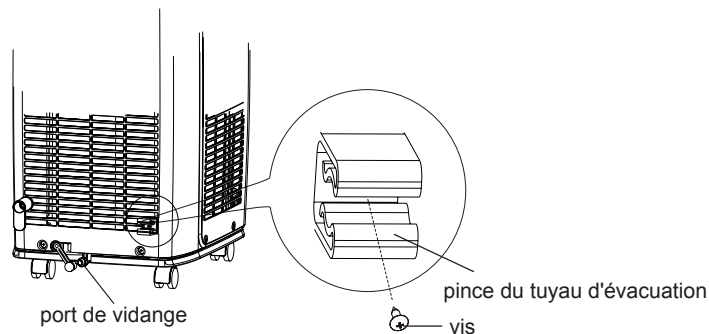

3. Placez le tuyau de vidange dans le port correspondant et vissez-le, puis attachez-le avec l'anneau correspondant.

4. Placez le bouchon en caoutchouc de l'autre côté du tuyau de vidange, fixez-le avec l'anneau pour tuyau, puis fixez-le dans la pince du tuyau de vidange.

Élimination de l'eau récupérée

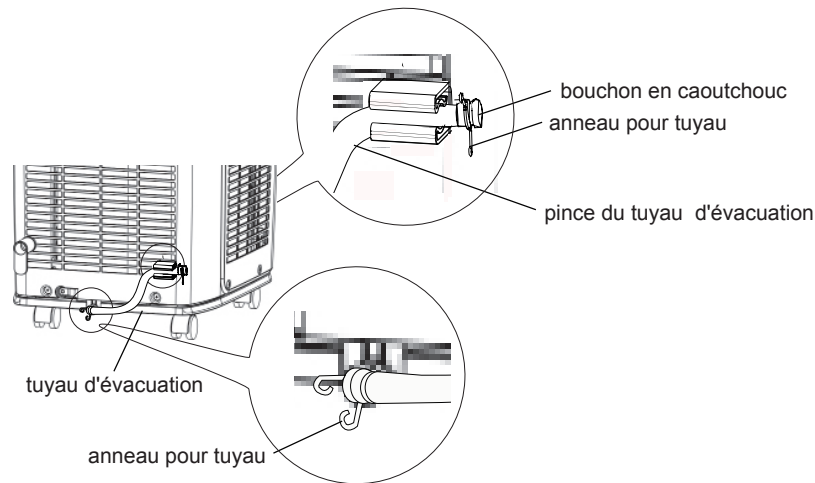

- La méthode de vidange est la suivante.
- 1. En mode Cooling ou Drying, l'eau issue de la condensation est conduite vers le châssis et évacuée par un système motorisé. Lorsque la température du condensateur est élevée, la plupart de l'eau issue de la condensation est évaporée et évacuée vers l'extérieur. Par conséquent, seule une petite quantité d'eau issue de la condensation s'accumule généralement à l'intérieur du châssis, et vous n'avez pas à la vider souvent.
- 2. Lorsque le châssis est rempli d'eau, la sonnerie émet 8 avertissements et « H8 » s'affiche pour rappeler à l'utilisateur de vider l'eau :
 - Déplacez l'équipement vers un endroit adapté pour vider l'eau ; n'inclinez pas l'équipement et maintenez-le droit pendant le transport ;
 - Retirez le tuyau d'évacuation de la pince et retirez le bouchon en caoutchouc pour vider l'eau ;
 - Remplacez le bouchon en caoutchouc sur le tuyau de vidange une fois l'évacuation achevée et fixez à nouveau le tuyau de vidange dans la pince.
 - Une fois la protection de niveau d'eau maximum éliminée et après avoir arrêté le compresseur pendant 3 minutes, l'équipement reprend son fonctionnement.

Élimination de l'eau récupérée

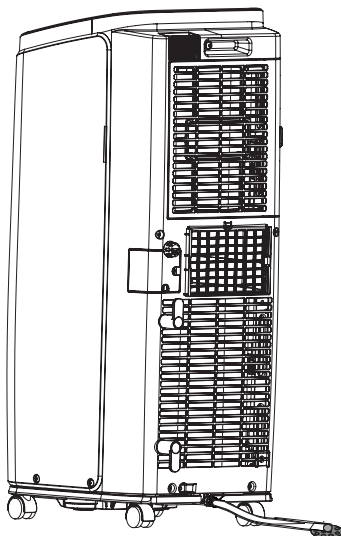

2 Utilisez l'option de vidange continue à partir de l'orifice intermédiaire.

Remarque : L'eau peut être vidée automatiquement via un siphon au sol en fixant un tuyau d'un diamètre intérieur de 14 mm (non inclus).

1. Retirez le bouchon de vidange continue 1 en le tournant dans le sens inverse des aiguilles d'une montre, puis retirez la butée en caoutchouc 2 de l'embout.

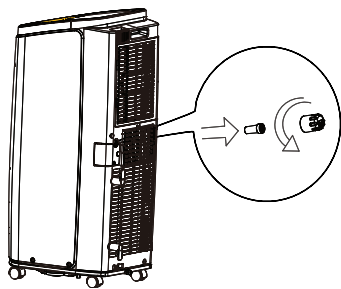

Élimination de l'eau récupérée

2. Vissez le connecteur de vidange (inclus dans le pack) à l'embout en le tournant dans le sens des aiguilles d'une montre.

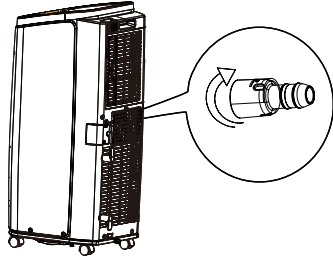

3. Insérez le tuyau de vidange dans le connecteur de vidange.

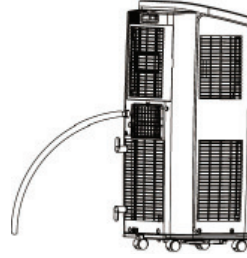

ATTENTION :

Lors de l'utilisation de l'option de vidange continue à partir de l'orifice intermédiaire, placez l'équipement portable sur une surface plane et assurez-vous que le tuyau ne présente aucune obstruction et qu'il est orienté vers le bas. Placer l'équipement portable sur une surface inégale ou une installation incorrecte du tuyau peut provoquer le remplissage du châssis et l'arrêt de l'équipement. Videz l'eau dans le châssis en cas d'arrêt, puis vérifiez l'emplacement de l'équipement portable et l'installation correcte du tuyau.

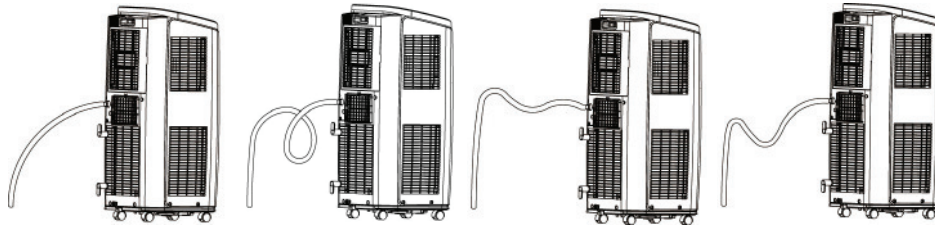

Installation et dépose du tuyau d'évacuation de la chaleur

Installation du tuyau d'évacuation de la chaleur

1. Tournez les joints A et B dans le sens des aiguilles d'une montre sur les deux extrémités du tuyau d'évacuation de la chaleur.

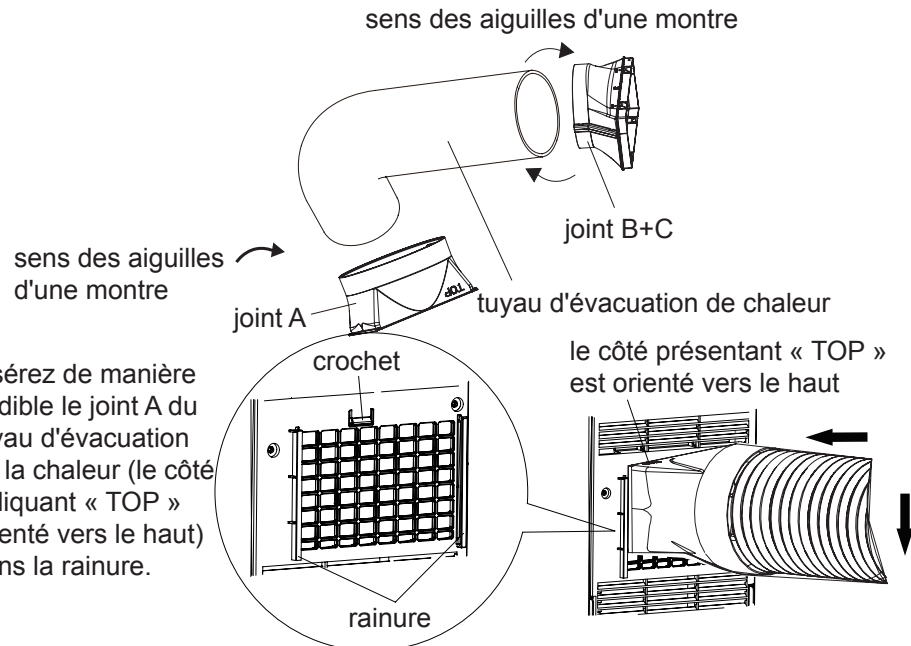

2. Insérez de manière audible le joint A du tuyau d'évacuation de la chaleur (le côté indiquant « TOP » orienté vers le haut) dans la rainure.

3. Orientez la marque de référence du joint B du tuyau d'évacuation de la chaleur vers l'ouverture du joint C ; tournez-le légèrement pour connecter fermement les joints B et C.

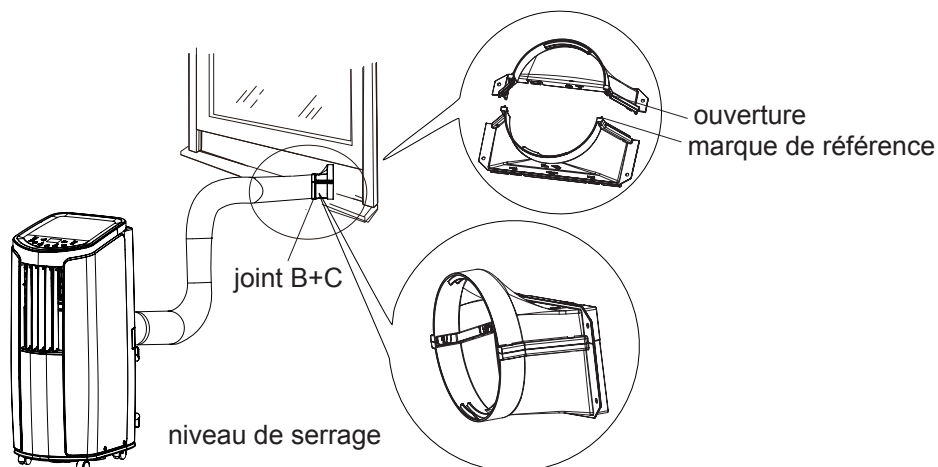

Installation et dépose du tuyau d'évacuation de la chaleur

Remarque pour l'installation du tuyau d'évacuation de la chaleur

Afin d'améliorer l'efficacité de réfrigération, le tuyau d'évacuation de la chaleur doit être le plus court possible et plat, sans coude, afin de garantir une évacuation uniforme de la chaleur.

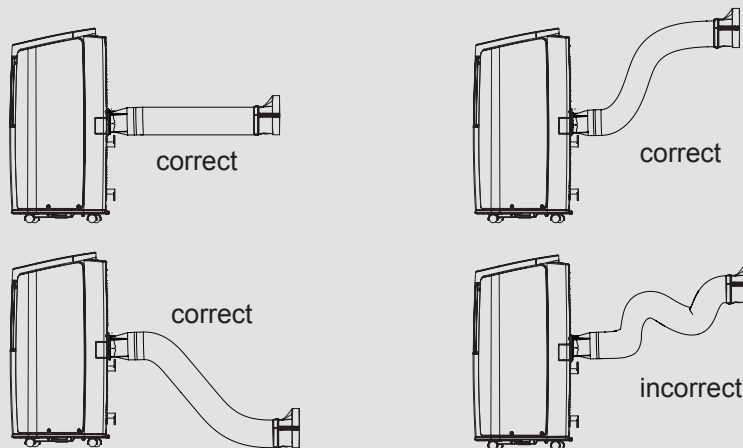

- La longueur du tuyau d'évacuation de la chaleur est inférieure à 1 m. Il est recommandé de l'utiliser avec une longueur inférieure.
- Lors de l'installation, le tuyau d'évacuation de la chaleur doit être le plus plat possible. N'utilisez pas de rallonge et ne le raccordez pas avec un autre tuyau d'évacuation.

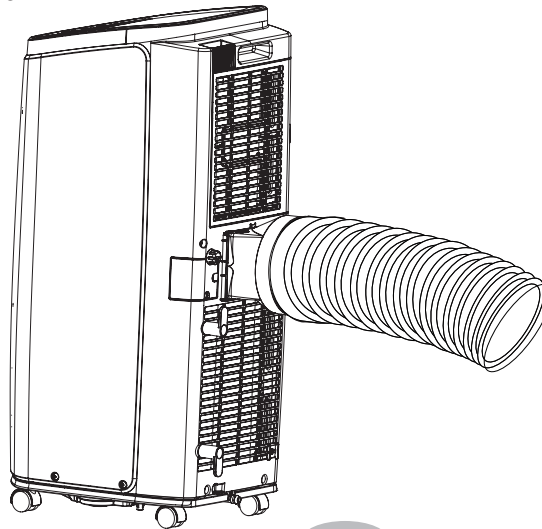

Installation et dépose du tuyau d'évacuation de la chaleur

- Une installation correcte est présentée dans l'illustration (Lors de l'installation murale, la hauteur doit être à environ 40 cm-130 cm du sol).

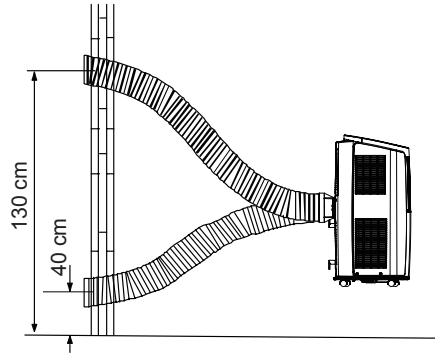

- Une installation incorrecte est présentée dans l'illustration suivante (Si le tuyau est trop plié, il risque de provoquer plus facilement un dysfonctionnement).

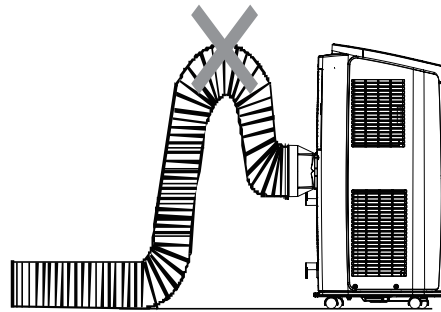

Dépose du tuyau d'évacuation de la chaleur

1. Retrait du joint B : retirez le joint B du joint C.

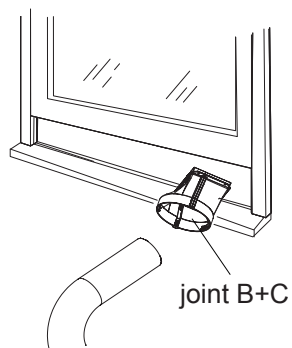

2. Retrait du joint A : Appuyez sur le crochet et soulevez le joint A pour le retirer.

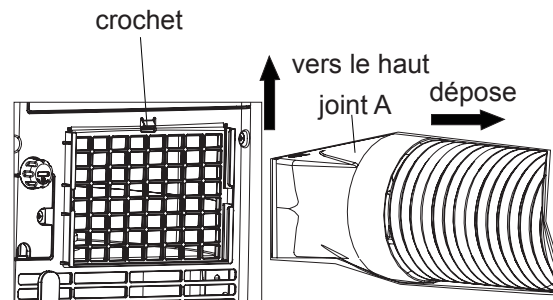

Test de fonctionnement

- Branchez l'alimentation puis appuyez sur la touche ON/OFF sur le contrôleur à distance pour démarrer l'équipement.
- Appuyez sur la touche Mode pour sélectionner la fonction Auto, Cooling, Drying, Fan ou Heating, puis vérifiez si l'équipement fonctionne normalement.
- Si la température ambiante est inférieure à 16 °C, l'équipement ne peut pas fonctionner en mode Cooling.