

# FORGE ADOUR

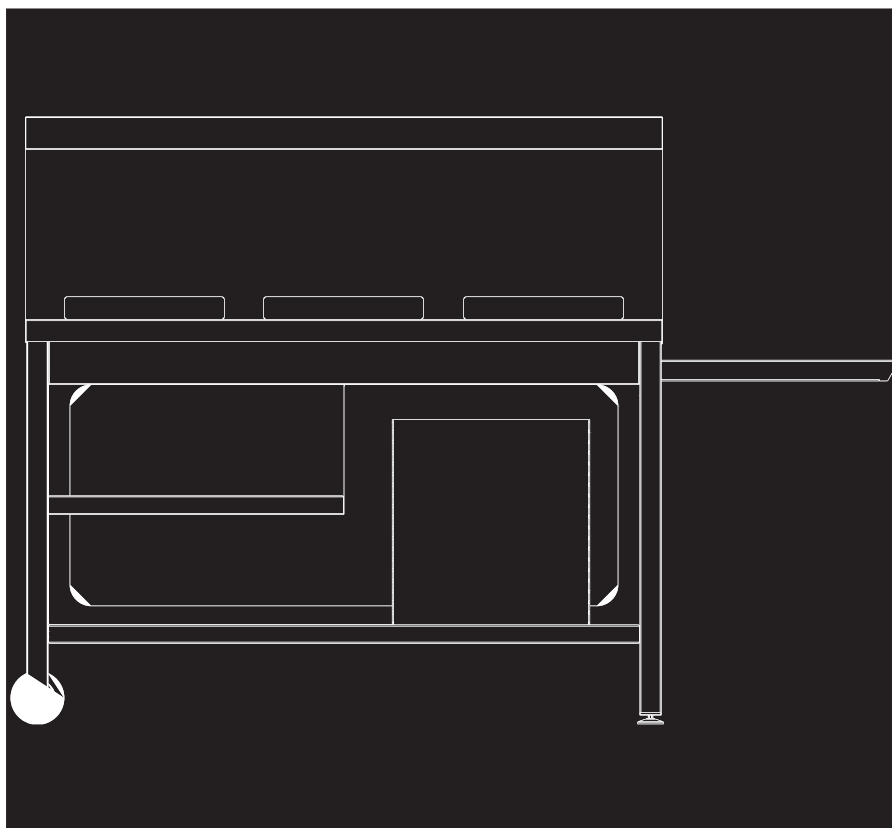

TRCA-Table Roulante Crédence Acier





Vous avez fait l'acquisition d'un produit de la gamme FORGE ADOUR, veuillez consulter la notice avant toute utilisation.



You have just purchased a product from the FORGE ADOUR range, please read the instructions before use.



Ha adquirido un producto de la gama FORGE ADOUR. Por favor, lea el manual antes de cualquier uso.



U een assortiment FORGE ADOUR hebben verworven, lees de bijsluiter voor gebruik



Sie gekauft haben eine Produktpalette FORGE ADOUR, lesen sie die Packungsbeilage beachten

# Index

**FR** Notice d'utilisation

---

**EN** Instructions for use

---

**ES** Instrucciones de uso

---

**NL** Gebruikshandleiding

---

**DE** Bedienungsanleitung

---

**FR**

**EN**

**ES**

**NL**

**DE**

---

TRCA - Table Roulante Crédence Acier

---

TRCA GB



TRCA NG















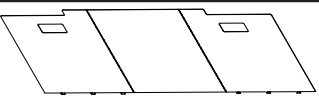

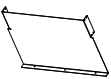



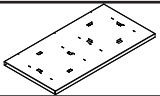

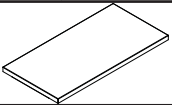

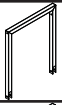

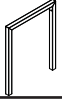

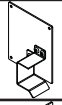

Contenu carton

Carton content

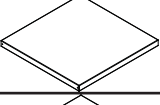
Contenido de la caja

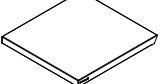
De inhoud van de doos

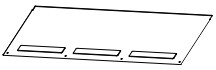
Kaetoninhalt

	X 1		X 1
	X 1		X 2
	X 1		X 2
	X 1		X 2
	X 1		X 2
	X 1		X 2
	X 1		X 58
	X 1		X 2
	X 2		X 4
	X 2		X 2
	X 2		X 2
	X 1		X 2
	X 1		x 2
			x 1
			x 1
			X 1

FR

EN

ES

NL

DE

Montage

Assembly

Montaje

Montage

Montageanleitung

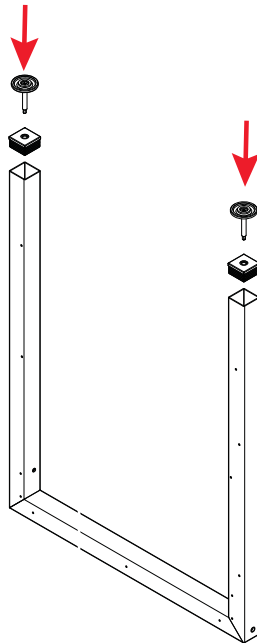
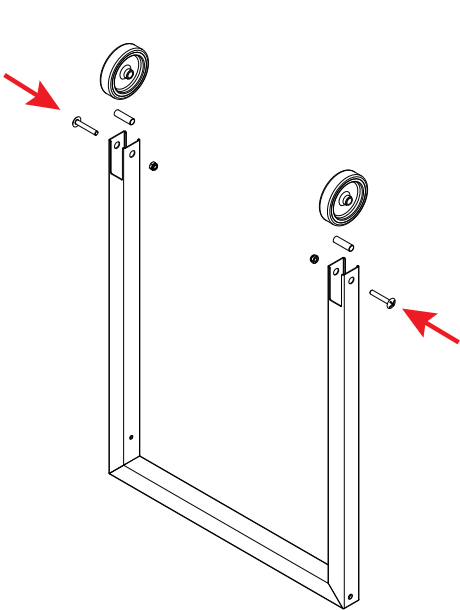
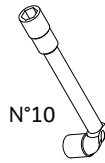
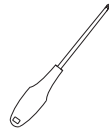
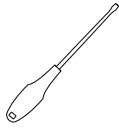

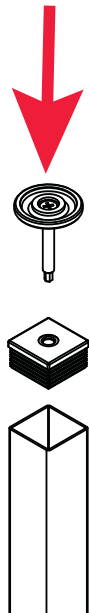
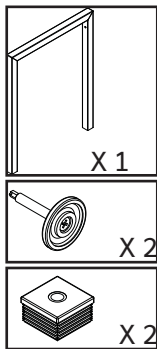
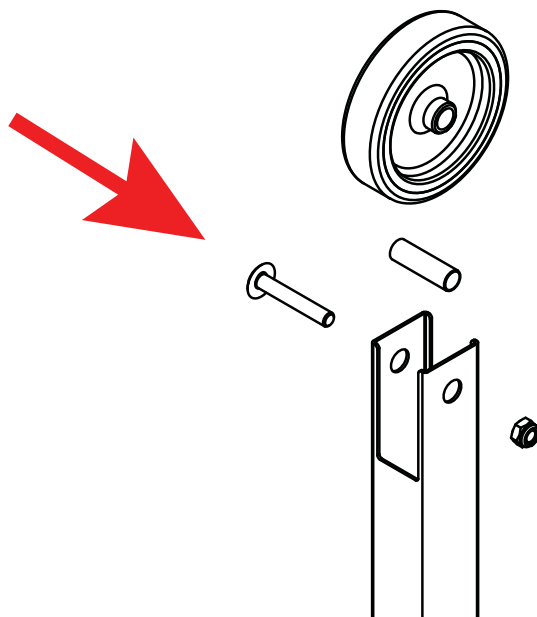
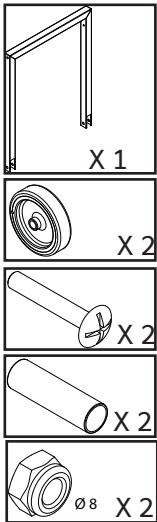

- FR
- EN
- ES
- NL
- DE

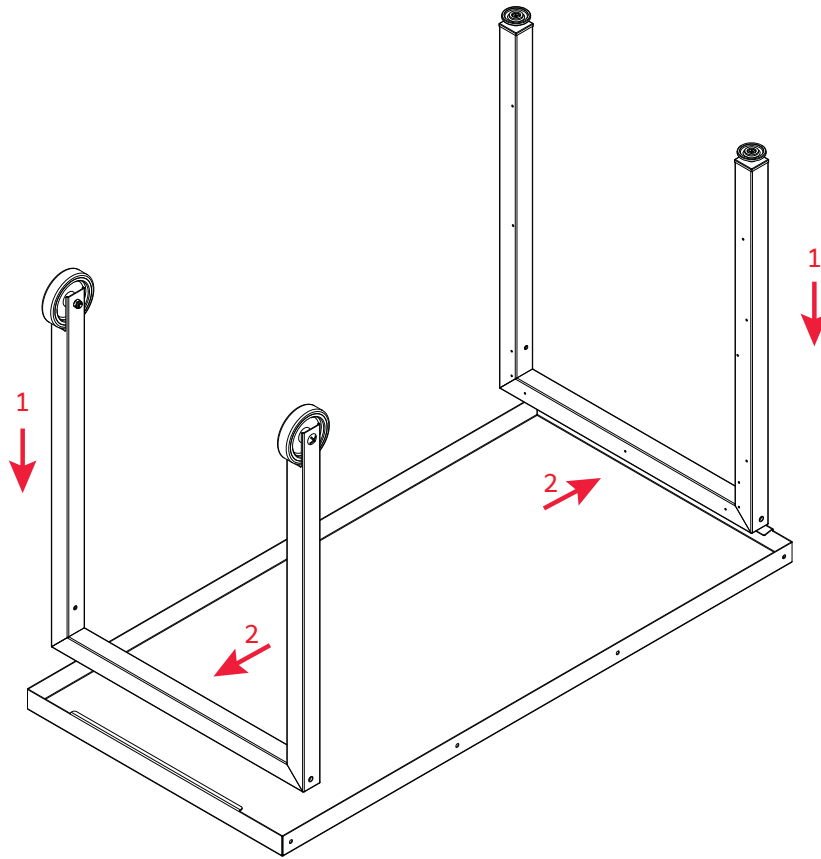



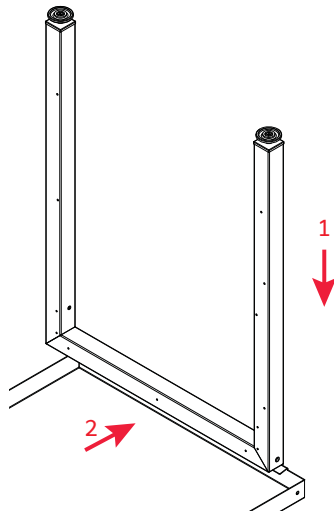
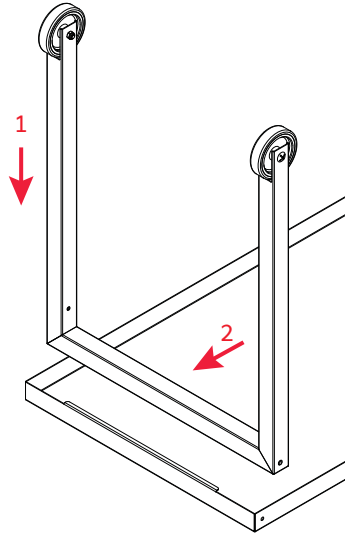
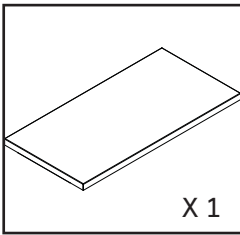

FR

EN

ES

NL

DE

A

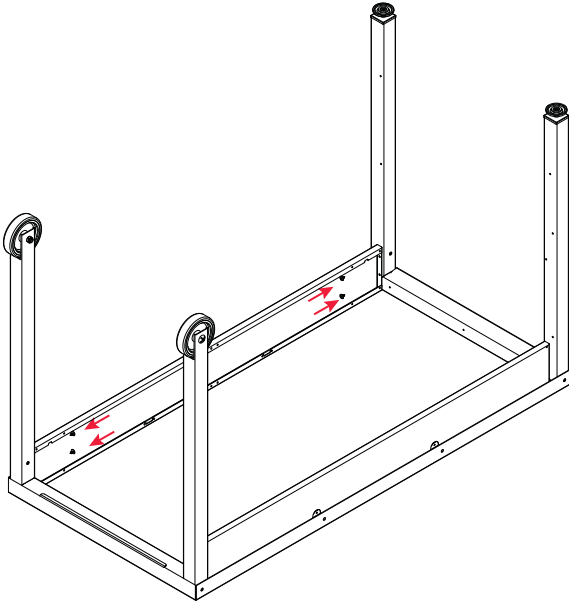

B

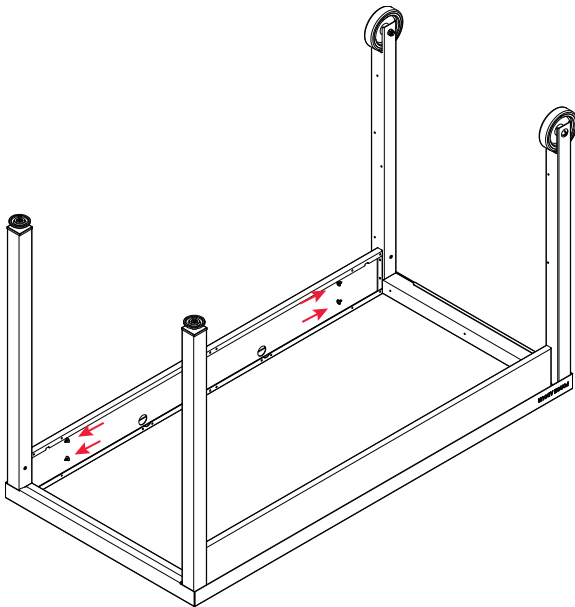

Montage

Assembly

Montaje

Montage

Montageanleitung

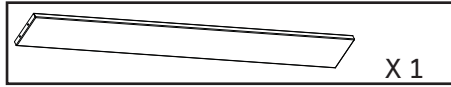
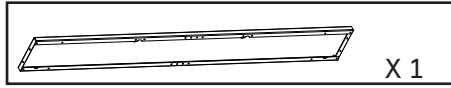
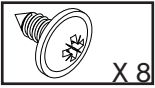

A

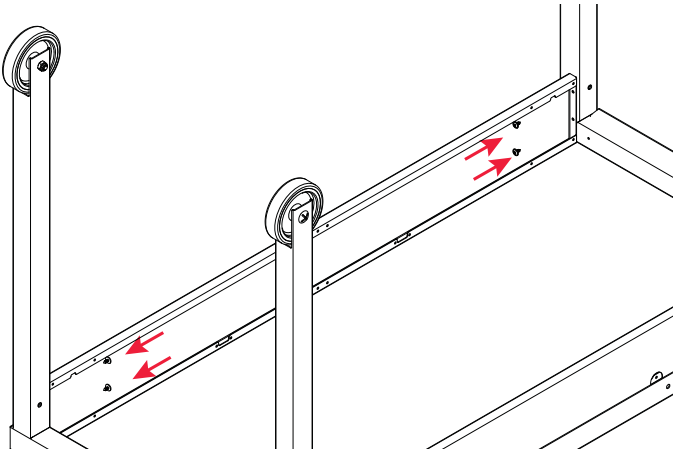

B

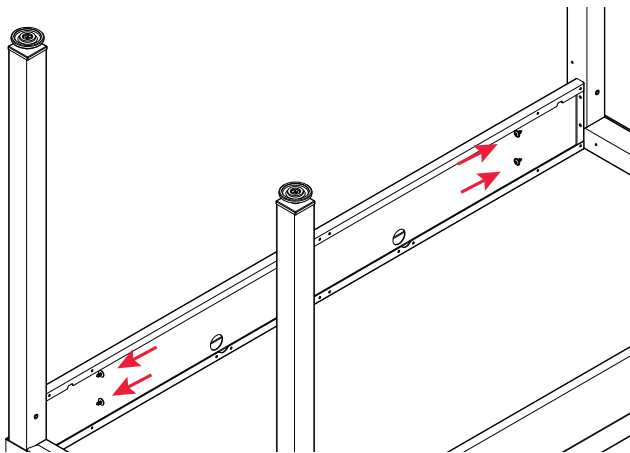

FR

EN

ES

NL

DE

A

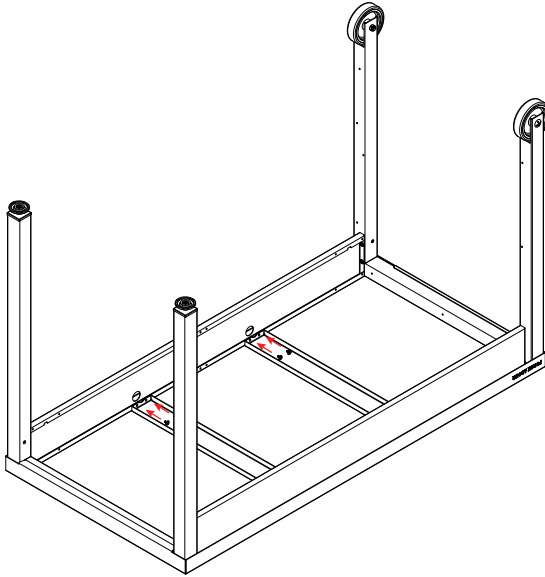

B

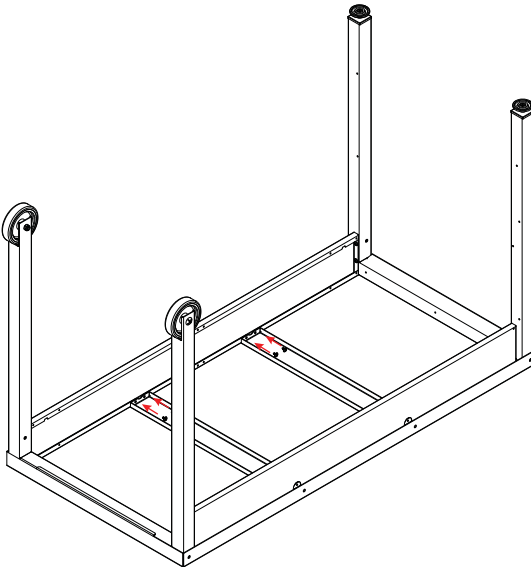

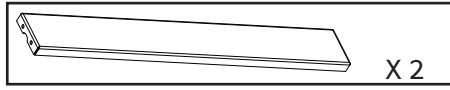
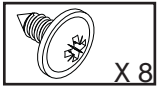

A

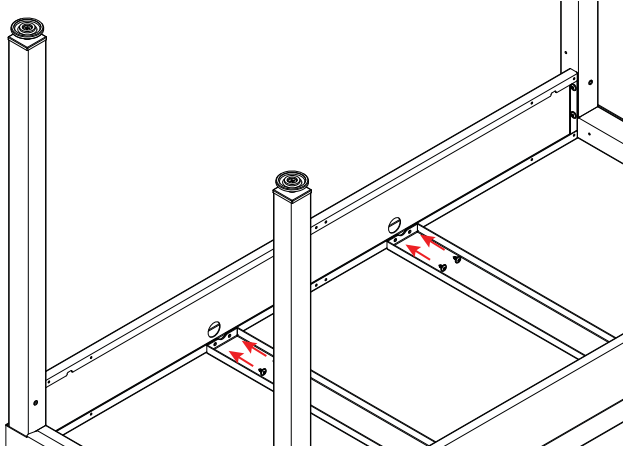

B

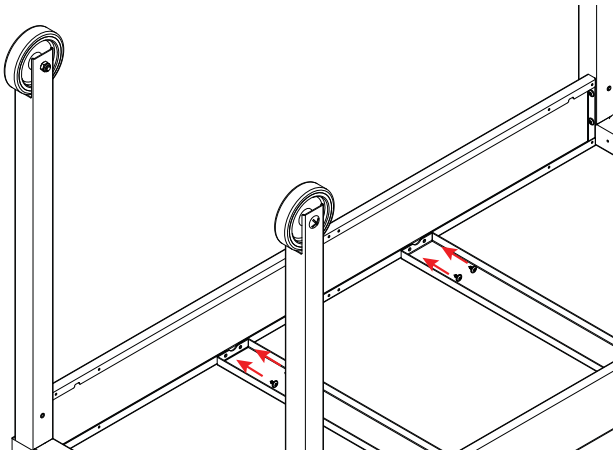

FR

EN

ES

NL

DE

A

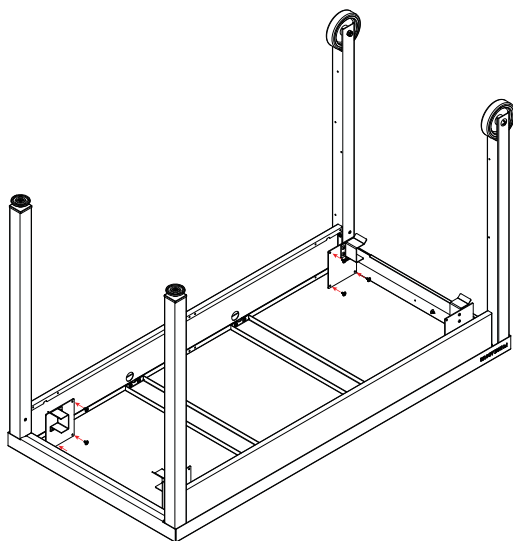

B

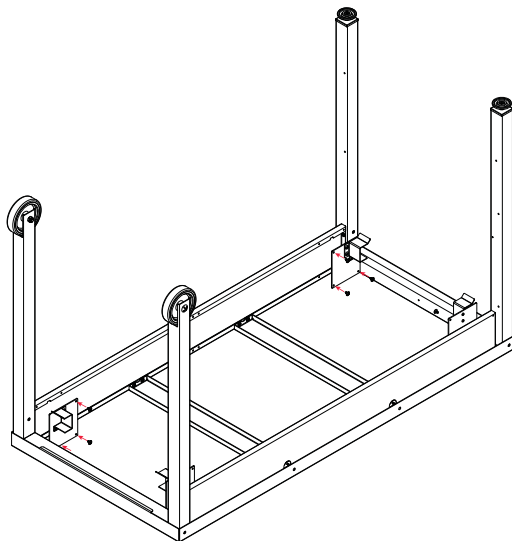

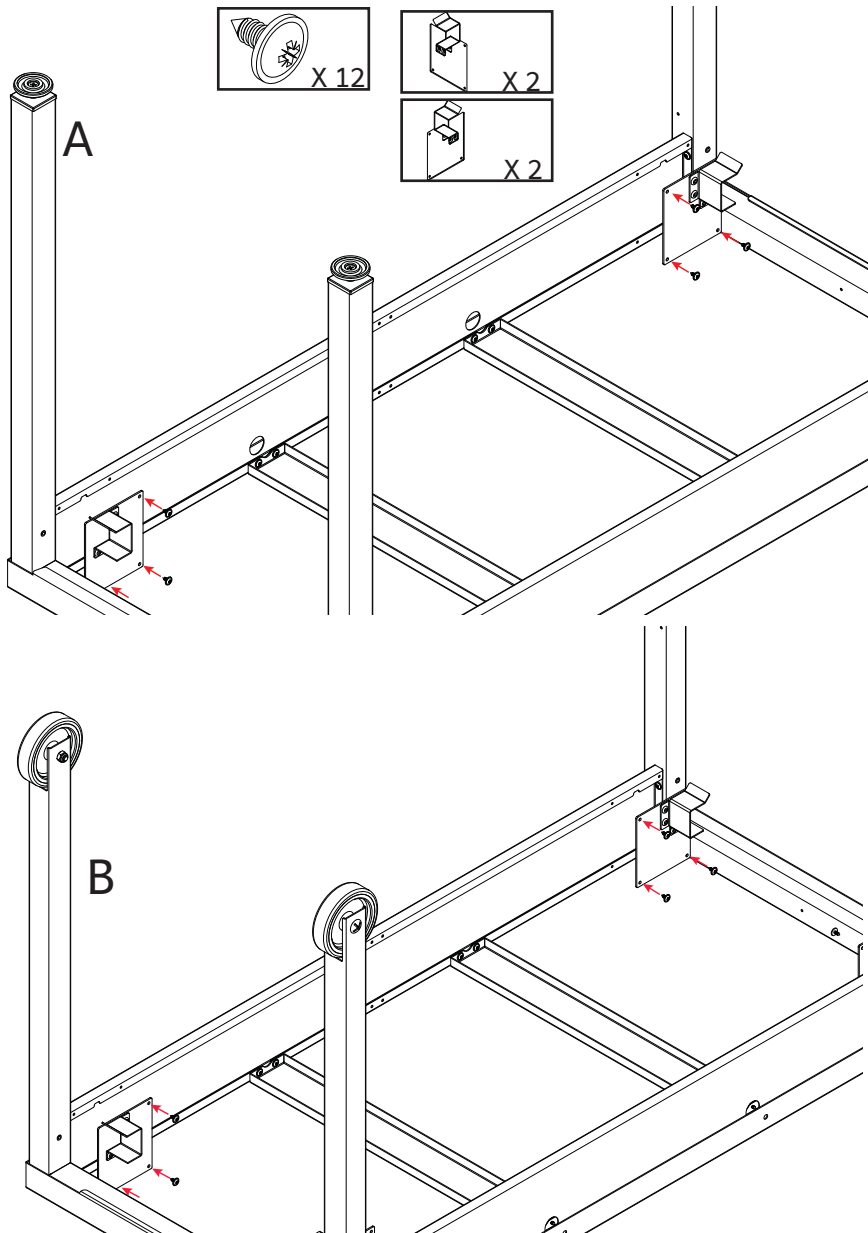

FR

EN

ES

NL

DE

A

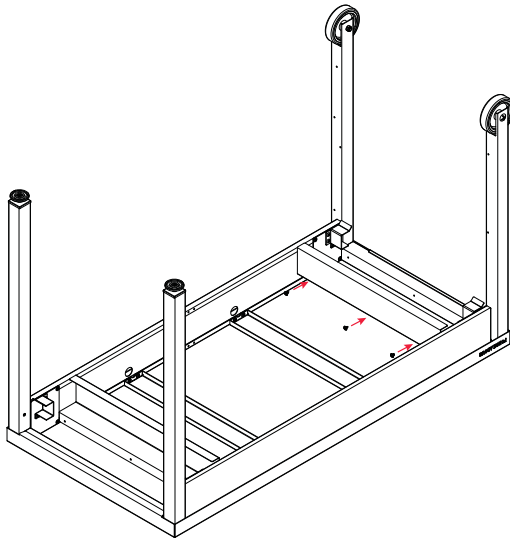

B

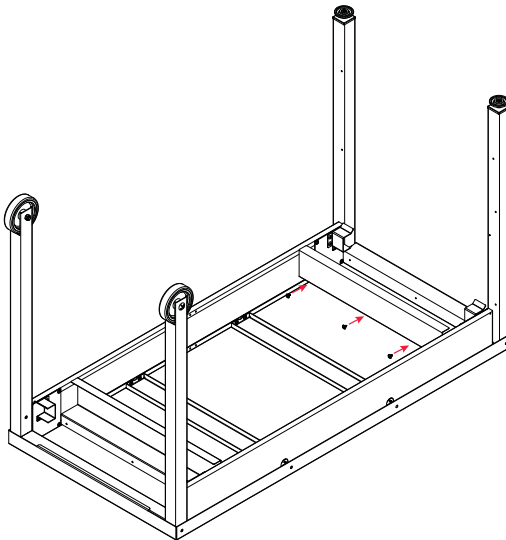



Montage

Assembly

Montaje

Montage

Montageanleitung

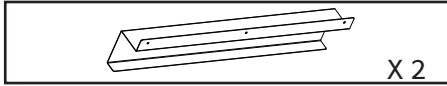
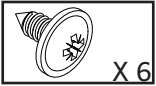

A

B

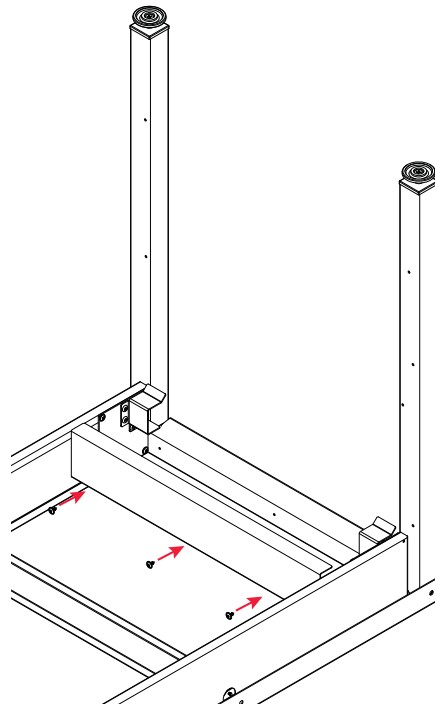
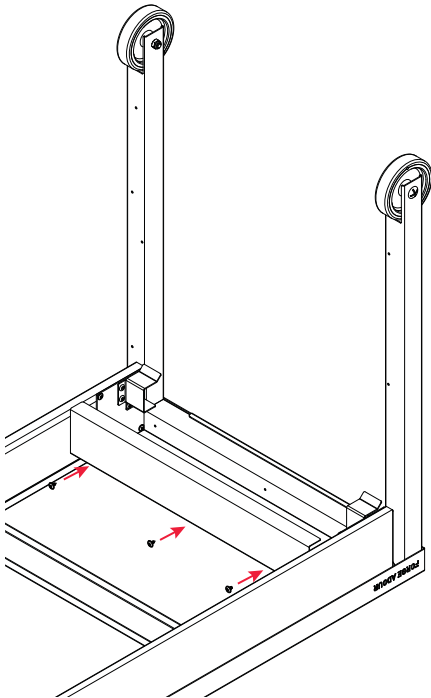

FR

EN

ES

NL

DE

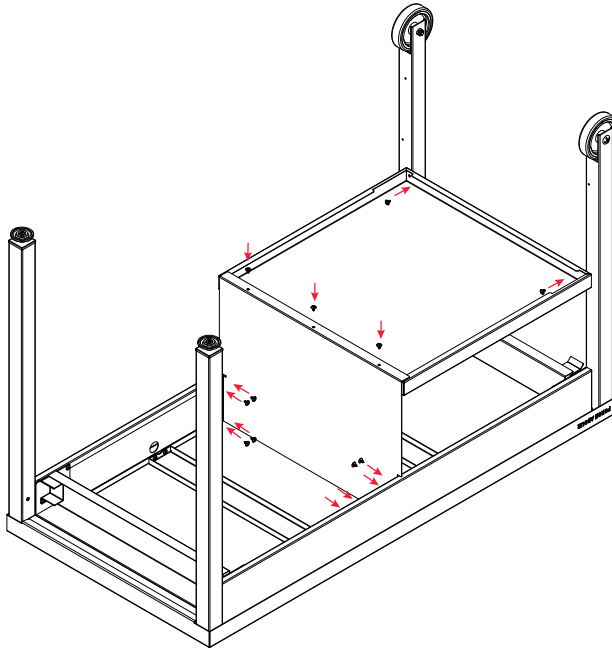

OU -OR-O-OF-ODER

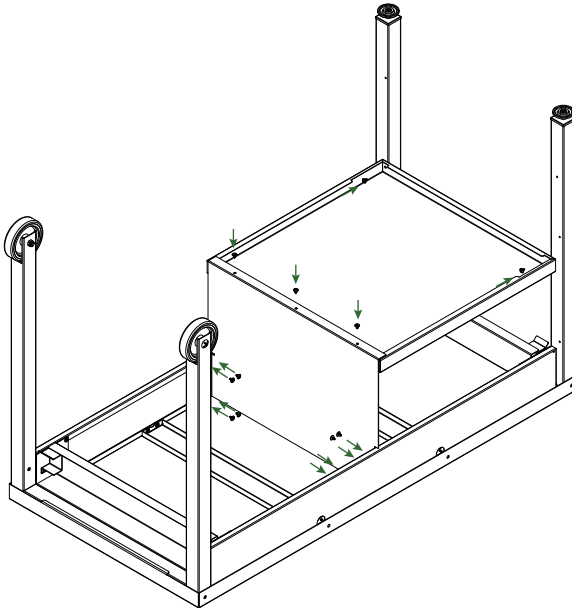

Montage

Assembly

Montaje

Montage

Montageanleitung

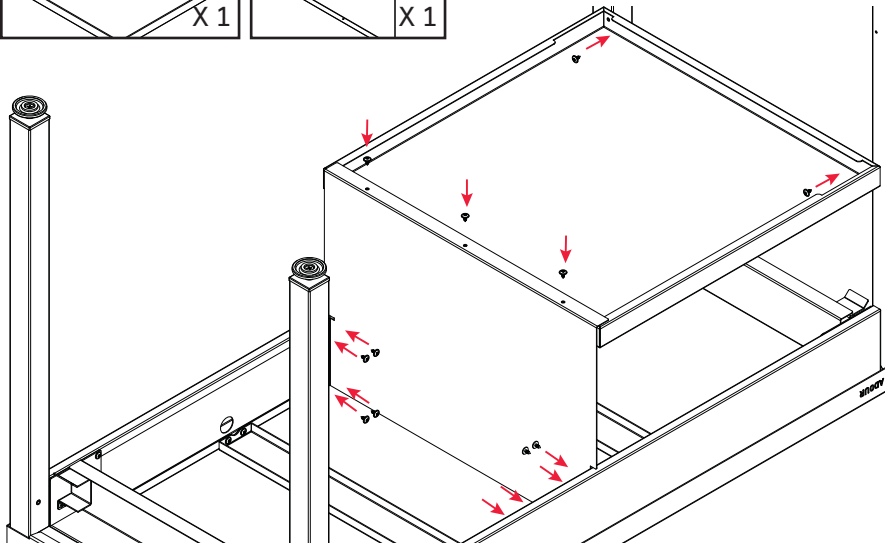
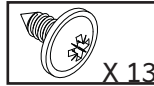
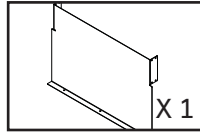
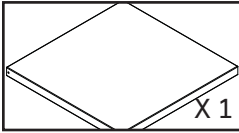

OU -OR-O-OF-ODER

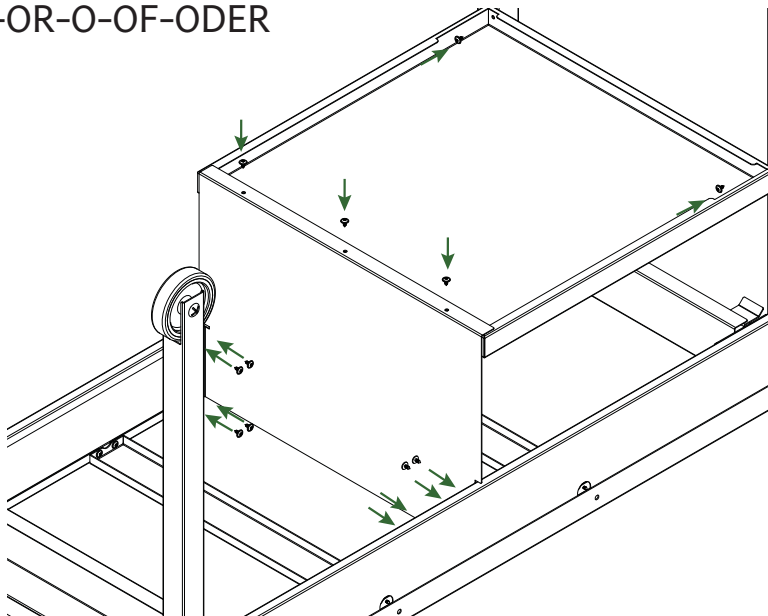

FR

EN

ES

NL

DE

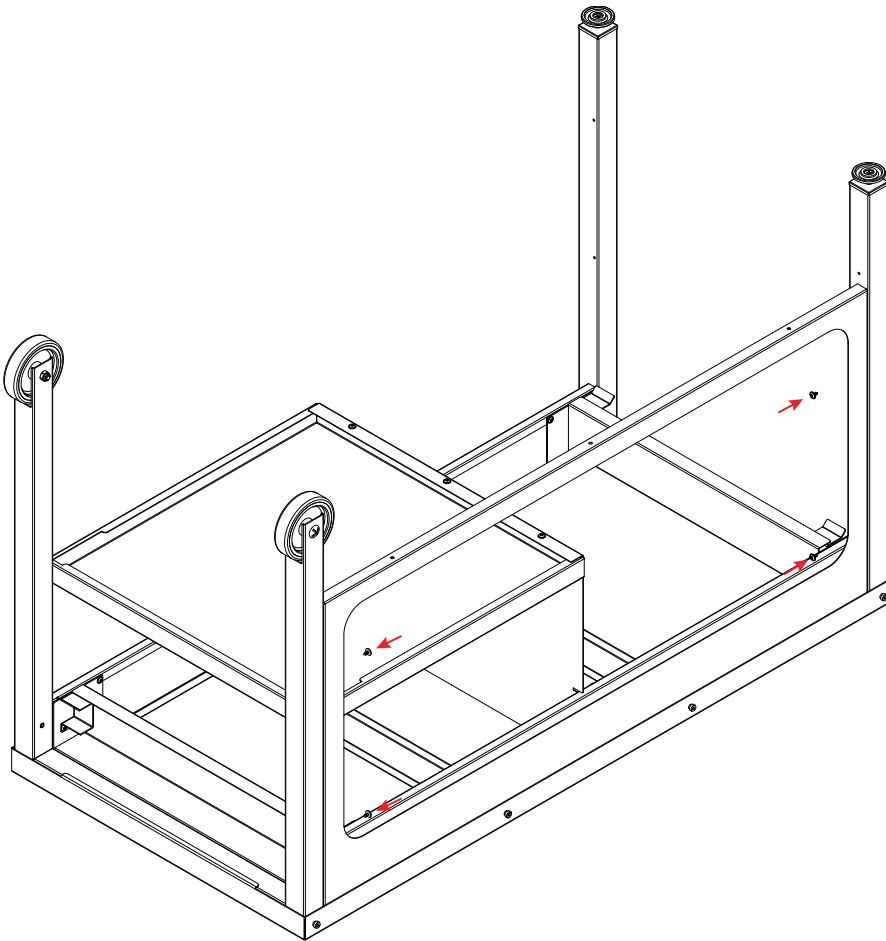

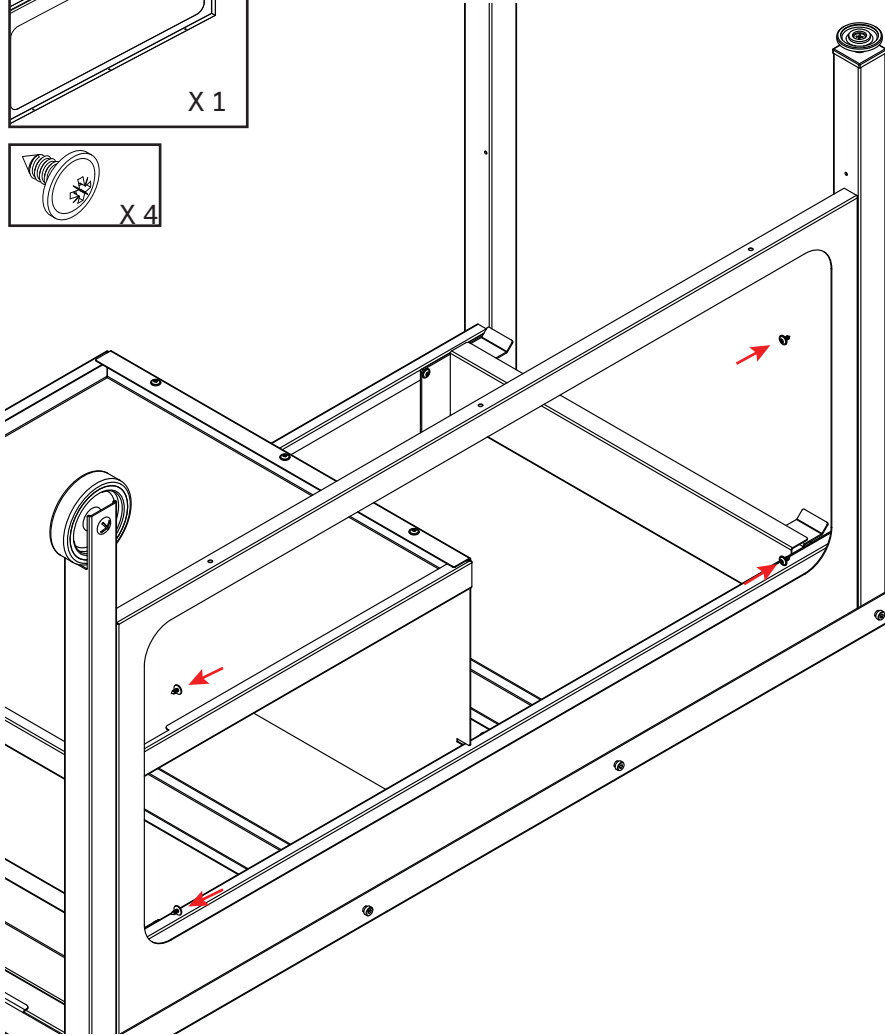
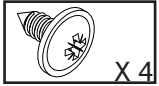
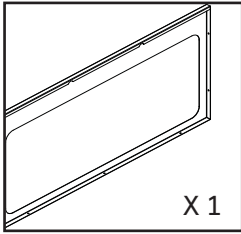

- FR
- EN
- ES
- NL
- DE

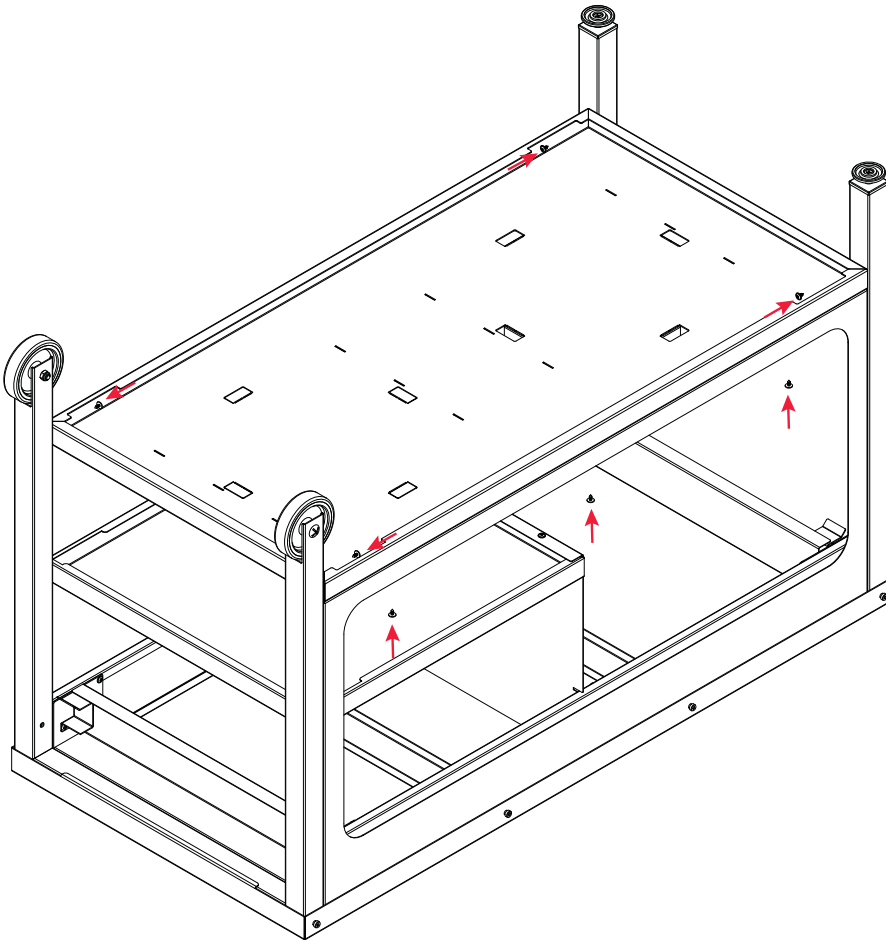

Montage

Assembly

Montaje

Montage

Montageanleitung

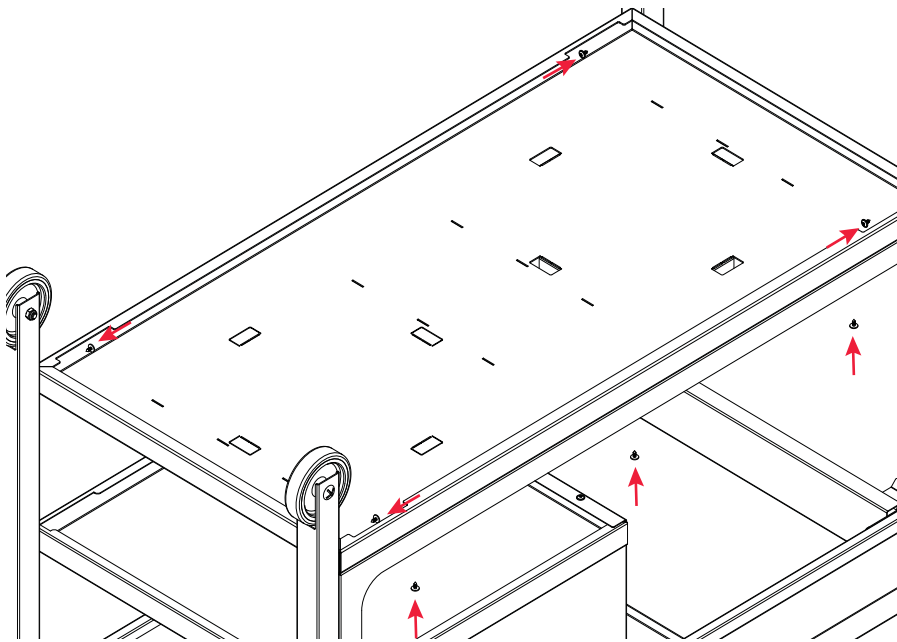
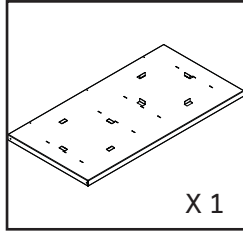
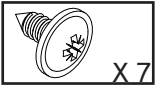

FR

EN

ES

NL

DE

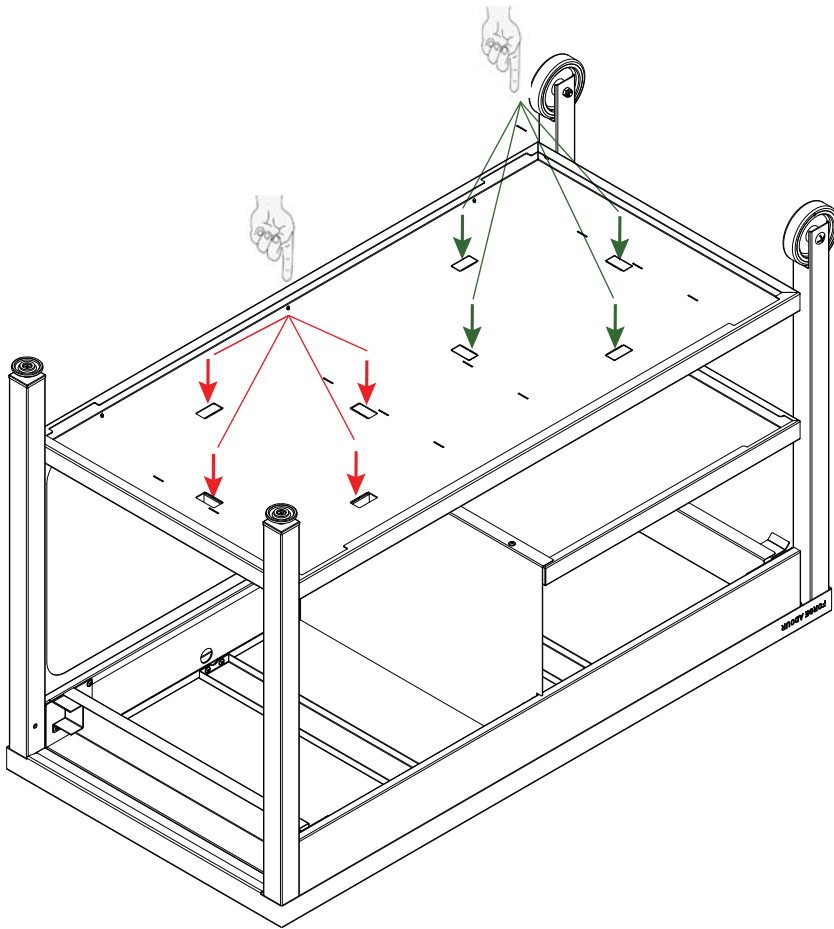



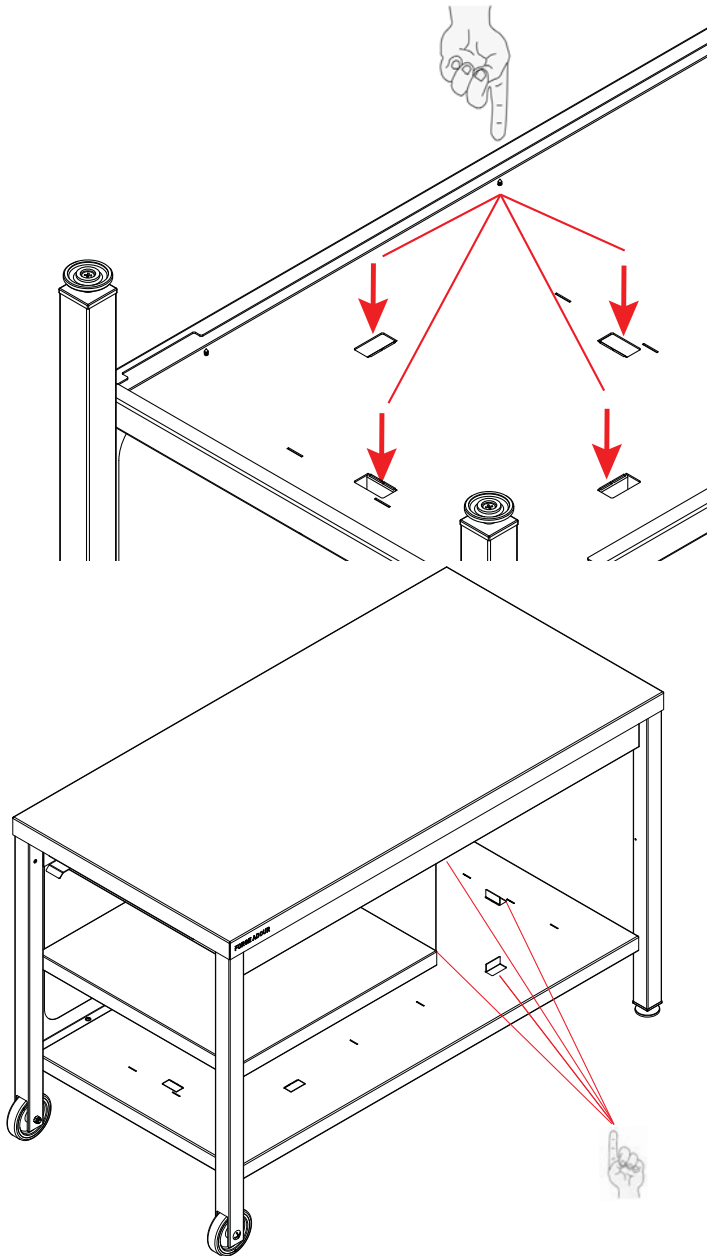

FR

EN

ES

NL

DE

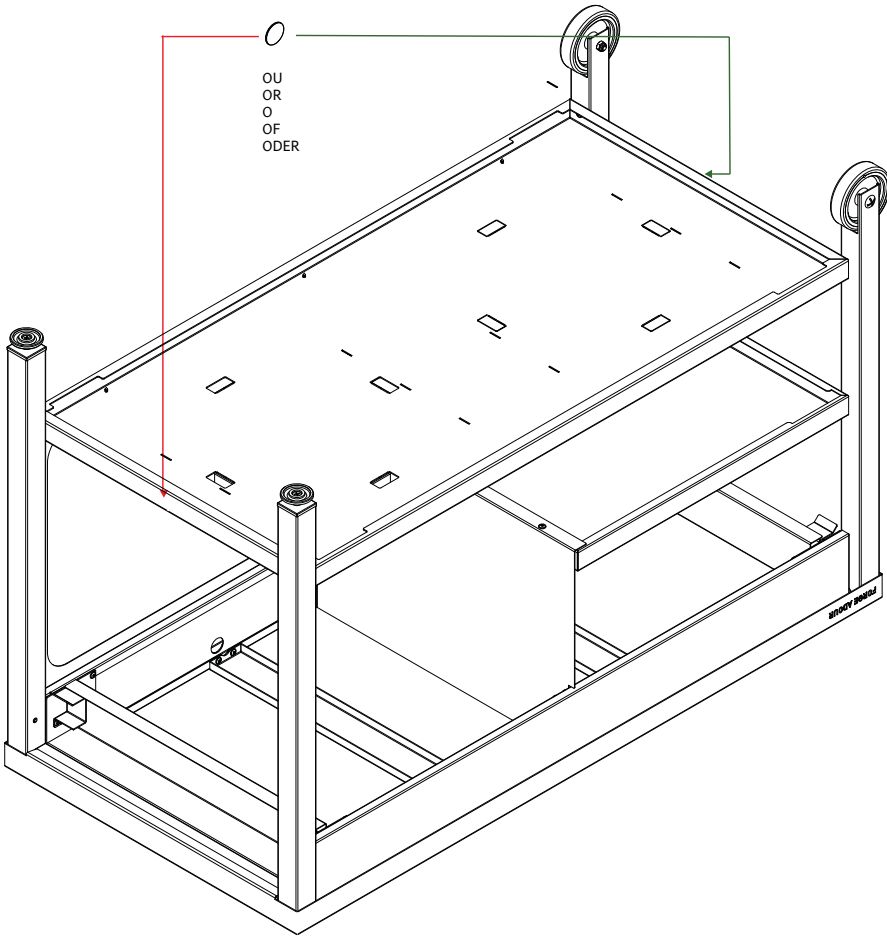

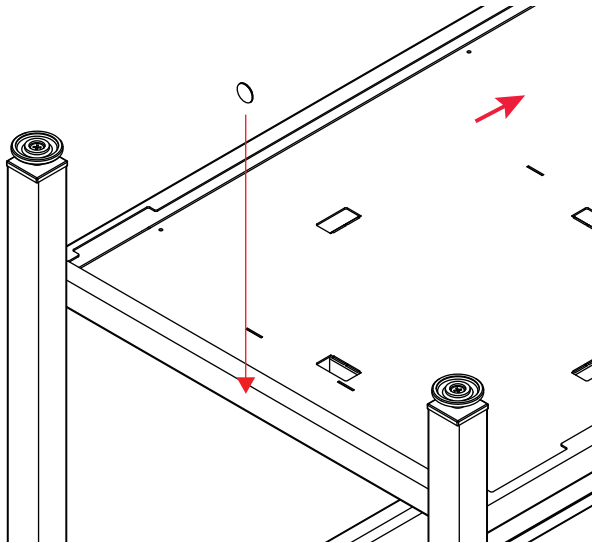
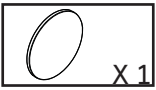

OU -OR-O-OF-ODER

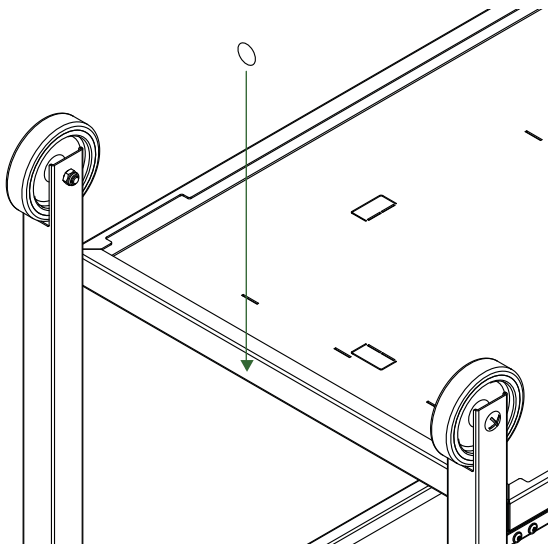

- FR
- EN
- ES
- NL
- DE

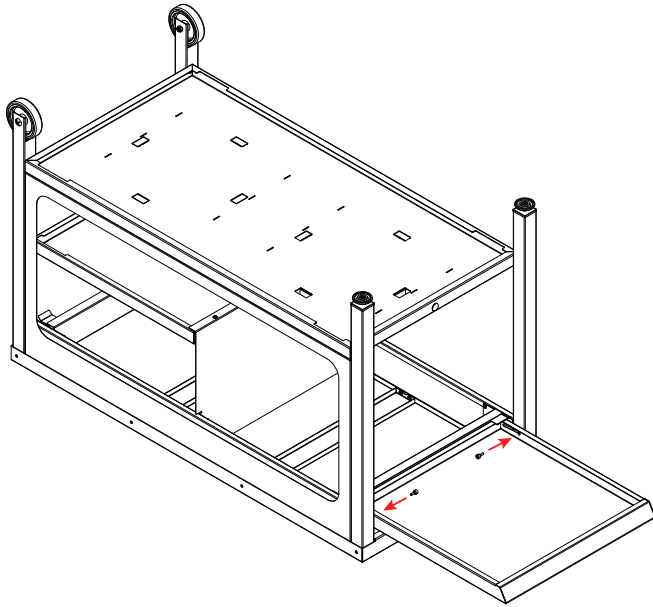

OU -OR-O-OF-ODER

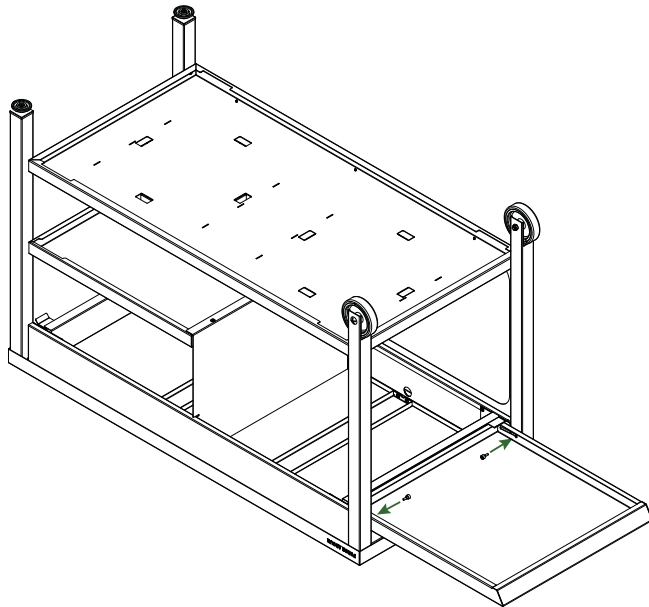

Montage

Assembly

Montaje

Montage

Montageanleitung

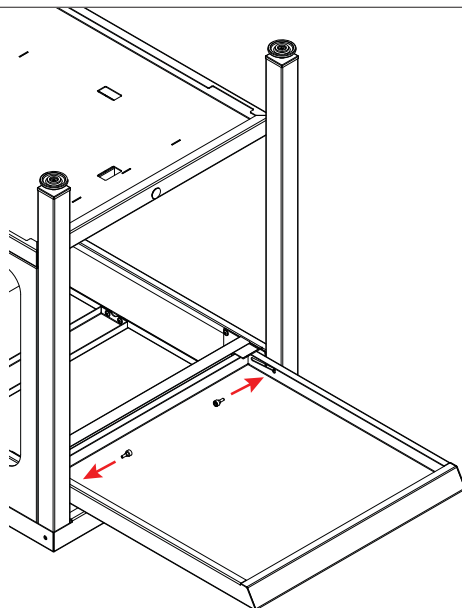
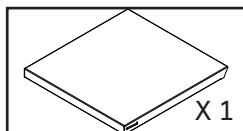
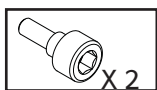

OU -OR-O-OF-ODER

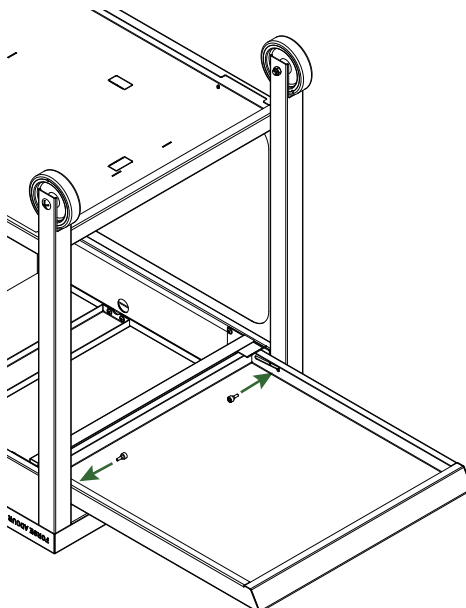

FR

EN

ES

NL

DE

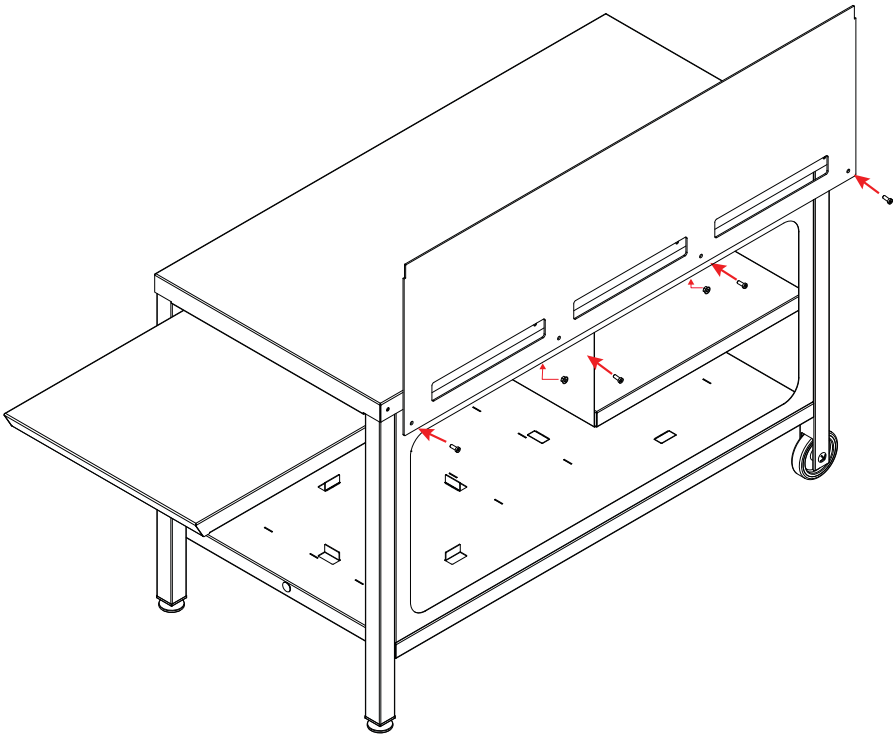

Montage

Assembly

Montaje

Montage

Montageanleitung

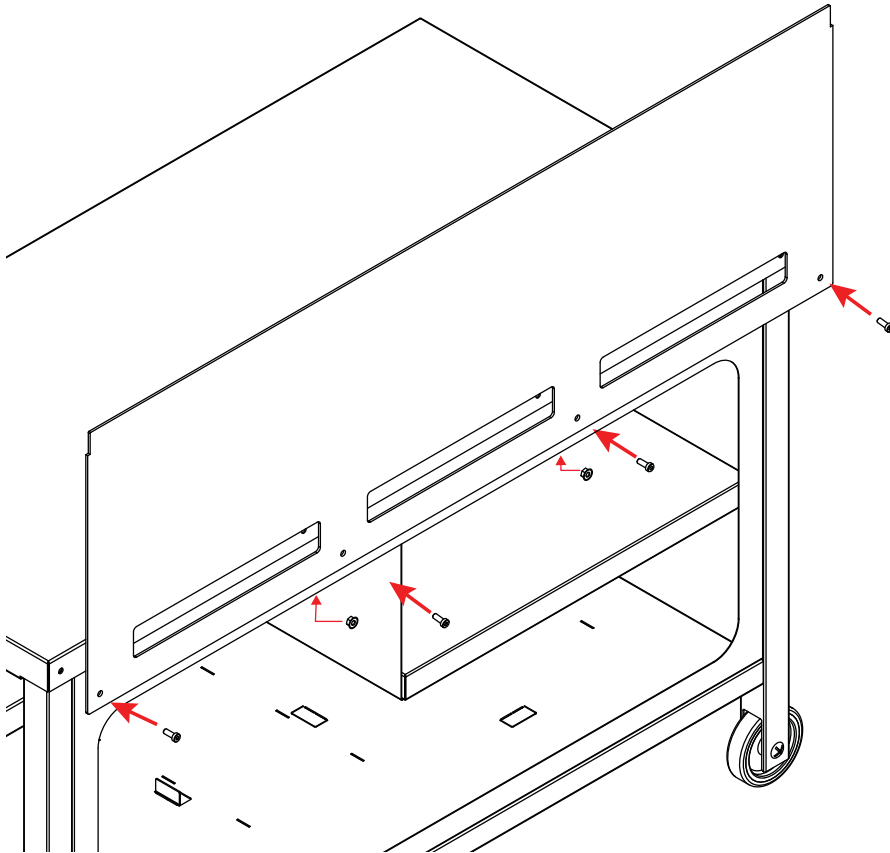
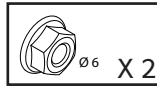
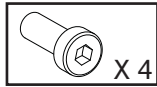
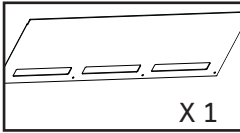

FR

EN

ES

NL

DE

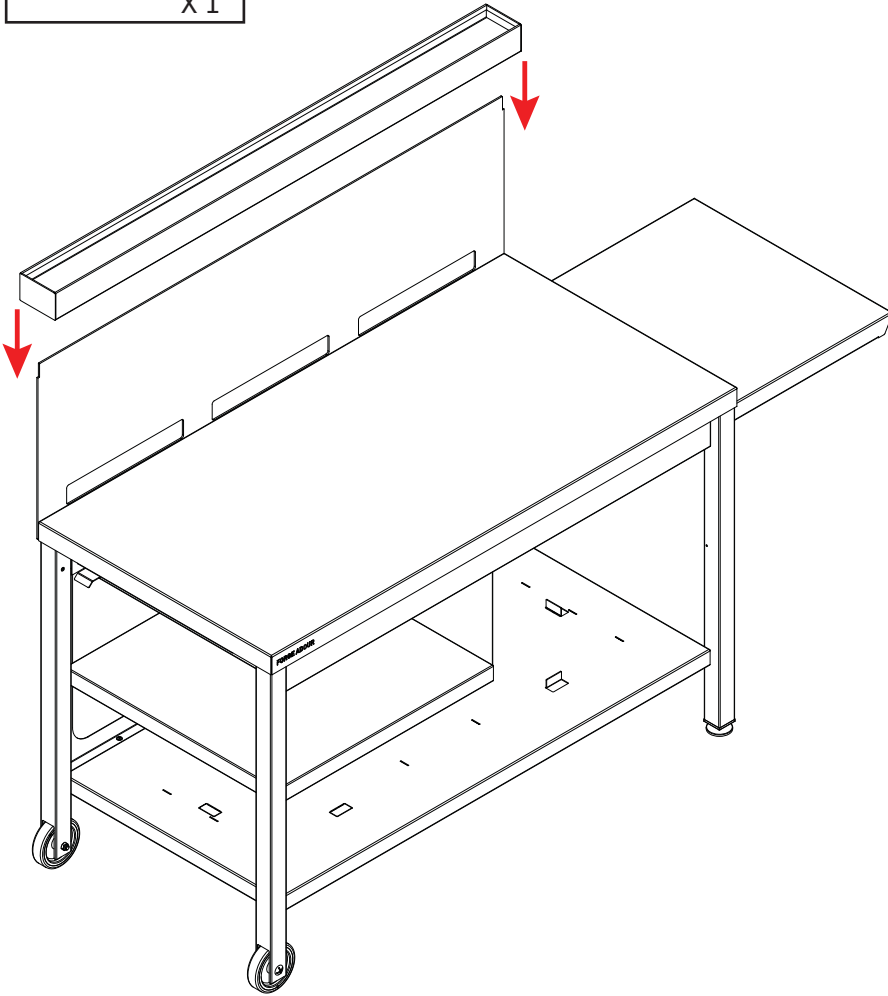
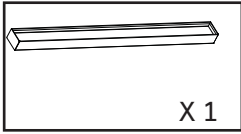



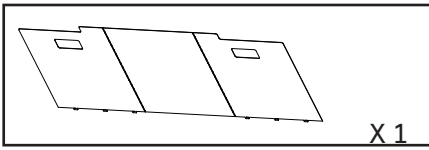

1

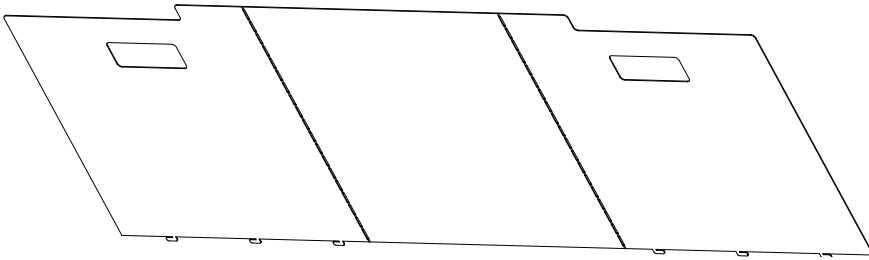

2

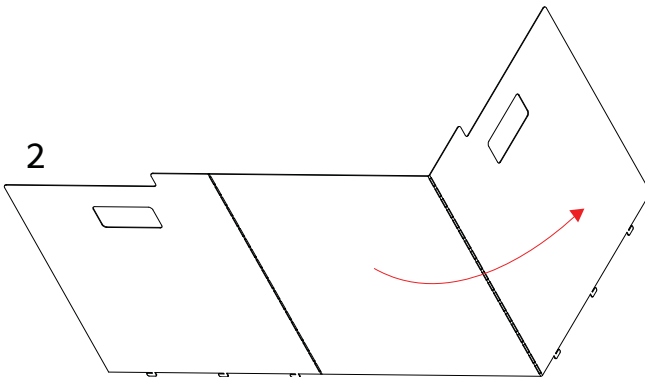

3

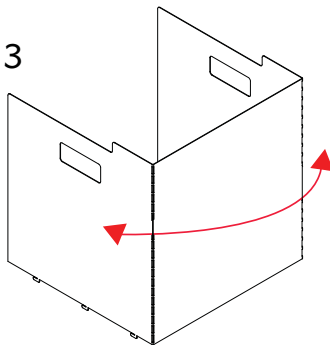

FR

EN

ES

NL

DE

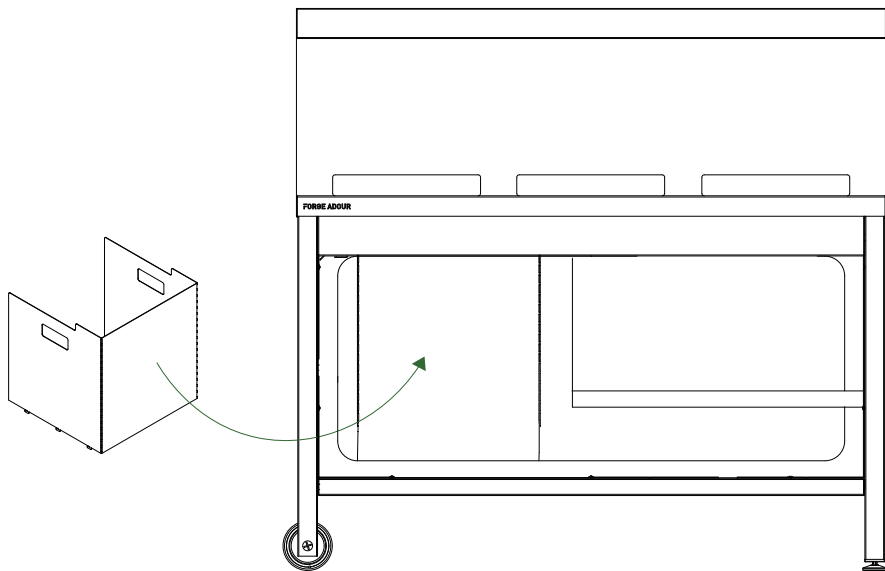
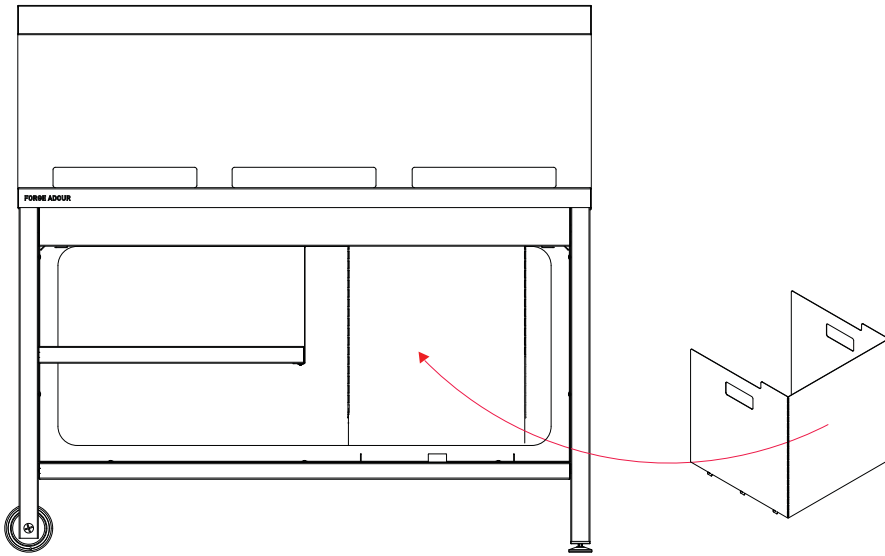

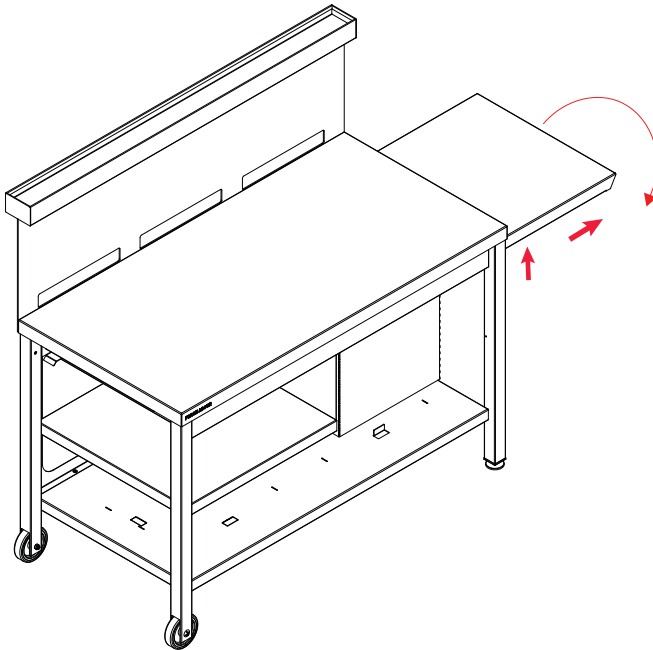
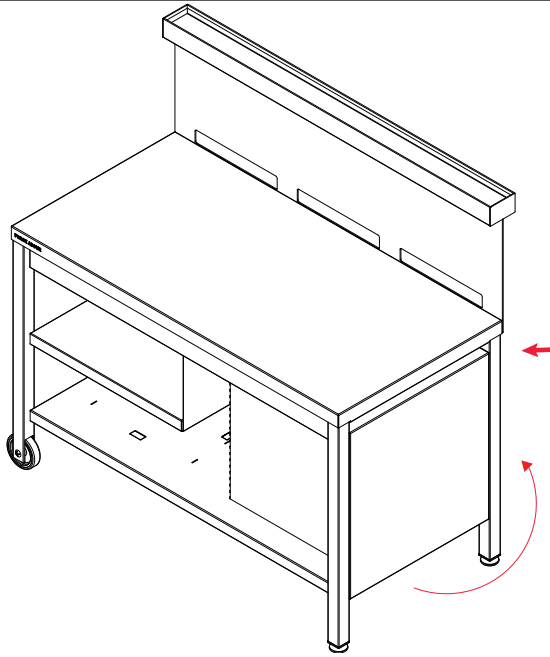

FR

EN

ES

NL

DE

VOUS DEVEZ IMPÉRATIVEMENT PRENDRE CONNAISSANCE DES CONSIGNES DE SÉCURITÉ RÉPERTORIÉES CI-DESSOUS AVANT TOUTE MANIPULATION OU UTILISATION DU CHARIOT ET DE VOTRE PLANCHA. LE NON RESPECT DE CES CONSIGNES PEUT ENGENDRER DES ACCIDENTS CORPORELS ET MATÉRIELS GRAVES (BRÛLURES, EXPLOSIONS, INCENDIES...)

1. Attention ne pas placer la bouteille de gaz sur les tablettes latérales de votre chariot ou de votre support.
2. Si votre plancha avec votre support ou chariot sont protégés par une housse, veillez à la retirer avant toute utilisation et mise en marche
3. Attention, pour un fonctionnement de votre plancha sur chariot ou support, il est IMPERATIF d'utiliser une bouteille de gaz d'un poids maximum de 5 ou 6 kgs.
4. Attention, utiliser votre plancha sur support ou sur chariot dans un endroit bien ventilé.
5. Attention, pendant la cuisson, votre plancha avec support ou chariot doivent se trouver sur une surface plane et stable.
6. Attention, ne jamais conserver une bouteille de gaz supplémentaire (de rechange) à proximité de l'ensemble plancha chariot ou plancha support) lors son fonctionnement.
7. Attention, des parties accessibles du support ou chariot peuvent devenir très chaudes, ne jamais les déplacer lorsque votre plancha est en fonctionnement
8. Attention, ne pas laisser votre plancha sur support ou sur chariot en fonctionnement à proximité des enfants ou des animaux domestiques.
9. Ne jamais déplacer le chariot lorsque votre plancha est fonctionnement, vérifier à vérouiller les roues.
10. Ne pas manipuler votre support ou chariot avant le refroidissement complet de l'appareil.
11. Attention, ne jamais déplacer votre support ou votre chariot avec la bouteille de gaz sur le logement prévu à cet effet ou la tablette inférieure.
12. Attention, si votre plancha est posée sur un support (table,...) celui-ci doit être en matériel incombustible et votre plancha doit obligatoirement être munie de ses 4 pieds. Si votre plancha est installée sur un chariot mobile il faut utiliser un chariot convenable du type fourni par le fabricant.
13. Attention veiller à centrer votre plancha sur votre support ou éloigner au maximum les parties latérales et arrières afin de ne pas chauffer votre support avec le rayonnement de votre plancha pendant son fonctionnement.
14. Ne pas mettre en contact (latéral ou arrière) votre plancha avec son support pendant le fonctionnement de celle-ci.
15. L'entretien exceptionnel (changement de pièces, intervention en cas d'anomalie) constitue des opérations qui doivent être confiées à un personnel qualifié et agréé par le fabricant ou revendeur.
16. Ne pas manipuler ou soulever votre chariot par les tablettes latérales
17. Le poids maximum que peut supporter le chariot est de 60 kg.

Attention : ne pas appliquer directement sur votre support ou chariot des produits de nettoyage ou dégraissant (décoloration de la peinture). Toujours appliquer sur votre chiffon ou une éponge humide.

Avant de ranger votre plancha sur support, débrancher la bouteille de gaz et stocker la à l'extérieur dans un endroit sec et bien ventilé à l'écart de toute source de chaleur. Ranger votre chariot et votre plancha dans un endroit où ils ne risquent pas d'être endommagés et à l'abri de l'humidité.

Il est recommandé, dans le cas d'une longue inactivité de votre produit de le stocker dans un endroit sec à l'abri des intempéries.

FORGE ADOUR commercialise toute une gamme de housse de protection spécialement étudiée pour assurer une protection optimale de votre produit pendant sa non utilisation.

FR

Durée de la garantie fabricant : 2 ans

Cette garantie prend effet à la date d'achat du produit. Toutes demandes doivent s'effectuer auprès de votre revendeur.

La garantie fabricant ne pourra pas s'appliquer pour les cas suivants :

- Dysfonctionnement du à une cause étrangère au produit (choc , foudre, inondation,...).
- Utilisation du produit n'étant pas en conformité avec cette notice d'utilisation.
- Non respect des consignes de sécurité.
- Utilisation du produit n'ayant aucun rapport avec son utilisation première.
- Toutes modifications effectuées sur le produit ayant pour conséquence une modification des caractéristiques d'origine.
- Toutes interventions réalisées hors du réseau de nos revendeurs agréés.
- Toutes détériorations du produit dues au non respect des consignes d'entretien ou dues à une protection manquante ou inadaptée du produit lors de sa non utilisation.

IT IS ESSENTIAL TO READ THE SAFETY INSTRUCTIONS BELOW BEFORE HANDLING OR USING YOUR ROLLING CART OR PLANCHA. FAILURE TO FOLLOW THESE INSTRUCTIONS MAY RESULT IN SERIOUS INJURY OR MATERIAL DAMAGE (BURNS, EXPLOSION, FIRE, ETC.)

1. Do not place the gas bottle on the side trays of your rolling cart or stand.
2. If your plancha with its stand or rolling cart are protected by a soft cover, make sure to remove it before using or turning on the plancha.
3. Important: When using your plancha on a rolling cart or stand, NEVER use a gas bottle that weighs more than 6 kg.
4. Important: Always use your plancha on its stand or rolling cart in a properly ventilated area.
5. Important: When cooking, always position your plancha with its stand or rolling cart on a flat, stable surface.
6. Important: Never keep spare gas bottles near the plancha with its rolling cart or stand when your plancha is ON.
7. Important: Accessible parts of the stand or rolling cart may get very hot. Never move them when your plancha is ON.
8. Important: Never leave your plancha on its stand or rolling cart near children or pets when it is ON.
9. Never move the rolling cart when the plancha is ON. Make sure to lock the wheels.
10. Do not handle your stand or rolling cart until the appliance has completely cooled.
11. Important: Never move your stand or rolling cart with the gas bottle in the housing provided for this purpose or on the bottom shelf.
12. Important: If your plancha is positioned on a stand (table, etc.), the stand must be made of non-combustible materials and your plancha must be fitted with its 4 legs. If your plancha is installed on a rolling cart, use a suitable type such as the one supplied by the manufacturer.
13. Make sure to center your plancha on its stand or ensure that its sides and rear are as far as possible to prevent the heat radiating from the plancha from heating the stand when ON.
14. Your plancha must not be in contact with its stand (sides or rear) when ON.
15. Exceptional maintenance operations (replacing parts, servicing in case of malfunction) must be entrusted to qualified personnel authorized by the manufacturer or retailer.
16. Do not handle or lift your rolling cart by the side trays
17. The maximum weight the trolley can carry is 60 kg.

---

## Maintenance Instructions

---

**Important:** Do not apply cleaning or grease-removal products directly to your stand or rolling cart (may discolor the paint). Always use your cloth or a damp sponge.

Before storing your plancha on its stand, disconnect the gas bottle and store it outside in a dry, ventilated area, away from all heat sources. Store your rolling cart and plancha in a dry area where there is no risk of damage or humidity.

If your product will not be used for a long time, it is recommended to store it in a dry, sheltered place.

FORGE ADOUR sells a full line of protective soft covers specially designed to provide maximum protection for your product when not in use.

---

## Warranty

---

Length of manufacturer's warranty: 2 years

The warranty enters into effect on the date the product is purchased. For all warranty-related matters, contact your retailer.

The warranty shall not apply in the following cases:

- Malfunction due to a reason unrelated to the product (impact, lightning, flooding, etc.).
- Use of the product that does not comply with these instructions.
- Failure to comply with all safety instructions.
- Use of the product for purposes other than its intended use.
- Any modification made to the product resulting in a change to its original characteristics.
- Any intervention not performed by our authorized retailers.
- Any damage to the product due to non-compliance with the maintenance instructions or to failure to protect the product properly when not in use.



ANTES DE CUALQUIER MANIPULACIÓN O UTILIZACIÓN DEL CARRO Y DE LA PLANCHA, DEBERÁ LEER OBLIGATORIAMENTE LAS INSTRUCCIONES DE SEGURIDAD QUE SE PRESENTAN A CONTINUACIÓN. EL INCUMPLIMIENTO DE DICHAS INSTRUCCIONES PODRÍA TENER COMO RESULTADO LESIONES PERSONALES Y DAÑOS MATERIALES GRAVES (QUEMADURAS, EXPLOSIONES, INCENDIOS...)

1. Atención: no coloque la bombona de gas sobre la repisa lateral del carro o del soporte.
2. Si la plancha con su soporte o carro estuviera protegida con una funda, retírela antes de cualquier utilización y puesta en marcha.
3. Atención: para el funcionamiento de la plancha sobre un carro o soporte, es OBLIGATORIO utilizar una bombona de gas con un peso máximo de 5 o 6 kg.
4. Atención: utilice la plancha sobre un soporte o carro en un lugar perfectamente ventilado.
5. Atención: durante el cocinado, su plancha con su soporte o carro deberán encontrarse sobre una superficie plana y estable.
6. Atención: no guarde nunca una bombona de gas suplementaria (de recambio) cerca del conjunto plancha-carro o plancha-soporte durante su funcionamiento.
7. Atención: las partes accesibles del soporte o el carro podrían estar muy calientes; no lo desplace nunca mientras la plancha se encuentra en funcionamiento.
8. Atención: no deje la plancha sobre el soporte o el carro en funcionamiento en las proximidades de niños o animales domésticos.
9. No desplace nunca el carro cuando la plancha se encuentre en funcionamiento; asegúrese de bloquear las ruedas, en el caso de que disponga de un sistema para ello.
10. No manipule el soporte o el carro antes de que el aparato se enfríe por completo.
11. Atención: no desplace nunca el soporte o el carro con la bombona de gas en el alojamiento previsto para dicho efecto o en la repisa inferior.
12. Atención: si su plancha estuviera colocada sobre un soporte (mesa,...), dicho soporte deberá ser de un material incombustible y la plancha deberá estar provista obligatoriamente de sus 4 patas. Si su plancha estuviera instalada sobre un carro móvil, deberá utilizarse un carro adecuado del tipo suministrado por el fabricante.
13. Atención: asegúrese de centrar la plancha sobre el soporte o alejar al máximo las partes laterales y trasera para no recalentar el soporte con la irradiación de la plancha durante su funcionamiento.
14. No ponga en contacto (lateral o posterior) la plancha con su soporte durante el funcionamiento de la misma.
15. El mantenimiento excepcional (cambio de piezas, intervenciones en caso de anomalías) incluye operaciones que deberán ser efectuadas únicamente por personal cualificado y autorizado por el fabricante o el distribuidor.
16. No manipule ni levante el carro por la repisa lateral.
17. El peso máximo que puede cargar el soporte es de 60 kg.

---

### Consejos de mantenimiento

---

Atención: no aplique productos de limpieza o desengrasantes directamente sobre el soporte o el carro (decoloración de la pintura). Aplique siempre el producto adecuado sobre un paño o una esponja húmeda.

Antes de almacenar la plancha, desconecte la bombona de gas y guárdela en un lugar exterior seco y bien ventilado, lejos de cualquier fuente de calor. Guarde el carro y la plancha en un lugar donde no corran el riesgo de resultar dañados y perfectamente protegidos de la humedad.

En caso de inactividad prolongada del producto, se recomienda guardarlo en un lugar seco y protegido de la intemperie.

FORGE ADOUR comercializa una gama completa de fundas de protección especialmente estudiadas para garantizar una protección óptima de su producto mientras no se utiliza.

---

### Garantía

---

Duración de la garantía del fabricante: 2 años

Esta garantía entrará en vigor en la fecha de compra del producto. Cualquier solicitud sobre la garantía deberá hacerse al distribuidor

La garantía del fabricante no podrá aplicarse en los casos siguientes:

- Fallo de funcionamiento debido a una causa ajena al producto (golpes, rayos, inundaciones...).
- Utilización del producto sin respetar las indicaciones del presente manual de instrucciones.
- Incumplimiento de las instrucciones de seguridad.
- Utilización del producto para un uso distinto al previsto originalmente.
- Modificaciones efectuadas en el producto y que tengan como consecuencia la modificación de las características originales.
- Intervenciones efectuadas por personal ajeno a nuestros distribuidores autorizados.
- Cualquier deterioro del producto debido al incumplimiento de las instrucciones de mantenimiento, a la falta de protección o a una protección inadecuada del producto mientras no se utiliza.

**U MOET IMPERATIEF KENNIS NEMEN VAN DE VEILIGHEIDSLINSTRUCTIES HIERONDER VOOR IEDERE BEHANDELING OF GEBRUIK VAN HET WAGENTJE EN DE PLANCHA. HET NIET IN ACHT NEMEN VAN DEZE INSTRUCTIES KAN LEIDEN TOT ERNSTIGE LICHAAMELIJKE EN MATERIËLE ONGELUKKEN (VERBRANDINGEN, EXPLOSIES, BRANDEN...)**

1. Opgelet, zaet de gasfles niet op de zijplankjes van het wagentje of de houder.
2. Als de plancha met de houder swordt beschermd door een hoës, let er dan op om deze te verwijderen voor ieder gebruik en voordat u de plancha aanzet.
3. pgelet , voor de werking van de plancha op een wagentje of een houder is het IMPERATIEF om een gasfles van maximum 5 / 6 kgs te gebruiken.
4. Opgelet, gebruik uw plancha op een houder of een wagentje in een goed geventileerde ruimte.
5. Opgelet, tijdens het koken moet de plancha met zijn houder of het wagentje op een vlakke en stabiele ondergrond staan, ie een zone die vrij is van brandbaar materiaal.
6. Opegelet, bewaar nooit een extra gasfles (ter vervanging) in de buurt van de plancha, de houder of het wagentje.
7. Opgelet, toegankelijke delen van houder of het wagentje kunnen erg zijn, verplaats de houder of het wagentje nooit als de plancha aan staat.
8. Opgelet, deze pplancha wordt warm. Verplaats de houder opf het wagentje nooit tijdens het gebruik.
9. Opgelet, houd de plancha op de houder of het wagentje in werking buiten het bereik van kinderen en huisdieren.
10. Verplaats het wagentje nooit als de plancha aan staat. Let er op om de zwenkwieltjes te vergrendelen na iedere verplassting van het wagentje.
11. Opgelet, raak de houder of het wagentje niet aan voordat het apparaat volledig is afgekoeld.
12. Opgelet, verplaats de houder of het wagentje nooit met de gasfles in het daarvoor bestende compartiment of op de onderplank.
13. Opgelet, als het apparaat op een houder staat (tafel,...)moet deze van onbrandbaar materiaal zijn en de plancha moet verplicht zijn vorrzien van de 4 poten, als het apparaat op een mobiel wagentje staat moet er een behoorlijk wagentje worden gebruikt, van het type geleverd door de fabrikant.
14. OPgelet, let er op dat de plancha in het midden van de houder staat of verwijder zo veel mogelijk de zijkanten en de achterkant om de houder niet heet te laten worden met de straling van de plancha tijdens de werking.
15. Buitengewoon onderhoud (vervangen van onderdelen, ingreep in geval van storing) zijn handelingen die moeten worden uitgevoerd door bevoegd personeel, erkend door de fabrikant of de dealer.
16. Niet behan delen of lift de wagen door kant tabletten .
17. Het maximale gewicht dat de trolley kan dragen is 60 kg.

---

## Onderhoudsadviezen

---

Opget : Pas niet direct reinigings- of ontvettingsmiddelen toe op de houder of het wagentje (verkleuring van de verf). Pas het middel altijd toe op een vochtige doek of spons.

Voordat u plancha opbergt op de houder, eerst de gasfles loshalen en buiten opslaan, in een droge en goed geventileerde ruimte uit de buurt van warmtebronnen. Berg uw wagentje met de plancha op, op een niet vochtige plek waar hij niet kan worden beschadigd.

Als u het product lange tijd niet gebruikt, wordt het aanbevolen om het op te slaan op een droge plek, niet blootgesteld aan slechte weersomstandigheden.

FORGE ADOUR brengt een compleet assortiment joezen op de markt, speciaal ontworpen om uw product optimaal te beschermen als het niet wordt gebruikt. Aarzel niet om uw dealer om advies te vragen.

---

## Garantie

---

Duur van de garantie van de fabrikant : 2 jaar

De garantie van de fabrikant gaat in op de datum van aankoop van het product. Alle aanvragen moeten worden gedaan bij uw dealer.

De garantie is niet van toepassing in geval van :

- Disfunctioneren wegens een niet in het product zelf gelegen oorzaak (schok, bliksem, over stroming, etc).
- Gebruik van het apparaat dat niet overeenkomt met de voorwaarden in deze gebruiksaanwijzing
- Niet naleven van de veiligheidsvoorschriften.
- Gebruik van het apparaat dat geen enkel verband houdt met het gebruik waar het in eerste instantie voor bedoeld is.
- Alle wijzigingen aangebracht aan het apparaat die een wijziging van de oorspronkelijke kenmerken tot gevolg hebben.
- Elke interventie uitgevoerd buiten het netwerk van onze erkende verkopers.
- Alle beschadigingen van het product te wijten aan het niet in acht nemen van de onderhoudsinstructies of te wijten aan ontbrekende of niet aangepaste bescherming van het product als het niet gebruikt.

---

## Sicherheitshinweisen für die Verwendung

VOR JEGLICHEM HANDHABUNG UND VERWENDUNG DES UNTERWAGENS UND DER PLANCHA MÜSSEN SIE SICH UNBEDINGT MIT DEN NACHSTEHEND AUFGEFÜHRTEN VERTRAUT MACHEN. EINE NICHTBEACHTUNG DIESER SICHERHEITSREGELN KANN SCHWERE VERLETZUNGEN UND SACHSCHÄDEN ZUR FOLGE HABEN (VERBRENNING, EXPLOSION, BRAND USW).

1. Vorsicht, stellen sie die gasflasche nicht auf den seitlichen ablageflächen von unterwagen oder unterbau ab.
2. Nehmen sie vor verwendung und inbetriebnahme der plancha mit unterbau bzw. Unterwagen ggf. die abdeckhaube ab.
3. Vorsicht, bei verwendung der plancha auf einem unterwagen oder interbau darf die eingesetzte gasflasche MAXIMAL 5/6 kfs wiegen.
4. Vorsicht, verwenden sie ihre plancha auf einem interbau oder ohrem unterwagen an einem gut belüfteten ort.
5. Vorsicht, während des kochens muss die planch mit dem unterbau bzw. Unterwagen auf einer stabilen, ebenen fläche und fernab von brennbaren materialien stehen.
6. Vorsicht, bewahren sie zusätzliche gasflaschen (ersatzflache) niemals in der nähe der plancha oder ihres unterbaus bzw. unterwagens auf.
7. Vorsicht, die zugänglichen geräteteile des unterwagens bzw. Unterbaus können sehr heiß werden. Bewegen sie den unterbau oder unterwagen unter keinen umständen, während die plancha in betrieb ist.
8. Vorsicht, diese plancha wird sehr heiß. Bewegen sie den unterbau oder den unterwagen keinesfalls während des betriebs.
9. Vorsicht, lassen sie die plancha nicht auf dem unterbau bzw unterwagen in betrieb, wenn sich kinder oder haustiere in reichweite befinden.
10. Bewegen sie den unterwagen unter keinen umständen, während die plancha in betrieb ist. Achten sie darauf, die multidirktonalen räden nach jedem verschieben des Unterwagens zu arretieren.
11. Vorsicht, berühren sie den unterbau bzw. unterwagen erst, nachdem das gerät vollständig erkaltet ist.
12. Vorsicht, bewegen sie ihren unterbau bzw unterwagen keinesfalles, wenn sich die gasflasche in der für sie vorgesehenen halterung befindet oder uf der unteren ablagefläche steht.
13. Vorsicht wenn das gerät auf einem unterbau (tisch usw) steht, muss dieser aus nicht brennbarem material bestehen und die plancha muss unbedingt all 4 füße aufweisen. Bei installation des geräts auf einem mobilen unterwagen muss es sich um einen geeigneten interwagen handeln, vom typ wie der vom herstekker gelieferte unterwagen.
14. Vorsicht, achten sie darauf, ihre plancha auf dem unterbau zu zentrieren odereinen größtmöglichen abstand zu den seitlichen und hinteren geräteteilen einzuhalten, m den unterbau nicht durch die wärüestralung der plancha während des betriebs aufzuheizen.
15. Außerplanmäßige wartungsarbeiten (austausch von geräteteilen, eingriff bei störung) müssen von qualifizierten und vom hersteller oder händler zugelassenen fachleuten durchgeführt werden.
16. Nicht geboren, zu hantiren oder den wagen von zu heben die seitenplatten
17. Das maximale gewicht, das der einkaufswagen tragen kann, ist 60 kg.

DE

---

## Pflegehinweise

---

Vorsicht, bringen sie reinigungs- oder fettlösemittel nicht direkt auf ihren unterbau oder unterwagen auf (ausbeichen des lacks). Tragen sie das mittel immer mit einem tuch oder einem feuchten schwamm auf.

Bevor sie ihre plancha mit ihren unterbau wegstellen, müssen sie die gasflasche von der plancha trennen und an einem trockenen und gut belüfteten ort im freien, abseits von jeglichen wärmequellen, aufbewahren. Lagern sie ihren unterwagen und die plancha an einem trockenen, sicheren ort, an dem sie nicht beschädigt werden.

Bei längerer nichtverwendung wird empfohlen, das produkt an einem trockenen, witterungsgeschützten ort aufzubewahren.

FORGE ADOUR vertreibt ein umfangreiches sortiment von abdeckhauben, die speziell für einen optimalen schutz ihres produkts bei nichtverwendung konzipiert wurden. Lassen sie sich von ihrem händler beraten.

---

## Garantie

---

Dauer der herstellergewährleistung : 2 Jahre.

Die hersteller gewährleistung beginnt mit dem kaufdatum des produkts. Alle anfragen sind an ihren händler zu richten ausgenommen von der garantieleistung sind :

- Schäden, die durch äußere ursachen entstanden sind (blitzschlag, wasser, usw).
- Betrieb des geräts außerhalb der in dieser gebrauchsanleitung beschriebenen vorschriften.
- Nichteinhaltung der sicherheitshinweise.
- Zweckentfremdete verwendung des geräts.
- Jegliche am gerät vorgenommene änderung, die zu einer änderung der ursprünglichen eigenschaften führt.
- Jegliche intervention, die nicht von einem zugelassenen händler durchgeführt wurde.
- Jegliche beschädigung des produkts aufgrund der nichteinhaltung der pflege- und wartungshinweise oder aufgrund eines mangelnden oder ungeeigneten schutzes des produkts bei nichtverwendung.

---

Accessoires compatibles

Compatible accessories

Accesorios compatibles

Compatibele accessoires

Kompatibles Zubehör

---

Housse

Soft cover

Funda

Hoes

Abdeckhaube



FR

EN

ES

NL

DE

---

Nettoyants et Ustensiles

Cleaners & Utensils

Limpiadores y utensilios

Schoonmaakmiddelen en grillaccessoires

Reiniger und Helfer

---



# FORGE ADOUR



66 Av du 08 Mai 1945  
64100 BAYONNE  
Tél. +33 (0)5 59 42 40 88  
[contact@forgeadour.fr](mailto:contact@forgeadour.fr)  
[sav@forgeadour.fr](mailto:sav@forgeadour.fr)  
[www.forgeadour.com](http://www.forgeadour.com)

Réf constructeur : FORGE ADOUR IBERICA, S.L

05-TRCA-0000 NT ED00