

5

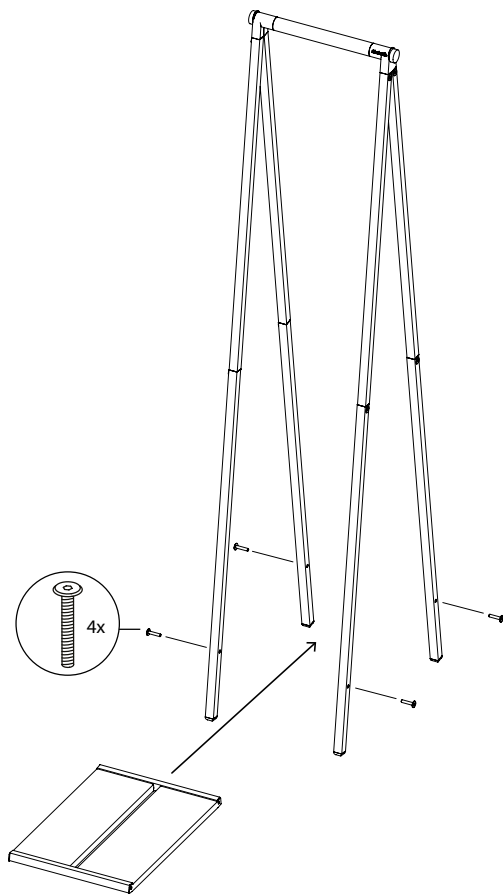

6

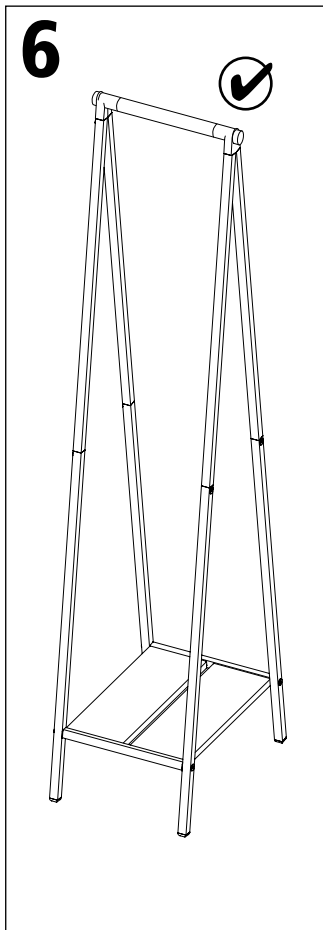

www.brabantia.com
 Brabantia International B.V.
 Leenderweg 182, 5555 CJ Valkenswaard, The Netherlands
 2304-007

EN Uneven floor?

1. Loosen the bottom four screws slightly.
2. Press all legs against the floor or put some weight ($\pm 5\text{kg}$) on the shelf.
3. Retighten the four screws.

FR Sol irrégulier ?

1. Desserrez légèrement les quatre vis inférieures
2. Appuyez fermement sur les pieds contre le sol ou posez un poids ($\pm 5 \text{ kg}$) sur l'étagère afin de trouver le point d'équilibre.
3. Resserrez les quatre vis.

NL Ongelijke vloer?

1. Draai de onderste vier schroeven iets los.
2. Druk alle poten tegen de vloer of leg wat gewicht ($\pm 5\text{kg}$) op het plateau.
3. Draai de vier schroeven weer vast.

DE Unebene Boden?

1. Löse die unteren vier Schrauben leicht.
2. Drücke alle Beine gegen den Boden oder lege ein Gewicht ($\pm 5\text{kg}$) auf das Regal.
3. Ziehe die vier Schrauben wieder fest.

IT Pavimento irregolare?

1. Allentare leggermente le quattro viti inferiori.
2. Premere le gambe verso il pavimento oppure appoggiare un peso ($\pm 5 \text{ kg}$) sul ripiano.
3. Riavvitare le quattro viti.

ES ¿El suelo está desnivelado?

1. Afloja ligeramente los cuatro tornillos inferiores.
2. Presiona todas las patas contra el suelo o pon algo de peso ($\pm 5 \text{ kg}$) sobre el estante.
3. Vuelve a apretar los cuatro tornillos.

PT Piso irregular?

1. Solte ligeiramente os quatro parafusos inferiores.
2. Pressione todas as pernas contra o chão ou coloque algum peso ($\pm 5\text{kg}$) na prateleira.
3. Reaperte os quatro parafusos.

CN 地板不平？

1. 稍微松开底部的四颗螺丝。
2. 将所有支腿压在地板上，或者在搁板上放些重物(5公斤)。
3. 重新拧紧四颗螺钉。

RU Если у Вас неровный пол?

1. Ослабьте четыре нижних болта.
2. С небольшим усилием надавите на все ножки, прижимая их к полу, или положите на полочку какой-нибудь тяжелый предмет ($\pm 5\text{kg}$).
3. Закрепите болты.

LINN CLOTHES RACK COMPACT

MANUAL
 MANUEL
 HANDLEIDING
 ANLEITUNG
 MANUALE
 MANUAL
 手册
 ИНСТРУКЦИЯ

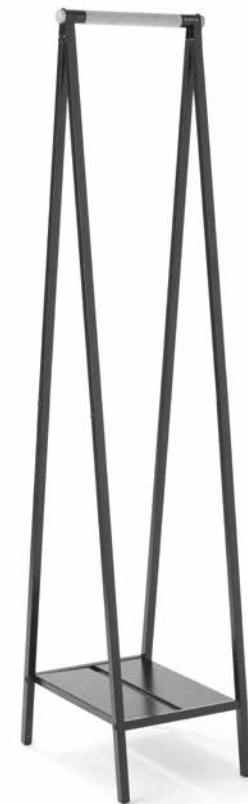

 **brabantia**

