

blooma

AGAD

SOL-CIL798RGBW
Solar light / Lampe solaire /
Lampa solarna / Светильник
на солнечной батарее /
Luz solar / Solar lamba



Version 1 - 2016

Your product - Votre produit
Twój produkt - Ваша
продукция - Su producto
Ürününüz - O seu produto

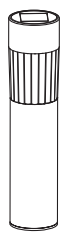

[01] x 5

You will need - Vous aurez
besoin de - Potrzeba - Вам
потребуется - İhtiyacınız olaca
Necesitará - Você precisará de

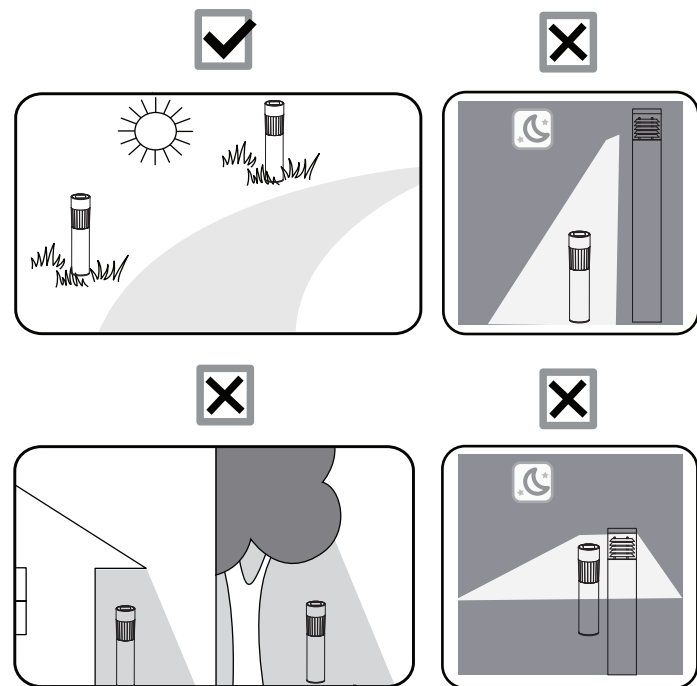

02

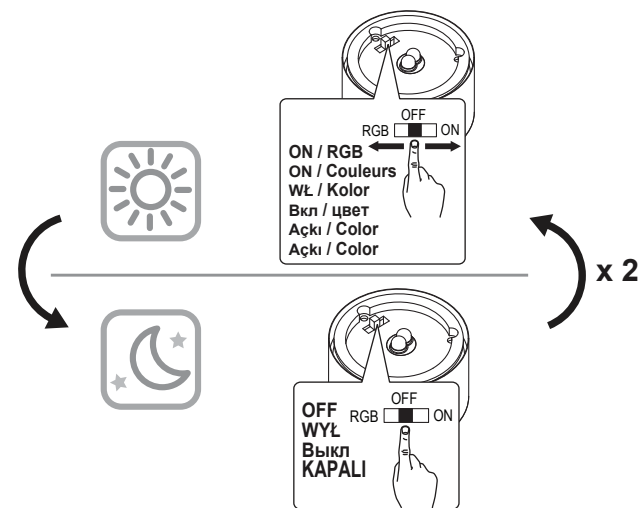
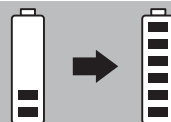

01

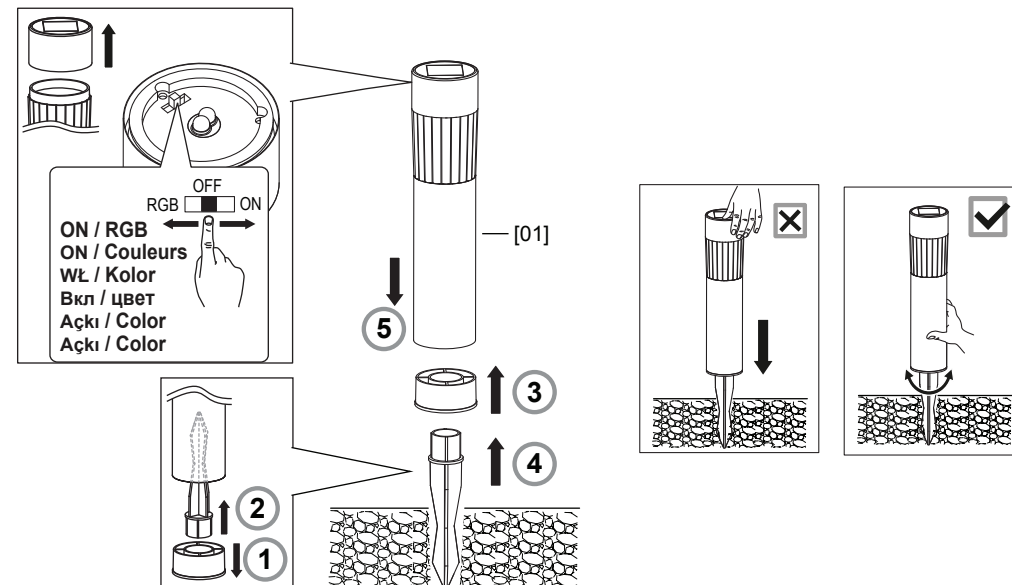
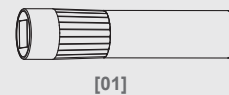

03

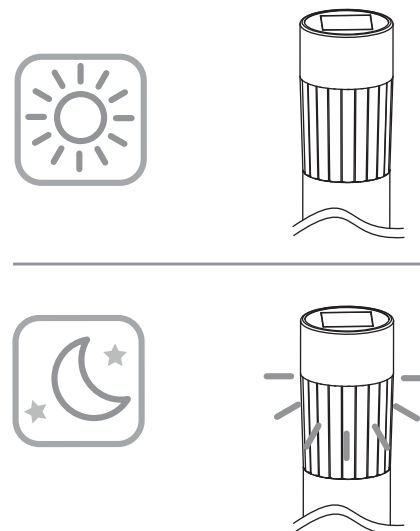

EN IMPORTANT - RETAIN THIS INFORMATION FOR FUTURE REFERENCE: READ CAREFULLY
FR IMPORTANT - À CONSERVER POUR CONSULTATION ULTÉRIEURE : À LIRE SOIGNEUSEMENT
PL WAŻNE - NALEŻY DOKŁADNIE PRZECZYTAĆ NINIEJSZE INFORMACJE I ZACHOWAĆ JE W BEZPIECZNYM MIEJSCU
PT IMPORTANTE - GUARDE ESTAS INFORMAÇÕES PARA REFERÊNCIA FUTURA: LEIA COM ATENÇÃO.

RU ВАЖНО - СОХРАНИТЕ ДЛЯ ПОСЛЕДУЮЩЕГО ИСПОЛЬЗОВАНИЯ: ПРОЧТИТЕ ВНИМАТЕЛЬНО
ES IMPORTANTE - GUARDE ESTA INFORMACIÓN PARA FUTURAS CONSULTAS: LEA ATENTAMENTE
TR ÖNEMLİ - BU BİLGİLERİ DAHA SONRA KULLANMAK ÜZERE SAKLAYIN: DİKKATLE OKUYUN



blooma

EN B&Q plc,
Chandlers Ford, Hants,
SO53 3LE United Kingdom
www.diy.com

FR Castorama France
C.S. 50101 Templemars
59637 Wattignies CEDEX
www.castorama.fr
"blooma@castorama.fr"

PL Producent:
Castorama Polska Sp. z o. o.
ul. Krakowiaków 78
02-255 Warszawa,
www.castorama.pl

RUS Импортёр:
ООО "Касторама ПУС"
Дербеневская наб.,
дом 7, стр 8
Россия, Москва, 115114
www.castorama.ru

ES Euro Depot España, S.A.U.
c/ La Selva, 10
Edificio Inblau A 1a Planta
08820-EI Prat de Llobregat
www.bricodepot.es

TR İthalatçı Firma :
**KOÇTAŞ YAPI
MARKETLERİ TİC. A.Ş.**
Tasdelen mah. Sırrı Çelik
Bulvarı No: 5
34788 Tasdelen
/Çekmeköy/İSTANBUL
Tel: +90 216 4300300
Faks: +90 216 4844313
www.koctas.com.tr
**KOÇTAŞ MÜŞTERİ
HİZMETLERİ**
0850 209 50 50

EN Safety	FR Sécurité	PL Bezpieczeństwo	RUS Безопасность	ES Seguridad	TR Güvenlik																																																																								
<p>✓ Decide on the appropriate location for your product.</p> <p>✓ Caution: Do not stare directly at the LED light beam.</p> <p>✓ Care must be taken when fitting or handling to prevent personal injury or damage to the product.</p> <p>✓ If batteries have leaked, remove them from the battery compartment with a cloth.</p> <p>✓ This battery is only used for this appliance / Do not charge the battery with another charger.</p> <p>✓ Remove the batteries if you will not be using the appliance for an extended period of time.</p>	<p>✓ Choisissez l'emplacement approprié pour votre produit.</p> <p>✓ Attention : évitez de regarder directement le faisceau lumineux LED.</p> <p>✓ Il faut ainsi prendre des précautions lors de l'installation ou de la manipulation afin d'éviter toute blessure corporelle ou endommagement du produit.</p> <p>✓ En cas de fuite, retirez les accumulateurs de leur compartiment à l'aide d'un chiffon.</p> <p>✓ L'accumulateur fourni doit être utilisé uniquement avec cet appareil. Ne pas recharger l'accumulateur avec un autre chargeur.</p> <p>✓ Retirez les piles si vous ne comptez pas utiliser l'appareil pendant une longue période</p>	<p>✓ Wybierz miejsce na montaż urządzenia.</p> <p>✓ Uwaga: Nie patrz się bezpośrednio na strumień światła diody LED.</p> <p>✓ Dłatego należy zachować ostrożność podczas montażu oraz obsługi, aby zapobiec urazom oraz uszkodzeniu urządzenia.</p> <p>✓ Jeśli z baterii wyciekł elektrolit, wyjmij je z komory baterii używając szmatki.</p> <p>✓ Niniejsza bateria jest wyłącznie przeznaczona do użytku wraz z tym urządzeniem / Nie ładuj baterii używając innej ładowarki.</p> <p>✓ Wyjmij baterie z produktu, jeśli nie zamierzasz używać go przez dłuższy czas.</p>	<p>✓ Выберите место размещения светильника.</p> <p>✓ Осторожно! Не смотрите непосредственно на светодиодный источник света.</p> <p>✓ Чтобы не травмироваться и не повредить изделие, будьте осторожны при обращении с ним или при его монтаже.</p> <p>✓ Если батареи протекли, выньте их из отсека для батарей с помощью перчаток или ткани.</p> <p>✓ Аккумулятор предназначен для использования только с этим устройством. Не заряжайте аккумулятор с помощью другого зарядного устройства.</p> <p>✓ Если вы планируете не использовать светильник долгое время, батареи необходимо вынуть.</p>	<p>✓ Decida la ubicación adecuada para el producto.</p> <p>✓ Precaución: No mire directamente al haz de luz LED.</p> <p>✓ Así que tenga cuidado cuando lo coloque o lo maneje para evitar lesiones personales o daños en el producto.</p> <p>✓ Si las baterías han tenido fugas, sáquelas de su compartimento con un trozo de tela.</p> <p>✓ Esta batería solo puede utilizarse con este aparato / No cargue la batería con ningún otro cargador.</p> <p>✓ Retire las baterías si no va a utilizar el producto durante un periodo de tiempo extendido.</p>	<p>✓ Ürününüz için uygun bir yer seçin.</p> <p>✓ Dikkat: LED ışık huzmesine doğrudan bakmayın.</p> <p>✓ Bu nedenle kişisel yaralanmaları veya ürünün hasar görmesini önlemek için montaj veya kullanım sırasında dikkatli olunmalıdır.</p> <p>✓ Eğer piller sızıntı yapmışsa, bir bez yardımıyla pil yuvasından çıkartın.</p> <p>✓ Bu pil sadece bu cihaz ile birlikte kullanılabilir./Pili başka bir şarj aleti ile şarj etmeyiniz.</p> <p>✓ Eğer cihazı uzun bir süre boyunca kullanmayacaksanız, pilleri çıkarın.</p>																																																																								
In more detail...	Et dans le détail...	Więcej szczegółów...	Подробнее...	Más detalladamente...	Daha detaylı olarak...																																																																								
<p>Product functions</p> <p>⚠ Product requires pre-charging before pendant use. Please follow process detailed in section 02. > The maximum sunlight exposure will allow the light to work for up to 8 hours.</p> <p>Care and maintenance</p> <p>> Regularly clean the solar panel. This will ensure that the batteries recharge efficiently and light up and switch off functions work correctly.</p> <p>> It is recommended to regularly spray on or apply by a cloth a water displacing oil to clean and protect the metal surfaces. This will provide protection from the elements especially if living near the sea.</p> <p>Technical information</p> <table border="1"> <tr> <td>Bulb Type</td> <td>Bulb Included: 1 x LED White + 1 x LED color changing. The LED bulb is not replaceable. Do not try to replace the bulb.</td> </tr> <tr> <td>Battery</td> <td>Battery: 1 x 1.2V 300mAh Ni-MH 2/3 AAA This battery is not replaceable.</td> </tr> <tr> <td>CE</td> <td>Conformity with all relevant EC Directive requirements</td> </tr> <tr> <td>IPX4</td> <td>Splashproof</td> </tr> <tr> <td></td> <td>Battery must be recycled or disposed of properly.</td> </tr> <tr> <td></td> <td>Waste electrical products should not be disposed of with household waste. Please recycle where facilities exist. Check with your Local Authority or local store for recycling advice.</td> </tr> </table>	Bulb Type	Bulb Included: 1 x LED White + 1 x LED color changing. The LED bulb is not replaceable. Do not try to replace the bulb.	Battery	Battery: 1 x 1.2V 300mAh Ni-MH 2/3 AAA This battery is not replaceable.	CE	Conformity with all relevant EC Directive requirements	IPX4	Splashproof		Battery must be recycled or disposed of properly.		Waste electrical products should not be disposed of with household waste. Please recycle where facilities exist. Check with your Local Authority or local store for recycling advice.	<p>Fonctions du produit</p> <p>⚠ Votre produit doit être pré-chargé pendant deux jours avant la première utilisation. Reportez-vous aux explications de la section 02. > L'exposition maximale à la lumière du soleil doit permettre une durée de fonctionnement de la lampe allant jusqu'à 8 heures.</p> <p>Entretien et maintenance</p> <p>> Nettoyez le panneau solaire régulièrement. Cela garantira le bon rechargement de votre produit ainsi que le bon fonctionnement de l'allumage et de l'extinction automatique.</p> <p>> Pour améliorer la résistance de votre produit dans certains milieux agressifs (en bord de mer par exemple), nous vous conseillons d'appliquer une couche de vernis antioxydant une fois par an (en fonction du type de vernis).</p> <p>Informations techniques</p> <table border="1"> <tr> <td>Type d'ampoule</td> <td>Type d'ampoule : 1 x LED blanche + 1 x LED de couleur changeante Les ampoules LED ne sont pas remplaçables. N'ESSAYEZ PAS de les remplacer.</td> </tr> <tr> <td>Accumulateur</td> <td>Accumulateur : 1 x 1.2V 300mAh Ni-MH 2/3 AAA Cet accumulateur n'est pas remplaçable.</td> </tr> <tr> <td>CE</td> <td>Conforme à toutes les exigences des directives européennes.</td> </tr> <tr> <td>IPX4</td> <td>Protégé contre les projections d'eau en tous sens</td> </tr> <tr> <td></td> <td>Les piles doivent être recyclées ou jetées dans un point de collecte adéquat.</td> </tr> <tr> <td></td> <td>Les produits électriques usagés ne doivent pas être jetés avec les ordures ménagères. Veuillez utiliser les aménagements spécifiques prévus pour les traiter. Renseignez-vous auprès des autorités locales ou du revendeur pour obtenir la marche à suivre en matière de recyclage.</td> </tr> </table> <p>Réf : 699495</p>	Type d'ampoule	Type d'ampoule : 1 x LED blanche + 1 x LED de couleur changeante Les ampoules LED ne sont pas remplaçables. N'ESSAYEZ PAS de les remplacer.	Accumulateur	Accumulateur : 1 x 1.2V 300mAh Ni-MH 2/3 AAA Cet accumulateur n'est pas remplaçable.	CE	Conforme à toutes les exigences des directives européennes.	IPX4	Protégé contre les projections d'eau en tous sens		Les piles doivent être recyclées ou jetées dans un point de collecte adéquat.		Les produits électriques usagés ne doivent pas être jetés avec les ordures ménagères. Veuillez utiliser les aménagements spécifiques prévus pour les traiter. Renseignez-vous auprès des autorités locales ou du revendeur pour obtenir la marche à suivre en matière de recyclage.	<p>Funkcje produktu</p> <p>⚠ Produkt należy naładować przed pierwszym użyciem. Postępuj zgodnie ze szczegółowym opisem w rozdziale 02. > Maksymalna ilość pobranej energii słonecznej pozwala lampie na działanie do 8 godzin.</p> <p>Czyszczenie i konserwacja</p> <p>> Regularnie czyść panel słoneczny. Zapewni to efektywniejsze ładowanie baterii i umożliwi prawidłowe działanie funkcji zapalania i gaszenia się produktu.</p> <p>> Poprawić odporność na wilgoć (mieszkasz w pobliżu morza), zaleca się regularnie stosować lakier antyoksydacyjny raz w roku.</p> <p>Specyfikacja techniczna</p> <table border="1"> <tr> <td>Źródło światła</td> <td>Dołączone źródło światła: 1 x LED Biała + 1 x LED zmieniająca kolor. Diody LED jest niewymienna. Nie próbuj wymieniać diody.</td> </tr> <tr> <td>Bateria</td> <td>Bateria: 1 x 1.2V 300mAh Ni-MH 2/3 AAA Niewymienna Bateria.</td> </tr> <tr> <td>CE</td> <td>Zgodność z odpowiednimi wymaganiami dyrektywy WE</td> </tr> <tr> <td>IPX4</td> <td>Odporność przed bryzgami wody</td> </tr> <tr> <td></td> <td>Akumulator powinien być przechowywany i utylizowany w odpowiedni sposób.</td> </tr> <tr> <td></td> <td>Zużytych urządzeń elektrycznych nie należy wyrzucać razem z odpadami komunalnymi. Należy oddać je do sklepów Castoramy w wyznaczonych miejscach. Wskazówki dotyczące recyklingu można uzyskać od lokalnych władz lub od sprzedawcy.</td> </tr> </table>	Źródło światła	Dołączone źródło światła: 1 x LED Biała + 1 x LED zmieniająca kolor. Diody LED jest niewymienna. Nie próbuj wymieniać diody.	Bateria	Bateria: 1 x 1.2V 300mAh Ni-MH 2/3 AAA Niewymienna Bateria.	CE	Zgodność z odpowiednimi wymaganiami dyrektywy WE	IPX4	Odporność przed bryzgami wody		Akumulator powinien być przechowywany i utylizowany w odpowiedni sposób.		Zużytych urządzeń elektrycznych nie należy wyrzucać razem z odpadami komunalnymi. Należy oddać je do sklepów Castoramy w wyznaczonych miejscach. Wskazówki dotyczące recyklingu można uzyskać od lokalnych władz lub od sprzedawcy.	<p>Функции изделия</p> <p>⚠ Перед использованием изделие необходимо зарядить. Описание процедуры см. в разделе 2. > Максимальное время нахождения солнечной батареи под прямыми солнечными лучами позволит светильнику работать до 8 часов.</p> <p>Уход и обслуживание</p> <p>> Регулярно очищайте солнечную батарею. Таким образом вы обеспечите эффективную зарядку аккумуляторной батареи и корректную работу функции включения / выключения светильника.</p> <p>> Для повышения устойчивости изделия к воздействию окружающей среды (например, если вы живете у моря) рекомендуется регулировать яркость покрытия его лаком-антиокислителем один раз в год (в зависимости от типа лака).</p> <p>Таблица технических данных</p> <table border="1"> <tr> <td>Номинальное напряжение</td> <td>Светодиодная лампа не подлежит замене. Не пытайтесь заменить лампу. в комплект входит светодиодная лампа 1 x LED белого цвета + 1 x LED меняет цвет</td> </tr> <tr> <td>Батарея</td> <td>Батарея: 1 x 1.2V 300mAh Ni-MH 2/3 AAA улятор предназначен не заменяется.</td> </tr> <tr> <td>CE</td> <td>Соответствие всем требованиям Директивы ЕС</td> </tr> <tr> <td>IPX4</td> <td>Защита от брызг</td> </tr> <tr> <td></td> <td>Батареи должны быть утилизированы после использования.</td> </tr> <tr> <td></td> <td>Использованные электроприборы нельзя выбрасывать с бытовым мусором. Используйте места для специальной утилизации. Узнайте у местных органов власти или продавцов о правильной переработке.</td> </tr> </table>	Номинальное напряжение	Светодиодная лампа не подлежит замене. Не пытайтесь заменить лампу. в комплект входит светодиодная лампа 1 x LED белого цвета + 1 x LED меняет цвет	Батарея	Батарея: 1 x 1.2V 300mAh Ni-MH 2/3 AAA улятор предназначен не заменяется.	CE	Соответствие всем требованиям Директивы ЕС	IPX4	Защита от брызг		Батареи должны быть утилизированы после использования.		Использованные электроприборы нельзя выбрасывать с бытовым мусором. Используйте места для специальной утилизации. Узнайте у местных органов власти или продавцов о правильной переработке.	<p>Funciones del producto</p> <p>⚠ Debe cargar el producto antes de utilizarlo por primera vez. Por favor, siga el proceso detallado en el apartado 02. > El tiempo máximo de exposición le permitirá a la luz funcionar por hasta 8 horas.</p> <p>Cuidado y mantenimiento</p> <p>> Limpie el panel solar de manera regular. Esto asegurará que las baterías se recarguen eficientemente y que las funciones encender y apagar funcionen correctamente.</p> <p>> Para mejorar la resistencia de su producto en entornos agresivos (por ejemplo, cerca del mar), recomendamos aplicar una capa de barniz antioxidante una vez al año (dependiendo del tipo de barniz).</p> <p>Cuadro de información técnica</p> <table border="1"> <tr> <td>Tipo de lámpara</td> <td>El LED no es reemplazable. No intente reemplazar el LED incluido . Bombillas Incluidas: 1 x LED Blanco + 1 x LED que cambia de color.</td> </tr> <tr> <td>Batería</td> <td>Batería: 1 x 1.2V 300mAh Ni-MH 2/3 AAA No se puede cambiar la batería.</td> </tr> <tr> <td>CE</td> <td>En conformidad con todas las exigencias relevantes de la CE</td> </tr> <tr> <td>IPX4</td> <td>Resistente a salpicaduras</td> </tr> <tr> <td></td> <td>Las baterías debe ser recicladas o eliminarse de forma adecuada.</td> </tr> <tr> <td></td> <td>Los productos eléctricos usados no deben incluirse en los desperdicios domésticos. Por favor, utilice las instalaciones a su disposición para un tratamiento específico de los mismos. Pregunte a las autoridades locales o a su minorista cómo puede reciclar</td> </tr> </table>	Tipo de lámpara	El LED no es reemplazable. No intente reemplazar el LED incluido . Bombillas Incluidas: 1 x LED Blanco + 1 x LED que cambia de color.	Batería	Batería: 1 x 1.2V 300mAh Ni-MH 2/3 AAA No se puede cambiar la batería.	CE	En conformidad con todas las exigencias relevantes de la CE	IPX4	Resistente a salpicaduras		Las baterías debe ser recicladas o eliminarse de forma adecuada.		Los productos eléctricos usados no deben incluirse en los desperdicios domésticos. Por favor, utilice las instalaciones a su disposición para un tratamiento específico de los mismos. Pregunte a las autoridades locales o a su minorista cómo puede reciclar	<p>Ürün fonksiyonları</p> <p>⚠ İlk kullanımdan önce ürün şarj edilmelidir. Lütfen Bölüm 02'de açıklanan işlemi uygulayın. > Maksimum güneş ışığına maruz bırakıldığında 8 saate kadar aydınlatma sağlanabilir.</p> <p>Bakım</p> <p>> Güneş panelini düzenli aralıklarla temizleyin. Böylece temizlik, pillerin etkin bir biçimde yeniden şarj olmasını ve ışık açma ve kapatma işlevlerinin doğru şekilde çalışmasını sağlayacaktır.</p> <p>> Ürününüzün dış etkenlere direncini artırmak için (örneğin deniz kenarında yaşıyorsanız), düzenli olarak yılda bir kez pas önleyici cila uygulamanız önerilir (cila tipine bağlı olarak).</p> <p>Teknik bilgi tablosu</p> <table border="1"> <tr> <td>Ampul tipi</td> <td>LED lamba değiştirilemez. Lambayı değiştirmeye çalışmayın. Dahil Olan Piller: 1 x LED Beyaz + 1 x LED renk değiştirimi.</td> </tr> <tr> <td>Pil</td> <td>Pil: 1 x 1.2V 300mAh Ni-MH 2/3 AAA Bu Pil değiştirilemez.</td> </tr> <tr> <td>CE</td> <td>Tüm ilgili EC Direktif gereksinimlerine uygundur</td> </tr> <tr> <td>IPX4</td> <td>Sıçramaya karşı korumalı</td> </tr> <tr> <td></td> <td>Pil, uygun şekilde imha edilmelidir.</td> </tr> <tr> <td></td> <td>Kullanılmış elektrikli ürünler ve ev atıklarının birlikte atılmaması gerekir. Elektrikli/Elektronik ürünler veya pil içerisinde bulunan bazı kimyasallar sağlığa ve çevreye zararlı olabilir. Tesislerinin bulunduğu yerlerde geri dönüşümünü sağlayınız. Geri dönüşüm tavsiyesi için yerel yetkililer veya satış noktasından bilgi alınız.</td> </tr> </table> <p>AEEE Yönetmeliğine Uygundur. Made in China</p>	Ampul tipi	LED lamba değiştirilemez. Lambayı değiştirmeye çalışmayın. Dahil Olan Piller: 1 x LED Beyaz + 1 x LED renk değiştirimi.	Pil	Pil: 1 x 1.2V 300mAh Ni-MH 2/3 AAA Bu Pil değiştirilemez.	CE	Tüm ilgili EC Direktif gereksinimlerine uygundur	IPX4	Sıçramaya karşı korumalı		Pil, uygun şekilde imha edilmelidir.		Kullanılmış elektrikli ürünler ve ev atıklarının birlikte atılmaması gerekir. Elektrikli/Elektronik ürünler veya pil içerisinde bulunan bazı kimyasallar sağlığa ve çevreye zararlı olabilir. Tesislerinin bulunduğu yerlerde geri dönüşümünü sağlayınız. Geri dönüşüm tavsiyesi için yerel yetkililer veya satış noktasından bilgi alınız.
Bulb Type	Bulb Included: 1 x LED White + 1 x LED color changing. The LED bulb is not replaceable. Do not try to replace the bulb.																																																																												
Battery	Battery: 1 x 1.2V 300mAh Ni-MH 2/3 AAA This battery is not replaceable.																																																																												
CE	Conformity with all relevant EC Directive requirements																																																																												
IPX4	Splashproof																																																																												
	Battery must be recycled or disposed of properly.																																																																												
	Waste electrical products should not be disposed of with household waste. Please recycle where facilities exist. Check with your Local Authority or local store for recycling advice.																																																																												
Type d'ampoule	Type d'ampoule : 1 x LED blanche + 1 x LED de couleur changeante Les ampoules LED ne sont pas remplaçables. N'ESSAYEZ PAS de les remplacer.																																																																												
Accumulateur	Accumulateur : 1 x 1.2V 300mAh Ni-MH 2/3 AAA Cet accumulateur n'est pas remplaçable.																																																																												
CE	Conforme à toutes les exigences des directives européennes.																																																																												
IPX4	Protégé contre les projections d'eau en tous sens																																																																												
	Les piles doivent être recyclées ou jetées dans un point de collecte adéquat.																																																																												
	Les produits électriques usagés ne doivent pas être jetés avec les ordures ménagères. Veuillez utiliser les aménagements spécifiques prévus pour les traiter. Renseignez-vous auprès des autorités locales ou du revendeur pour obtenir la marche à suivre en matière de recyclage.																																																																												
Źródło światła	Dołączone źródło światła: 1 x LED Biała + 1 x LED zmieniająca kolor. Diody LED jest niewymienna. Nie próbuj wymieniać diody.																																																																												
Bateria	Bateria: 1 x 1.2V 300mAh Ni-MH 2/3 AAA Niewymienna Bateria.																																																																												
CE	Zgodność z odpowiednimi wymaganiami dyrektywy WE																																																																												
IPX4	Odporność przed bryzgami wody																																																																												
	Akumulator powinien być przechowywany i utylizowany w odpowiedni sposób.																																																																												
	Zużytych urządzeń elektrycznych nie należy wyrzucać razem z odpadami komunalnymi. Należy oddać je do sklepów Castoramy w wyznaczonych miejscach. Wskazówki dotyczące recyklingu można uzyskać od lokalnych władz lub od sprzedawcy.																																																																												
Номинальное напряжение	Светодиодная лампа не подлежит замене. Не пытайтесь заменить лампу. в комплект входит светодиодная лампа 1 x LED белого цвета + 1 x LED меняет цвет																																																																												
Батарея	Батарея: 1 x 1.2V 300mAh Ni-MH 2/3 AAA улятор предназначен не заменяется.																																																																												
CE	Соответствие всем требованиям Директивы ЕС																																																																												
IPX4	Защита от брызг																																																																												
	Батареи должны быть утилизированы после использования.																																																																												
	Использованные электроприборы нельзя выбрасывать с бытовым мусором. Используйте места для специальной утилизации. Узнайте у местных органов власти или продавцов о правильной переработке.																																																																												
Tipo de lámpara	El LED no es reemplazable. No intente reemplazar el LED incluido . Bombillas Incluidas: 1 x LED Blanco + 1 x LED que cambia de color.																																																																												
Batería	Batería: 1 x 1.2V 300mAh Ni-MH 2/3 AAA No se puede cambiar la batería.																																																																												
CE	En conformidad con todas las exigencias relevantes de la CE																																																																												
IPX4	Resistente a salpicaduras																																																																												
	Las baterías debe ser recicladas o eliminarse de forma adecuada.																																																																												
	Los productos eléctricos usados no deben incluirse en los desperdicios domésticos. Por favor, utilice las instalaciones a su disposición para un tratamiento específico de los mismos. Pregunte a las autoridades locales o a su minorista cómo puede reciclar																																																																												
Ampul tipi	LED lamba değiştirilemez. Lambayı değiştirmeye çalışmayın. Dahil Olan Piller: 1 x LED Beyaz + 1 x LED renk değiştirimi.																																																																												
Pil	Pil: 1 x 1.2V 300mAh Ni-MH 2/3 AAA Bu Pil değiştirilemez.																																																																												
CE	Tüm ilgili EC Direktif gereksinimlerine uygundur																																																																												
IPX4	Sıçramaya karşı korumalı																																																																												
	Pil, uygun şekilde imha edilmelidir.																																																																												
	Kullanılmış elektrikli ürünler ve ev atıklarının birlikte atılmaması gerekir. Elektrikli/Elektronik ürünler veya pil içerisinde bulunan bazı kimyasallar sağlığa ve çevreye zararlı olabilir. Tesislerinin bulunduğu yerlerde geri dönüşümünü sağlayınız. Geri dönüşüm tavsiyesi için yerel yetkililer veya satış noktasından bilgi alınız.																																																																												

Garantie

- La structure de ce luminaire est garantie 2 ans (à compter de la date d'achat et sur présentation du ticket de caisse).
- Nous déclinons toute responsabilité pour les dommages causés par une mauvaise installation ou utilisation du luminaire
- Ce produit ne doit pas être modifié ; toute modification du produit peut le rendre dangereux et annule sa garantie.

01

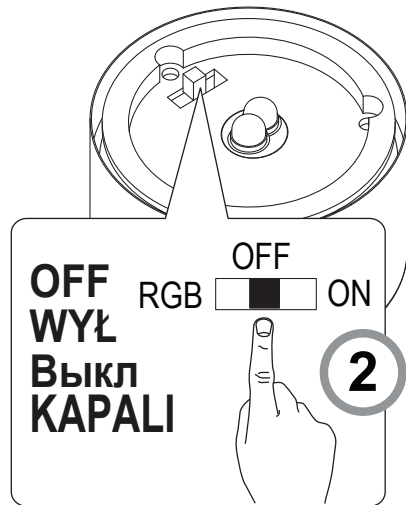
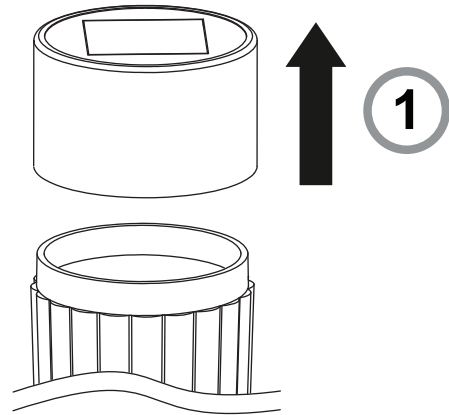

02

