



Before You Start

Please read all instructions carefully and keep it for future reference.

Warnings

Attention! Use it with protective equipment.

Attention! Not use it in the traffic.

Attention! Children should use this product under the parental supervision.

General Warnings

- ⚠ The product must be installed and used under the supervision of an adult.
- ⚠ Read through each step carefully and follow the proper order.
- ⚠ Remove all packaging, separate and count all parts and hardware.
- ⚠ Please ensure that all parts are correctly installed, incorrect installation can lead to a danger.
- ⚠ We recommend that, where possible, all items are assembled near the area in which they will be placed in use, to avoid moving the product unnecessarily once assembled.
- ⚠ Ensure a secure surface during installation, and place the product always on a flat, steady and stable surface.
- ⚠ Please use this product with caution. The use of this product requires superb skills to avoid accidents to the user or others due to a fall or collision.
- ⚠ Please wear suitable protective equipment during use, e.g. protective helmet, gloves, knee pads, elbow pads etc.



Bevor Sie beginnen

Bitte sorgfältig lesen und zum späteren Nachschlagen aufbewahren.

Warnung

Achtung! Müssen Persönliche Schutzausrüstung tragen .

Achtung! Darf nicht im Straßenverkehr verwenden.

Warnung: Kinder sollten diesen Artikel unter elterlicher Aufsicht benutzen.

Allgemeine Warnhinweise

- ⚠ Der Artikel muss unter der Aufsicht eines Erwachsenen montiert und benutzt werden.
- ⚠ Lesen Sie jeden Schritt sorgfältig durch und befolgen Sie die richtige Reihenfolge.
- ⚠ Entfernen Sie alle Verpackungen, separieren und zählen Sie alle Teile und Hardware vor der Montage oder Verwendung.
- ⚠ Bitte stellen Sie sicher, dass alle Teile richtig montiert sind, eine falsche Montage kann zu einer Gefahr führen.
- ⚠ Achten Sie bei der Montage auf einen sicheren Untergrund und stellen Sie den Artikel immer auf eine ebene, feste und stabile Fläche.
- ⚠ Bitte verwenden Sie den Artikel vorsichtig, da es große Geschicklichkeit erfordert, um Unfälle durch Stürze oder Zusammenstöße des Benutzers oder anderer zu vermeiden.
- ⚠ Bitte tragen Sie während der Verwendung geeignete Schutzausrüstung, z.B. Schutzhelm, Handschuhe, Knieschützer, Ellbogenschützer usw.



Avant de Commencer

Veuillez lire attentivement toutes les instructions et les conserver pour la référence ultérieure.

Avertissements

- Attention !** Utilisez ce produit avec un équipement de protection.
- Attention !** Ne l'utilisez pas dans la circulation routière.
- Attention !** Les enfants doivent utiliser ce produit sous la surveillance de leurs parents.

Avertissements Généraux

- ⚠ Le produit doit être installé et utilisé sous la surveillance d'un adulte.
- ⚠ Lisez attentivement chaque étape et suivez l'ordre correct.
- ⚠ Retirez tous les emballages, séparez et comptez toutes les pièces et le matériel.
- ⚠ Assurez-vous que toutes les pièces sont correctement installées, une installation incorrecte peut entraîner un danger.
- ⚠ Nous recommandons que, dans la mesure du possible, tous les articles soient assemblés à proximité de la zone dans laquelle ils seront utilisés, afin d'éviter de déplacer inutilement le produit une fois assemblé.
- ⚠ Assurez-vous que la surface soit solide pendant l'assemblage et placez toujours le produit sur une surface plane et stable.
- ⚠ Veuillez utiliser le produit avec précaution, car le produit nécessite une grande habileté, évitez les accidents de l'utilisateur ou d'autres personnes, par chute ou collision.
- ⚠ Veuillez porter un équipement de protection approprié pendant l'utilisation, par exemple, le casque de protection, les gants, les genouillères, les coudières, etc.



Antes de Empezar

Lea atentamente todas las instrucciones y consérvelas para futuras consultas.

Advertencias

- ¡Atención!** Utilícelo con equipo de protección.
- ¡Atención!** No lo use en el tráfico.
- ¡Atención!** Los niños deben utilizar este producto bajo la supervisión de sus padres.

Advertencias Generales

- ⚠ El producto debe instalarse y usarse bajo la supervisión de un adulto.
- ⚠ Lea detenidamente cada paso y siga el orden correcto.
- ⚠ Quite todo el embalaje, separe y cuente todas las piezas y los accesorios.
- ⚠ Asegúrese de que todas las piezas estén instaladas correctamente, una instalación incorrecta puede provocar un peligro.
- ⚠ Recomendamos que, siempre que sea posible, todos los elementos se monten cerca de la zona en la que se van a utilizar, para evitar mover el producto innecesariamente una vez montado.
- ⚠ Asegure una superficie segura durante el montaje, y coloque el producto siempre sobre una superficie plana, firme y estable.
- ⚠ Por favor, utilice este producto con precaución. El uso de este producto requiere una gran destreza para evitar accidentes al usuario o a otras personas debido a una caída o colisión.
- ⚠ Por favor, utilice un equipo de protección adecuado durante el uso, por ejemplo, casco protector, guantes, rodilleras, coderas, etc.



Prima di Iniziare

Si prega di leggere attentamente tutte le istruzioni e conservarle per riferimento futuro.

Avvertenza

Attenzione! Utilizzare il prodotto con dispositivi di protezione.

Attenzione! Non usare il prodotto nel traffico.

Attenzione! I bambini devono usare questo prodotto sotto la supervisione dei genitori.

Avvertenze Generali

- ⚠ Il prodotto deve essere installato e utilizzato sotto la supervisione di un adulto.
- ⚠ Leggere attentamente ogni passo e seguire l'ordine corretto.
- ⚠ Rimuovere tutti gli imballaggi, separare e contare tutte le parti e tutti gli accessori.
- ⚠ Si prega di assicurarsi che tutte le parti siano installate correttamente, un'installazione errata può portare a un pericolo.
- ⚠ Si consiglia, ove possibile, di montare tutti gli articoli vicino alla zona in cui verranno posti in uso, per evitare di spostare inutilmente il prodotto una volta assemblato.
- ⚠ Garantire una superficie sicura durante il montaggio e posizionare il prodotto sempre su una superficie piana, stabile.
- ⚠ L'uso di questo prodotto richiede abilità superbe per evitare incidenti all'utente o ad altri a causa di una caduta o collisione.
- ⚠ Indossare dispositivi di protezione adeguati durante l'uso, come il casco protettivo, i guanti, le ginocchiere, le gomitiere, ecc.



Zanim Zaczniesz

Przeczytaj uważnie wszystkie instrukcje i zachowaj je na przyszłość.

Ostrzeżenia

Uwaga! Używaj z ochraniaczami.

Uwaga! Nie używaj go w ruchu ulicznym.

Uwaga! Dzieci mogą używać tego produktu jedynie pod nadzorem dorosłych.

















Ogólne ostrzeżenia

- ⚠ Produkt musi być zainstalowany i używany pod nadzorem osoby dorosłej.
- ⚠ Przeczytaj uważnie każdy krok i postępuj we właściwej kolejności.
- ⚠ Usuń opakowanie i upewnij się, że zestaw zawiera wszystkie części i elementy montażowe.
- ⚠ Upewnij się, że wszystkie części są poprawnie połączone, nieprawidłowa instalacja może prowadzić do wypadku.
- ⚠ Zalecamy, aby w miarę możliwości wszystkie elementy były montowane w pobliżu miejsca, w którym będą używane, aby uniknąć niepotrzebnego przenoszenia produktu po złożeniu.
- ⚠ Zapewnij bezpieczną przestrzeń roboczą podczas montażu i upewnij się, że produkt znajduje się na płaskiej i stabilnej powierzchni.
- ⚠ Używaj produktu ostrożnie. Unikaj upadku lub kolizji.
- ⚠ Podczas użytkowania należy nosić odpowiedni sprzęt ochronny, np. kask ochronny, rękawiczki, nakolanniki, ochraniacze na łokcie itp.

Parts List:(Name and Quantity)



Kids Ride On Car
 Kinder Elektroauto
 Voiture Électrique pour Enfant
 Coche Eléctrico para Niños
 Auto Elettrica per Bambini
 Pojazd elektryczny dla dzieci

A X1	body		B X1	windshield		C X1	steering wheel	
D X1	dashboard		E X2	front wheel		F X2	rear wheel	
G X2	rearview mirror		H X2	bracket		I X1	rear wing	
J X1	chair		K X1	remote control		L X1	charger	
M X2	side support		N X2	shim		O X12	screw	
P X2	black screw							



Product Specifications

Name	Parameters
Battery	12V4.5AH
Motor	Drive Motor 12 V 3 9 0 x 2 (1 2 0 0 0 R P M) Steering Motor 12 V 3 8 0 x 1 (5 0 0 0 R P M)
Applicable Age Range	37-95 months
Maximun load	25KG
Physical Dimension	110x65x48CM
Speed	3-5 KM/H
Hours of Use	Using 1-2 hours after Charging 8-10hours
Charger	Input: 100V-240V AC Output: 12V1A
Remote Control Battery	AAA1.5Vx2 (not provide)

Function

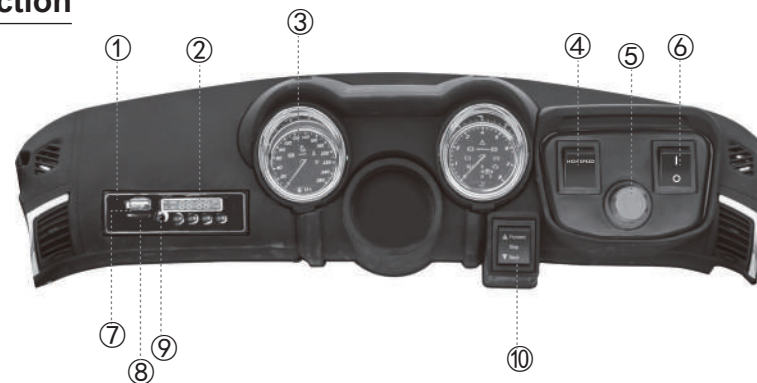

- ① Multi-Media
- ② The voltage display
- ③ Dashboard
- ④ Speed selection
- ⑤ Power switch
- ⑥ Light switch
- ⑦ USB interface
- ⑧ TF interface
- ⑨ MP3 interface
- ⑩ Forward Stop Back

Indicator:



Remote Control Function and Instructions

- Never switch forward and backward operations in the moving, or the gear box and motor will be damaged
- Use the remote control with battery
- Only the baby's legal guardian can use the remote control.
- The product is operated mainly by remote control

Code Method:

Press and hold Forward & Backward for 3 seconds to start matching the code, and the first LED flickers;
Turn on the car's power now, the first LED lits up, and match the code successfully.

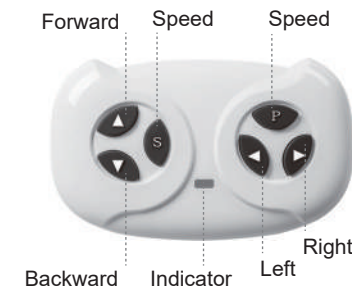

Battery Operating Specifications:

Never mix new and old batteries, or different kinds of batteries. Never mistake positive and negative electrode of battery, or short circuit will happen. Non-rechargeable batteries are not to be recharged. Install batteries in a right polarity. Only adults can recharge or change batteries. Never make power port' s short circuit happen. Recharge the battery only when it is taken out of the toy car. Take exhausted battery out of the toy car and keep it out of Children' s reach. Remove battery screws with a screwdriver, open battery cap as the arrow signals, and in the 2.4G remote control model install two AAA 1.5V batteries in a right polarity.

Installation Order Diagram

1. Installation of tires

To distinguish the front and rear wheels, first insert the gasket into the front axle, press the center key on the front wheel into the front axle, then insert the rear wheel into the rear axle and press the center. The key is inserted into the rear axle jaw. Fix the side support on both sides of the body with a screw.



2. Installation of dashboard

First, connect the dashboard to the interface of the big body, and put the dashboard into the instrument panel. Connect the steering wheel wiring handle, and turn the steering wheel into the direction control rod, and screw the steering wheel. The hole position is fixed by the nut.



3. Installation of windshield

The windshield is aligned with the slot on the body.



5. Install the tail wing

Align the brackets and tail with the position of the bayonet on the body, and force them into the bayonet.



7. Installation of rearview mirror

Turn the rearview mirror into the screw hole on the body, pay attention to distinguish between left and right. The screw is fixed.



4. Connection power

Connect the wiring of the battery, connect the red connection, then turn on the power and check if the circuit is normal.



6. Install the seat

Take the screws off the seat, then align the seat with the body and fix it the screws.



Warnings

Only adults can install parts and adjust the car, and keep moving parts out of children' s reach.

Children under 36 months cannot use the toy car as it has many small parts.

Children must take the seat belt when using the car, and keep the car out of the fire.

Children can use the product only in the company of adults, and the adult cannot leave during the process.

Never let Children stand or play on the pedal or in the car.

Only adults can complete storage battery charging, and must charge the product before its first use.

Keep such package materials as plastic bags out of children, or they will suffocate or kill children.

Never use parts provided by on-manufacturers.

Never let children play with the charger.

Never use the product with over 25-kilogram load.

The product's applicable age range is 37- 95 months.

The number of connected power by the product can never be over the recommended number.

Charging notice

Charge storage battery less than 10 hours, or the storage battery will be damaged forever.

In charging, put DC Plug into the power socket , put charger into power plug;never use the product during charging it.

The product can be used for one hour, and the charging time is 8-10 hours, exceeding no more than 18 hours.

It is common for charger and storage battery to have not become heated (temperature under 60 degrees)in charging.

Never use the connector with the water, or short circuit will happen.

Use the product' s own charger, or cause charger and storage battery to be damaged or short circuit.

Charge the product when not using it for a long time.

Charging steps are as follows:

Step 1 : Find the charge hole beneath the car's seat.

Step2: Put the charger plug into the plug hole.

Step 3: Connect the charger to the power socket.

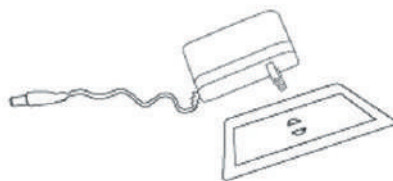

Relevant materials: PP plastics, k-carrageenan, generator, storage battery and iron castings.

Trouble Clearing

Type	Analysis	Solutions
The car cannot get started.	Low battery voltage;	Low battery voltage;
	Protection of electric devices;	Protection of electric devices;
	Failure to press the switch button correctly;	Failure to press the switch button correctly;
	Falling of power connector;	Falling of power connector;
	Battery breakdown;	Battery breakdown;
The battery cannot be charged.	Damage of electric devices;	Damage of electric devices;
	Generator breakdown;	Generator breakdown;
	Falling of battery connector;	Install the connector again;
	No charging for the charger;	Plug the charger again;
The car has a short range.	Charger breakdown;	Change the charger.
	Not full charging of battery;	Charge fully the battery again;
There appear slight noise and heat of the car in charging.	Much-used battery;	Change the battery.
	Chemical reactions;	Normal reactions
The car has a slow speed.	Much-used battery;	Change the battery
	No electricity for battery;	Charge fully the battery again
	Overload;	Reduce the load below 25 kg
	Uneven driving surface;	Drive on uneven surface

Maintenance and Service

Before use children's ride-on car, parents should check whether charge's wiring, plug, shell and other parts are damaged, and fix those damaged parts. After using the product for a time, parents should lubricate iron castings with lube, or those castings will get rusted; they should keep the product out of fire and lay it flat in dark places; they should put the product inside

the house or cover it with one water-proof cloth in wet whether. Parents should keep the product out of hot objects such as stove and heater, or its plastic parts may be thawed; they should keep the product out of combustible objects in charging, or the fire may happen.

Parents should clean car surface with a dry cloth, or clean plastic parts with non-waxy furniture polish; they shouldn't clean plastic parts with chemical solutions or clean the car with water; children cannot drive the car in wet or rainy weather, or the car's generator, circuit system and battery will be damaged. When not using or laying the product, parents should cut off car power, keeping all the switches into "STOP" or "OFF" model. Parents mustn't use the fuse which doesn't conform with the agreed specifications. Parents shouldn't change product structure and circuit system, and should have the product checked and fixed by professionals or under the guidance of professionals.



Jaguar and the leaper device are trademarks owned and licensed by Jaguar Land Rover Limited
 Manufacturer: Pinghu Qileshi Baby Carrier Co.,Ltd

JAGUAR F-TYPE SVR CONVERTIBLE

Children electric car

Installation and Operation Instructions

Stimulation car model

System driven by remote control

Forward, backward and steering operations by remote control

Forward and backward operations by manual shift

Steering wheel's music function

Techniques of volume regulation and MP3' amplification function

Battery power display



WARNING: The toy is to be assembled by an adult.

In unassembled state contains potentially hazardous sharp points, sharp edges and small parts, so please keep out of baby's reach



Warning: Not to be used in traffic.

Carrier Frequency of Channels

Channel	Frequency	Channel	Frequency	Channel	Frequency
1	2403MHz	25	2427MHz	49	2451MHz
2	2404MHz	26	2428MHz	50	2452MHz
3	2405MHz	27	2429MHz	51	2453MHz
4	2406MHz	28	2430MHz	52	2454MHz
5	2407MHz	29	2431MHz	53	2455MHz
6	2408MHz	30	2432MHz	54	2456MHz
7	2409MHz	31	2433MHz	55	2457MHz
8	2410MHz	32	2434MHz	56	2458MHz
9	2411MHz	33	2435MHz	57	2459MHz
10	2412MHz	34	2436MHz	58	2460MHz
11	2413MHz	35	2437MHz	59	2461MHz
12	2414MHz	36	2438MHz	60	2462MHz
13	2415MHz	37	2439MHz	61	2463MHz
14	2416MHz	38	2440MHz	62	2464MHz
15	2417MHz	39	2441MHz	63	2465MHz
16	2418MHz	40	2442MHz	64	2466MHz
17	2419MHz	41	2443MHz	65	2467MHz
18	2420MHz	42	2444MHz	66	2468MHz
19	2421MHz	43	2445MHz	67	2469MHz
20	2422MHz	44	2446MHz	68	2470MHz
21	2423MHz	45	2447MHz	69	2471MHz
22	2424MHz	46	2448MHz	70	2472MHz
23	2425MHz	47	2449MHz		
24	2426MHz	48	2450MHz		

The following batteries or accumulators are contained in this electronic device

Battery Type	Chemical System
6FM4.5	Lead(Pb)

Information on the safe removal of the batteries or accumulators

- Warning: Make sure the battery is completely drained.
- Open the seat, remove the screws on the iron sheet with a screwdriver, remove the iron sheet and unplug the two wires from the battery to remove the battery.
- Carefully remove the battery or accumulator.
- The battery or accumulator and the device can now be disposed of separately.

Teilleiste

A
X1 Karosserie



B
X1 Windschutzscheibe



C
X1 Lenkrad



D
X1 Armaturenbrett



E
X2 Vorderrad



F
X2 Hinterrad



G
X2 Rückspiegel



H
X2 Halterung



I
X1 Heckflügel



J
X1 Sitz



K
X1 Fernbedienung



L
X1 Ladegerät



M
X2 Seitenstütze



N
X2 Unterlegscheibe



O
X12 Schraube



P
X2 schwarze Schraube

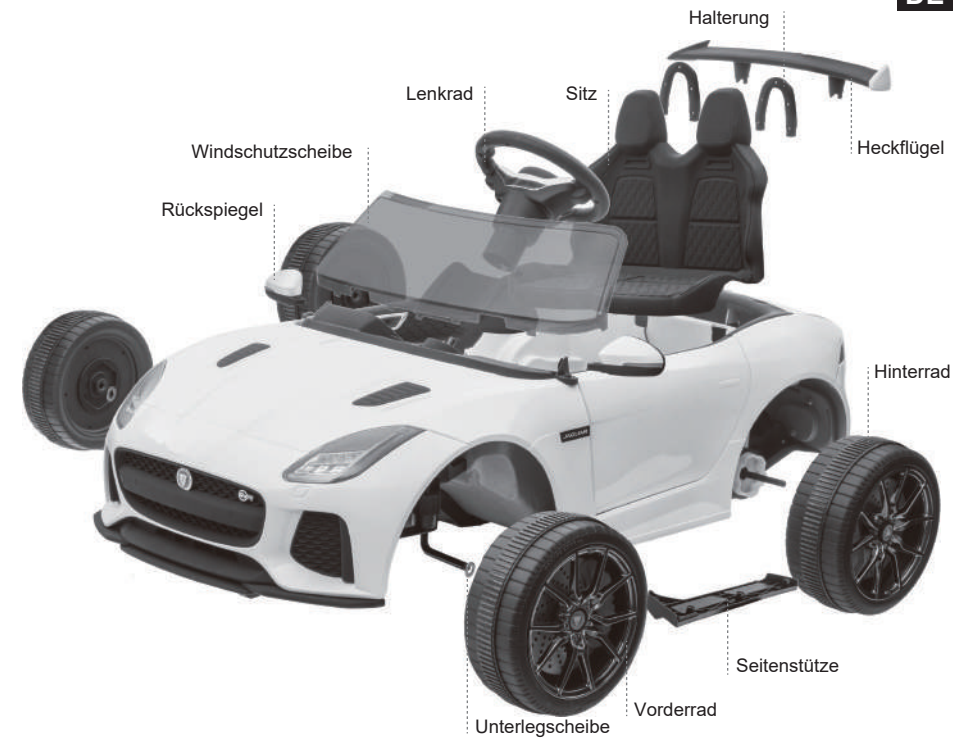

Produktspezifikationen

Name	Parameter
Batterie	12V4.5AH
Motor	Antriebsmotor 12V390x2(12000RPM) Steuermotor 12V380x1(5000RPM)
Anwendbarer Altersbereich	37-95 Monate
Maximale Belastung	25KG
Größe	110x65x48CM
Geschwindigkeit	3-5 km/s
Stunden	Verwendung 1 - 2 Stunden nach dem Aufladen 8 - 10
Ladegerät	Eingang: 100V-240V Ausgang: 12V1A
Fernbedienung Batterie	AAA1.5Vx2 (nicht mitgeliefert)

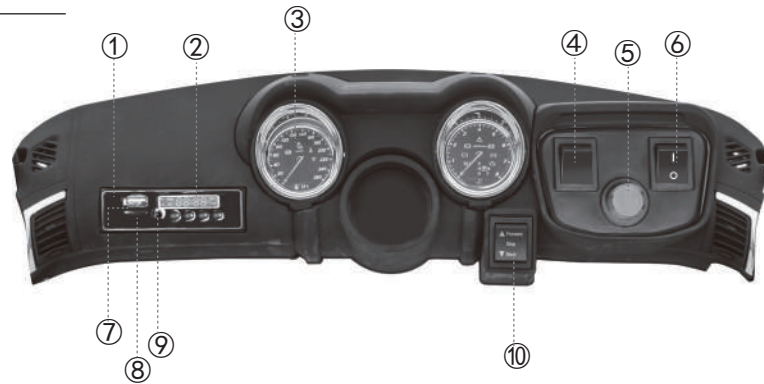

Indicator:

- | | | | |
|---|----------------------|----|-----------------------------|
| 1 | Multi-Media | 6 | Lichtschalter |
| 2 | Die Spannungsanzeige | 7 | USB-Schnittstelle |
| 3 | Armaturenbrett | 8 | TF-Schnittstelle |
| 4 | Geschwindigkeitswahl | 9 | MP3-Schnittstelle |
| 5 | Netzschalter | 10 | Vorwärts
Stopp
Zurück |



Funktion und Anleitung der Fernbedienung

- Niemals während der Fahrt zwischen Vorwärts- und Rückwärtsfahrt wechseln, sonst werden Getriebe und Motor beschädigt
- Verwenden Sie die Fernbedienung mit Batterie
- Nur der Erziehungsberechtigte des Kindes darf die Fernbedienung benutzen.
- Das Produkt wird hauptsächlich mit der Fernbedienung bedient.

Code-Methode:

Halten Sie die Vorwärts- und Rückwärts-Taste für 3 Sekunden gedrückt, um den Code zu starten. Die erste LED flackert;

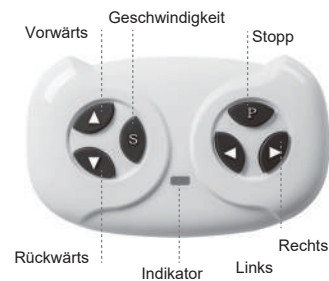

Batterie-Spezifikationen:

Mischen Sie niemals neue und alte Batterien oder verschiedene Batterietypen.

Verwechseln Sie niemals die positive und negative Elektrode der Batterie, sonst kommt es zu einem Kurzschluss.

Nicht wiederaufladbare Batterien dürfen nicht wieder aufgeladen werden.

Nur Erwachsene dürfen Batterien aufladen oder austauschen.

Laden Sie die Batterie nur auf, wenn sie aus dem Spielzeugauto genommen wird.

Nehmen Sie erschöpfte Batterien aus dem Spielzeugauto heraus und bewahren Sie sie außerhalb der Reichweite von Kindern auf.

Entfernen Sie die Batterieschrauben mit einem Schraubenzieher, öffnen Sie die Batteriekappe wie durch den Pfeil angezeigt und legen Sie zwei AAA 1,5V-Batterien mit der richtigen Polarität in die 2.4G-Fernsteuerung ein.

Installationsanleitung

1, Montage des Rades

Setzen Sie zuerst die Unterlegscheibe in die Vorderachse ein, setzen Sie das Vorderrad in die Vorderachse ein, dann das Hinterrad in die Hinterachse.

Befestigen Sie die Seitenstütze auf beiden Seiten der Karosserie mit Schrauben.



2, Montage des Armaturenbretts

Verbinden Sie das Kabel des Armaturenbretts mit der Karosserie, und bauen Sie das Armaturenbrett in die Instrumententafel ein.

Verbinden Sie das Kabel des Armaturenbretts mit dem Lenkrad, setzen Sie das Lenkrad in die Steuerstange ein und schrauben Sie das Lenkrad fest.



3, Montage der Windschutzscheibe

Stecken Sie die Windschutzscheibe in die Karosserie.



5, Montage des Heckflügels

Stecken Sie den Heckflügel in die Karosserie.



7, Montage des Rückspiegels

Setzen Sie den Rückspiegel in die Karosserie ein und schrauben Sie fest



4, Anschließen der Stromversorgung

Schließen Sie die Verkabelung der Batterie an, Schalten Sie den Strom ein und prüfen Sie, ob der Stromkreis normal funktioniert.



6, Montage des Sitzes

Setzen Sie den Sitz in die Karosserie ein und schrauben Sie fest.



WARNUNG

Die Montage und Einstellung der Produkte muss von einem Erwachsenen durchgeführt werden, bitte halten Sie Kinder weit weg von den beweglichen Teilen.

Kleinteile darin, die nicht für Kinder unter 3 Jahren geeignet sind!

Der Sicherheitsgurt muss korrekt angelegt werden, wenn Kinder sitzen. Kommen Sie nicht in die Nähe des Feuers!

Die Kinder müssen dieses Produkt unter der Aufsicht von Erwachsenen benutzen, und die Aufsichtsperson darf während des Gebrauchs nicht weggehen!

Erlauben Sie den Kindern nicht, auf dem Fußpedal (oder im Elektroauto) zu stehen oder zu spielen.

Das Aufladen der Batterie muss von Erwachsenen durchgeführt werden. Bitte laden Sie die Batterie auf, bevor Sie das Produkt zum ersten Mal benutzen!

Um Kinder nicht zu verletzen, halten Sie bitte das Verpackungsmaterial, wie z.B. die Plastiktüte, weit von den Kindern entfernt! Erstickungsgefahr!

Es ist strengstens verboten, Zubehör zu verwenden, das nicht vom Hersteller bereitgestellt wird.

Verwenden Sie das Ladegerät nicht als Spielzeug.

Die maximale Belastung dieses Autos beträgt 25 kg.

Das geeignete Alter für dieses Auto ist 37 - 95 Monaten alt.

Das Spielzeug kann nicht an zu viele Netzteile angeschlossen werden, die die empfohlene Anzahl überschreiten.

Hinweise zum Aufladen

Es muss gewährleistet sein, dass der Batterie 10 Stunden lang aufgeladen wird, sonst wird der Batterie dauerhaft beschädigt und kann sich nicht mehr erholen.

Stecken Sie den DC-Stecker des Ladegeräts zuerst in die Ladeöffnung, dann stecken Sie das Ladegerät in die Steckdose.

Es muss rechtzeitig nach etwa einer Stunde der Nutzung aufgeladen werden. Die normale Ladezeit beträgt 8 bis 10 Stunden, und die Ladezeit darf 18 Stunden nicht überschreiten.

Die Wärmeerscheinung des Ladegeräts und der Batterie (unter 60 ° C) während des Ladevorgangs ist normal.

Wenn etwas Wasser in der Verbindung / Stecker angesammelt ist, kann es nicht geladen werden, sonst kann es einen Kurzschluss verursachen.

Das Elektrofahrzeug muss das Ladegerät und die Batterie mit dem Fahrzeug ausgestattet verwenden, um Schäden am Ladegerät und Batterie oder Schaltung zu vermeiden.

Laden Sie mindestens einmal im Monat auf. Wenn Sie ein Elektrofahrzeug für längere Zeit nicht benutzen, ziehen Sie bitte den Netzstecker.

Schritte der Aufladung

Schritt 1: Suchen Sie die Ladeöffnung unter dem Autositz.

Schritt 2: Verbinden Sie den Stecker des Ladegeräts mit dem Auto.

Schritt 3: Schließen Sie das Ladegerät an die Steckdose an.

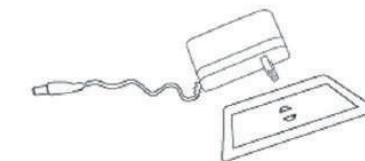

Problembehandlung

Problem	Mögliche Ursache	Lösung
Fahrzeug fährt nicht	1, Batterie leer;	Lade die Batterie auf.
	2, Sicherung ist ausgelöst;	Sicherung resettet, siehe Sicherung;
	3, Der Schalter wird nicht richtig betätigt;	Failure to press the switch button correctly;
	4, Batterieanschluss bzw. Anschlusskabel lose;	Prüfen Sie die Kabelverbindungen auf festen und korrekten Sitz. Sollten Kabel am Motor lose sein.
	5, Batterie ist defekt;	Batterie austauschen
	6, Fehler in der Elektrik;	Kontaktiere unseren Kundenservice.
	7, Motor ist Defekt;	Kontaktiere unseren Kundenservice.
Batterie wird nicht geladen	Batterie Verbindung oder Adapterverbindung lose	Prüfen ob die Batterieanschlüsse festsitzen und guten Kontakt haben.
	Ladegerät nicht eingesteckt	Prüfen Sie ob das Ladegerät an einer funktionieren die Steckdose eingesteckt ist.
	Ladegerät geht nicht	Ersetzen Sie das Ladegerät
Fahrzeug fährt nur kurz	Batterieladung ist zu gering	Prüfen Sie den festen Sitz der Batterieanschlüsse beim Laden.
	Batterie zu alt	Ersetzen Sie die Batterie
Das Ladegerät wird warm.	Dies ist normal und stellt keinen Fehler dar.	Normal
Fahrzeug fährt langsam	Batterieladung zu schwach	Lade die Batterie auf.
	Batterie ist zu alt	Batterie austauschen
	Fahrzeug überladen	Reduzieren Sie das Gewicht zu 35 kg oder weniger.
	Fahrzeug wurde unter harten Bedingungen eingesetzt	Vermeiden Sie das Fahrzeug unter harten Bedingungen einzusetzen.

PFLEGE

Um sicherzustellen, dass Ihre Kinder nicht unerwartet verletzt werden, überprüfen und warten Sie dieses Auto bitte regelmäßig. Bitte überprüfen Sie das Produkt und das Ladegerät regelmäßig, überprüfen Sie, ob Kabel, Stecker, äußere Hülle und andere Teile beschädigt sind, und Sie sollten aufhören zu verwenden, wenn Sie Schäden finden, bis es gut repariert ist.

- Stellen Sie das Fahrzeug zuhause ab oder decken Sie es mit einer Plane ab, um es vor nassem Wetter zu schützen.

• Laden Sie den Akku nach jedem Gebrauch auf. NUR ERWACHSENE dürfen die Batterien handhaben oder aufladen. Laden Sie die Batterie mindestens einmal pro Monat auf, wenn das Fahrzeug nicht benutzt wird.

• Verwenden Sie kein Wasser zum Waschen, Fahren Sie das Fahrzeug nicht bei Regen- oder Schneewetter. Dies kann den Motor, die elektrische Anlage und die Batterie beschädigen.

• Reinigen Sie das Fahrzeug mit einem weichen, trockenen Tuch. Um den Glanz von Kunststoffteilen wiederherzustellen, verwenden Sie eine wachsfreie Möbelpolitur. Verwenden Sie kein Autowachs. Verwenden Sie keine scheuernden Reinigungsmittel.

• Wenn Sie das Fahrzeug nicht benutzen, sollten alle Stromquellen ausgeschaltet sein. Schalten Sie den Netzschalter aus und trennen Sie die Verbindung zur Batterie.



Hergestellt von Pinghu Qileshi Baby Carrier Co.,Ltd. Das Jaguar-Logo und die Wortmarke Jaguar sind eingetragene Warenzeichen der Jaguar Land Rover Limited Manufacturer und werden unter Lizenz verwendet.

JAGUAR F-TYPE SVR CABRIO

Kinder-Elektroauto

Einbau- und Betriebsanleitung

Simulation Auto-Modell

System wird per Fernsteuerung gesteuert

Vorwärts-, Rückwärtsfahrt und Lenkung per Fernsteuerung

Vorwärts- und Rückwärtsfahrt durch manuelle Schaltung

Musikfunktion des Lenkrads

Lautstärkeregelung und MP3-Funktion

Anzeige der Batterieleistung



Warnung: Produkt erfordert Montage durch Erwachsene. Im ummontierten Zustand des Fahrzeugs können Kinder durch Kleinteile, scharfe Kanten und scharfe Spitzen verletzt werden.



Warnung: Nicht in der Nähe von Straßen oder Gehwegen fahren.

JR1602TX Kanalliste

Frequenzkanal		Frequenzkanal		Frequenzkanal	
Betriebsfrequenzen		Betriebsfrequenzen		Betriebsfrequenzen	
1	2403MHz	25	2427MHz	49	2451MHz
2	2404MHz	26	2428MHz	50	2452MHz
3	2405MHz	27	2429MHz	51	2453MHz
4	2406MHz	28	2430MHz	52	2454MHz
5	2407MHz	29	2431MHz	53	2455MHz
6	2408MHz	30	2432MHz	54	2456MHz
7	2409MHz	31	2433MHz	55	2457MHz
8	2410MHz	32	2434MHz	56	2458MHz
9	2411MHz	33	2435MHz	57	2459MHz
10	2412MHz	34	2436MHz	58	2460MHz
11	2413MHz	35	2437MHz	59	2461MHz
12	2414MHz	36	2438MHz	60	2462MHz
13	2415MHz	37	2439MHz	61	2463MHz
14	2416MHz	38	2440MHz	62	2464MHz
15	2417MHz	39	2441MHz	63	2465MHz
16	2418MHz	40	2442MHz	64	2466MHz
17	2419MHz	41	2443MHz	65	2467MHz
18	2420MHz	42	2444MHz	66	2468MHz
19	2421MHz	43	2445MHz	67	2469MHz
20	2422MHz	44	2446MHz	68	2470MHz
21	2423MHz	45	2447MHz	69	2471MHz
22	2424MHz	46	2448MHz	70	2472MHz
23	2425MHz	47	2449MHz		
24	2426MHz	48	2450MHz		

















Die folgenden Batterien oder Akkus sind in diesem elektronischen Artikel enthalten.

Batterietyp	Chemisches System
6FM4.5	Blei (Pb)

Informationen zur sicheren Entnahme der Batterien oder Akkumulatoren

- Achtung! Vergewissern Sie sich, dass die Batterie vollständig entladen ist.
- Öffnen Sie den Sitz, entfernen Sie die Schrauben am Blech mit einem Schraubendreher, nehmen Sie das Blech ab und ziehen Sie die beiden Drähte von der Batterie ab, um die Batterie zu entfernen.
- Nehmen Sie die Batterie oder den Akku vorsichtig heraus.
- Die Batterie oder der Akku und der Artikel können nun getrennt entsorgt werden.

Liste des pièces : (Nom et quantité)

A X1	Carrosserie	B X1	Pare-brise	C X1	Volant
					
D X1	Tableau de bord	E X2	Roue avant	F X2	Roue arrière
					
G X2	Rétroviseur	H X2	Support	I X1	Aile arrière
					
J X1	Siège	K X1	Télécommande	L X1	Chargeur
					
M X2	Support latéral	N X2	Rondelle	O X12	Vis
					
P X2	Vis				
					



Spécifications :

Nom	Paramètres
Batterie	12V4.5AH
Moteur	Moteur d'entraînement : 12V 390 x 2 (12000 RPM) Moteur de direction : 12V 380 x 1 (5000 RPM)
Âge applicable	37-95 mois
Charge maximale	25 kg
Dimension	110x65x48 CM
Vitesse	3-5 KM/H
Heures d'utilisation	Utilisation 1-2 heures après la charge 8-10 heures
Chargeur	Entrée : 100V-240V AC ; Sortie : 12V 1A
Batterie de la télécommande	Piles AAA1,5Vx2 (non fournies)

Fonction



Indicateur :

- | | | | |
|---|-----------------------------|---|---|
| ① | Multimédia | ⑥ | Interrupteur d'éclairage |
| ② | Affichage de la tension | ⑦ | Interface USB |
| ③ | Tableau de bord | ⑧ | Interface TF |
| ④ | Sélection de la vitesse | ⑨ | Interface MP3 |
| ⑤ | Interrupteur d'alimentation | ⑩ | Bouton de marche avant, marche arrière et arrêt |



Fonction de la télécommande

- N'effectuez jamais d'opérations de marche avant et arrière pendant le déplacement, sinon la boîte de vitesses et le moteur seront endommagés.
- Utilisez la télécommande avec des piles.
- Seul le tuteur légal du bébé peut utiliser la télécommande.
- Le produit fonctionne principalement à l'aide de la télécommande.

Méthode de connexion :

Maintenez enfoncé les boutons « Marche avant » et « Marche arrière » pendant 3 secondes pour commencer la connexion, la première LED clignote ; Allumez la voiture maintenant, la première LED s'allume, la connexion est réussie.

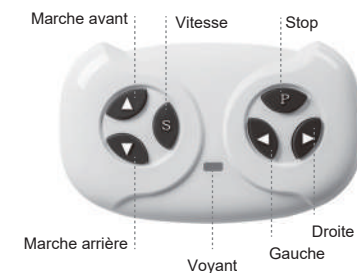

Batterie :

Ne mélangez jamais des piles neuves et usagées, ou des piles de types différents. Ne confondez jamais l'électrode positive et l'électrode négative d'une pile, sous peine de provoquer un court-circuit.

Les piles non rechargeables ne doivent pas être rechargées.

Installez les piles en respectant la polarité.

Seuls les adultes peuvent recharger ou changer les piles.

Ne provoquez jamais de court-circuit du port d'alimentation.

Ne rechargez la batterie que lorsqu'elle est retirée du véhicule. Retirez la pile épuisée de la voiture et mettez-la hors de portée des enfants.

Retirez les vis de la pile à l'aide d'un tournevis, ouvrez le couvercle de la pile en suivant les indications de la flèche, et dans le mode de télécommande 2.4G, installez deux piles AAA 1,5V en respectant la polarité.

Schéma d'ordre d'assemblage

1. Montage des pneus

Pour distinguer les roues avant et arrière, insérez d'abord le joint dans l'essieu avant, appuyez sur le centre de la roue avant dans l'essieu avant, puis insérez la roue arrière dans l'essieu arrière et appuyez sur le centre. Le centre est inséré dans la mâchoire de l'essieu arrière. Fixez le support latéral des deux côtés la carrosserie avec les vis.



2. Montage du tableau de bord

Tout d'abord, connectez le tableau de bord à l'interface de la carrosserie, et placez le tableau de bord dans le panneau. Connectez la poignée de câblage du volant, et tournez le volant dans la barre de contrôle de la direction, puis vissez le volant. Fixez la position du trou par l'écrou.



3. Montage du pare-brise

Emboîtez le pare-brise sur la carrosserie.



5. Montage de l'aile arrière

Emboîtez le support et l'aile arrière sur la carrosserie.



7. Montage du réflecteur

Tournez le réflecteur dans le trou de la vis sur la carrosserie, faites attention à distinguer la gauche et la droite. Fixez avec les vis.



4. Connexion de l'alimentation

Connectez le fil de la batterie, connectez le connecteur rouge, mettez sous tension et vérifiez si le circuit est normal.



6. Montage de siège

Retirez les vis du siège, placez le siège sur la position correspondante sur la carrosserie, fixez-le avec une vis.



Avertissements

Seuls les adultes peuvent installer des pièces et régler la voiture, et garder les pièces mobiles hors de portée des enfants.

Les enfants de moins de 36 mois ne peuvent pas utiliser la voiture car elle comporte de nombreuses petites pièces.

Les enfants doivent attacher leur ceinture de sécurité lorsqu'ils utilisent la voiture, et garder la voiture hors du feu.

Les enfants ne peuvent utiliser le produit qu'en compagnie d'adultes, et l'adulte ne peut pas s'absenter pendant l'utilisation.

Ne laissez jamais les enfants se tenir debout ou jouer sur la pédale ou dans la voiture.

Seuls les adultes peuvent effectuer la charge de la batterie, et doivent charger le produit avant sa première utilisation.

Conservez les matériaux d'emballage tels que les sacs en plastique hors de portée des enfants, car ils risquent de les étouffer ou de les tuer.

N'utilisez jamais de pièces fournies par d'autres fabricants.

Ne laissez jamais les enfants jouer avec le chargeur.

N'utilisez jamais le produit avec une charge supérieure à 25 kg.

L'âge applicable du produit est de 37 à 95 mois.

Notice de chargement :

Rechargez la batterie moins de 10 heures, sinon elle sera endommagée à jamais.

Lors du chargement, mettez la fiche DC dans la prise de courant, mettez le chargeur dans la prise de courant ; n'utilisez jamais le produit pendant le chargement.

Le produit peut être utilisé pendant une heure, et le temps de charge est de 8-10 heures, ne dépassant pas 18 heures.

Il est normal que le chargeur et la batterie ne soient pas chauffés (température inférieure à 60 degrés) pendant la charge.

N'utilisez jamais le connecteur avec l'eau, sinon, un court-circuit se produira.

Utilisez le propre chargeur du produit, sinon le chargeur et la batterie seront endommagés ou subiront un court-circuit.

Chargez le produit lorsque vous ne l'utilisez pas pendant une longue période.

Les étapes de chargement sont les suivantes :

Étape 1 : Trouvez le trou de charge sous le siège de la voiture.

Étape 2 : Mettez la fiche du chargeur dans le trou de charge.

Étape 3 : Insérez le chargeur à la prise de courant.

Matériaux concernés : plastiques PP, K-carraghénane, générateur, batterie d'accumulateurs et pièces moulées en fonte.

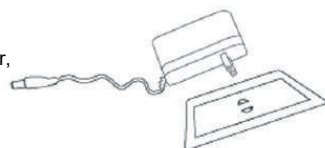

Dépannage

Problème	Cause possible	Solutions
La voiture ne peut pas être démarrée.	1. Tension de la batterie est faible ;	1. Rechargez la batterie.
	2. Protection des appareils électriques ;	2. Utilisez la voiture quelques minutes plus tard ;
	3. Vous n'avez pas réussi à appuyer correctement sur le bouton de l'interrupteur.	3. Appuyez correctement sur le bouton
	4. Chute du connecteur d'alimentation ;	4. Réinstallez le connecteur ;
	5. Panne de batterie ;	5. Changez la batterie ;
	6. Dommages aux appareils électriques ;	6. Changez les appareils électriques ;
	7. Panne de générateur ;	7. Changez le générateur.
La batterie ne peut pas être rechargée.	1. Chute du connecteur d'alimentation ;	1. Réinstallez le connecteur ;
	2. Le chargeur ne fonctionne pas ;	2. Branchez bien le chargeur ;
	3. Panne du chargeur ;	3. Changez le chargeur.
The car has a short range.	1. La batterie n'est pas complètement rechargée ;	1. Rechargez complètement la batterie
	2. Batterie est très utilisée ;	2. Changez la batterie
Il y a un léger bruit et de la chaleur lorsque la voiture est en charge.	Réactions chimiques	Réactions normales
La voiture a une vitesse lente.	1. Batterie très utilisée ;	1. Changez la batterie
	2. Batterie déchargée ;	2. Rechargez complètement la batterie
	3. Surcharge ;	3. Réduisez la charge en dessous de 25 kg
	4. Surface de conduite inégale	4. Conduisez sur une surface irrégulière

Entretien

Avant d'utiliser la voiture à roulettes pour enfants, les parents doivent vérifier si le fil, la prise, la coque et les autres pièces de la charge sont endommagés, et réparer les pièces endommagées.

Après avoir utilisé le produit pendant un certain temps, les parents doivent lubrifier les pièces en fonte avec de la graisse, sinon ces pièces vont rouiller ; ils doivent garder le produit à l'abri du feu et le poser à plat dans des endroits sombres ; ils doivent mettre le produit à l'intérieur de la maison ou le recouvrir d'un tissu imperméable en cas d'humidité.

Les parents doivent tenir le produit à l'écart des objets chauds tels que la cuisinière et le chauffage ; ils doivent tenir le produit à l'écart des objets combustibles en charge, car un incendie pourrait se produire.

Les parents doivent nettoyer la surface de la voiture avec un chiffon sec, ou les pièces en plastique avec un produit d'entretien non cireux pour meubles ; ils ne doivent pas nettoyer les pièces en plastique avec des solutions chimiques ou nettoyer la voiture avec de l'eau ; les enfants ne peuvent pas conduire la voiture par temps humide ou pluvieux, sinon le générateur, le système de circuit et la batterie de la voiture seront endommagés.

Lorsque vous n'utilisez pas le produit, les parents doivent couper l'alimentation de la voiture, en maintenant tous les interrupteurs en position « STOP » ou « OFF ».

Les parents ne doivent pas utiliser un fusible qui n'est pas conforme aux spécifications convenues.

Les parents ne doivent pas modifier la structure du produit et le système de circuit, et doivent faire vérifier et réparer le produit par des professionnels ou sous la direction de professionnels.



Jaguar et le dispositif Leaper sont des marques commerciales détenues et autorisées par Jaguar Land Rover Limited.

Fabricant : Pinghu Qileshi Baby Carrier Co.,Ltd

JAGUAR F-TYPE SVR CABRIOLET

Voiture électrique pour enfants

Instructions de montage et d'utilisation

Modèle de voiture de stimulation

Système piloté par télécommande

Opérations de marche avant et arrière et de changement de direction par télécommande

Opérations de marche avant et arrière par changement de vitesse manuel

Fonction musicale du volant

Techniques de régulation du volume et fonction d'amplification MP3

Affichage de la puissance de la batterie



AVERTISSEMENT : Le jouet doit être assemblé par un adulte.

À l'état non assemblé, il contient des pointes, des bords tranchants et de petites pièces potentiellement dangereuses, veuillez donc le garder hors de portée de votre bébé.



Attention ! Ne pas utiliser dans la circulation.

Table de fréquence

Chaîne		Chaîne		Chaîne	
Fréquence		Fréquence		Fréquence	
1	2403MHz	25	2427MHz	49	2451MHz
2	2404MHz	26	2428MHz	50	2452MHz
3	2405MHz	27	2429MHz	51	2453MHz
4	2406MHz	28	2430MHz	52	2454MHz
5	2407MHz	29	2431MHz	53	2455MHz
6	2408MHz	30	2432MHz	54	2456MHz
7	2409MHz	31	2433MHz	55	2457MHz
8	2410MHz	32	2434MHz	56	2458MHz
9	2411MHz	33	2435MHz	57	2459MHz
10	2412MHz	34	2436MHz	58	2460MHz
11	2413MHz	35	2437MHz	59	2461MHz
12	2414MHz	36	2438MHz	60	2462MHz
13	2415MHz	37	2439MHz	61	2463MHz
14	2416MHz	38	2440MHz	62	2464MHz
15	2417MHz	39	2441MHz	63	2465MHz
16	2418MHz	40	2442MHz	64	2466MHz
17	2419MHz	41	2443MHz	65	2467MHz
18	2420MHz	42	2444MHz	66	2468MHz
19	2421MHz	43	2445MHz	67	2469MHz
20	2422MHz	44	2446MHz	68	2470MHz
21	2423MHz	45	2447MHz	69	2471MHz
22	2424MHz	46	2448MHz	70	2472MHz
23	2425MHz	47	2449MHz		
24	2426MHz	48	2450MHz		

Cet appareil électronique contient les piles ou accumulateurs suivants.

Type de Batterie	Système Chimique
6FM4.5	Plomb (Pb)

Informations sur le retrait en toute sécurité des piles ou des accumulateurs

- Avertissement : Assurez-vous que la batterie est complètement déchargée.
- Ouvrez le siège, retirez les vis de tôle de fer avec un tournevis, retirez la tôle de fer et débranchez les deux câbles de batterie pour retirer la batterie.
- Retirez avec précaution la pile ou l'accumulateur.
- La pile ou l'accumulateur et l'appareil peuvent maintenant être éliminés séparément.

Lista de Piezas: (Nombre y Cantidad)

A
X1 Carrocería



B
X1 Parabrisas



C
X1 Volante



D
X1 Salpicadero



E
X2 Rueda delantera



F
X2 Rueda trasera



G
X2 Retrovisor



H
X2 Soporte



I
X1 Ala trasera



J
X1 Asiento



K
X1 Control remoto



L
X1 Cargador



M
X2 Soporte lateral



N
X2 Arandela



O
X12 Tornillo



P
X2 Tornillo negro

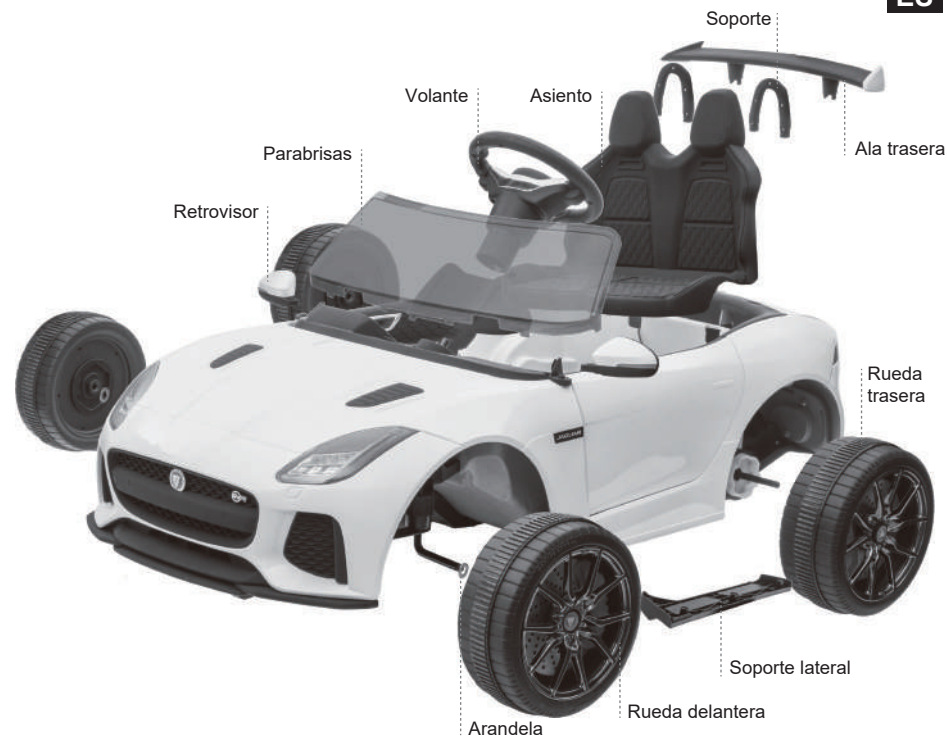

Especificaciones del Producto:

Nombre	Parámetros
Batería	12V4,5AH
Motor	Motor de accionamiento 12V 390 x2 (12000RPM) Motor de dirección 12V380 x1 (5000RPM)
Edad aplicable	37-95 meses
Carga máxima	25KG
Dimensión	110x65x48CM
Velocidad	3-5 KM/H
Horas de uso	Se puede utilizar 1-2 horas después de cargar 8-10 horas.
Cargador	Entrada: 100V-240V AC Salida: 12V1A
Batería de control remoto	AAA1,5Vx2 (no incluida)

Función

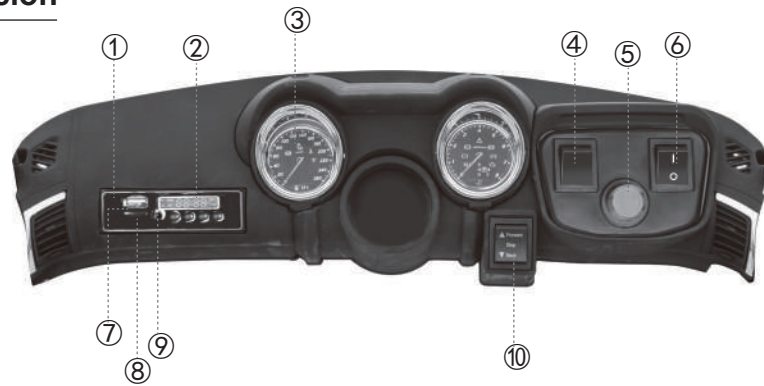

Indicador:

- | | | | |
|---|--------------------------|----|-------------------------------------|
| 1 | Multi-Media | 6 | Interruptor de luz |
| 2 | Visualización de voltaje | 7 | Interfaz USB |
| 3 | Salpicadero | 8 | Interfaz TF |
| 4 | Selección de velocidad | 9 | Interfaz MP3 |
| 5 | Interruptor de encendido | 10 | Botón de avance, parada y retroceso |



Función e Instrucción del Control Remoto

- Nunca cambie las operaciones de avance y retroceso en el movimiento, o la caja de cambios y el motor se dañarán.
- Utilice el control remoto con batería.
- Sólo el tutor legal del bebé puede utilizar el control remoto.
- El producto es operado principalmente por el control remoto.

Método de Código:

Mantenga presionados los botones "Avance" y "Retroceso" durante 3 segundos para empezar a emparejar el código, y el primer LED parpadea; Encienda el coche ahora, el primer LED se ilumina, y coincide con el código con éxito.



Información de la Batería

Nunca mezcle pilas nuevas y viejas, o diferentes tipos de pilas. Nunca confunda el electrodo positivo y el negativo de la pila, o se producirá un cortocircuito.

Las pilas no recargables no deben recargarse.

Instale las pilas con la polaridad correcta.

Solo los adultos pueden recargar o cambiar las pilas.

Nunca haga que se produzca un cortocircuito en el puerto de alimentación.

Recargue la batería sólo cuando la saque del coche de juguete. Saque la batería agotada del coche de juguete y manténgala fuera del alcance de los niños.

Retire los tornillos de la batería con un destornillador, abra la tapa de la batería como indica la flecha y, en el modelo de control remoto 2,4G instale dos pilas AAA de 1,5V con la polaridad correcta.

Diagrama de Orden de Montaje

1. Montaje de las ruedas

Para distinguir las ruedas delanteras y traseras, primero inserte la junta en el eje delantero, presione el centro de la rueda delantera en el eje delantero, luego inserte la rueda trasera en el eje trasero y presione el centro.

El centro se inserta en la mordaza del eje trasero. Fije el soporte lateral en ambos lados de la carrocería con tornillos.



2. Montaje del salpicadero

Primero, conecte el salpicadero a la interfaz de la carrocería grande, y coloque el salpicadero en el panel de instrumentos.

Conecte el mango de cableado del volante, y gire el volante en la barra de control de dirección, y atornille el volante.

La posición del agujero se fija con la tuerca.



3. Montaje del parabrisas

El parabrisas se alinea con la ranura de la carrocería.



5. Montaje del ala trasera

Encaje los soportes y el ala trasera en la carrocería.



7. Montaje del espejo retrovisor

Gire el espejo retrovisor en el orificio del tornillo de la carrocería, preste atención a distinguir entre izquierda y derecha.

El tornillo queda fijado.



4. Conexión de la alimentación

Conecte el cableado de la batería, conecte la conexión roja, luego conecte la alimentación y compruebe si el circuito es normal.



6. Montaje del asiento

Quite los tornillos del asiento, luego alinee el asiento con la carrocería y fíjelo con los tornillos.



Advertencias

Solo los adultos pueden instalar las piezas y ajustar el coche. Mantenga las piezas móviles fuera del alcance de los niños.

Los niños menores de 36 meses no pueden utilizar el coche de juguete, ya que tiene muchas piezas pequeñas.

Los niños deben llevar el cinturón de seguridad cuando utilicen el coche. Mantenga el producto alejado del fuego.

Los niños sólo pueden utilizar el producto en compañía de adultos, y los adultos no pueden salir durante el proceso.

Nunca deje que los niños se paren o jueguen en el pedal o en el coche.

Solo los adultos pueden realizar la carga del acumulador, y deben cargar el producto antes de su primer uso.

Mantenga los materiales de embalaje como bolsas de plástico fuera del alcance de los niños, ya que pueden asfixiar o matar a los niños.

Nunca utilice piezas suministradas por otros fabricantes.

No deje que los niños jueguen con el cargador.

Nunca utilice el producto con una carga superior a 25 kg.

El rango de edad aplicable del producto es de 37 a 95 meses.

La cantidad de energía conectada por el producto nunca puede ser superior a la recomendada.

Aviso de Carga

Cargue el acumulador menos de 10 horas, o el acumulador se dañará para siempre.

Durante la carga, ponga el enchufe DC en la toma de corriente, ponga el cargador en el enchufe de alimentación; nunca use el producto durante la carga.

El producto se puede utilizar durante una hora, y el tiempo de carga es de 8-10 horas, pero no más de 18 horas.

Es común que el cargador y el acumulador no se calienten (temperatura inferior a 60 grados) durante la carga.

Nunca utilice el conector con el agua, o se producirá un cortocircuito.

Utilice el propio cargador del producto, o se dañarán el cargador y el acumulador o se producirá un cortocircuito.

Cargue el producto cuando no lo utilice durante mucho tiempo.

Los pasos de carga son los siguientes:

Paso 1: Encuentre el orificio de carga debajo del asiento del coche.

Paso 2: Coloque el enchufe del cargador en el orificio de carga.

Paso 3: Conecte el cargador a la toma de corriente.

Materiales relevantes: Plástico PP, k-carragenina, generador, acumulador y fundición de hierro.

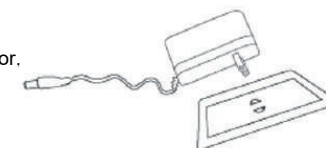

Guía para Resolver Problemas

Problema	Causa posible	Solución
El coche no puede arrancar.	1. Bajo voltaje de la batería.	1. Cargue la batería completamente.
	2. Protección de dispositivos eléctricos.	2. Utilice el coche unos minutos.
	3. No se ha presionado correctamente el botón del interruptor.	3. Utilice el coche según las instrucciones.
	4. Caída del conector de alimentación.	4. Vuelva a instalar el conector.
	5. Avería de la batería.	5. Cambie la batería.
	6. Deterioro de los dispositivos eléctricos.	6. Cambie los dispositivos eléctricos.
	7. Avería del generador.	7. Cambie el generador.
La batería no se puede cargar.	1. Caída del conector de la batería.	1. Vuelva a instalar el conector.
	2. El cargador no se está cargando.	2. Vuelva a conectar el cargador.
	3. Avería del cargador.	3. Cambie el cargador.
El coche tiene un alcance corto.	1. La batería no está completamente cargada.	1. Vuelva a cargar completamente la batería.
	2. La batería está muy usada.	2. Cambie la batería.
Aparece un ligero ruido y calor del coche durante la carga.	1. Reacciones químicas.	1. Reacciones normales.
El coche tiene una velocidad lenta.	1. La batería está muy usada.	1. Cambie la batería.
	2. No hay electricidad para la batería.	2. Vuelva a cargar completamente la batería.
	3. Sobrecarga.	3. Reduzca la carga a menos de 25 kg.
	4. Superficie de conducción irregular.	4. Conduzca sobre una superficie irregular.

Mantenimiento

Antes de utilizar el coche para niños, los padres deben comprobar si el cableado de la carga, el enchufe, la carcasa y otras partes están dañadas, y arreglar esas partes dañadas.

Después de usar el producto por un tiempo, los padres deben lubricar las piezas de fundición de hierro con lubricante, o esas piezas de fundición se oxidarán; deben mantener el producto fuera del fuego y ponerlo en posición horizontal en lugares oscuros; deben poner el producto dentro de la casa o cubrirlo con un paño a prueba de agua en tiempo húmedo.

Los padres deben mantener el producto alejado de objetos calientes como estufas y calefactores, o sus partes de plástico pueden derretirse; deben mantener el producto alejado de objetos combustibles durante la carga, o puede producirse un incendio.

Los padres deben limpiar la superficie del coche con un paño seco, o limpiar las partes de plástico con un pulidor de muebles sin cera; no deben limpiar las partes de plástico con soluciones químicas ni limpiar el coche con agua; los niños no pueden conducir el coche con tiempo húmedo o lluvioso, o el generador, el sistema de circuitos y la batería del coche se dañarán.

Cuando no se utilice o se coloque el producto, los padres deben cortar la energía del coche, manteniendo todos los interruptores en la posición "STOP" ("PARADA") o "OFF" ("APAGADO").

Los padres no deben utilizar el fusible que no se ajuste a las especificaciones acordadas.

Los padres no deben cambiar la estructura del producto y el sistema de circuitos, y deben hacer que el producto sea revisado y arreglado por profesionales o bajo la guía de profesionales.



Jaguar y el dispositivo leaper son marcas comerciales propiedad y con licencia de Jaguar Land Rover Limited

Fabricante: Pinghu Qileshi Baby Carrier Co., Ltd

JAGUAR F-TYPE SVR CONVERTIBLE

Coche eléctrico para niños

Instrucciones de instalación y funcionamiento

Modelo de coche de estimulación

Sistema accionado por control remoto

Operaciones de avance, retroceso y dirección por control remoto

Operaciones de avance y retroceso con el cambio manual

Función de música en el volante

Técnicas de regulación de volumen y función de amplificación de MP3

Indicación de la potencia de la batería



ADVERTENCIA: El juguete debe ser montado por un adulto. En estado sin montar, este producto contiene puntas afiladas, bordes afilados y piezas pequeñas potencialmente peligrosas, así que por favor manténgalo fuera del alcance del bebé.



ADVERTENCIA: No debe utilizarse en el tráfico.

Lista de Canales y Frecuencias

Canal		Canal		Canal	
Frecuencia		Frecuencia		Frecuencia	
1	2403MHz	25	2427MHz	49	2451MHz
2	2404MHz	26	2428MHz	50	2452MHz
3	2405MHz	27	2429MHz	51	2453MHz
4	2406MHz	28	2430MHz	52	2454MHz
5	2407MHz	29	2431MHz	53	2455MHz
6	2408MHz	30	2432MHz	54	2456MHz
7	2409MHz	31	2433MHz	55	2457MHz
8	2410MHz	32	2434MHz	56	2458MHz
9	2411MHz	33	2435MHz	57	2459MHz
10	2412MHz	34	2436MHz	58	2460MHz
11	2413MHz	35	2437MHz	59	2461MHz
12	2414MHz	36	2438MHz	60	2462MHz
13	2415MHz	37	2439MHz	61	2463MHz
14	2416MHz	38	2440MHz	62	2464MHz
15	2417MHz	39	2441MHz	63	2465MHz
16	2418MHz	40	2442MHz	64	2466MHz
17	2419MHz	41	2443MHz	65	2467MHz
18	2420MHz	42	2444MHz	66	2468MHz
19	2421MHz	43	2445MHz	67	2469MHz
20	2422MHz	44	2446MHz	68	2470MHz
21	2423MHz	45	2447MHz	69	2471MHz
22	2424MHz	46	2448MHz	70	2472MHz
23	2425MHz	47	2449MHz		
24	2426MHz	48	2450MHz		















Este dispositivo electrónico contiene las siguientes baterías o acumuladores.

Tipo de Batería	Sistema Químico
6FM4.5	Plomo (Pb)

Información sobre la extracción segura de las baterías o acumuladores

- Advertencia: Asegúrese de que la batería esté completamente descargada.
- Abra el asiento, quite los tornillos de la lámina de hierro con un destornillador, retire la lámina de hierro y desconecte los dos cables de la batería para quitar la batería.
- Retire con cuidado la batería o el acumulador.
- La batería o el acumulador y el dispositivo ahora se pueden desechar por separado.

Lista delle Parti: (Nome e Quantità)

A X1 Carrozzeria 	B X1 Parabrezza 	C X1 Volante 	
D X1 Cruscotto 	E X2 Ruota anteriore 	F X2 Ruota posteriore 	
G X2 Specchietto retrovisivo 	H X2 Supporto 	I X1 Ala posteriore 	J X1 Sedile 
K X1 Telecomando 	L X1 Caricabatterie 	M X2 Supporto laterale 	N X2 Rondella 
O X12 Vite 	P X2 Vite 		

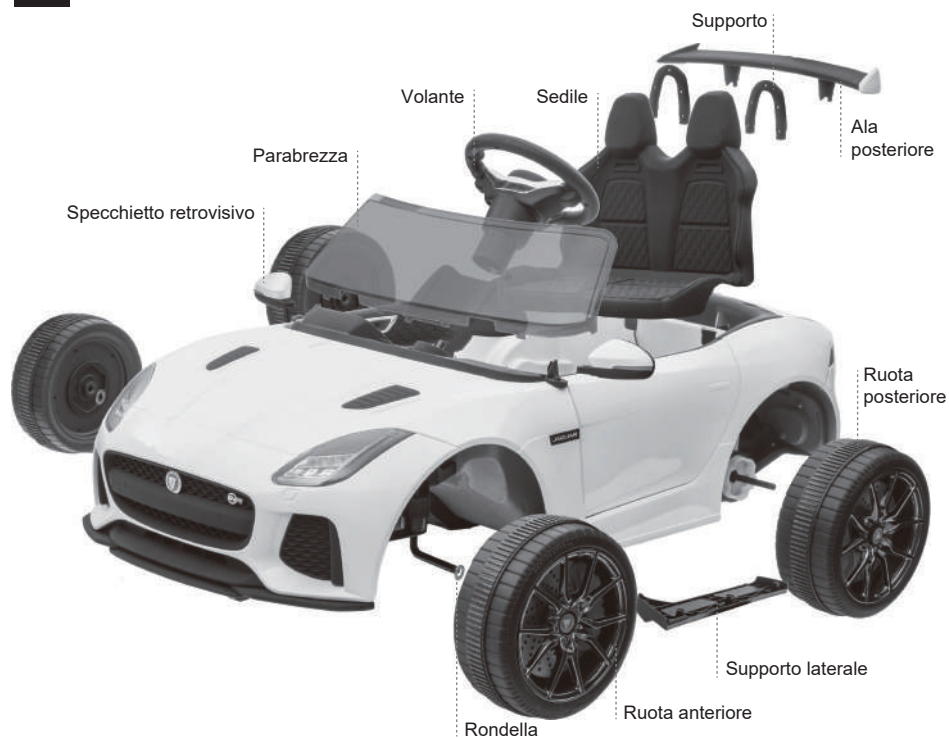

Specifiche del Prodotto:

Nome	Parametri
Batteria	12V4,5AH
Motore	Motore di trasmissione: 12V 390 x 2 (12000 RPM) Motore dello sterzo: 12V 380 x 1 (5000 RPM)
Età applicabile	37-95 mesi
Carico massimo	25 kg
Dimensione	110x65x48 CM
Velocità	3-5 KM/H
Ore di utilizzo	Utilizzo 1-2 ore dopo la ricarica 8-10 ore
Caricabatterie	Ingresso: 100V-240V CA ; Uscita: 12V 1A
Batteria del telecomando	AAA1,5Vx2 (non incluse)

Funzione

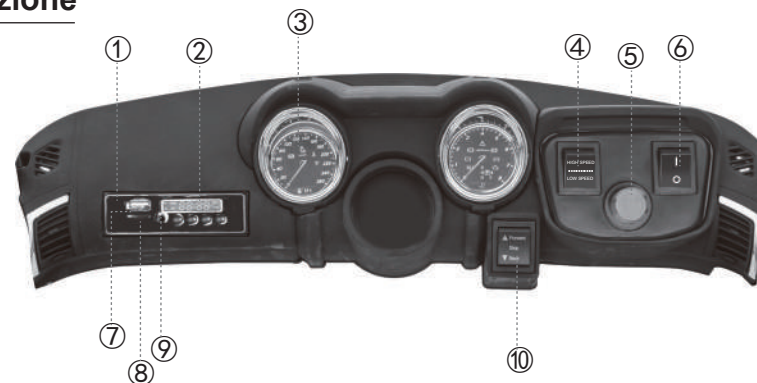

Indicatore:

- | | | | |
|---|-------------------------------|---|-------------------------------------|
| ① | Multimedia | ⑥ | Interruttore della luce |
| ② | Il display della tensione | ⑦ | Interfaccia USB |
| ③ | Cruscotto | ⑧ | Interfaccia TF |
| ④ | Selezione della velocità | ⑨ | Interfaccia MP3 |
| ⑤ | Interruttore di alimentazione | ⑩ | Pulsante di avanti, stop e indietro |
- 

Funzione e istruzioni del telecomando

- Non commutare mai le operazioni in avanti e indietro nel movimento, o la scatola ingranaggi e il motore saranno danneggiati.
- Utilizzare il telecomando con la batteria.
- Solo il tutore legale del bambino può utilizzare il telecomando.
- Il prodotto è gestito principalmente tramite telecomando.

Metodo del codice:

Premere e tenere premuto Avanti e Indietro per 3 secondi per iniziare a far corrispondere il codice e il primo LED lampeggia;
Accendere l'auto ora, il primo LED si accende, e corrispondere il codice con successo.

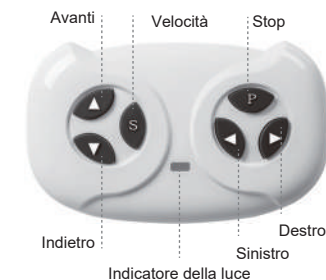

Batteria

Non mischiare mai batterie nuove e vecchie o tipi diversi di batterie. Non confondere mai l'elettrodo positivo e negativo della batteria, altrimenti si verificherà un cortocircuito.

Le batterie non ricaricabili non devono essere ricaricate.

Installare le batterie con la giusta polarità.

Solo gli adulti possono ricaricare o cambiare le batterie.

Non provocare mai il cortocircuito della porta di alimentazione.

Ricaricare la batteria solo quando viene estratta dalla macchina. Estrarre la batteria scarica dalla macchina e tenerla fuori dalla portata dei bambini.

Rimuovere le viti della batteria con un cacciavite, aprire il coperchio della batteria come indicato dalla freccia, e nel modello con telecomando da 2,4 G, installare due batterie AAA da 1,5 V con la giusta polarità.

Schema dell'ordine di installazione

1. Montaggio di pneumatici

Per distinguere le ruote anteriori e posteriori, inserire prima la guarnizione nell'assale anteriore, premere il pulsante centrale della ruota anteriore nell'assale anteriore, poi inserire la ruota posteriore nell'assale posteriore e premere al centro. Il pulsante centrale viene inserito nella ganascia dell'assale posteriore. Fissare il supporto laterale su entrambi i lati del corpo con la vite.



2. Montaggio del cruscotto

Per prima cosa, collegare il cruscotto all'interfaccia della carrozzeria grande e inserire il cruscotto. Collegare la maniglia del cablaggio del volante e ruotare il volante nell'asta di controllo del sterzo e avvitare il volante. La posizione del foro è fissata dal dado.



3. Montaggio del parabrezza

Fissare il parabrezza alla carrozzeria.



5. Montare l'ala posteriore

Agganciare il supporto e l'ala posteriore alla carrozzeria.



7. Montare lo specchietto retrovisivo

Girare lo specchietto retrovisivo nel foro della vite sulla carrozzeria, prestare attenzione a distinguere tra sinistra e destra. La vite è fissa.



4. Connessione di alimentazione

Collegare il cablaggio della batteria, collegare la connessione rossa, poi accendere l'alimentazione e verificare se il circuito è normale.



6. Montare il sedile

Rimuovere le viti dal sedile, poi allineare il sedile con la carrozzeria e fissarlo con le viti.



Avvertenza

Solo gli adulti possono installare le parti e regolare l'auto e tenere le parti mobili fuori dalla portata dei bambini.

I bambini sotto i 36 mesi non possono usare l'auto in quanto ha molte piccole parti.

I bambini devono prendere la cintura di sicurezza quando usano l'auto e tenere l'auto fuori dal fuoco.

I bambini possono utilizzare il prodotto solo in compagnia di adulti e l'adulto non può andarsene durante il processo.

Non lasciare mai che i bambini stiano in piedi o giochino sul pedale o in macchina.

Solo gli adulti possono completare la ricarica della batteria e devono caricare il prodotto prima del primo utilizzo.

Tieni i materiali di imballaggio come i sacchetti di plastica fuori dai bambini, altrimenti soffocheranno o uccideranno i bambini.

Non utilizzare mai le parti fornite da non produttori.

Non lasciare mai che i bambini giochino con il caricabatterie.

Non utilizzare mai il prodotto con un carico superiore a 25 kg.

L'età applicabile del prodotto è 37-95 mesi.

Il numero di alimentazione collegata dal prodotto non può mai essere superiore al numero consigliato.

Istruzioni per la ricarica

Caricare la batteria per meno di 10 ore, altrimenti la batteria sarà danneggiata per sempre.

In carica, inserire la spina CC nella presa di corrente, inserire il caricabatterie nella spina di alimentazione; non utilizzare mai il prodotto durante la ricarica.

Il prodotto può essere utilizzato per un'ora e il tempo di ricarica è di 8-10 ore, superando non più di 18 ore.

È normale che il caricabatterie e la batteria non si siano riscaldati (temperatura inferiore a 60 gradi) durante la carica.

Non utilizzare mai il connettore con l'acqua, altrimenti si verificherà un cortocircuito.

Utilizzare il caricabatterie del prodotto, altrimenti causare danni al caricabatterie e alla batteria o cortocircuiti.

Caricare il prodotto quando non lo si utilizza per lungo tempo.

I passi di ricarica sono le seguenti:

Passo 1. Trovare il foro di ricarica sotto il sedile dell'auto.

Passo 2. Inserire la spina del caricabatterie nel foro della spina.

Passo 3. Collegare il caricabatterie alla presa di corrente.

Materiali correlati: Plastica PP, k-carragenina, Generatore, Accumulatore e fusione di ferro.

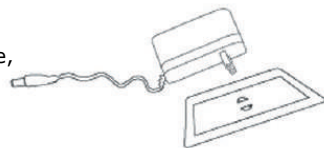

Risoluzione dei problemi

Problema	Causa	Soluzioni
L'auto non può essere avviata.	<ol style="list-style-type: none"> 1. Bassa tensione della batteria; 2. Protezione di dispositivi elettrici; 3. Non premere correttamente il pulsante dell'interruttore; 4. Caduta del connettore di alimentazione; 5. Guasto della batteria; 6. Danneggiamento di dispositivi elettrici; 7. Guasto del generatore; 	<ol style="list-style-type: none"> 1. Caricare completamente la batteria. 2. Utilizzare l'auto pochi minuti dopo. 3. Utilizzare l'auto secondo le istruzioni. 4. Installare nuovamente il connettore. 5. Cambiare la batteria. 6. Cambiare i dispositivi elettrici. 7. Cambiare il generatore.
La batteria non può essere caricata.	<ol style="list-style-type: none"> 1. Caduta del connettore della batteria; 2. Il caricabatterie non è in carica; 3. Guasto al caricabatterie; 	<ol style="list-style-type: none"> 1. Installare nuovamente il connettore. 2. Ricollegare il caricabatterie. 3. Cambiare il caricabatterie.
L'auto ha un corto raggio.	<ol style="list-style-type: none"> 1. La batteria non è completamente carica; 2. Batteria molto usata; 	<ol style="list-style-type: none"> 1. Ricaricare completamente la batteria. 2. Cambiare la batteria.
Appaiono lievi rumori e calore dell'auto in carica.	<ol style="list-style-type: none"> 1. Reazioni chimiche; 	<ol style="list-style-type: none"> 1. Reazioni normali.
L'auto ha una velocità lenta.	<ol style="list-style-type: none"> 1. Batteria molto usata; 2. La batteria è scarica; 3. Sovraccarico; 4. Superficie di guida irregolare; 	<ol style="list-style-type: none"> 1. Cambiare la batteria. 2. Ricaricare completamente la batteria. 3. Ridurre il carico al di sotto di 25 kg. 4. Guida su una superficie piana.

Manutenzione

Prima di utilizzare l'auto per bambini, i genitori devono verificare se il cablaggio, la spina, l'involucro e altre parti della carica sono danneggiati e riparare le parti danneggiate.

Dopo aver usato il prodotto per un certo tempo, i genitori dovrebbero lubrificare le fusioni di ferro con del lubrificante, o quelle fusioni si arrugginiranno; tenere il prodotto lontano dal fuoco e adagiarlo in luoghi bui; mettere il prodotto all'interno della casa o coprirlo con un panno impermeabile in caso di pioggia.

I genitori dovrebbero tenere il prodotto lontano da oggetti caldi come fornelli e caloriferi, altrimenti le sue parti in plastica potrebbero essere scongelate; dovrebbero tenere il prodotto lontano da oggetti combustibili in carica, altrimenti potrebbe verificarsi un incendio.

I genitori dovrebbero pulire la superficie dell'auto con un panno asciutto o pulire le parti in plastica con un lucido per mobili senza cera; non pulire le parti in plastica con soluzioni chimiche o pulire l'auto con acqua; i bambini non possono guidare l'auto in caso di pioggia, altrimenti il generatore, il circuito e la batteria dell'auto verranno danneggiati.

Quando non si utilizza o si posa il prodotto, i genitori dovrebbero interrompere l'alimentazione dell'auto. Mantenere tutti gli interruttori in posizione "STOP" o "OFF".

I genitori non devono usare il fusibile che non è conforme alle specifiche concordate.

I genitori non dovrebbero modificare la struttura del prodotto e il sistema di circuiti e dovrebbero far controllare e riparare il prodotto da professionisti o sotto la guida di professionisti.



Jaguar e il dispositivo leaper sono marchi di proprietà e concessi in licenza da Jaguar Land Rover Limited

Produttore: Pinghu Qileshi Baby Carrier Co.,Ltd

JAGUAR F-TYPE SVR CONVERTIBILE

Auto elettrica per bambini

Istruzioni di installazione e funzionamento

Modello di auto di simulazione

Sistema comandato da telecomando

Operazioni di marcia avanti, indietro e sterzo tramite telecomando

Operazioni avanti e indietro con cambio manuale

Funzione musicale del volante

Tecniche di regolazione del volume e funzione di amplificazione MP3

Visualizzazione della potenza della batteria



AVVERTENZA: Il giocattolo deve essere assemblato da un adulto. Nello stato non assemblato contiene punti appuntiti potenzialmente pericolosi, bordi taglienti e piccole parti, poi si prega di tenere fuori dalla portata del bambino.



AVVERTENZA: Non utilizzare nel traffico.

Lista della Frequenza

Canale		Canale		Canale	
Frequenza		Frequenza		Frequenza	
1	2403MHz	25	2427MHz	49	2451MHz
2	2404MHz	26	2428MHz	50	2452MHz
3	2405MHz	27	2429MHz	51	2453MHz
4	2406MHz	28	2430MHz	52	2454MHz
5	2407MHz	29	2431MHz	53	2455MHz
6	2408MHz	30	2432MHz	54	2456MHz
7	2409MHz	31	2433MHz	55	2457MHz
8	2410MHz	32	2434MHz	56	2458MHz
9	2411MHz	33	2435MHz	57	2459MHz
10	2412MHz	34	2436MHz	58	2460MHz
11	2413MHz	35	2437MHz	59	2461MHz
12	2414MHz	36	2438MHz	60	2462MHz
13	2415MHz	37	2439MHz	61	2463MHz
14	2416MHz	38	2440MHz	62	2464MHz
15	2417MHz	39	2441MHz	63	2465MHz
16	2418MHz	40	2442MHz	64	2466MHz
17	2419MHz	41	2443MHz	65	2467MHz
18	2420MHz	42	2444MHz	66	2468MHz
19	2421MHz	43	2445MHz	67	2469MHz
20	2422MHz	44	2446MHz	68	2470MHz
21	2423MHz	45	2447MHz	69	2471MHz
22	2424MHz	46	2448MHz	70	2472MHz
23	2425MHz	47	2449MHz		
24	2426MHz	48	2450MHz		

Le seguenti batterie o accumulatori sono contenuti in questo dispositivo elettronico.

Tipo di Batteria	Sistema Chimico
6FM4.5	Piombo (Pb)

Informazioni sulla rimozione sicura delle batterie o degli accumulatori

- Avvertenza: Assicurare che la batteria è completamente scarica.
- Aprire il sedile, rimuovere le viti sul foglio di ferro con un cacciavite, rimuovere il foglio di ferro e staccare i due fili dalla batteria per rimuovere la batteria.
- Rimuovere la batteria o l'accumulatore con cautela.
- La batteria o l'accumulatore e il dispositivo possono essere smaltiti separatamente ora.

Lista części: (Nazwa i ilość)

A
X1 Korpus



B
X1 Szyba przednia



C
X1 Kierownica



D
X1 Deska rozdzielcza



E
X2 Przednie koło



F
X2 Tylne koło



G
X2 Lusterko wsteczne



H
X2 Wspornik



I
X1 Spojler



J
X1 Siedzisko



K
X1 Pilot zdalnego sterowania



L
X1 Ładowarka



M
X2 Boczny wspornik



N
X2 Podkładka



O
X12 Śruba



P
X2 Śruba



Specyfikacje

Nazwa	Parametry
Akumulator	12V4.5AH
Silnik	Silnik napędowy: 12V 390 x 2 (12000 obr./min) Silnik kierownicy: 12 V 380 x 1 (5000 obr./min)
Wiek	37-95 miesięcy
Maksymalny udźwig	25 kg
Wymiary	110x65x48 CM
Prędkość	3-5 KM / H
Godziny użytkowania	Używaj 1-2 godziny po ładowaniu 8-10 godzin
Ładowarka	Wejście: 100 V-240 V AC; Wyjście: 12V 1A
Bateria pilota zdalnego sterowania	Baterie AAA1,5Vx2 (brak w zestawie)

Opis funkcji

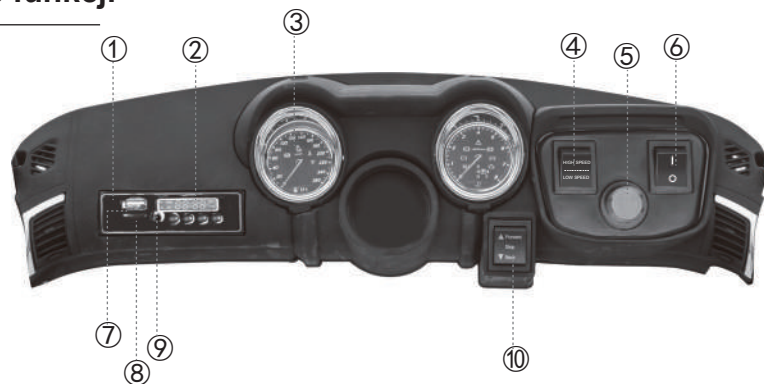

Wskaźnik:

- | | | | |
|---|-----------------------|----|-------------------------------------|
| 1 | Multimedia | 6 | Przełącznik światła |
| 2 | Wyświetlacz napięcia | 7 | Interfejs USB |
| 3 | Panel sterowania | 8 | Interfejs TF |
| 4 | Wybór prędkości | 9 | Interfejs MP3 |
| 5 | Przełącznik zasilania | 10 | Przycisk do przodu, wsteczny i stop |



Funkcja zdalnego sterowania

- Nigdy nie wykonuj zmian biegu jazdy do przodu i do tyłu podczas jazdy, w przeciwnym razie skrzynia biegów i silnik ulegną uszkodzeniu.
- Używaj pilota z bateriami.
- Z pilota może korzystać tylko opiekun prawny dziecka.
- Produkt działa głównie za pomocą pilota.

Metoda parowania:

Przytrzymaj przyciski „Do przodu” i „Wstecz” przez 3 sekundy, aby rozpocząć połączenie, pierwsza dioda LED miga;
Włącz teraz samochód, zapali się pierwsza dioda LED, połączenie powiodło się.

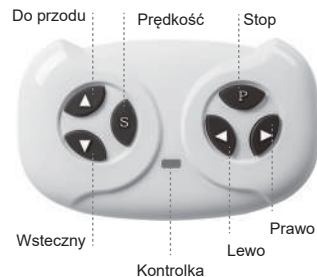

Akumulator

Nigdy nie mieszaj starych i nowych baterii lub baterii różnych typów. Nigdy nie myl elektrody dodatniej z elektrodą ujemną akumulatora, ponieważ może to spowodować zwarcie.

Baterii jednorazowych nie należy ładować.

Zainstaluj baterie zgodnie z polaryzacją.

Tylko dorośli mogą ładować lub wymieniać baterie.

Nigdy nie zwieraj portu zasilania.

Akumulator należy ładować dopiero po wyjęciu go z pojazdu. Wyjmij rozładowany akumulator z samochodu i przechowuj go w miejscu niedostępnym dla dzieci.

Odkręć śruby z baterii za pomocą śrubokręta, otwórz pokrywę baterii jak pokazano strzałką i w trybie zdalnego sterowania 2.4G zainstaluj dwie baterie 1,5V AAA przestrzegając bieżunowości.

Schemat kolejności montażu

1. Montaż opon

Aby odróżnić przednie i tylne koła, najpierw włóż uszczelkę do przedniej osi, wciśnij środek przedniego koła w przednią oś, a następnie włóż tylne koło w tylną oś i wciśnij środek. Środek wsuwa się w szczękę tylnej osi. Przymocuj wspornik boczny po obu stronach do nadwozia za pomocą śrub.



2. Montaż deski rozdzielczej

Najpierw podłącz deskę rozdzielczą do interfejsu nadwozia i umieść deskę rozdzielczą w panelu. Podłącz uchwyt przewodów kierownicy i obróć kierownicę do drążka sterowniczego, a następnie przykręć kierownicę. Ustal położenie otworu za pomocą nakrętki.



3. Montaż przedniej szyby

Załadź przednią szybę na karoserię.



5. Montaż Spojlera

Dopasuj wspornik i Spojler do nadwozia.



7. Montaż Lusterek

Wkręć Lusterko w otwór na śrubę w korpusie, zwróć uwagę na rozróżnienie lewej i prawej strony. Zabezpiecz śrubami.



4. Połączenie zasilania

Podłącz przewód akumulatora, podłącz czerwone złącze, włącz zasilanie i sprawdź, czy obwód działa prawidłowo.



6. Montaż siedziska

Odkręć śruby z siedziska, umieść siedzisko w odpowiedniej pozycji na korpusie, przymocuj je śrubą.



Ostrzeżenia

Tylko dorośli mogą montować części i regulować samochód. Ruchome części przechowywać poza zasięgiem dzieci.

Dzieci poniżej 36 miesiąca życia nie mogą korzystać z samochodu, ponieważ zawiera wiele małych części.

Dzieci powinny zapinać pasy bezpieczeństwa podczas korzystania z samochodu i chronić samochód przed ogniem.

Dzieci mogą używać produktu wyłącznie w towarzystwie osób dorosłych.

Nigdy nie pozwalaj dzieciom stać lub bawić się na pedale lub w samochodzie.

Tylko osoby dorosłe mogą ładować baterię i powinny naładować produkt przed pierwszym użyciem.

Trzymaj materiały opakowaniowe, takie jak plastikowe torby, poza zasięgiem dzieci, ponieważ mogą zadławić się bądź udusić

Nigdy nie używaj części dostarczanych przez innych producentów.

Nigdy nie pozwalaj dzieciom bawić się ładowarką.

Nigdy nie używaj produktu z obciążeniem większym niż 25 kg.

Obowiązuje wiek: 37-95 miesięcy.

Instrukcje ładowania:

Naładuj baterię w ciągu 10 godzin, w przeciwnym razie ulegnie uszkodzeniu.

Podczas ładowania włóż wtyczkę prądu stałego do gniazdka elektrycznego, włóż ładowarkę do gniazdka elektrycznego; nigdy nie używaj produktu podczas ładowania.

Produkt może być używany przez godzinę, a czas ładowania wynosi 8-10 godzin, nie przekraczając 18 godzin.

To normalne, że ładowarka i akumulator nagrzewają się (temperatura poniżej 60 stopni) podczas ładowania.

Nie dopuść do kontaktu złącza z wodą, w przeciwnym razie nastąpi zwarcie.

Użyj ładowarki dedykowanej do produktu, w przeciwnym razie ładowarka i akumulator ulegną uszkodzeniu lub zwarciu.

Naładuj produkt, gdy nie używasz go przez dłuższy czas.

Etapy ładowania są następujące:

Krok 1: Znajdź otwór do ładowania pod siedziskiem.

Krok 2: Włóż wtyczkę ładowarki do otworu ładowania.

Krok 3: Włóż ładowarkę do gniazdka elektrycznego.

Materiały, których to dotyczy: Tworzywa sztuczne PP, K-karagen, generator, akumulator i części żeliwne.

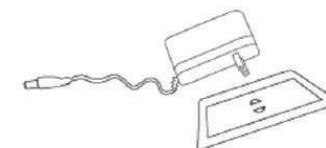

Rozwiązywanie problemów

Problem	Możliwa przyczyna	Rozwiązania
Nie można uruchomić samochodu.	<ol style="list-style-type: none"> 1. Niskie napięcie baterii; 2. Ochrona urządzeń elektrycznych; 3. Nie udało się prawidłowo nacisnąć przycisku przełącznika. 4. Wypadanie złącza zasilania; 5. Awaria baterii; 6. Uszkodzenia urządzeń elektrycznych; 7. Awaria generatora ; 	<ol style="list-style-type: none"> 1. Naładuj baterię. 2. Użyj samochodu kilka minut później; 3. Naciśnij przycisk w sposób poprawny 4. Zainstaluj ponownie złącze; 5. Wymień baterię; 6. Wymień urządzenia elektryczne; 7. Wymień generator.
Akumulatora nie można naładować.	<ol style="list-style-type: none"> 1. Wypadanie złącza zasilania; 2. Ładowarka nie działa ; 3. Awaria ładowarki; 	<ol style="list-style-type: none"> 1. Zainstaluj ponownie złącze; 2. Podłącz ładowarkę ; 3. Wymień ładowarkę.
Pojazd ma krótki zasięg.	<ol style="list-style-type: none"> 1. Akumulator nie jest w pełni naładowany; 2. Bateria jest mocno zużyta ; 	<ol style="list-style-type: none"> 1. Naładuj baterię. 2. Wymień baterię
Podczas ładowania samochodu słychać niewielki hałas i wytwarza się ciepło.	Reakcje chemiczne	Normalne reakcje
Samochód osiąga małą prędkość.	<ol style="list-style-type: none"> 1. Mocno zużyta bateria ; 2. Nienaładowana bateria ; 3. Pojazd jest przeciążony; 4. Nierówna powierzchnia jazdy 	<ol style="list-style-type: none"> 1. Wymień baterię 2. Naładuj baterię 3. Zmniejsz obciążenie do < 25 kg 4. Jazda po nierównej nawierzchni

JAK UTRZYMAĆ PRODUKT W DOBRYM STANIE:

Przed skorzystaniem z produktu rodzice powinni sprawdzić, czy przewód, wtyczka, osłona i inne części ładunku nie są uszkodzone, a także naprawić uszkodzone części.

Po pewnym czasie używania produktu osoby dorosłe powinny nasmarować części żeliwne smarem, w przeciwnym razie części te będą rdzewieć; należy trzymać produkt z dala od ognia i kłaść go płasko w suchych i ciemnych miejscach; należy umieścić produkt w domu lub przykryć go wodoodporną szmatką aby nie dostała się wilgoć.

Dorośli powinni trzymać produkt z dala od gorących przedmiotów, takich jak kuchenka i grzejnik; powinni trzymać produkt z dala od palnych przedmiotów, ponieważ może dojść do pożaru.

Dorośli powinni czyścić powierzchnię samochodu suchą szmatką; części z tworzyw sztucznych należy traktować niewoskowym środkiem do pielęgnacji mebli; nie powinni czyścić części plastikowych roztworami chemicznymi ani czyścić auta wodą; Dzieci nie mogą prowadzić samochodu w deszczową pogodę, w przeciwnym razie generator, układ obwodów i akumulator samochodowy ulegną uszkodzeniu.

Gdy nie używasz produktu, dorośli powinni wyłączyć zasilanie samochodu, utrzymując wszystkie przełączniki w pozycji „STOP” lub „OFF”.

Dorośli nie powinni używać bezpiecznika, który nie spełnia uzgodnionych specyfikacji.

Dorośli nie powinni modyfikować struktury produktu i systemu obwodów, i powinni zlecić sprawdzenie i naprawę produktu fachowcom lub pod ich okiem .



Jaguar i urządzenie Leaper są znakami towarowymi będącymi własnością i licencjonowanymi przez firmę Jaguar Land Rover Limited.

Producent: Pinghu Qileshi Nosideko Co., Ltd

JAGUAR F-TYPE SVR CABRIOLET

Samochód elektryczny dla dzieci

Instrukcje dotyczące instalacji i informacje dla użytkowników

Realistyczne odwzorowanie!

Model

Zdalnie sterowany system

Operacje do przodu i do tyłu oraz zmiana kierunku za pomocą pilota

Operacje do przodu i do tyłu poprzez ręczną zmianę biegów

Funkcja muzyczna kierownicy;

Techniki regulacji głośności i funkcja parowania MP3

Wskaźnik naładowania baterii



UWAGA: Zabawka musi być złożona przez osobę dorosłą.

W stanie niezmontowanym zawiera ostre krawędzie i potencjalnie niebezpieczne małe części, dlatego prosimy o trzymanie go poza zasięgiem dziecka.



UWAGA! NIE UŻYWAĆ W RUCHU ULICZNYM.

Tabela częstotliwości

Kanał		Kanał		Kanał	
Częstotliwość		Częstotliwość		Częstotliwość	
1	2403MHz	25	2427MHz	49	2451MHz
2	2404MHz	26	2428MHz	50	2452MHz
3	2405MHz	27	2429MHz	51	2453MHz
4	2406MHz	28	2430MHz	52	2454MHz
5	2407MHz	29	2431MHz	53	2455MHz
6	2408MHz	30	2432MHz	54	2456MHz
7	2409MHz	31	2433MHz	55	2457MHz
8	2410MHz	32	2434MHz	56	2458MHz
9	2411MHz	33	2435MHz	57	2459MHz
10	2412MHz	34	2436MHz	58	2460MHz
11	2413MHz	35	2437MHz	59	2461MHz
12	2414MHz	36	2438MHz	60	2462MHz
13	2415MHz	37	2439MHz	61	2463MHz
14	2416MHz	38	2440MHz	62	2464MHz
15	2417MHz	39	2441MHz	63	2465MHz
16	2418MHz	40	2442MHz	64	2466MHz
17	2419MHz	41	2443MHz	65	2467MHz
18	2420MHz	42	2444MHz	66	2468MHz
19	2421MHz	43	2445MHz	67	2469MHz
20	2422MHz	44	2446MHz	68	2470MHz
21	2423MHz	45	2447MHz	69	2471MHz
22	2424MHz	46	2448MHz	70	2472MHz
23	2425MHz	47	2449MHz		
24	2426MHz	48	2450MHz		

Produkt zawiera następujące rodzaje baterii/akumulatorów.

Typ akumulatora	Nomenklatura chemiczna
6FM4.5	Ołów(Pb)

Informacje dotyczące właściwej utylizacji baterii/akumulatorów

- Ostrzeżenie: Upewnij się, że bateria jest całkowicie rozładowana.
- Otwórz siedzisko, odkręć z żelaznej blachy śruby (używając śrubokręta), zdejmij blachę i odłącz dwa przewody od akumulatora, aby go wyjąć.
- Ostrożnie wyjmij baterię lub akumulator.
- Baterię lub akumulator i urządzenie można teraz zutylizować oddzielnie.

EN



Return / Damage Claim Instructions

- ⚠ **DO NOT discard the box / original packaging.**
In case a return is required, the item must be returned in original box. Without this your return will not be accepted.
- ⚠ **Take a photo of the box markings.**
A photo of the markings (text) on the side of the box is required in case a part is needed for replacement. This helps our staff identify your product number to ensure you receive the correct parts.
- ⚠ **Take a photo of the damaged part (if applicable).**
A photo of the damage is always required to file a claim and get your replacement or refund processed quickly. Please make sure you have the box even if it is damaged.
- ⚠ **Send us an email with the images requested.**
Email us directly from marketplace where your item was purchased with the attached images and a description of your claim.

DE



Rücksendung / Beschädigung Anweisungen

- ⚠ **Werfen Sie den Karton / die Originalverpackung NICHT weg.**
Falls eine Rücksendung erforderlich ist, muss der Artikel in der Originalverpackung zurückgeschickt werden. Andernfalls wird Ihre Rücksendung nicht angenommen.
- ⚠ **Machen Sie ein Foto von der Beschriftung des Kartons.**
Für den Fall, dass ein Ersatzteil benötigt wird, benötigen wir ein Foto der Beschriftung (Text) auf der Seite des Kartons. So können unsere Mitarbeiter Ihre Artikelnummer identifizieren und sicherstellen, dass Sie die richtigen Teile erhalten.
- ⚠ **Machen Sie ein Foto des beschädigten Teils (falls zutreffend).**
Ein Foto des beschädigten Teils ist immer erforderlich, um eine Reklamation einzureichen und eine schnelle Bearbeitung Ihres Ersatzteils oder Ihrer Rückerstattung zu gewährleisten. Bitte stellen Sie sicher, dass Sie den Karton haben, auch wenn er beschädigt ist.
- ⚠ **Schicken Sie uns eine E-Mail mit dem gewünschten Foto.**
Schicken Sie uns eine E-Mail direkt vom Marktplatz, auf dem Sie den Artikel gekauft haben, mit den angehängten Fotos und einer Beschreibung Ihrer Reklamation.

FR



Instructions De Retour / Réclamation De Dommages

- ⚠ **NE PAS jeter la boîte/l'emballage d'origine.**
Dans le cas où un retour est requis, l'article doit être retourné dans sa boîte d'origine. Sans cela, votre retour ne sera pas accepté.
- ⚠ **Prenez une photo des marquages de la boîte.**
Une photo des marquages (texte) sur le côté de la boîte est requise au cas où une pièce serait nécessaire pour le remplacement. Cela aide notre personnel à identifier votre numéro de produit pour s'assurer que vous recevez les bonnes pièces.
- ⚠ **Prenez une photo des dommages (le cas échéant).**
Une photo des dommages est toujours requise pour déposer une réclamation et obtenir rapidement votre remplacement ou votre remboursement. Assurez-vous d'avoir la boîte même si elle est endommagée.
- ⚠ **Envoyez-nous un e-mail avec les images demandées.**
Envoyez-nous un e-mail directement depuis le marché où votre article a été acheté avec les images ci-jointes et une description de votre réclamation.

ES



Instrucciones de Devolución / Reclamación de Daños

- ⚠ **NO deseche la caja/embalaje original.**
En caso de que se requiera una devolución, el artículo debe ser devuelto en la caja original. Sin esto su devolución no será aceptada.
- ⚠ **Tome una foto de las marcas de la caja.**
Se requiere una foto de las marcas (texto) en el lado de la caja en caso de que se necesite una pieza para reemplazarla. Esto ayuda a nuestro personal a identificar su número de producto para asegurarse de que recibe las piezas correctas.
- ⚠ **Tome una foto de los daños (si procede).**
Una foto de los daños es siempre necesaria para presentar una reclamación y conseguir que su reemplazo o reembolso sea procesado rápidamente. Por favor, asegúrese de tener la caja aunque esté dañada.
- ⚠ **Envíenos un correo electrónico con las imágenes solicitadas.**
Envíenos un correo electrónico directamente desde el mercado donde se compró su artículo con las imágenes adjuntas y una descripción de su reclamación.

IT



Istruzioni Per La Restituzione / Reclamo Per Danni

- ⚠ **NON scartare la scatola / confezione originale.**
Nel caso in cui sia richiesto un reso, l'articolo deve essere restituito nella scatola originale. Senza la scatola originale il tuo reso non sarà accettato.
- ⚠ **Fare una foto dei contrassegni sulla scatola.**
È necessaria una foto dei contrassegni (testo) sul lato della scatola nel caso in cui la parte debba essere sostituita. Questo aiuta il nostro staff a identificare il numero del tuo prodotto per assicurarti di ricevere le parti corrette.
- ⚠ **Fare una foto di Danno (se è applicabile).**
Una foto del danno è sempre necessaria per presentare un reclamo e ottenere rapidamente la sostituzione o il rimborso. Assicurati di avere la scatola anche se è danneggiata.
- ⚠ **Inviarci una mail con le immagini richieste.**
Inviarci un'e-mail direttamente dal mercato in cui è stato acquistato il tuo articolo con le immagini allegate e una descrizione del tuo reclamo.

PL



Zwroty i reklamacje

- ⚠ **Nie wyrzucaj oryginalnego opakowania.**
Jeśli chcesz zwrócić produkt, musi znajdować się on w oryginalnym opakowaniu. Towar zwrócony w nieoryginalnym opakowaniu nie zostanie przyjęty.
- ⚠ **Zrób zdjęcie oznaczeń na opakowaniu.**
Jeśli jakkolwiek część wymaga wymiany, zrób zdjęcie oznaczeń kodu produktu, który znajduje się na opakowaniu. Pozwoli nam to zidentyfikować produkt i dostarczyć ci właściwą część.
- ⚠ **Zrób zdjęcie uszkodzonej części (jeśli dotyczy).**
Jeśli chcesz złożyć reklamację, zrób zdjęcie uszkodzonej części. Pozwoli nam to zatwierdzić reklamację i zlecić zwrot środków na twoje konto. Do złożenia reklamacji potrzebne będzie oryginalne opakowanie.
- ⚠ **Skontaktuj się z nami.**
Skontaktuj się z nami telefonicznie, mailowo lub poprzez formularz kontaktowy. Załącz zdjęcia produktu i opis roszczenia.