

Steam Cleaner
Dampfreiniger
Nettoyeur à Vapeur
Limpiador de Vapor
Pulitore a Vapore
Myjka parowa
Stoomreiniger

USA office: Fontana **AUS** office: Truganina **ITA** office: Milano **POL** office: Gdańsk
DEU office: FDS GmbH, Neuer Höltingbaum 36, 22143 Hamburg, Deutschland **FRA** office: Saint Vigor d'Ymonville
GBR office: FDS Corporation Limited, Unit 4, Blackacre Road, Great Blakenham, Ipswich, Ip6 0FL, United Kingdom

THIS INSTRUCTION BOOKLET CONTAINS **IMPORTANT** SAFETY INFORMATION.
PLEASE READ AND KEEP FOR FUTURE REFERENCE.

EN



Before You Start

- ⚠ Please read all instructions carefully.
- ⚠ Retain instructions for future reference.
- ⚠ Separate and count all parts and hardware.
- ⚠ Read through each step carefully and follow the proper order.
- ⚠ We recommend that, where possible, all items are assembled near to the area in which they will be placed in use, to avoid moving the product unnecessarily once assembled.
- ⚠ Always place the product on a flat, steady and stable surface.
- ⚠ Keep all small parts and packaging materials for this product away from babies and children as they potentially pose a serious choking hazard.

DE



Vor dem Beginnen

- ⚠ Bitte lesen Sie alle Anweisungen sorgfältig durch.
- ⚠ Bewahren Sie die Anweisungen zum zukünftigen Verwendung auf.
- ⚠ Überprüfen Sie, ob alle Teile und Zubehörteile vorhanden sind.
- ⚠ Lesen Sie jeden Schritt sorgfältig durch und befolgen Sie die richtige Reihenfolge.
- ⚠ Wir empfehlen, alle Teile möglichst in der Nähe des Aufstellungsortes zu montieren, um unnötige Bewegungen nach der Montage zu vermeiden.
- ⚠ Stellen Sie den Artikel immer auf eine ebene, feste und stabile Fläche.
- ⚠ Halten Sie alle kleinen Teile und Verpackungsmaterialien fern von Babys und Kindern, ansonsten besteht Erstickungsgefahr.

FR



Avant de Commencer

- ⚠ Veuillez lire attentivement toutes les instructions.
- ⚠ Conservez les instructions pour vous y référer ultérieurement.
- ⚠ Vérifiez toutes les pièces et les accessoires.
- ⚠ Lisez attentivement chaque étape et suivez l'ordre correct.
- ⚠ Nous recommandons que, dans la mesure du possible, tous les produits soient assemblés à proximité de la zone où ils seront utilisés, afin d'éviter tout déplacement inutile du produit une fois assemblé.
- ⚠ Placez toujours le produit sur une surface plane et stable.
- ⚠ Conservez toutes les petites pièces de ce produit et les matériaux d'emballage hors de portée des bébés et des enfants, car ils pourraient présenter un risque d'étouffement.

ES



Antes de Empezar

- ⚠ Lea atentamente todas las instrucciones.
- ⚠ Conserve las instrucciones para futuras consultas.
- ⚠ Separe y cuente todas las piezas y los accesorios.
- ⚠ Lea detenidamente cada paso y siga el orden correcto.
- ⚠ Recomendamos que, siempre que sea posible, todos los elementos se monten cerca de la zona en la que se van a utilizar, para evitar mover el producto innecesariamente una vez montado.
- ⚠ Coloque siempre el producto sobre una superficie plana, estable y firme.
- ⚠ Mantenga todas las piezas pequeñas y los materiales de embalaje de este producto lejos de los bebés y los niños, ya que pueden representar un grave riesgo de asfixia.

IT



Prima di Iniziare

- ⚠ Si prega di leggere attentamente tutte le istruzioni.
- ⚠ Conservare le istruzioni per riferimento futuro.
- ⚠ Separare e contare tutte le parti e gli accessori.
- ⚠ Leggere attentamente ogni passo e seguire l'ordine corretto.
- ⚠ Si consiglia, ove possibile, di assemblare tutti gli articoli vicino alla zona in cui verranno posti in uso, per evitare di spostare inutilmente il prodotto una volta assemblato.
- ⚠ Posizionare sempre il prodotto su una superficie piana, stabile.
- ⚠ Tenere tutte le piccole parti e i materiali di imballaggio di questo prodotto lontano dalla portata di neonati e bambini, in quanto possono costituire un serio pericolo di soffocamento.

PL



Zanim Zaczniez

- ⚠ Zapoznaj się z instrukcją.
- ⚠ Zachowaj instrukcję do wglądu.
- ⚠ Posortuj części i upewnij się, że zestaw jest kompletny.
- ⚠ Zapoznaj się ze sposobem montażu i postępuj zgodnie z instrukcją.
- ⚠ Zalecamy, aby montaż odbywał się możliwie najbliżej miejsca docelowego położenia produktu, aby uniknąć niepotrzebnego przesuwania.
- ⚠ Upewnij się, że produkt znajdzie się na płaskiej i stabilnej powierzchni.
- ⚠ Upewnij się, że materiały wykorzystane podczas pakowania produktu oraz jego elementy znajdują się poza zasięgiem dzieci, gdyż stwarzają potencjalne ryzyko zadławienia.

NL



Voordat U Begint

- ⚠ Lees alle instructies zorgvuldig door.
- ⚠ Bewaar de instructies voor toekomstig gebruik.
- ⚠ Scheid en tel alle onderdelen en hardware.
- ⚠ Lees elke stap zorgvuldig door en volg de juiste volgorde.
- ⚠ Wij bevelen aan, waar mogelijk, alle items te monteren dichtbij de plek waar ze uiteindelijk gebruikt zullen worden, om onnodig verplaatsen na montage te voorkomen.
- ⚠ Plaats het product altijd op een vlak, stabiel en stevig oppervlak.
- ⚠ Houd alle kleine onderdelen en verpakkingsmaterialen van dit product buiten bereik van baby's en kinderen, omdat zij een serieus verstikkingsrisico kunnen vormen.



Steam Cleaner
Dampfreiniger
Nettoyeur à Vapeur
Limpiador de Vapor
Pulitore a Vapore
Myjka parowa
Stoomreiniger

EN Manufactured to a high standard, this product will, if used according to these instructions, and properly maintained, giving you years of trouble-free performance.

IMPORTANT: PLEASE READ THESE INSTRUCTIONS CAREFULLY. NOTE THE SAFE OPERATIONAL REQUIREMENTS, WARNINGS & CAUTIONS. USE THE PRODUCT CORRECTLY AND WITH CARE FOR THE PURPOSE FOR WHICH IT IS INTENDED. FAILURE TO DO SO MAY CAUSE DAMAGE AND/OR PERSONAL INJURY. KEEP THESE INSTRUCTIONS SAFE FOR FUTURE USE.



Refer to instruction manual



Wear eye protection



Wear protective gloves



Hot surface



Steam



Keep away from rain

1. SAFETY

1.1 ELECTRICAL SAFETY

- ❑ **WARNING!** It is the user's responsibility to check the following: Check all electrical equipment and appliances to ensure that they are safe before using. Inspect power supply leads, plugs and all electrical connections for wear and damage. Recommend that an RCD (Residual Current Device) is used with all electrical products. If the product is used in the course of business duties, it must be maintained in a safe condition and routinely PAT (Portable Appliance Test) tested. Electrical safety information, it is important that the following information is read and understood. Ensure that the insulation on all cables and on the appliance is safe before connecting it to the power supply.

Regularly inspect power supply cables and plugs for wear or damage and check all connections to ensure that they are secure. **Important:** Ensure that the voltage rating on the appliance suits the power supply to be used and that the plug is fitted with the correct fuse - see fuse rating in these instructions.

- ✗ **DO NOT** pull or carry the appliance by the power cable.
- ✗ **DO NOT** pull the plug from the socket by the cable.
- ✗ **DO NOT** use worn or damaged cables, plugs or connectors. Ensure that any faulty item is repaired or is replaced immediately by a qualified electrician.

If the cable or plug is damaged during use, switch off the electricity supply and remove from use. Ensure that repairs are carried out by a qualified electrician.

1.2 GENERAL SAFETY

This electrical appliance produces hot steam from pressurized water. There are several dangers in case of misuse. To prevent these dangers and to use the device safely, it is necessary to observe the instructions and instructions given in this manual.

- ✗ **DO NOT** use in any other way than described in this leaflet.
- ✓ This device can be used outdoors. Protection class: IPX4. It should not be stored outdoors, and should not be exposed to rain, moisture or dew.
- ▲ **DANGER! NEVER TOUCH OR POINT THE STEAM TO YOURSELF OR OTHERS!**
- ✓ If excessive steam comes out of the filler cap, turn off the power and disconnect immediately. Stop using the device. For repair, contact a qualified technician.
- ✓ The pressure indicator needle (manometer) should be in the red zone. The normal operating pressure is 5 bar. If the needle is in the yellow zone, the pressure is insufficient.
- ✗ **DO NOT** use the device without water in the tank.
- ✗ **DO NOT** open the filling port during use.
- ✗ **DO NOT** operate the appliance without tightening the filler cap securely.
- ✗ **DO NOT** overfill the water tank. The maximum capacity of Steamer is 1.8L of water. Standard capacity is 1.6L. Excessive filling of the water tank may cause malfunctions, property damage or injury.
- ✗ **DO NOT** return or tilt the Steamer more than 45° when it is energized or if it still produces steam.

- ✓ The device does not contain any user-serviceable parts.
- ✗ **DO NOT** use if damaged. **DO NOT** use if steamer has been dropped, if there are visible signs of damage or if there is a leak.
- ✗ **DO NOT** attempt any repairs. Steamer must only be repaired by qualified electricians. If the power cable is damaged, it must be replaced by suitably qualified persons.
- ✗ **DO NOT** use near swimming pools containing water.
- ☐ **WARNING!:** Danger of burning by hot liquid and steam.
The temperature of the steam is above 100 °C; therefore, never direct it to people, animals or electrical appliances. Never place your hand in front of the steam outlet of an accessory to check temperature, proper operation or any other reason.
This device can be used by people with reduced physical, sensory or mental capabilities, or lack of experience and knowledge if they have been trained and supervised to use this device safely and understand the risks. Children should not play with the device.
- ✓ This appliance should not be used by children. Keep the device and its cable out of the reach of children. Cleaning and maintenance should not be done by children. Steamer is not a toy and should never be used by children.
- ✓ Keep hair, loose clothing, fingers, feet, and all body parts away from the jet of steam.
- ✗ **DO NOT** use Steamer barefoot or with open shoes or sandals.
- ✓ The appliance must not be left unattended when connected to the mains. Keep the appliance out of the reach of children.
Always disconnect Steamer from the mains supply when not in use, left unattended, after use and before servicing.
- ✓ Stop all controls before unplugging.
- ▲ **CAUTION! HOT SURFACE.** The surface of the body may become hot during use.
- ✓ Use the handle provided for transport.
- ✗ **DO NOT** touch the hose that carries the steam it becomes hot during use.
- ✗ **DO NOT** use the steamer to clean electrical appliances. Never direct steam or water onto appliances containing electrical components such as inside an oven.
- ✗ **DO NOT** store near flammable materials.
- ✗ **DO NOT** place Steamer on or under insulation such as blankets, towels or papers.
- ✓ Always store Steamer in a dry place.
- ✗ **DO NOT** expose Steamer to frost.
- ✓ Use only the original Steamer accessories. There is a danger when using incompatible accessories.
- ✓ Store the product indoors, out of reach of children.
- ✗ **DO NOT** clean this product with water jet. Use a dry or dampened cloth with soap if necessary.
- ✗ **DO NOT** use to heat a room.

2. INTRODUCTION

2000W Steam cleaner with a 1.8L tank, ideal for small but stubborn stains. Using only tap water, this unit produces pressurized steam up to a maximum of 160°C which cleans, sanitizes and sterilizes. Heats up to full temperature in only 8 minutes. Steam leaves no toxic residues as opposed to chemical cleaning. Includes a variety of accessories for multiple cleaning tasks. This machine is excellent for cleaning carpets and upholstery, alloy wheels, car interiors, floors, mirrors, glazed areas, service and toilet areas.

3. SPECIFICATION

IP Rating:.....	IPX4
Max. operating temperature.....	160°C
Max. working pressure.....	5bar(72.5psi)
Power.....	2000W
Supply.....	220V-240V AC
Tank capacity.....	1.8L
Warm up time.....	8min

Accessories:

(1) 2pc Extension Tube, (2) Floor Scrub Brush, (3) Floor Scrub Brush Cleaning Cloth, (4) Floor Scrub Brush Adaptor, (5) Small Tip Adaptor, (6) Medium Brush, (7) Small Brush, (8) Small Power Jet Tip– Angled, (9) Rotating Brush, (10) Window Squeegee, (11) Wave Brush, (12) Funnel And (13) Measuring Jug

4. CONTENTS

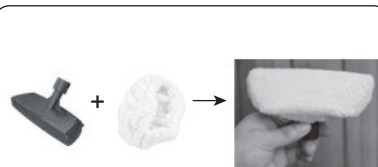
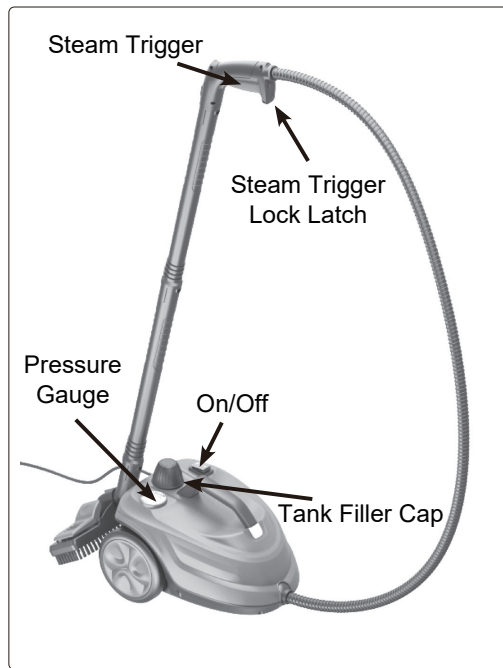

As shown in the picture, the small cloth cover can be put on the iron for use.

5. OPERATION

- ▲ **CAUTION:** If the filler cap is opened too quickly, without taking the necessary precautions, there is a very high risk of injury. The metal parts can be extremely hot; avoid contact with the skin. Risk of burns.
- NOTE:** The filler cap will not unscrew if the tank is pressurised.

5.1 FILLING

- ☐ **WARNING!** Before filling/refilling turn off and remove from mains supply. Always allow to cool for 10 minutes before adding water.
- 5.1.1 Ensure there is no more steam by unlocking the steam trigger in the ON position.
- 5.1.2 Remove the filler cap by turning counter clockwise.
- 5.1.3 Fill the water tank using the funnel and measuring cup provided. The maximum capacity of the tank is 1.8L. Tip: **DO NOT** overfill the tank.
- 5.1.4 Replace the filler cap by turning clockwise until a good seal is achieved.

5.2 HANDLE OPERATION

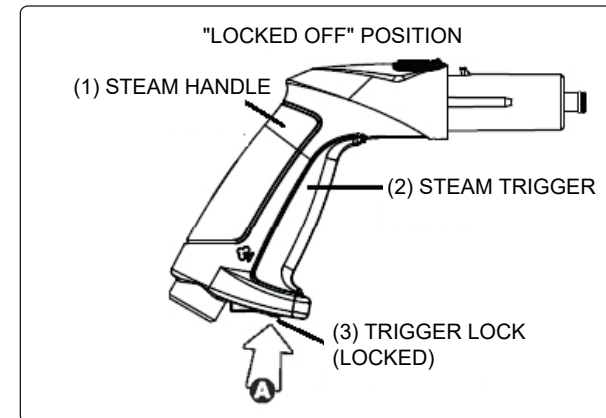

The steam trigger (2) is located in the handle and the steam trigger lock latch is located under the handle (3). The lock has two positions: OFF / LOCK and ON / UNLOCK. Press the front of the steam trigger lock latch to lock the steam (A) and press the back to unlock (B) the Steam.



5.3 RELEASING STEAM

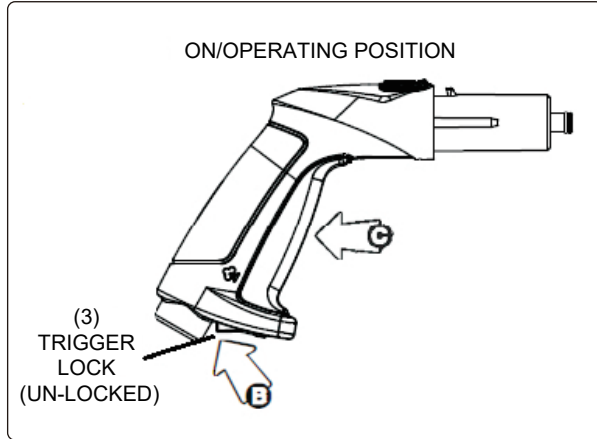

When the pressure gauge reaches the working zone, refer to picture above, the Steamer is ready for use (maximum pressure of 5 bar).

Press the steam trigger lock latch (A) to the ON position (B) and press the steam trigger (C) to obtain a steam jet. Release the trigger to stop the jet of steam.

5.4 AFTER USE

Lock the steam trigger in the OFF position (A) to prevent accidental operation.

5.5 OPERATION Refer to Contents section above

- 5.5.1 Make sure the Steamer is unplugged and the switch in the OFF position.
- 5.5.2 Unscrew the tank filler cap by turning counter clockwise.
- 5.5.3 Using the measuring cup and the funnel, fill the Steamer with 1.8L of water. (This will produce about 35 minutes of steam.)
- 5.5.4 Replace the filler cap by screwing it clockwise.
- 5.5.5 Attach the extension tubes to the steam handle to use the steam mop or attach chosen accessory.
- 5.5.6 Connect the appliance to the mains supply and press the switch to the ON position.
- 5.5.7 Two lights come on. The indicator light comes on to indicate that the power is turned on. The orange steam light comes on to indicate a rise in steam pressure in the appliance.
- 5.5.8 The appliance is ready for use when the orange steam indicator light goes out and the pressure reaches between 4 and 5 bar depending on the water level in the tank (red zone of the steam pressure gauge).
- 5.5.9 During use, the orange steam indicator light may turn on again. This indicates that the steam pressure may not be high enough. In this case, release the steam trigger for a few moments. When the orange steam indicator light goes off again, can resume using steam.

- 5.5.10 If the pressure drops below 2 bar, the steam flow may not be sufficient depending on the accessory used. In this case, release the steam trigger and wait until the steam pressure gauge reaches the working zone again.
- 5.5.11 When activating the steam trigger, water may appear. This is quite normal because at the beginning, the steam takes a little time to arrive and the water condenses in the hose and the extension tubes.
- 5.5.12 After a few moments the water will turn into steam.
- 5.5.13 When activating the steam trigger, a lot of water can flow. This may be due to a residue of steam from the previous use that has turned into water. Empty this water by operating the steam trigger over a bucket or sink. Once this water has passed, you can use your device normally again.
- 5.5.14 When using the accessories, the surface you are cleaning may be wet. This is due to the steam that turns into water in contact with this surface. Use a sponge or cloth to wipe this surface.
- 5.5.15 After use, press the switch in the OFF position and disconnect from the mains supply.
 - ▲ **DANGER!** Be careful, never direct steam on yourself or anyone else as it may cause burns.

5.6 ACCESSORY ASSEMBLY

Press the button on the handle (1) and insert the extension tubes or accessories. Make sure the button goes back up to lock the accessory in position before use. You should normally hear a light click.

5.6.1 FLOOR SCRUB BRUSH

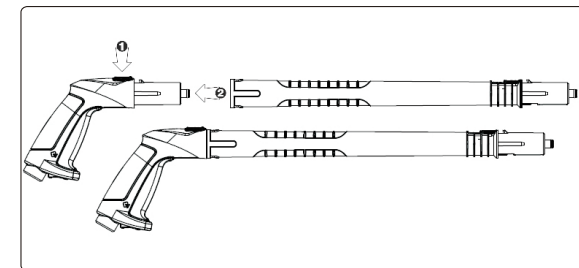
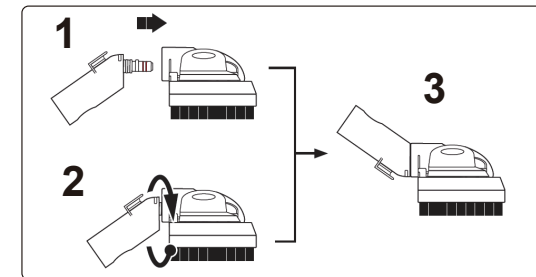

5.6.2 WINDOW SQUEEGEE

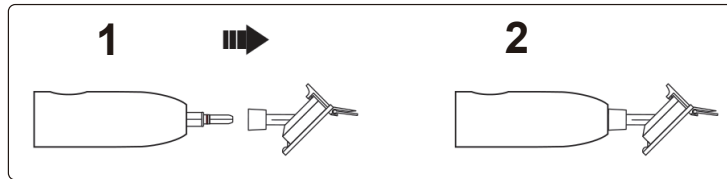

5.6.3 WINDOW SQUEEGEE CLOTH

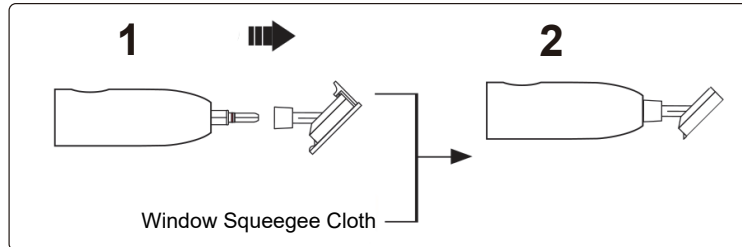

5.6.4 ROTATING BRUSH

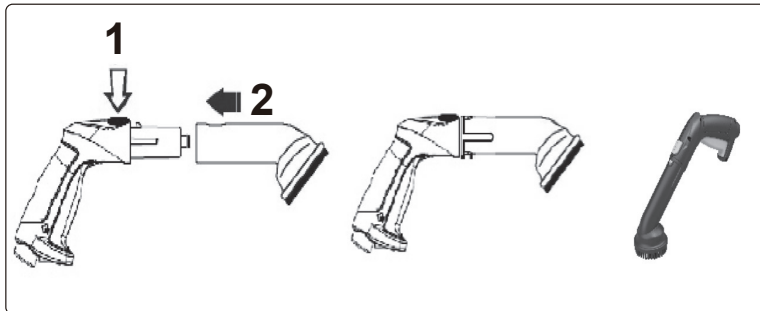

5.6.5 MEDIUM BRUSH, SMALL BRUSH, POWER JET TIP

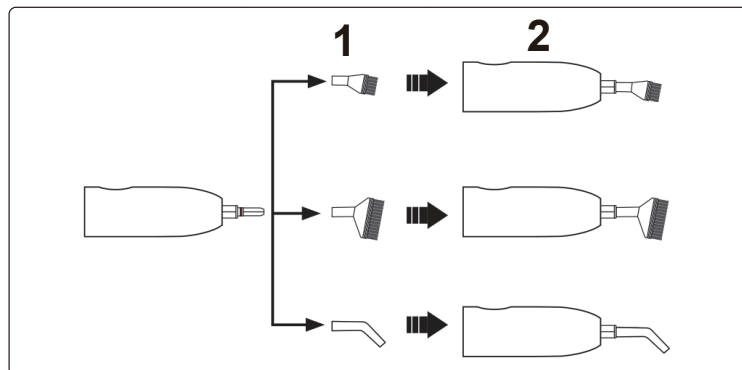

5.7 WATER

Maximum capacity of the water tank is 1.8L. **DO NOT OVERFILL.** Steam production time is about 35 minutes. Heating time for a full tank is about 10 minutes for a full tank.

5.8 HARD WATER

If the tap water used is very calcareous, it is recommended to use distilled or de-mineralized water in the Steamer.

If the use of very calcareous water is unavoidable, it is recommended to clean the water tank regularly.

5.9 FABRICS AND FINISHES

CAUTION: Some fabrics and finishes are not compatible with steam. **DO NOT** use steam on leather, waxed floors, synthetic fabrics, velvet and other fragile materials. When using steam appliances, always refer to the manufacturer's instructions for use and pre-test at a non-visible location.

5.10 GLASS / MIRRORS

- WARNING!** Never apply steam to windows or mirrors with a temperature below 0 °C. Thermal shock resulting from extreme temperature deviations can break windows and mirrors.

6. STORAGE

- WARNING!** Always empty the Steamer after use. Never leave water in the tank when storing the unit.

6.1 Disconnect from mains supply.

6.2 Empty all remaining tank pressure by pressing the steam trigger.

6.3 Allow the unit to cool completely (10 minutes minimum). When the appliance is cold, lock the steam trigger and remove the accessories.

6.4 Empty all remaining water from the tank by tilting the unit to one end. Never leave water in the tank when the unit is not in use or stored.

6.5 Replace the filler cap and store the Steamer in a safe and dry place. Protect from frost.

7. MAINTENANCE

7.1 CLEANING To clean the water tank and de-scale, proceed as follows.

WARNING! Remove from mains supply.

WARNING! Never clean the water tank whilst it is still hot.

x DO NOT use detergent to clean the tank.

7.1.1 Mix a 50/50 solution of 250 ml of white vinegar and 250 ml of water. Use the measuring cup.

7.1.2 Pour the solution into the unheated cold tank using the funnel.

7.1.3 Leave the solution in the tank for about 30 minutes.

7.1.4 After 30 minutes, empty the tank.

7.1.5 Repeat steps 7.1.1 to 7.1.4, if necessary.

7.1.6 Rinse well with water.

7.1.7 Replace the tank filler cap and store in a safe and dry place.

8. QUESTIONS

8.1 WHY DOES WATER COME OUT OF THE NOZZLE?

Steamer generates a large amount of steam that can condense in water in the hose and extension tubes after a period of no use or cooling of the unit. Empty this water by operating the steam trigger over a bucket or sink. Once this water has drained, use the device normally.

8.2 NO STEAM IS COMING OUT?

Check that the hose is not bent. Make sure that the water tank is not empty.

8.3 I CANNOT REMOVE THE FILL CAP?

Make sure the Steamer is completely de-pressurized. The filler cap is designed so that it can not be removed while the unit is still under pressure. To do this, empty all residual pressure from the tank by pressing the steam trigger. The steam trigger can be unlocked by engaging the steam trigger lock latch in the ON position. Once the pressure is discharged from the tank, the filler cap of the tank can be opened.

8.4 THE STEAM FLOW IS IRREGULAR, THE APPLIANCE "COUGHS".

Slight blockage caused by soil or other foreign matter that can prevent the flow of steam from arriving continuously. Clean the water tank as shown in Section 7.1.

8.5 I SEE THE CONDENSED WATER ON THE GAUGE OF THE STEAM PRESSURE GAUGE?

Any condensation that may appear will disappear in a short period of time. No action is necessary.

8.6 CAN I USE BOILED WATER FROM MY KETTLE?

No. Boiled water concentrates the minerals that form the scale. Never use pre-boiled water in the Steamer.

8.7 CAN I LEAVE WATER IN THE STEAMER?

No water left in the water tank for a prolonged period may deteriorate the components of Steamer and deposit scale. Never leave water in the Steamer; always empty it after use. If the tap water used is very hard, it is recommended to use distilled water to prolong the service life and increase the performance of Steamer.

8.8 ROTATING BRUSH

The inner part will rotate due to the high steam pressure applied. Push the rotating brush pipe on the extension tube until the knob fits correctly in the oval opening of the rotating brush pipe. Use the rotating brush to clean all kind off surfaces with a gentle push and move the brush in the required direction. The rotating part will clean the surface.

WARNING! DO NOT use the brush towards your face or other parts of the body. Hot steam is coming out!

9. TROUBLESHOOTING

PROBLEM	CAUSE	SOLUTION
The device does not heat up. (In the ON position, the power switch does not light.)	1 - The device is not connected. 2 - The device is damaged.	1 - Check the plug / socket. 2 - Disconnect and contact Technical Support.
The unit does not heat up. (The light does not come on and the power switch is on.)	1 - The Steamer is empty. 2 - Scale has accumulated in the water tank. 3 - The device is damaged.	1 - Add water by following the instructions. 2 - Clean the tank. 3 - Disconnect and contact Steamer Technical Support.
The steam flow is irregular, the appliance "coughs".	1 - First use after filling the tank 2 - The level is low. 3 - The steam hose is bent / folded. 4 - Scale has accumulated in the tank.	1 - Release the condensed water by pressing the steam trigger. 2 - Add water by following the instructions. 3 - Tighten the hose. 4 - Clean the tank according to the instructions.

Water comes out of the accessories or the head of the broom, but no steam.	1 - Steam condensed in the hose. 2 - The water has not heated enough. 3 - The water tank is too full.	1 - Direct the tip towards a bucket and unload. 2 - Wait for the rise of steam pressure. 3 - Turn off the power, allow the unit to cool down and drain the water from the tank. Empty this water by operating the steam trigger over a bucket or sink.
Steamer generates a large amount of steam that can condense water in the hose, and the extension tubes after a cooling period or of use of the device.		
The broom head does not stay attached to the extension tubes.	1 - The adapter is not inserted into the bottom of the tubes.	Make sure the spring button is fully engaged in the hole in the tip.
The handle becomes hot.	When hot steam passes through the handle, it warms up.	In case of discomfort, use a glove.

 **WEEE REGULATIONS**
Dispose of this product at the end of its working life in compliance with the EU Directive on Waste Electrical and Electronic Equipment (WEEE). When the product is no longer required, it must be disposed of in an environmentally protective way. Contact your local solid waste authority for recycling information.

 **TROUBLESHOOTINGENVIRONMENT PROTECTION**
Recycle unwanted materials instead of disposing of them as waste. All tools, accessories and packaging should be sorted, taken to a recycling centre and disposed of in a manner which is compatible with the environment. When the product becomes completely unserviceable and requires disposal, drain any fluids (if applicable) into approved containers and dispose of the product and fluids according to local regulations.

Note: It is our policy to continually improve products and as such we reserve the right to alter data, specifications and component parts without prior notice. Please note that other versions of this product are available.
Important: No liability is accepted for incorrect use of this product.

DE Dieses nach hohen Standards gefertigte Produkt wird Ihnen bei ordnungsgemäßer Verwendung und Wartung viele Jahre lang störungsfreie Leistung bieten.

ACHTUNG: BITTE LESEN SIE DIESE ANLEITUNG SORGFÄLTIG. BEACHTEN SIE DIE ANFORDERUNGEN AN DEN SICHEREN BETRIEB SOWIE DIE WARN- UND VORSICHTSHINWEISE. VERWENDEN SIE DAS PRODUKT KORREKT UND MIT SORGFALT FÜR DEN VORGESEHENEN ZWECK. NICHTBEACHTUNG KANN ZU SCHÄDEN UND/ODER VERLETZUNGEN FÜHREN. BEWAHREN SIE DIESE ANLEITUNG FÜR DEN SPÄTEREN GEBRAUCH AUF.



Siehe Gebrauchsanweisung



Augenschutz tragen



Schutzhandschuhe tragen



Heiße Oberfläche



Dampf



Von Regen fernhalten

1. SICHERHEIT

1.1.ELEKTRISCHE SICHERHEIT

ACHTUNG! Es liegt in der Verantwortung des Benutzers, die folgenden Punkte zu überprüfen:

Überprüfen Sie vor der Benutzung alle elektrischen Geräte und Anlagen auf ihre Sicherheit. Überprüfen Sie Stromkabel, Stecker und alle elektrischen Verbindungen auf Verschleiß und Beschädigung. Wir empfehlen die Verwendung eines Fehlerstromschutzschalters (RCD) für alle elektrischen Geräte.

Wenn das Produkt im Rahmen der beruflichen Tätigkeit verwendet wird, muss es in einem sicheren Zustand gehalten und regelmäßig einem PAT-Test (Portable Appliance Test) unterzogen werden.

Elektrische Sicherheitshinweise: Es ist wichtig, dass Sie die folgenden Informationen lesen und verstehen.

Untersuchen Sie die Stromkabel und Stecker regelmäßig auf Verschleiß oder Beschädigung und überprüfen Sie alle Anschlüsse auf ihre Sicherheit. Wichtig: Vergewissern Sie sich, dass die auf dem Gerät angegebene Spannung mit der zu verwendenden Stromversorgung übereinstimmt und dass der Stecker mit der richtigen Sicherung versehen ist - siehe Sicherungswert in dieser Anleitung.

- × Ziehen oder tragen Sie das Gerät NICHT am Netzkabel.
- × Ziehen Sie den Stecker NICHT am Kabel aus der Steckdose.
- × Verwenden Sie KEINE abgenutzten oder beschädigten Kabel, Stecker oder Verbindungen. Stellen Sie sicher, dass ein defektes Teil sofort von einem qualifizierten Elektriker repariert oder ersetzt wird.

Wenn das Kabel oder der Stecker während des Gebrauchs beschädigt wird, schalten Sie die Stromzufuhr ab und nehmen Sie das Gerät außer Betrieb. Stellen Sie sicher, dass die Reparatur von einem qualifizierten Elektriker durchgeführt wird.

1.2. ALLGEMEINE SICHERHEIT

Dieses Elektrogerät erzeugt heißen Dampf aus unter Druck stehendem Wasser. Bei unsachgemäßem Gebrauch bestehen verschiedene Gefahren. Um diese Gefahren zu vermeiden und das Gerät sicher zu benutzen, ist es notwendig, die Anweisungen und Hinweise in dieser Anleitung zu beachten.

- × Verwenden Sie das Gerät NICHT auf eine andere Weise als in dieser Broschüre beschrieben.
- √ Dieses Gerät kann im Freien verwendet werden. Schutzklasse: IPX4. Es darf nicht im Freien gelagert werden und darf nicht Regen, Feuchtigkeit oder Tau ausgesetzt werden.

▲ GEFAHR! BERÜHREN SIE NIEMALS DEN DAMPF UND RICHTEN SIE IHN NICHT AUF SICH ODER ANDERE!

- √ Wenn übermäßiger Dampf aus dem Einfülldeckel austritt, schalten Sie das Gerät aus und trennen Sie es sofort vom Stromnetz. Verwenden Sie das Gerät nicht mehr. Wenden Sie sich zur Reparatur an einen qualifizierten Techniker.

√ Die Nadel der Druckanzeige (Manometer) sollte sich im roten Bereich befinden. Der normale Betriebsdruck beträgt 5 bar. Befindet sich die Nadel im gelben Bereich, ist der Druck nicht ausreichend.

- × Verwenden Sie das Gerät NICHT ohne Wasser im Tank.
- × Öffnen Sie die Einfüllöffnung NICHT während des Gebrauchs.
- × Betreiben Sie das Gerät NICHT, ohne den Einfülldeckel fest zu verschließen.
- × Füllen Sie den Wassertank NICHT zu voll. Das maximale Fassungsvermögen des Steamer beträgt 1,8 l Wasser. Das Standardfassungsvermögen beträgt 1,6 l. Übermäßiges Befüllen des Wassertanks kann zu Fehlfunktionen, Sachschäden oder Verletzungen führen.
- × Drehen oder neigen Sie den Steamer NICHT um mehr als 45°, wenn er eingeschaltet ist oder wenn er noch Dampf produziert.

- √ Das Gerät enthält keine vom Benutzer zu wartenden Teile.
- × NICHT verwenden, wenn es beschädigt ist. Verwenden Sie den Steamer NICHT, wenn er heruntergefallen ist, sichtbare Anzeichen von Beschädigungen aufweist oder ein Leck hat.
- × Versuchen Sie NICHT, irgendwelche Reparaturen durchzuführen. Der Steamer darf nur von qualifizierten Elektrikern repariert werden. Wenn das Stromkabel beschädigt ist, muss es von einer entsprechend qualifizierten Person ersetzt werden.
- × NICHT in der Nähe von Schwimmbecken mit Wasser verwenden. ACHTUNG! Verbrennungsgefahr durch heiße Flüssigkeit und Dampf. Die Temperatur des Dampfes liegt über 100 °C; richten Sie ihn daher niemals auf Menschen, Tiere oder elektrische Geräte. Halten Sie niemals Ihre Hand vor den Dampfaustritt eines Zubehörs, um die Temperatur, den ordnungsgemäßen Betrieb oder einen anderen Grund zu überprüfen. Dieses Gerät kann von Personen mit eingeschränkten körperlichen, sensorischen oder geistigen Fähigkeiten oder mangelnder Erfahrung und Kenntnissen benutzt werden, wenn sie im sicheren Umgang mit diesem Gerät geschult und beaufsichtigt werden und die damit verbundenen Risiken verstehen. Kinder sollten nicht mit dem Gerät spielen.
- √ Dieses Gerät sollte nicht von Kindern benutzt werden. Bewahren Sie das Gerät und sein Kabel außerhalb der Reichweite von Kindern auf. Reinigung und Wartung sollten nicht von Kindern durchgeführt werden. Der Steamer ist kein Spielzeug und sollte nicht von Kindern benutzt werden.
- √ Halten Sie Haare, lose Kleidung, Finger, Füße und alle Körperteile vom Dampfstrahl fern.
- × Benutzen Sie den Dampfer NICHT barfuß oder mit offenen Schuhen oder Sandalen.
- √ Das Gerät darf nicht unbeaufsichtigt gelassen werden, wenn es an das Stromnetz angeschlossen ist. Bewahren Sie das Gerät außerhalb der Reichweite von Kindern auf. Trennen Sie den Steamer immer vom Stromnetz, wenn er nicht benutzt wird, wenn er unbeaufsichtigt ist, nach dem Gebrauch und vor der Wartung.
- √ Schalten Sie alle Steuerungen aus, bevor Sie den Netzstecker ziehen. VORSICHT! HEISSE OBERFLÄCHE. Die Oberfläche des Gehäuses kann während des Gebrauchs heiß werden.
- √ Verwenden Sie für den Transport den mitgelieferten Griff.
- × Berühren Sie NICHT den Dampf Schlauch, er wird während des Gebrauchs heiß.
- × Verwenden Sie den Dampfgarer NICHT zur Reinigung von Elektrogeräten. Richten Sie niemals Dampf oder Wasser auf Geräte, die elektrische Komponenten enthalten, wie z. B. in einem Backofen.
- × NICHT in der Nähe von brennbaren Materialien aufbewahren.
- × Stellen Sie den Dampfer NICHT auf oder unter Isoliermaterial wie Decken, Handtücher oder Papier.
- √ Lagern Sie den Dampfer immer an einem trockenen Ort.
- × Setzen Sie den Dampfer NICHT dem Frost aus.
- √ Verwenden Sie nur das Originalzubehör für den Steamer. Die Verwendung von inkompatiblem Zubehör birgt Gefahren in sich.
- √ Bewahren Sie das Gerät in geschlossenen Räumen und außerhalb der Reichweite von Kindern auf.
- × Reinigen Sie dieses Produkt NICHT mit einem Wasserstrahl. Verwenden Sie ein trockenes oder feuchtes Tuch mit Seife, falls erforderlich.
- × NICHT zum Heizen eines Raumes verwenden.

2. EINLEITUNG

2000W Dampfreiniger mit einem 1,8L Tank, ideal für kleine aber hartnäckige Flecken. Bei Verwendung von Leitungswasser erzeugt dieses Gerät Druckdampf mit einer Temperatur von bis zu 160°C, der reinigt, desinfiziert und sterilisiert. Es heizt in nur 8 Minuten auf die volle Temperatur auf. Im Gegensatz zur chemischen Reinigung hinterlässt der Dampf keine giftigen Rückstände. Enthält eine Vielzahl von Zubehörteilen für verschiedene Reinigungsaufgaben. Dieses Gerät eignet sich hervorragend für die Reinigung von Teppichen und Polstern, Alufelgen, Autoinnenräumen, Böden, Spiegeln, verglasten Flächen, Service- und Toilettenbereichen.

3. TECHNISCHE DATEN

IP Bewertung:	IPX4
Max. Betriebstemperatur:	160°C
Max. Arbeitsdruck:	5bar(72,4psi)
Leistung:	2000W
Versorgung:	220V-240V AC
Tankinhalt:	1,8L
Aufwärmzeit:	8min

Zubehör:

(1) 2 Verlängerungsrohr, (2) Bodenschrubber, (3) Reinigungstuch für Bodenschrubber, (4) Adapter für Bodenschrubber, (5) Adapter mit Spitzkopf, (6) mittlere Bürste, (7) kleine Bürste, (8) kleiner, abgewinkelter Düsenaufsatz, (9) Rotationsbürste, (10) Fensterwischer, (11) Wellenbürste, (12) Trichter und (13) Messbecher

4. INHALT

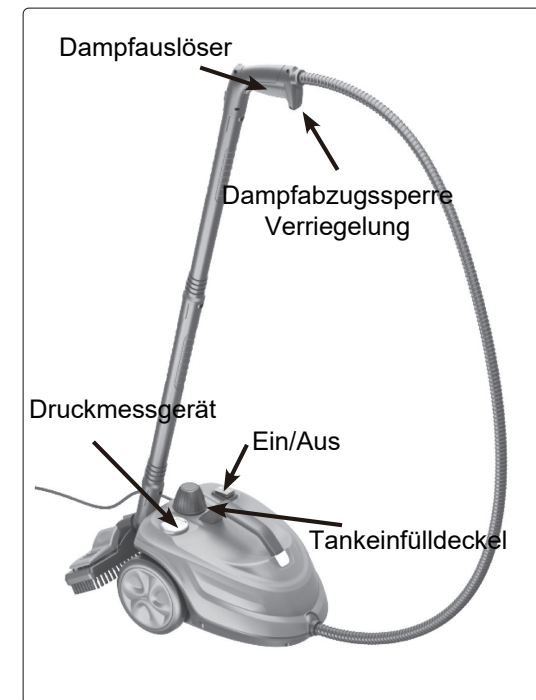

5. BETRIEB

▲ **VORSICHT:** Wenn der Fülldeckel zu schnell geöffnet wird, ohne die notwendigen Vorsichtsmaßnahmen zu treffen, besteht eine sehr hohe Verletzungsgefahr. Die Metallteile können sehr heiß sein; vermeiden Sie den Kontakt mit der Haut. Es besteht Verbrennungsgefahr.

HINWEIS: Der Fülldeckel lässt sich nicht abschrauben, wenn der Tank unter Druck steht.

5.1. FÜLLEN

ACHTUNG! Vor dem Befüllen/Nachfüllen das Gerät abschalten und vom Stromnetz trennen. Vor dem Einfüllen von Wasser immer 10 Minuten abkühlen lassen.

- 5.1.1. Vergewissern Sie sich, dass kein Dampf mehr vorhanden ist, indem Sie den Dampfabzug in der Position ON entriegeln.
- 5.1.2. Entfernen Sie den Einfülldeckel durch Drehen gegen den Uhrzeigersinn.
- 5.1.3. Füllen Sie den Wassertank mit dem mitgelieferten Trichter und Messbecher. Das maximale Fassungsvermögen des Tanks beträgt 1,8L. Tipp: Überfüllen Sie den Tank NICHT.
- 5.1.4. Drehen Sie den Einfülldeckel im Uhrzeigersinn auf, bis er gut abschließt.

5.2. GRIFFBEDIENUNG

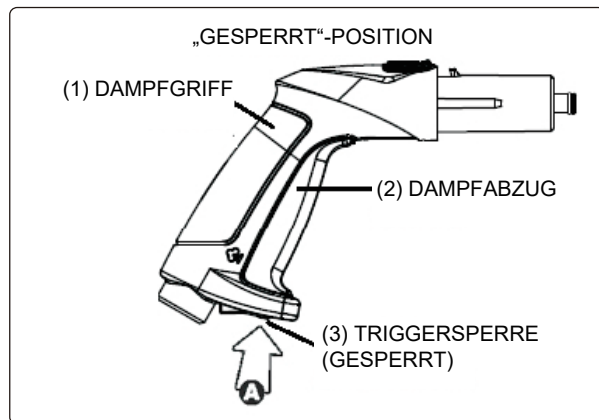

Der Dampfabzug (2) befindet sich im Griff und die Verriegelung des Dampfabzugs befindet sich unter dem Griff (3). Das Schloss hat zwei Stellungen: OFF / LOCK und ON / UNLOCK. Drücken Sie auf die Vorderseite der Dampfabzugssperre, um den Dampf zu verriegeln (A), und drücken Sie auf die Rückseite, um den Dampf zu entriegeln (B).



5.3. ABLASSEN VON DAMPF

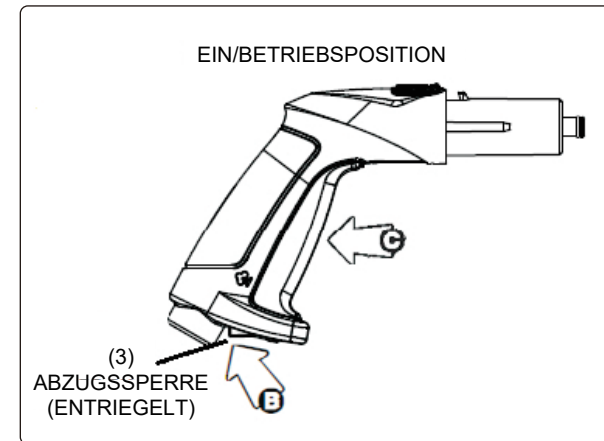

Wenn das Manometer den Arbeitbereich erreicht (siehe Abbildung oben), ist der Steamer betriebsbereit (maximaler Druck von 5 bar).

Drücken Sie die Verriegelung des Dampfabzugs (A) in die Position ON (B) und drücken Sie den Dampfabzug (C), um einen Dampfstrahl zu erhalten. Lassen Sie den Abzug los, um den Dampfstrahl zu stoppen.

5.4. NACH DEM GEBRAUCH

Verriegeln Sie den Dampfabzug in der Position OFF (A), um eine versehentliche Betätigung zu verhindern.

5.5. BEDIENUNG Siehe Abschnitt Inhalt oben

- 5.5.1. Vergewissern Sie sich, dass der Steamer vom Stromnetz getrennt und der Schalter in der Position OFF ist.
- 5.5.2. Schrauben Sie den Fülldeckel ab, indem Sie ihn gegen den Uhrzeigersinn drehen.
- 5.5.3. Verwenden Sie den Messbecher und den Trichter und füllen Sie 1,8 l Wasser in den Steamer. (Dies ergibt etwa 35 Minuten Dampf.)
- 5.5.4. Drehen Sie den Einfülldeckel im Uhrzeigersinn wieder auf.
- 5.5.5. Befestigen Sie die Verlängerungsrohre am Dampfgriff, um den Dampfmoop zu verwenden oder das gewünschte Zubehör anzubringen.
- 5.5.6. Schließen Sie das Gerät an das Stromnetz an und drücken Sie den Schalter auf die Position ON.
- 5.5.7. Zwei Lichter leuchten auf. Die Kontrollleuchte leuchtet auf, um anzuzeigen, dass das Gerät eingeschaltet ist. Die orangefarbene Dampfampe leuchtet auf, um anzuzeigen, dass der Dampfdruck im Gerät ansteigt.
- 5.5.8. Das Gerät ist betriebsbereit, wenn die orangefarbene Dampfkontrollleuchte erlischt und der Druck je nach Wasserstand im Tank zwischen 4 und 5 bar erreicht (roter Bereich des Dampfdruckmanometers).
- 5.5.9. Während des Betriebs kann die orangefarbene Dampfkontrollleuchte wieder aufleuchten, was darauf hinweist, dass der Dampfdruck möglicherweise nicht hoch genug ist. Lassen Sie in diesem Fall den Dampfabzug für einige Augenblicke los. Wenn die orangefarbene Dampfkontrollleuchte wieder erlischt, kann der Dampfbetrieb wieder aufgenommen werden.

5.5.10. Wenn der Druck unter 2 bar sinkt, ist die Dampfmenge je nach verwendetem Zubehör möglicherweise nicht ausreichend. Lassen Sie in diesem Fall den Dampfzug los und warten Sie, bis das Dampfdruckmanometer wieder den Arbeitbereich erreicht.

5.5.11. Beim Betätigen des Dampfzugs kann Wasser erscheinen. Dies ist ganz normal, da der Dampf anfangs etwas Zeit braucht, um anzukommen und das Wasser im Schlauch und in den Verlängerungsrohren kondensiert.

5.5.12. Nach ein paar Augenblicken verwandelt sich das Wasser in Dampf.

5.5.13. Wenn Sie den Dampfauslöser betätigen, kann viel Wasser fließen. Dies kann auf einen Rest von Dampf aus dem vorherigen Gebrauch zurückzuführen sein, der sich in Wasser verwandelt hat. Entleeren Sie dieses Wasser, indem Sie den Dampfzug über einem Eimer oder Waschbecken betätigen. Sobald das Wasser abgeflossen ist, können Sie das Gerät wieder normal benutzen.

5.5.14. Bei der Verwendung des Zubehörs kann die Oberfläche, die Sie reinigen, nass sein. Das liegt daran, dass sich der Dampf bei Kontakt mit dieser Oberfläche in Wasser verwandelt. Verwenden Sie einen Schwamm oder ein Tuch, um die Oberfläche abzuwischen.

5.5.15. Drücken Sie nach dem Gebrauch den Schalter in die Position OFF und trennen Sie das Gerät vom Stromnetz.

▲ GEFAHR! Seien Sie vorsichtig und richten Sie den Dampf niemals auf sich selbst oder andere Personen, da er Verbrennungen verursachen kann.

5.6. ZUBEHÖRMONTAGE

Drücken Sie den Knopf am Griff (1) und setzen Sie die Verlängerungsrohre oder das Zubehör ein. Vergewissern Sie sich, dass der Knopf wieder nach oben geht, um das Zubehör vor der Verwendung zu verriegeln. Normalerweise sollten Sie ein leichtes Klicken hören.

5.6.1. BODENSCHRUBBER

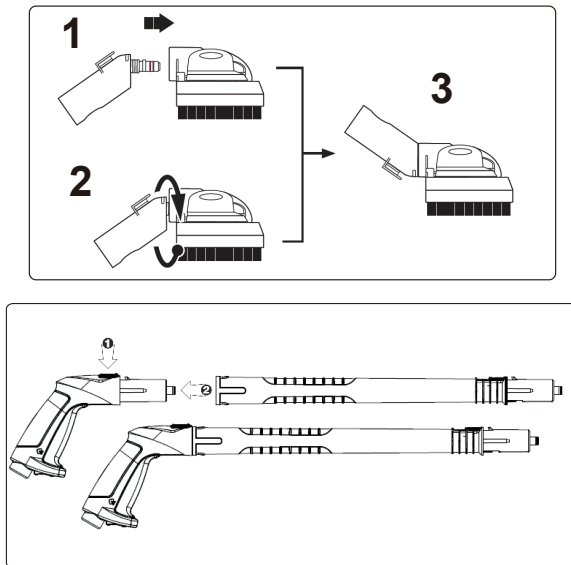

5.6.2. FENSTERWISCHER

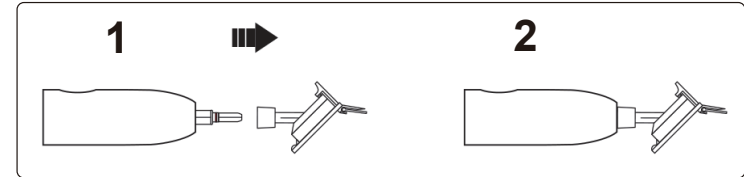

5.6.3. TUCH FÜR FENSTERWISCHER

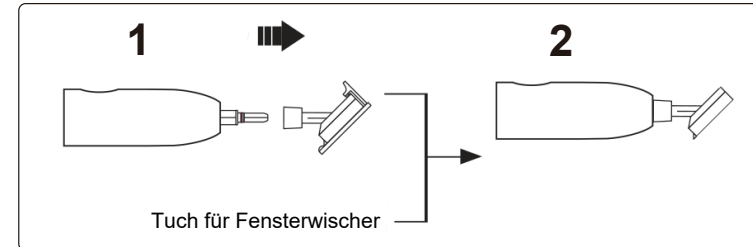

5.6.4. ROTATIONSBÜRSTE

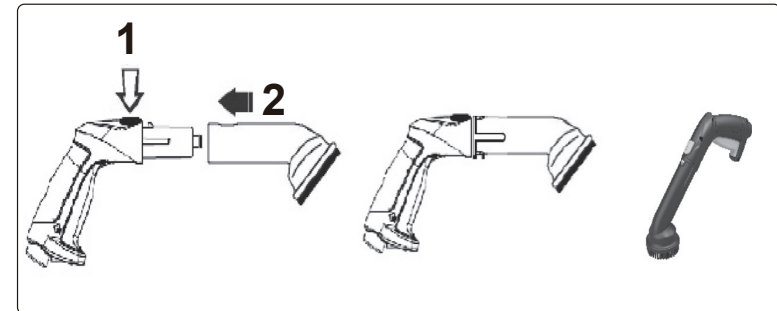

5.6.5. MITTLERE BÜRSTE, KLEINE BÜRSTE, DÜSE

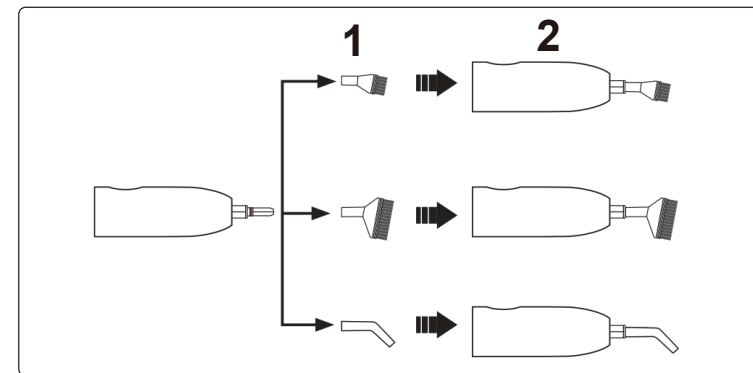

5.7. WASSER

Das maximale Fassungsvermögen des Wassertanks beträgt 1,8L. NICHT ÜBERFÜLLEN. Die Dampferzeugungszeit beträgt etwa 35 Minuten. Die Aufheizzeit für einen vollen Tank beträgt ca. 10 Minuten.

5.8. HARTES WASSER

Wenn das verwendete Leitungswasser sehr kalkhaltig ist, empfiehlt es sich, destilliertes oder entmineralisiertes Wasser im Dampfreiniger zu verwenden. Wenn die Verwendung von sehr kalkhaltigem Wasser unvermeidlich ist, wird empfohlen, den Wassertank regelmäßig zu reinigen.

5.9. STOFFE UND OBERFLÄCHENBEHANDLUNGEN

ACHTUNG: Einige Stoffe und Oberflächen sind mit Dampf nicht verträglich. Verwenden Sie den Dampf NICHT auf Leder, gewachsen Böden, synthetischen Stoffen, Samt und anderen empfindlichen Materialien. Beachten Sie bei der Verwendung von Dampfgeräten immer die Gebrauchsanweisung des Herstellers und führen Sie einen Vortest an einer nicht sichtbaren Stelle durch.

5.10. GLAS/SPIEGEL

ACHTUNG! Niemals Fenster oder Spiegel mit einer Temperatur unter 0°C bedampfen. Der Thermoschock, der durch extreme Temperaturabweichungen entsteht, kann Fenster und Spiegel zerbrechen.

6. LAGERUNG

WARNUNG! Entleeren Sie den Dampfreiniger immer nach dem Gebrauch. Lassen Sie bei der Lagerung des Geräts niemals Wasser im Tank.

6.1. Trennen Sie das Gerät vom Stromnetz.

6.2. Den restlichen Druck im Tank durch Drücken des Dampfabzugs entleeren.

6.3. Lassen Sie das Gerät vollständig abkühlen (mindestens 10 Minuten). Wenn das Gerät kalt ist, verriegeln Sie den Dampfabzug und nehmen Sie das Zubehör ab.

6.4. Entleeren Sie das restliche Wasser aus dem Tank, indem Sie das Gerät auf eine Seite kippen. Lassen Sie niemals Wasser im Tank, wenn das Gerät nicht in Gebrauch ist oder gelagert wird.

6.5. Bringen Sie den Einfülldeckel wieder an und lagern Sie den Dampfreiniger an einem sicheren und trockenen Ort. Schützen Sie ihn vor Frost.

7. WARTUNG

7.1. **REINIGUNG** Um den Wassertank zu reinigen und zu entkalken, gehen Sie wie folgt vor.

ACHTUNG! Vom Stromnetz trennen.

ACHTUNG! Reinigen Sie den Wassertank niemals, wenn er noch heiß ist.

× Verwenden Sie **KEINE** Reinigungsmittel zur Reinigung des Tanks.

7.1.1. Mischen Sie eine 50/50-Lösung aus 250 ml weißem Essig und 250 ml Wasser. Verwenden Sie den Messbecher.

7.1.2. Gießen Sie die Lösung mit Hilfe des Trichters in den unbeheizten Kühltank.

7.1.3. Lasse die Lösung etwa 30 Minuten lang im Tank.

7.1.4. Nach 30 Minuten wird der Tank geleert.

7.1.5. Erforderlichenfalls die Schritte 7.1.1 bis 7.1.4 wiederholen.

7.1.6. Gut mit Wasser ausspülen.

7.1.7. Den Tankdeckel wieder aufsetzen und an einem sicheren und trockenen Ort aufbewahren.

8. FRAGEN

8.1. WARUM TRITT WASSER AUS DER DÜSE AUS?

Der Dampfer erzeugt eine große Menge Dampf, die sich im Schlauch und in den Verlängerungsrohren als Wasser niederschlagen kann, nachdem das Gerät eine Zeit lang nicht benutzt wurde oder abgekühlt ist. Lassen Sie dieses Wasser ablaufen, indem Sie den Dampfabzug über einem Eimer oder Waschbecken betätigen. Sobald das Wasser abgelaufen ist, können Sie das Gerät normal benutzen.

8.2. ES KOMMT KEIN DAMPF HERAUS?

Prüfen Sie, ob der Schlauch nicht geknickt ist. Stellen Sie sicher, dass der Wassertank nicht leer ist.

8.3. ICH KANN DEN FÜLLDECKEL NICHT ENTFERNEN?

Vergewissern Sie sich, dass der Dampfreiniger vollständig drucklos ist. Der Einfülldeckel ist so konstruiert, dass er nicht entfernt werden kann, solange das Gerät noch unter Druck steht. Lassen Sie dazu den gesamten Restdruck aus dem Tank ab, indem Sie den Dampfabzug drücken. Der Dampfabzug kann entriegelt werden, indem die Verriegelung des Dampfabzugs in der Position ON eingerastet wird. Sobald der Druck aus dem Tank abgelassen ist, kann der Einfülldeckel des Tanks geöffnet werden.

8.4. DER DAMPFSTROM IST UNREGELMÄSSIG, DAS GERÄT "HUSTET".

Leichte Verstopfung durch Erde oder andere Fremdkörper, die einen kontinuierlichen Dampfdurchfluss verhindern können. Reinigen Sie den Wassertank wie in Abschnitt 7.1 beschrieben.

8.5. ICH SEHE KONDENSWASSER AUF DER ANZEIGE DES DAMPFDRUCKMESSERS?

Eventuell auftretendes Kondenswasser verschwindet in kurzer Zeit. Es sind keine Maßnahmen erforderlich.

8.6. KANN ICH ABGEKOCHTES WASSER AUS MEINEM KESSEL VERWENDEN?

Nein. Abgekochtes Wasser konzentriert die Mineralien, die den Kalk bilden. Verwenden Sie niemals vorgekochtes Wasser im Dampfreiniger.

8.7. KANN ICH WASSER IM DAMPFREINIGER LASSEN?

Nein. Wasser, das über einen längeren Zeitraum im Wassertank verbleibt, kann die Komponenten des Steamers beschädigen und zu Kalkablagerungen führen. Lassen Sie niemals Wasser im Dampfreiniger, sondern entleeren Sie ihn immer nach Gebrauch. Wenn das verwendete Leitungswasser sehr hart ist, empfiehlt es sich, destilliertes Wasser zu verwenden, um die Lebensdauer zu verlängern und die Leistung des Steamers zu erhöhen.

8.8. ROTATIONSBRÜSTE

Der innere Teil dreht sich aufgrund des hohen Dampfdrucks. Schieben Sie das Rohr der rotierenden Bürste auf das Verlängerungsrohr, bis der Knopf richtig in die ovale Öffnung des Rohrs der rotierenden Bürste passt. Verwenden Sie die rotierende Bürste, um alle Arten von Oberflächen mit einem leichten Druck zu reinigen und bewegen Sie die Bürste in die gewünschte Richtung. Der rotierende Teil wird die Oberfläche reinigen. **ACHTUNG!** Verwenden Sie die Bürste NICHT in Richtung Ihres Gesichts oder anderer Körperteile. Es strömt heißer Dampf aus!

9. FEHLERSUCHE

PROBLEM	URSACHE	LÖSUNG
Das Gerät heizt nicht auf. (In der Stellung ON leuchtet der Netzschalter nicht auf.)	1 - Das Gerät ist nicht angeschlossen. 2 - Das Gerät ist beschädigt.	1 - Überprüfen Sie den Stecker / die Steckdose. 2 - Trennen Sie die Verbindung und wenden Sie sich an den technischen Kundendienst.
Das Gerät heizt nicht auf. (Das Licht leuchtet nicht auf und der Netzschalter ist eingeschaltet.)	1 - Der Steamer ist leer. 2 - Im Wassertank hat sich Kalk angesammelt. 3 - Das Gerät ist beschädigt.	1 - Füllen Sie Wasser gemäß den Anweisungen ein. 2 - Reinigen Sie den Tank. 3 - Trennen Sie das Gerät vom Stromnetz und wenden Sie sich an den technischen Kundendienst des Dampfreinigers
Der Dampfstrom ist unregelmäßig, das Gerät "hustet".	1 - Erste Benutzung nach dem Befüllen des Tanks 2 - Der Füllstand ist niedrig. 3 - Der Dampfschlauch ist gebogen / geknickt. 4 - Im Tank hat sich Kalk angesammelt.	1 - Lassen Sie das kondensierte Wasser durch Drücken des Dampfzugs ab. 2 - Füllen Sie Wasser gemäß den Anweisungen ein. 3 - Ziehen Sie den Schlauch fest. 4 - Reinigen Sie den Tank gemäß den Anweisungen.

Aus dem Zubehör oder dem Kopf des Besens kommt Wasser, aber kein Dampf.	1 - Der Dampf kondensiert im Schlauch. 2 - Das Wasser wurde nicht ausreichend erhitzt. 3 - Der Wassertank ist zu voll.	1 - Richten Sie die Spitze auf einen Eimer und entladen Sie ihn. 2 - Warten Sie den Anstieg des Dampfdrucks ab. 3 - Schalten Sie das Gerät aus, lassen Sie es abkühlen und lassen Sie das Wasser aus dem Tank ab. Entleeren Sie das Wasser, indem Sie den Dampfzug über einem Eimer oder einem Waschbecken betätigen.
Der Dampfer erzeugt eine große Menge Dampf, der nach einer Abkühlphase oder nach dem Gebrauch des Geräts im Schlauch und in den Verlängerungsrohren kondensieren kann.		
Der Besenkopf bleibt nicht an den Verlängerungsrohren befestigt.	1 - Der Adapter ist nicht in den Boden der Rohre eingesteckt.	Vergewissern Sie sich, dass der Federknopf vollständig in das Loch in der Spitze eingerastet ist.
Der Griff wird heiß.	Wenn heißer Dampf durch den Griff strömt, erwärmt er sich.	Verwenden Sie bei Unbehagen einen Handschuh.



WEEE-VORSCHRIFTEN

Entsorgen Sie dieses Produkt am Ende seiner Lebensdauer in Übereinstimmung mit der EU-Richtlinie über Elektro- und Elektronik-Altgeräte (WEEE). Wenn das Produkt nicht mehr benötigt wird, muss es auf umweltgerechte Weise entsorgt werden. Wenden Sie sich für Informationen zum Recycling an Ihre örtliche Abfallbehörde.



SCHUTZ DER UMWELT

Recyceln Sie nicht mehr benötigte Materialien, anstatt sie als Abfall zu entsorgen. Alle Werkzeuge, Zubehörteile und Verpackungen sollten sortiert, zu einem Recyclingzentrum gebracht und umweltgerecht entsorgt werden. Wenn das Produkt vollständig unbrauchbar geworden ist und entsorgt werden muss, lassen Sie alle Flüssigkeiten (falls zutreffend) in zugelassene Behälter ab und entsorgen Sie das Produkt und die Flüssigkeiten gemäß den örtlichen Vorschriften.

Hinweis: Wir sind bestrebt, unsere Produkte ständig zu verbessern und behalten uns daher das Recht vor, Daten, technische Daten und Bauteile ohne vorherige Ankündigung zu ändern. Bitte beachten Sie, dass auch andere Versionen dieses Produkts erhältlich sind.

Wichtig: Für die unsachgemäße Verwendung dieses Produkts wird keine Haftung übernommen.

FR Fabriqué selon des normes élevées, ce produit, s'il est utilisé conformément à ces instructions et correctement entretenu, vous offrira des années de performances sans problème.

IMPORTANT : VEUILLEZ LIRE ATTENTIVEMENT CES INSTRUCTIONS. NOTEZ LES EXIGENCES OPÉRATIONNELLES DE SÉCURITÉ, LES AVERTISSEMENTS ET LES PRÉCAUTIONS. UTILISEZ LE PRODUIT CORRECTEMENT ET AVEC SOIN POUR L'UTILISATION POUR LAQUELLE IL EST DESTINÉ. NE PAS LE FAIRE PEUT PROVOQUER DES DOMMAGES ET/OU DES BLESSURES CORPORELLES. CONSERVEZ CES INSTRUCTIONS EN TOUTE SÉCURITÉ POUR UNE UTILISATION FUTURE.



Se référer
au manuel
d'instructions



Porter des
lunettes
de protection



Porter des
gants de
protection



Surface chaude



Vapeur



Tenir à l'abri
de la pluie

1. SÉCURITÉ

1.1. SÉCURITÉ ÉLECTRIQUE

ATTENTION ! Il est de la responsabilité de l'utilisateur de vérifier les points suivants :

Vérifiez la sécurité de tous les appareils et systèmes électriques avant utilisation. Vérifiez les cordons d'alimentation, les fiches et toutes les connexions électriques pour l'usure et les dommages. Nous vous recommandons d'utiliser un dispositif de courant résiduel (RCD) pour tous les équipements électriques.

Si le produit est utilisé dans le cadre d'activités professionnelles, il doit être conservé dans un état sûr et soumis régulièrement à un test PAT (Portable Appliance Test).

Informations sur la sécurité électrique : Il est important que vous lisiez et compreniez les informations suivantes.

Assurez-vous que l'isolation de tous les câbles et de l'appareil est sûre avant de brancher sur le secteur.

Inspectez périodiquement les cordons d'alimentation et les prises pour vous assurer qu'ils ne sont pas usés ou endommagés et vérifiez la sécurité de toutes les connexions.

Important : Assurez-vous que la tension indiquée sur l'appareil correspond à l'alimentation électrique à utiliser et que la prise est équipée du fusible correct - voir le calibre des fusibles dans ce guide.

× NE PAS tirer ni transporter l'appareil par le cordon d'alimentation.

× NE retirez PAS la fiche de la prise par le câble.

× N'utilisez PAS de cordons, fiches ou connexions usés ou endommagés.

Assurez-vous qu'une pièce défectueuse est réparée ou remplacée immédiatement par un électricien qualifié.

Si le cordon ou la fiche sont endommagés pendant l'utilisation, coupez l'alimentation électrique et mettez l'appareil hors service.

Assurez-vous que la réparation est effectuée par un électricien qualifié.

1.2. SÉCURITÉ GÉNÉRALE

Cet appareil électrique produit de la vapeur chaude à partir d'eau sous pression. Il existe plusieurs dangers en cas de mauvaise utilisation. Pour prévenir ces dangers et utiliser l'appareil en toute sécurité, il est nécessaire de respecter les instructions données dans ce manuel.

× NE PAS utiliser l'appareil d'une autre manière que celle décrite dans cette brochure.

✓ Cet appareil peut être utilisé à l'extérieur. Classe de protection : IPX4. Il ne doit pas être stocké à l'extérieur et ne doit pas être exposé à la pluie, à l'humidité ou à la rosée.

DANGER! NE TOUCHEZ JAMAIS LA VAPEUR ET NE LA DIRIGEZ JAMAIS SUR VOUS-MÊME OU SUR D'AUTRES !

✓ Si de la vapeur excessive sort du bouchon de remplissage, éteignez l'appareil et débranchez-le immédiatement. Arrêtez d'utiliser l'appareil. Contactez un technicien qualifié pour la réparation.

✓ L'aiguille du manomètre doit se trouver dans la zone rouge. La pression de service normale est de 5 bars. Si l'aiguille est dans la zone jaune, la pression n'est pas suffisante.

× NE PAS utiliser l'appareil sans eau dans le réservoir.

× NE PAS ouvrir l'orifice de remplissage pendant l'utilisation.

× NE PAS utiliser l'appareil sans serrer le bouchon de remplissage.

× NE PAS trop remplir le réservoir d'eau. La capacité maximale du cuiseur vapeur est de 1,8 litre d'eau. La capacité standard est de 1,6 L. Un remplissage excessif du réservoir d'eau peut entraîner un dysfonctionnement, des dommages matériels ou des blessures.

× NE PAS tourner ou incliner le cuiseur vapeur à plus de 45° lorsqu'il est allumé ou lorsqu'il produit encore de la vapeur.

- √ L'appareil ne contient aucune pièce réparable par l'utilisateur.
- × NE PAS utiliser s'il est endommagé. N'UTILISEZ PAS le cuiseur vapeur s'il est tombé, présente des signes visibles de dommages ou s'il a une fuite. NE tentez AUCUNE réparation. Le cuiseur vapeur ne peut être réparé que par des électriciens qualifiés. Si le cordon d'alimentation est endommagé, il doit être remplacé par une personne qualifiée.
- × NE PAS utiliser près des piscines avec de l'eau.
- ATTENTION ! Risque de brûlure par liquide chaud et vapeur.
- La température de la vapeur est supérieure à 100 °C ; ne le dirigez donc jamais vers des personnes, des animaux ou des appareils électriques. Ne mettez jamais la main devant la sortie vapeur d'un accessoire pour en vérifier la température, le bon fonctionnement ou pour toute autre raison. Cet appareil peut être utilisé par des personnes ayant des capacités physiques, sensorielles ou mentales restreintes ou un manque d'expérience et de connaissances si elles sont formées et supervisées pour une utilisation sûre de cet appareil et comprennent les risques encourus. Les enfants ne doivent pas jouer avec l'appareil.
- √ Cet appareil ne doit pas être utilisé par des enfants. Gardez l'appareil et son cordon hors de portée des enfants. Le nettoyage et l'entretien ne doivent pas être effectués par des enfants. Le cuiseur vapeur n'est pas un jouet et ne doit pas être utilisé par des enfants.
- √ Gardez les cheveux, les vêtements amples, les doigts, les pieds et toutes les parties du corps éloignés du jet de vapeur.
- × N'UTILISEZ PAS le défroisseur pieds nus ou avec des chaussures à bout ouvert ou des sandales.
- √ L'appareil ne doit pas être laissé sans surveillance lorsqu'il est branché sur le secteur. Gardez l'appareil hors de portée des enfants. Débranchez toujours le cuiseur vapeur lorsqu'il n'est pas utilisé, lorsqu'il est laissé sans surveillance, après utilisation et avant l'entretien.
- √ Éteignez toutes les commandes avant de débrancher.
- ATTENTION! SURFACE CHAUDE. La surface du boîtier peut devenir chaude pendant l'utilisation.
- √ Utilisez la poignée fournie pour le transport.
- × NE touchez PAS le tuyau de vapeur, il deviendra chaud pendant l'utilisation.
- × N'UTILISEZ PAS le cuiseur vapeur pour nettoyer des appareils électriques. Ne dirigez jamais de vapeur ou d'eau vers des appareils contenant des composants électriques, tels que B. dans un four.
- × NE PAS entreposer près de matériaux inflammables.
- × NE placez PAS le cuiseur vapeur sur ou sous des matériaux isolants tels que des couvertures, des serviettes ou du papier.
- √ Rangez toujours le cuiseur vapeur dans un endroit sec.
- × NE PAS exposer le cuiseur vapeur au gel.
- √ N'utilisez que des accessoires d'origine du cuiseur vapeur. L'utilisation d'accessoires incompatibles est dangereuse.
- √ Gardez l'appareil à l'intérieur et hors de portée des enfants.
- × NE nettoyez PAS ce produit au jet d'eau. Utilisez un chiffon sec ou humide avec du savon si nécessaire.
- × NE PAS utiliser pour chauffer une pièce.

2. PRÉSENTATION

Nettoyeur vapeur 2000W avec un réservoir de 1,8L, idéal pour les taches petites mais tenaces. Utilisant l'eau du robinet, cet appareil génère de la vapeur sous pression à une température pouvant atteindre 160°C qui nettoie, désinfecte et stérilise. Il chauffe à pleine température en seulement 8 minutes. Contrairement au nettoyage chimique, la vapeur ne laisse aucun résidu toxique. Contient une variété d'accessoires pour différentes tâches de nettoyage. Cet appareil est idéal pour nettoyer les tapis et les tissus d'ameublement, les jantes en aluminium, l'intérieur des voitures, les sols, les miroirs, les surfaces vitrées, les zones de service et les toilettes.

3. SPÉCIFICATIONS TECHNIQUES

Indice IP :	IPX4
Température maximale de fonctionnement :	160°C
Pression de service maximale :	5 bars (72,5 psi)
Puissance :	2000W
Alimentation :	220V-240V AC
Capacité du réservoir :	1,8 L
Temps de préchauffage :	8min

Accessoires:

(1) tube d'extension 2 pièces, (2) épurateur de sol, (3) chiffon de nettoyage pour épurateur de sol, (4) adaptateur d'épurateur de sol, (5) adaptateur de petite pointe, (6) brosse moyenne, (7) petite brosse, (8) petite pointe Power Jet - coudée, (9) brosse rotative, (10) Raclette à Vitre, (11) Brosse à Vagues, (12) Entonnoir et (13) Pichet à Mesurer

4. CONTENU

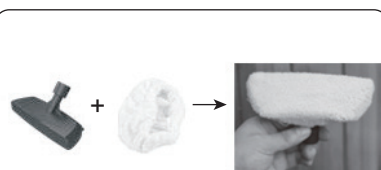
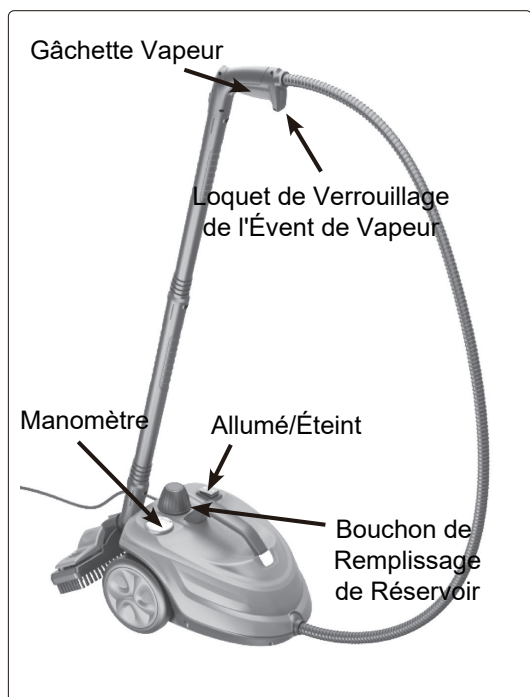

Comme le montre l'image, la petite housse en tissu peut être placée sur le fer pour utilisation.

5. FONCTIONNEMENT

ATTENTION : Le risque de blessure est très élevé si la fermeture est ouverte trop rapidement sans prendre les précautions nécessaires. Les pièces métalliques peuvent être très chaudes ; éviter le contact avec la peau. Il existe un risque de brûlure. **REMARQUE** : Le bouchon de remplissage ne se dévisse pas lorsque le réservoir est sous pression.

5.1. REMPLISSAGE

ATTENTION ! Avant le remplissage/remplissage, éteignez l'appareil et débranchez-le de l'alimentation électrique. Laissez toujours refroidir 10 minutes avant d'ajouter de l'eau.

5.1.1. Assurez-vous qu'il n'y a plus de vapeur en déverrouillant l'évent de vapeur en position ON.

5.1.2. Retirez le bouchon de remplissage en le tournant dans le sens inverse des aiguilles d'une montre.

5.1.3. Remplissez le réservoir d'eau avec l'entonnoir et le verre doseur fournis. La capacité maximale du réservoir est de 1,8L. **NE PAS** trop remplir le réservoir.

5.1.4. Tournez le bouchon de remplissage dans le sens des aiguilles d'une montre jusqu'à ce qu'il soit bien serré.

5.2. FONCTIONNEMENT DE LA POIGNÉE

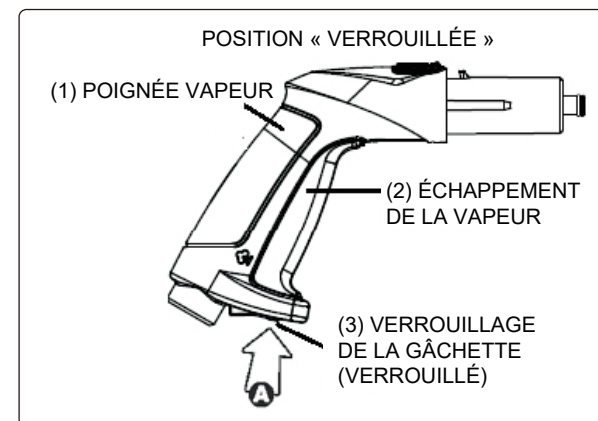

L'évent de vapeur (2) est situé dans la poignée et le verrou de l'évent de vapeur est situé sous la poignée (3). Le verrou a deux positions : OFF / LOCK et ON / UNLOCK. Appuyez sur l'avant du verrou de l'évent de vapeur pour verrouiller la vapeur (A) et appuyez sur l'arrière pour déverrouiller la vapeur (B).



5.3 LIBÉRER LA VAPEUR

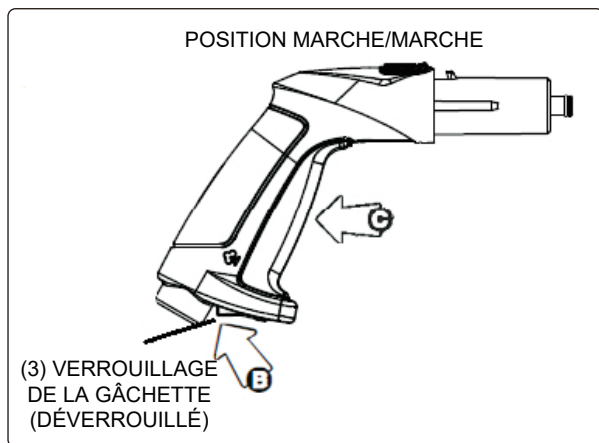

Lorsque le manomètre atteint la zone travail (voir figure ci-dessus), le défroisseur est prêt à l'emploi (pression maximale de 5 bar). Poussez le verrou de la gâchette vapeur (A) en position ON (B) et appuyez sur la gâchette vapeur (C) pour obtenir un jet de vapeur. Relâchez la gâchette pour arrêter le jet de vapeur.

5.4. APRÈS UTILISATION

Verrouillez l'évent de vapeur en position OFF (A) pour éviter tout fonctionnement accidentel.

5.5. FONCTIONNEMENT Reportez-vous à la section Contenu ci-dessus

5.5.1. Assurez-vous que le cuiseur vapeur est débranché et que l'interrupteur est en position OFF.

5.5.2. Dévissez le bouchon du réservoir en le tournant dans le sens antihoraire.

5.5.3. À l'aide de la tasse à mesurer et de l'entonnoir, versez 1,8 L d'eau dans le cuiseur vapeur. (Cela donne environ 35 minutes de vapeur.)

5.5.4. Revissez le bouchon de remplissage dans le sens des aiguilles d'une montre.

5.5.5. Fixez les tubes d'extension à la poignée à vapeur pour utiliser le balai à vapeur ou fixez les accessoires souhaités.

5.5.6. Connectez l'appareil au secteur et appuyez sur l'interrupteur en position ON.

5.5.7. Deux voyants s'allument. Le voyant s'allume pour indiquer que l'appareil est allumé. Le voyant de vapeur orange s'allumera pour indiquer que la pression de vapeur à l'intérieur de l'appareil augmente.

5.5.8. L'appareil est prêt à l'emploi lorsque le voyant vapeur orange s'éteint et que la pression atteint entre 4 et 5 bars, selon le niveau d'eau dans la cuve (zone rouge du manomètre vapeur).

5.5.9. Pendant le fonctionnement, le voyant orange de la vapeur peut se rallumer, indiquant que la pression de la vapeur n'est peut-être pas assez élevée. Dans ce cas, relâchez la gâchette vapeur quelques instants. Lorsque le voyant orange de la vapeur s'éteint à nouveau, le fonctionnement à la vapeur peut reprendre.

5.5.10. Si la pression descend en dessous de 2 bars, la quantité de vapeur peut ne pas être suffisante, selon les accessoires utilisés. Si cela se produit, relâchez la gâchette vapeur et attendez que le manomètre vapeur revienne dans la zone travail.

5.5.11. De l'eau peut apparaître lorsque l'évent à vapeur est activé. Ceci est normal car la vapeur met un certain temps à arriver et l'eau se condense dans le tuyau et les tubes de rallonge.

5.5.12. Après quelques instants, l'eau se transforme en vapeur.

5.5.13. Lorsque vous appuyez sur la gâchette vapeur, beaucoup d'eau peut s'écouler. Cela peut être dû à un résidu de vapeur d'une utilisation précédente qui s'est transformé en eau. Videz cette eau en actionnant l'évent à vapeur au-dessus d'un seau ou d'un évier. Une fois l'eau évacuée, vous pouvez à nouveau utiliser l'appareil normalement.

5.5.14. Lorsque vous utilisez l'accessoire, la surface que vous nettoyez peut être humide. En effet, la vapeur se transforme en eau au contact de cette surface. Utilisez une éponge ou un chiffon pour essuyer la surface.

5.5.15. Après utilisation, mettez l'interrupteur en position OFF et débranchez l'appareil du secteur.

DANGER ! Soyez prudent et ne dirigez jamais la vapeur vers vous ou vers quelqu'un d'autre car cela peut provoquer des brûlures.

5.6. ASSEMBLAGE DES ACCESSOIRES

Appuyez sur le bouton de la poignée (1) et insérez les tubes d'extension ou les accessoires. Assurez-vous que le bouton remonte pour verrouiller l'accessoire avant utilisation. Normalement, vous devriez entendre un léger clic.

5.6.1. BROSSE À RÉCURER LES SOLS

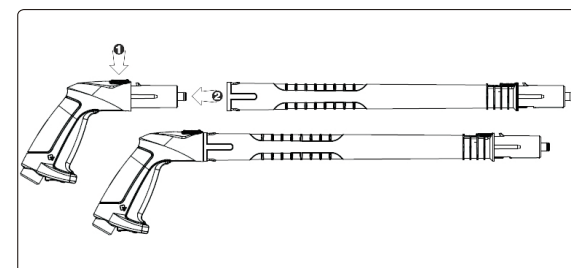
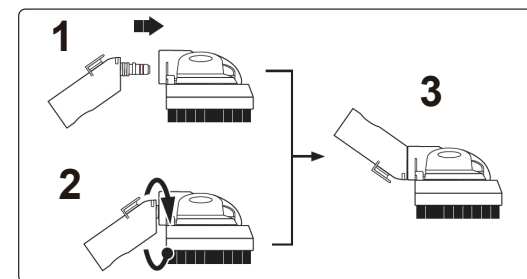

5.6.2 GRATTOIR À FENÊTRE

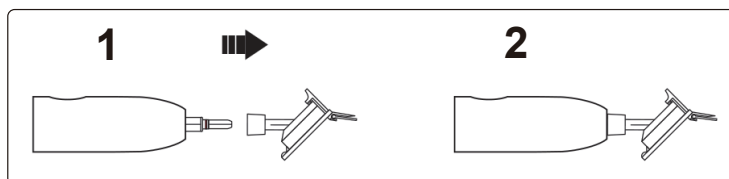

5.6.3 CHIFFON NETTOYANT VITRES

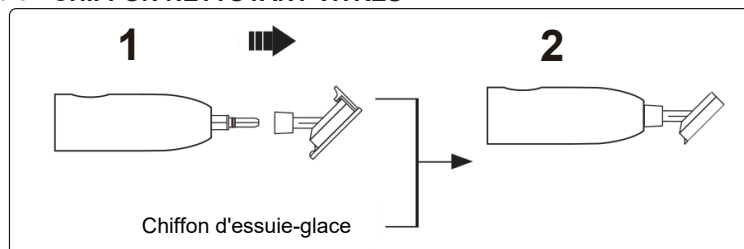

5.6.4 BROSSE ROTATIVE

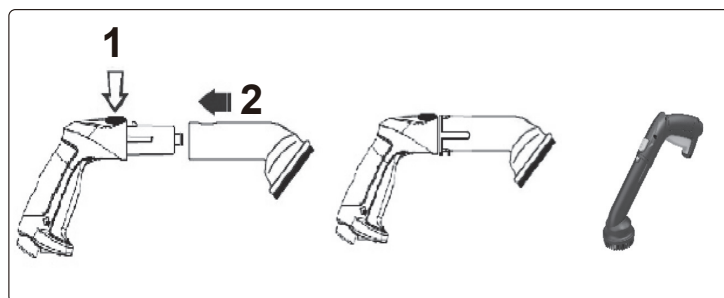

5.6.5 BROSSE MOYENNE, PETITE BROSSE, JET DE PUISSANCE DE BUSE

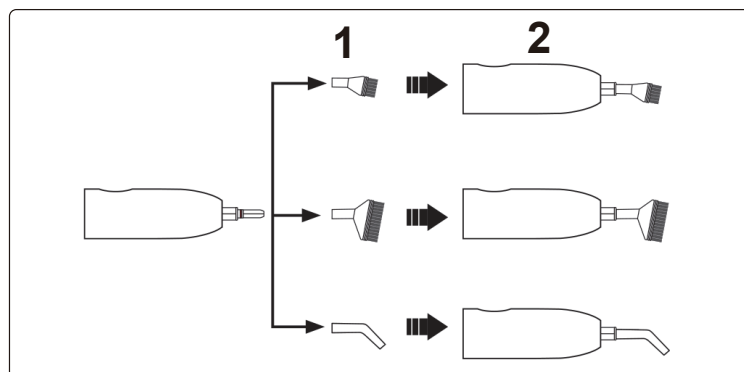

5.7.L'EAU

La capacité maximale du réservoir d'eau est de 1,8 L. **NE PAS TROP REMPLIR.** Le temps de génération de vapeur est d'environ 35 minutes. Le temps de chauffage pour un réservoir plein est d'environ 10 minutes pour un réservoir plein.

5.8.EAU DURE

Si l'eau du robinet utilisée est très dure, il est conseillé d'utiliser de l'eau distillée ou déminéralisée dans le cuiseur vapeur. Si l'utilisation d'eau très dure est inévitable, il est recommandé de nettoyer régulièrement le réservoir d'eau.

5.9.TISSUS ET FINITIONS

ATTENTION : Certains tissus et finitions ne sont pas compatibles avec la vapeur. **NE PAS** utiliser de vapeur sur le cuir, les sols cirés, les tissus synthétiques, le velours et autres matériaux délicats. Lors de l'utilisation d'appareils à vapeur, suivez toujours les instructions d'utilisation du fabricant et effectuez un test préliminaire sur une zone peu visible.

5.10.VERRE/MIROIR

ATTENTION ! Ne vaporisez jamais les fenêtres ou les miroirs à une température inférieure à 0 °C. Le choc thermique créé par les variations extrêmes de température peut briser les vitres et les miroirs.

6. STOCKAGE

ATTENTION ! Videz toujours le cuiseur vapeur après utilisation. Lors du stockage de l'appareil, ne jamais laisser d'eau dans le réservoir.

6.1. Débranchez l'appareil du secteur.

6.2. Purgez la pression restante dans le réservoir en appuyant sur la gâchette de vapeur.

6.3. Laissez l'appareil refroidir complètement (au moins 10 minutes). Lorsque l'appareil est froid, verrouillez l'évent vapeur et détachez les accessoires.

6.4. Videz l'eau restante du réservoir en basculant l'appareil sur le côté. Ne laissez jamais d'eau dans le réservoir lorsque l'appareil n'est pas utilisé ou stocké.

6.5. Remplacez le bouchon de remplissage et rangez le cuiseur vapeur dans un endroit sûr et sec. Protégez-le du gel.

7. ENTRETIEN

7.1. NETTOYAGE Pour nettoyer et détartrer le réservoir d'eau, procédez comme suit. ATTENTION ! Débrancher du secteur.

ATTENTION ! Ne nettoyez jamais le réservoir d'eau lorsqu'il est encore chaud.

NE PAS utiliser de détergents pour nettoyer le réservoir.

7.1.1. Mélangez une solution 50/50 de 250 ml de vinaigre blanc et 250 ml d'eau. Utilisez la tasse à mesurer.

7.1.2. Versez la solution dans le réservoir de refroidissement non chauffé à l'aide de l'entonnoir.

7.1.3. Laissez la solution dans le réservoir pendant environ 30 minutes.

7.1.4. Après 30 minutes, le réservoir est vidé.

7.1.5. Si nécessaire, répétez les étapes 7.1.1 à 7.1.4.

7.1.6. Bien rincez à l'eau.

7.1.7. Remplacez le bouchon du réservoir et rangez-le dans un endroit sûr et sec.

8. QUESTIONS

8.1. POURQUOI L'EAU SORT-ELLE DE LA BUSE ?

Le cuiseur à vapeur produit une grande quantité de vapeur qui peut se condenser sous forme d'eau dans le tuyau et les tubes de rallonge après que l'appareil n'a pas été utilisé pendant un certain temps ou s'est refroidi. Videz cette eau en activant l'évent à vapeur au-dessus d'un seau ou d'un évier. Une fois l'eau vidangée, vous pouvez utiliser l'appareil normalement.

8.2. AUCUNE VAPEUR NE SORT ?

Vérifiez que le tuyau n'est pas plié. Assurez-vous que le réservoir d'eau n'est pas vide.

8.3. JE NE PEUX PAS RETIRER LE BOUCHON DE REMPLISSAGE ?

Assurez-vous que le cuiseur à vapeur est complètement dépressurisé. Le bouchon de remplissage est conçu de manière à ne pas pouvoir être retiré tant que l'appareil est encore sous pression. Pour ce faire, libérez toute la pression résiduelle du réservoir en appuyant sur la gâchette de vapeur. La hotte peut être déverrouillée en verrouillant le loquet de la hotte en position ON. Une fois le réservoir dépressurisé, le bouchon de remplissage du réservoir peut être ouvert.

8.4. LE DÉBIT DE VAPEUR EST IRRÉGULIER, L'APPAREIL « TOUSSE ».

Légère obstruction avec de la terre ou d'autres débris qui peuvent empêcher un flux de vapeur continu. Nettoyez le réservoir d'eau comme décrit dans la section 7.1.

8.5. JE VOIS DE LA CONDENSATION SUR L'AFFICHAGE DU MANOMÈTRE ?

L'eau de condensation éventuellement présente disparaît en peu de temps. Aucune action n'est requise.

8.6. PUIS-JE UTILISER L'EAU BOUILLIE DE MA CHAUDIÈRE ?

Non. L'eau bouillie concentre les minéraux qui forment le calcaire. N'utilisez jamais d'eau pré-bouillie dans le cuiseur vapeur.

8.7. PUIS-JE LAISSER DE L'EAU DANS LE VAPEUR ?

Ne pas laisser d'eau dans le réservoir d'eau pendant une période prolongée peut détériorer les composants du cuiseur vapeur et déposer du tartre. Ne laissez jamais d'eau dans le cuiseur vapeur, videz-le toujours après utilisation. Si l'eau du robinet utilisée est très dure, il est recommandé d'utiliser de l'eau distillée pour prolonger la durée de vie et augmenter les performances du cuiseur vapeur.

8.8. BROsse ROTATIVE

La partie interne tourne en raison de la pression de vapeur élevée. Faites glisser le tube de la brosse rotative sur le tube d'extension jusqu'à ce que le bouton s'insère parfaitement dans l'ouverture ovale du tube de la brosse rotative. Utilisez la brosse rotative pour nettoyer tous les types de surfaces avec une légère pression et déplacez la brosse dans la direction souhaitée. La partie rotative nettoiera la surface.

ATTENTION ! N'utilisez PAS la brosse vers votre visage ou toute autre partie de votre corps. De la vapeur chaude s'échappe !

9. DÉPANNAGE

PROBLÈME	CAUSE	SOLUTION
L'appareil ne chauffe pas. (En position ON, l'interrupteur d'alimentation ne s'allume pas.)	1 - L'appareil n'est pas connecté. 2 - L'appareil est endommagé.	1 - Vérifiez la fiche/prise. 2 - Déconnectez-vous et contactez le support technique.
L'appareil ne chauffe pas. (Le voyant ne s'allume pas et l'interrupteur d'alimentation est allumé.)	1 - Le cuiseur vapeur est vide. 2 - Le tartre s'est accumulé dans le réservoir d'eau. 3 - L'appareil est endommagé.	1 - Remplissez d'eau selon les instructions. 2 - Nettoyez le réservoir. 3 - Débranchez l'appareil du secteur et contactez le SAV du défroisseur.
Le débit de vapeur est irrégulier, l'appareil « tousse ».	1 - Première utilisation après remplissage du réservoir 2 - Le niveau est bas. 3 - Le tuyau vapeur est tordu / entortillé. 4 - Le tartre s'est accumulé dans le réservoir.	1 - Vidangez l'eau condensée en appuyant sur la gâchette vapeur. 2 - Remplissez d'eau selon les instructions. 3 - Serrez le tuyau. 4 - Nettoyez le réservoir selon les instructions.

De l'eau sort de l'accessoire ou de la tête du balai, mais pas de vapeur.	1 - La vapeur se condense dans le tuyau. 2 - L'eau n'a pas été suffisamment chauffée. 3 - Le réservoir d'eau est trop plein.	1 - Dirigez la pointe vers un seau et videz-le. 2 - Attendez que la pression de vapeur monte. 3 - Éteignez l'appareil, laissez-le refroidir et vidangez l'eau du réservoir. Videz l'eau en activant l'évent à vapeur au-dessus d'un seau ou d'un évier.
La vape produit une grande quantité de vapeur, qui peut se condenser dans le tuyau et les tubes de rallonge après que l'appareil ait refroidi ou ait été utilisé.		
La tête de balai ne reste pas attachée aux tubes d'extension.	1 - L'adaptateur n'est pas branché au fond des tubes.	Assurez-vous que le bouton à ressort est complètement engagé dans le trou de la pointe.
La poignée chauffe.	Lorsque de la vapeur chaude traverse la poignée, elle chauffe.	Utilisez un gant si vous vous sentez mal à l'aise.



REGLEMENTATION DEEE
À la fin de sa durée de vie utile, jetez ce produit conformément à la directive européenne sur les déchets d'équipements électriques et électroniques (DEEE). Lorsque le produit n'est plus utilisé, il doit être éliminé de manière écologique. Contactez votre autorité locale de gestion des déchets pour obtenir des informations sur le recyclage.



PROTECTION DE L'ENVIRONNEMENT
Recyclez les matériaux inutiles au lieu de les jeter comme des déchets. Tous les outils, accessoires et emballages doivent être triés, apportés à un centre de recyclage et éliminés de manière écologiquement responsable. Lorsque le produit est devenu complètement inutilisable et doit être jeté, vidangez tous les liquides (le cas échéant) dans des conteneurs approuvés et jetez le produit et les liquides conformément aux réglementations locales.

Remarque : Nous nous efforçons d'améliorer constamment nos produits et nous nous réservons donc le droit de modifier les données, les spécifications et les composants sans préavis. Veuillez noter que d'autres versions de ce produit sont également disponibles.
Important : Aucune responsabilité n'est acceptée en cas d'utilisation incorrecte de ce produit.

ES Fabricado con un alto nivel, este producto, si se usa de acuerdo con estas instrucciones, y mantiene adecuadamente, le brinda años de rendimiento sin problemas.

IMPORTANTE: LEA ATENTAMENTE ESTAS INSTRUCCIONES. TENGA EN CUENTA LOS REQUISITOS DE FUNCIONAMIENTO SEGURO, LAS ADVERTENCIAS & LAS PRECAUCIONES. UTILICE EL PRODUCTO CORRECTAMENTE Y CON CUIDADO PARA EL FIN AL QUE ESTÁ DESTINADO. SU INCUMPLIMIENTO PUEDE CAUSAR DAÑOS Y/O LESIONES PERSONALES. CONSERVE ESTAS INSTRUCCIONES PARA USO FUTURO.



Consulte instrucciones de referencia



Lleve gafas protectoras



Use guantes protectores



Superficie de alta temperatura



Vapor



Lejos de la lluvia

1. SEGURIDAD

1.1. SEGURIDAD ELÉCTRICA

¡Advertencia! Los usuarios son responsables de comprobar lo siguiente: Antes de usar, inspeccione todo el equipo y utensilios eléctricos para garantizar su seguridad. Compruebe si el cable de alimentación, el enchufe y todas las conexiones eléctricas están desgastados y dañados. Se recomienda el uso de RCD (Dispositivo de Corriente Residual) para todos los productos eléctricos. Si el producto se utiliza en el curso de las tareas comerciales, debe mantenerse en condiciones seguras y someterse regularmente a pruebas de Pat (Prueba de Dispositivos Portátiles). Para la información de seguridad eléctrica, asegúrese de leer y entender la siguiente información. Asegúrese de que el aislamiento de todos los cables y del aparato es seguro antes de conectarlo a la red eléctrica. Inspeccione periódicamente los cables de alimentación y los enchufes en busca de desgaste o daños y compruebe que todas las conexiones sean seguras.

Importante: Asegúrese de que el voltaje indicado en el aparato es adecuado para la fuente de alimentación que va a utilizar y de que el enchufe está equipado con el fusible correcto - consulte el valor nominal del fusible en estas instrucciones.

- × NO tire del aparato ni lo transporte por el cable de alimentación.
 - × NO extraiga el enchufe de la toma por el cable.
 - × NO utilice cables, enchufes o conectores desgastados o dañados.
- Asegúrese de que cualquier elemento defectuoso sea reparado o sustituido inmediatamente por un electricista cualificado.

Si el cable o el enchufe se dañan durante el uso, desconecte el suministro eléctrico y deje de utilizar el aparato. Asegúrese de que las reparaciones sean realizadas por un electricista cualificado.

1.2. SEGURIDAD GENERAL

Este aparato eléctrico produce vapor caliente a partir de agua a presión. Existen varios peligros en caso de uso indebido. Para evitar estos peligros y utilizar el aparato de forma segura, es necesario respetar las instrucciones e indicaciones que figuran en este manual.

- × NO lo utilice de forma distinta a la descrita en este folleto.
- √ Este aparato puede utilizarse al aire libre. Clase de protección: IPX4. No debe almacenarse al aire libre ni exponerse a la lluvia, la humedad o el rocío.

¡PELIGRO! ¡NUNCA TOQUE NI APUNTE EL VAPOR HACIA USTED O HACIA OTRAS PERSONAS!

- √ Si sale demasiado vapor de la tapa de llenado, apague el aparato y desconéctelo inmediatamente. Deje de utilizar el aparato. Para reparar, póngase en contacto con un técnico cualificado.
- √ La aguja indicadora de presión (manómetro) debe estar en la zona roja. La presión normal de funcionamiento es de 5 bar. Si la aguja está en la zona amarilla, la presión es insuficiente.
- × NO utilice el aparato sin agua en el depósito.
- × NO abra el puerto de llenado durante el uso.
- × NO utilice el aparato sin apretar bien la tapa de llenado.
- × NO llene en exceso el depósito de agua. La capacidad máxima del aparato es de 1,8L de agua. La capacidad estándar es de 1,6L. El llenado excesivo del depósito de agua puede provocar averías, daños materiales o lesiones.
- × NO gire ni incline el aparato más de 45° cuando esté encendido o si sigue produciendo vapor.
- √ El aparato no contiene piezas reparables por el usuario.
- × NO lo utilice si está dañado. NO lo utilice si el aparato se ha caído, si hay signos visibles de daños o si hay una fuga.
- × NO intente ninguna reparación. El aparato sólo debe ser reparado por electricistas cualificados. Si el cable de alimentación está dañado, debe ser sustituido por personal debidamente cualificado.

- × NO lo utilice cerca de piscinas que contengan agua.
- ¡ADVERTENCIA!: Peligro de quemaduras por líquido caliente y vapor. La temperatura del vapor es superior a 100 °C; por lo tanto, nunca lo dirija a personas, animales o aparatos eléctricos. No coloque nunca la mano delante de la salida de vapor de un accesorio para comprobar la temperatura, el correcto funcionamiento o cualquier otro motivo. Este aparato puede ser utilizado por personas con capacidades físicas, sensoriales o mentales reducidas, o con falta de experiencia y conocimientos, si han sido formadas y supervisadas para utilizar este aparato de forma segura y comprenden los riesgos en que incurrir. Los niños no deben jugar con el aparato.
- √ Este aparato no debe ser utilizado por niños. Mantenga el aparato y su cable fuera del alcance de los niños. La limpieza y el mantenimiento no deben ser realizados por niños. El aparato no es un juguete y nunca debe ser utilizado por niños.
- √ Mantenga el pelo, la ropa suelta, los dedos, los pies y todas las partes del cuerpo alejados del flujo de vapor.
- × NO utilice el aparato con los pies descubiertos ni con zapatos o sandalias abiertos.
- √ No deje el aparato sin vigilancia cuando esté conectado a la red eléctrica. Mantenga el aparato fuera del alcance de los niños.
- √ Desconecte siempre el aparato de la red eléctrica cuando no lo utilice, cuando lo deje desatendido, después de utilizarlo y antes de repararlo.
- √ Detenga todos los controles antes de desenchufar.
- ¡PRECAUCIÓN! SUPERFICIE CALIENTE. La superficie del cuerpo puede calentarse durante el uso.
- √ Utilice el mango suministrado para el transporte.
- × NO toque la manguera que transporta el vapor se calienta durante el uso.
- × NO utilice el aparato para limpiar aparatos eléctricos. Nunca dirija el vapor o el agua hacia aparatos que contengan componentes eléctricos, como el interior de un horno.
- × NO lo guarde cerca de materiales inflamables.
- × NO coloque el aparato sobre o debajo de materiales aislantes como mantas, toallas o papeles.
- √ Guarde siempre el aparato en un lugar seco.
- NO exponga el aparato a las heladas.
- √ Utilice únicamente los accesorios originales del aparato. Existe peligro si se utilizan accesorios incompatibles.
- √ Guarde el producto en interiores, fuera del alcance de los niños.
- × NO limpie este producto con chorro de agua. Utilice un paño seco o humedecido con jabón si es necesario.
- × NO lo utilice para calentar una habitación.

2. INTRODUCCIÓN

Limpiador a vapor de 2000W con tanque de 1,8L, ideal para manchas pequeñas pero difíciles. Utilizando solo agua del grifo, esta unidad produce vapor a presión hasta un máximo de 160 °C que limpia, desinfecta y esteriliza. Se calienta a temperatura máxima en sólo 8 minutos. El vapor no deja residuos tóxicos a diferencia de la limpieza química. Incluye una variedad de accesorios para múltiples tareas de limpieza. Esta máquina es excelente para limpiar alfombras y tapicería, llantas de aleación, interiores de automóviles, pisos, espejos, áreas acristaladas, áreas de servicio y baños.

3. ESPECIFICACIÓN

Valor nominal de IP: IPX4
 Temperatura máxima de funcionamiento 160 °C
 Presión máxima de trabajo 5bar (72,5psi)
 Potencia..... 2000W
 Voltaje 220V-240V AC
 Capacidad del tanque 1,8L
 Tiempo de calentamiento..... 8 minutos

Accesorios:

(1) Tubo de extensión de 2piezas, (2) Cepillo de fregado de piso, (3) Paño de limpieza de cepillo de fregado de piso, (4) Adaptador de cepillo de fregado de piso, (5) Adaptador de boquilla pequeña, (6) Cepillo mediano, (7) Cepillo pequeño (8) Boquilla de pequeña potencia angular, (9) Cepillo giratorio, (10) Escobilla para ventana, (11) Cepillo ondulado, (12) Embudo y (13) Vaso medidor

4. CONTENIDO

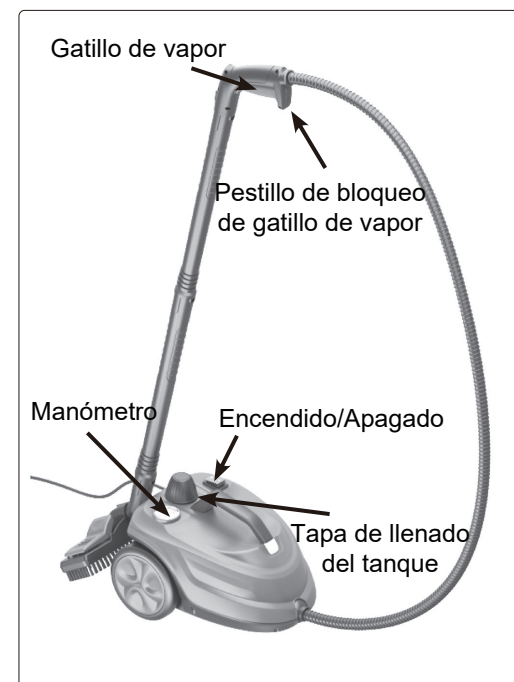

5. OPERACIÓN

PRECAUCIÓN: Si la tapa de llenado se abre demasiado rápido, sin tomar las precauciones necesarias, existe un riesgo muy elevado de sufrir lesiones. Las piezas metálicas pueden estar muy calientes; evite el contacto con la piel. Riesgo de quemaduras.

NOTA: La tapa de llenado no se desenroscará si el depósito está presurizado.

5.1. LLENADO

¡ADVERTENCIA! Antes de llenar o rellenar el depósito, apáguelo y desconéctelo de la red eléctrica. Deje que se enfríe durante 10 minutos antes de añadir agua.

5.1.1. Asegúrese de que no haya más vapor desbloqueando el gatillo de vapor en la posición ON.

5.1.2. Retire la tapa de llenado girándola en el sentido antihorario.

5.1.3. Llene el depósito de agua con el embudo y el vaso medidor suministrados. La capacidad máxima del depósito es de 1,8 L. Nota: NO llene el depósito en exceso.

5.1.4. Vuelva a colocar la tapa de llenado girándola en el sentido horario hasta que quede bien sellada.

5.2. OPERACIÓN DEL MANGO

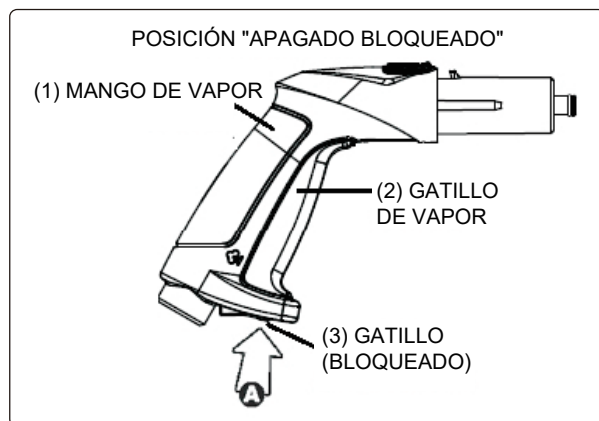

El gatillo de vapor (2) está situado en el mango y el pestillo de bloqueo del gatillo de vapor está situado debajo del mango (3). El bloqueo tiene dos posiciones: OFF/LOCK (APAGADO/BLOQUEADO) y ON/UNLOCK (ENCENDIDO/DESBLOQUEADO). Presione la parte delantera del pestillo de bloqueo del gatillo de vapor para bloquear el vapor (A) y presione la parte trasera para desbloquear (B) el vapor.



5.3 LIBERACIÓN DE VAPOR

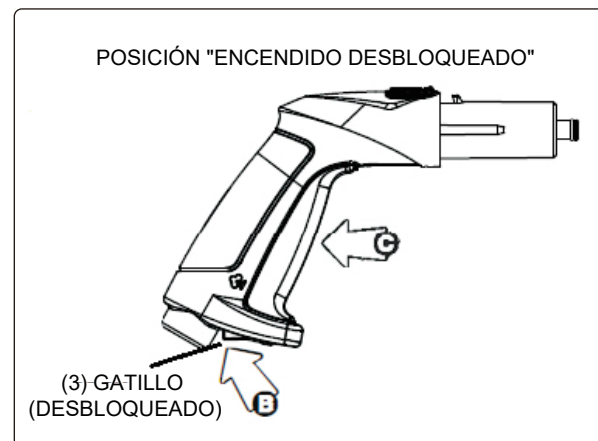

Cuando el manómetro alcanza la zona trabajo, véase la imagen superior, el aparato está listo para su uso (presión máxima de 5 bar).

Presione el pestillo de bloqueo del gatillo de vapor (A) hasta la posición ON (B) y presione el gatillo de vapor (C) para obtener un chorro de vapor.

Suelte el gatillo para detener el chorro de vapor.

5.4. DESPUÉS DEL USO

Bloquee el gatillo de vapor en la posición OFF (A) para evitar que se accione accidentalmente.

5.5. OPERACIÓN Consulte la sección anterior Contenido

5.5.1. Asegúrese de que el aparato esté desenchufado y el interruptor en la posición OFF.

5.5.2. Desenrosque la tapa de llenado del depósito girándola en el sentido antihorario.

5.5.3. Utilizando el vaso medidor y el embudo, llene el aparato con 1,8L de agua. (Esto producirá unos 35 minutos de vapor).

5.5.4. Vuelva a colocar la tapa de llenado enroscándola en el sentido horario.

5.5.5. Conecte los tubos de extensión al mango de vapor para utilizar la mopa de vapor o acoplar el accesorio elegido.

5.5.6. Conecte el aparato a la red eléctrica y pulse el interruptor a la posición ON.

5.5.7. Se encienden dos luces. La luz indicadora se enciende para indicar que el aparato está encendido. La luz naranja de vapor se enciende para indicar un aumento de la presión de vapor en el aparato.

5.5.8. El aparato está listo para su uso cuando la luz naranja de vapor se apaga y la presión alcanza entre 4 y 5 bares en función del nivel de agua en el depósito (zona roja del manómetro de vapor).

5.5.9. Durante el uso, la luz indicadora naranja de vapor puede volver a encenderse. Esto indica que la presión de vapor puede no ser suficientemente alta. En este caso, suelte el gatillo de vapor durante unos instantes. Cuando la luz indicadora naranja de vapor se apague de nuevo, puede reanudar el uso de vapor.

5.5.10. Si la presión desciende por debajo de 2 bares, es posible que el caudal de vapor no sea suficiente en función del accesorio utilizado. En este caso, suelte el gatillo de vapor y espere hasta que el manómetro de vapor alcance de nuevo la zona trabajo.

5.5.11. Al accionar el gatillo de vapor puede aparecer agua. Esto es normal porque al principio el vapor tarda un poco en llegar y el agua se condensa en la manguera y en los tubos de extensión.

5.5.12. Al cabo de unos instantes el agua se convertirá en vapor.

5.5.13. Al activar el gatillo de vapor, puede salir mucha agua. Esto puede deberse a un residuo de vapor del uso anterior que se ha convertido en agua. Vacíe esta agua accionando el gatillo de vapor sobre un cubo o un fregadero. Una vez que haya pasado esta agua, podrá volver a utilizar el aparato con normalidad.

5.5.14. Cuando utilice los accesorios, la superficie que esté limpiando puede estar mojada. Esto se debe al vapor que se convierte en agua en contacto con esta superficie. Utilice una esponja o un paño para limpiar esta superficie.

5.5.15. Después del uso, pulse el interruptor en la posición OFF y desconecte de la red eléctrica.

¡PELIGRO! Tenga cuidado, nunca dirija el vapor sobre sí mismo o sobre otra persona, ya que puede provocar quemaduras.

5.6. MONTAJE DE ACCESORIOS

Pulse el botón del mango (1) e introduzca los tubos de extensión o los accesorios. Asegúrese de que el botón vuelve a subir para bloquear el accesorio en su posición antes de utilizarlo. Normalmente debe oírse un ligero clic.

5.6.1. CEPILLO DE FREGADO DE PISO

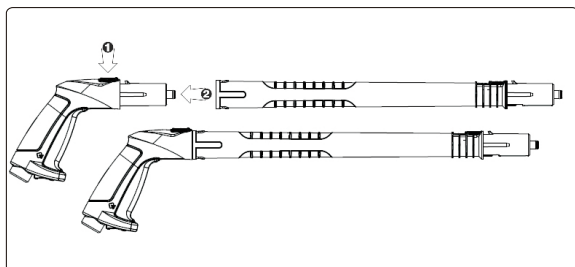
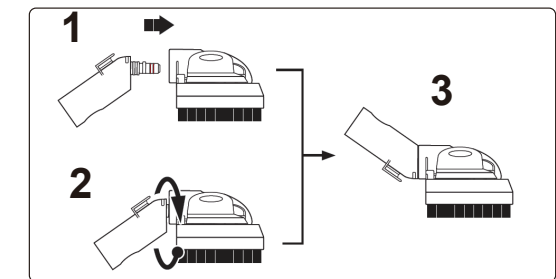

5.6.2. ESCOBILLA DE VENTANA

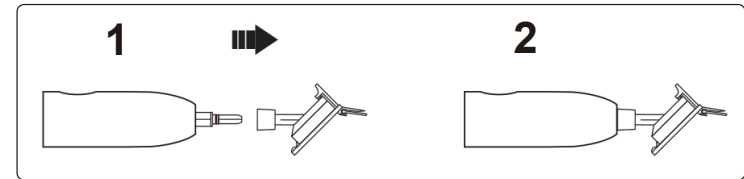

5.6.3. PAÑO DE LIMPIEZA DE VENTANA

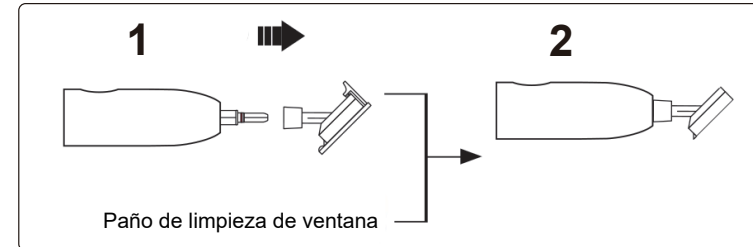

5.6.4. CEPILLO GIRATORIO

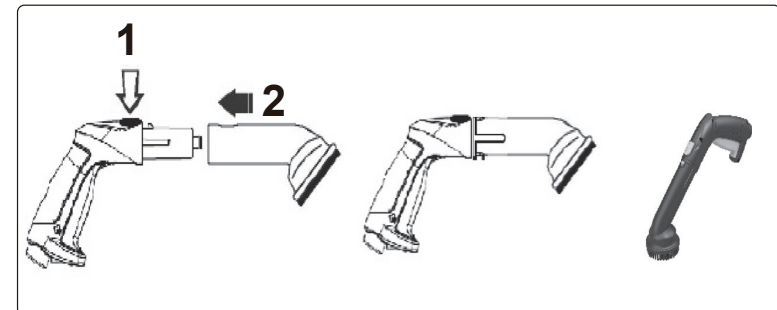

5.6.5. CEPILLO MEDIANO, CEPILLO PEQUEÑO, BOQUILLA DE POTENCIA

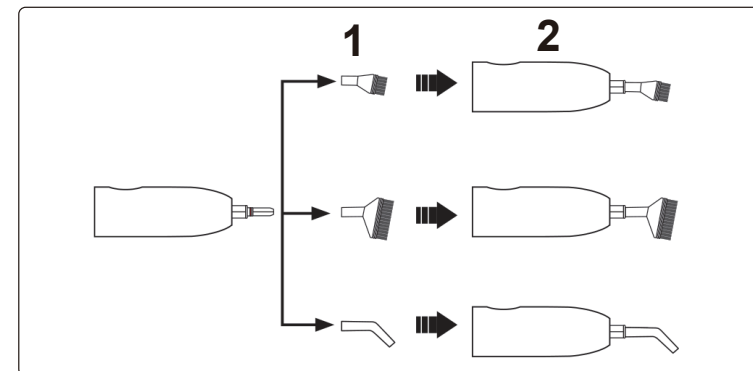

5.7. AGUA

La capacidad máxima del depósito de agua es de 1,8L. NO LO LLENE EN EXCESO. El tiempo de producción de vapor es de unos 35 minutos. El tiempo de calentamiento para un depósito lleno es de unos 10 minutos para un depósito lleno.

5.8. AGUA DURA

Si el agua del grifo utilizada es muy calcárea, se recomienda utilizar agua destilada o desmineralizada en el aparato.
Si el uso de agua muy calcárea es inevitable, se recomienda limpiar el depósito de agua regularmente.

5.9. TEJIDOS Y ACABADOS

NOTA: Algunos tejidos y acabados no son compatibles con el vapor. NO utilice vapor sobre cuero, suelos encerados, tejidos sintéticos, terciopelo y otros materiales frágiles. Cuando utilice aparatos de vapor, consulte siempre las instrucciones de uso del fabricante y realice una prueba previa en un lugar no visible.

5.10. CRISTALES / ESPEJOS

¡ADVERTENCIA! Nunca aplique vapor a cristales o espejos con una temperatura inferior a 0°C. El choque térmico resultante de desviaciones extremas de temperatura puede romper ventanas y espejos.

6. ALMACENAMIENTO

¡ADVERTENCIA! Vacíe siempre el aparato después de utilizarlo. Nunca deje agua en el depósito cuando guarde el aparato.

- 6.1. Desconecte el aparato de la alimentación principal.
- 6.2. Vacíe toda la presión restante del depósito pulsando el gatillo de vapor.
- 6.3. Deje que el aparato se enfríe completamente (10 minutos como mínimo). Cuando el aparato esté frío, bloquee el gatillo de vapor y retire los accesorios.
- 6.4. Vacíe el agua restante del depósito inclinando el aparato hacia un extremo. No deje nunca agua en el depósito cuando el aparato no esté en uso o almacenado.
- 6.5. Vuelva a colocar la tapa de llenado y guarde el aparato en un lugar seguro y seco. Protéjalo de las heladas.

7. MANTENIMIENTO

- 7.1. LIMPIEZA Para limpiar el depósito de agua y desincrustar, proceda como se indica a continuación.
¡ADVERTENCIA! Desconecte el aparato de la alimentación principal.
¡ADVERTENCIA! No limpie nunca el depósito de agua mientras esté caliente.
NO utilice detergente para limpiar el depósito.
 - 7.1.1. Mezcle una solución 50/50 de 250 ml de vinagre blanco y 250 ml de agua. Utilice el vaso medidor.
 - 7.1.2. Vierta la solución en el depósito frío no calentado utilizando el embudo.
 - 7.1.3. Deje la solución en el depósito durante unos 30 minutos.
 - 7.1.4. Después de 30 minutos, vacíe el depósito.
 - 7.1.5. Repita los pasos 7.1.1 a 7.1.4, si es necesario.
 - 7.1.6. Enjuague bien con agua.
 - 7.1.7. Vuelva a colocar la tapa de llenado del depósito y guárdela en un lugar seguro y seco.

8. PREGUNTAS

8.1. ¿POR QUÉ SALE AGUA POR LA BOQUILLA?

El aparato genera una gran cantidad de vapor que puede condensarse en agua en la manguera y tubos de extensión después de un periodo sin uso o enfriamiento de la unidad. Vacíe esta agua accionando el gatillo de vapor sobre un cubo o fregadero. Una vez vaciada esta agua, utilice el aparato con normalidad.

8.2. ¿NO SALE VAPOR?

Compruebe que la manguera no esté doblada. Compruebe que el depósito de agua no esté vacío.

8.3. ¿NO PUEDO QUITAR LA TAPA DE LLENADO?

Asegúrese de que el aparato está completamente despresurizado. La tapa de llenado está diseñada de tal forma que no puede retirarse mientras la unidad sigue bajo presión. Para ello, vacíe toda la presión residual del depósito pulsando el gatillo de vapor. El gatillo de vapor puede desbloquearse encajando el pestillo de bloqueo del gatillo de vapor en la posición ON. Una vez descargada la presión del depósito, puede abrirse la tapa de llenado del depósito.

8.4. EL FLUJO DE VAPOR ES IRREGULAR, EL APARATO "TOSE".

Ligera obstrucción causada por tierra u otras materias extrañas que pueden impedir que el flujo de vapor llegue de forma continua. Limpie el depósito de agua como se indica en el apartado 7.1.

8.5. ¿VEO EL AGUA CONDENSADA EN EL INDICADOR DEL MANÓMETRO DE VAPOR?

La condensación que pueda aparecer desaparecerá en poco tiempo. No es necesario realizar ninguna acción.

8.6. ¿PUEDO UTILIZAR AGUA HERVIDA DE MI HERVIDOR?

No. El agua hervida concentra los minerales que forman la cal. No utilice nunca agua previamente hervida en el aparato.

8.7. ¿PUEDO DEJAR AGUA EN EL APARATO?

Si no se deja agua en el depósito de agua durante un período prolongado, pueden deteriorarse los componentes del vaporizador y depositarse incrustaciones. No deje nunca agua en el aparato; vacíelo siempre después de utilizarlo. Si el agua del grifo utilizada es muy dura, se recomienda utilizar agua destilada para prolongar la vida útil y aumentar el rendimiento del aparato.

8.8. CEPILLO GIRATORIO



La parte interior girará debido a la alta presión de vapor aplicada. Empuje el tubo del cepillo giratorio en el tubo de extensión hasta que la perilla encaje correctamente en la abertura oval del tubo del cepillo giratorio. Utilice el cepillo giratorio para limpiar todo tipo de superficies empujando suavemente y moviendo el cepillo en la dirección deseada. La parte giratoria limpiará la superficie.

¡ADVERTENCIA! NO utilice el cepillo hacia la cara u otras partes del cuerpo. ¡Sale vapor caliente!

Sale agua de los accesorios o de la cabeza del cepillo, pero no vapor.	1 - Hay vapor condensado en la manguera. 2 - El agua no se ha calentado lo suficiente. 3 - El depósito de agua está demasiado lleno.	1 - Dirija la boquilla hacia un cubo y descargue. 2 - Espere a que aumente la presión del vapor. 3 - Apague el aparato, deje que se enfríe y vacíe el agua del depósito. Vacíe esta agua accionando el gatillo de vapor sobre un cubo o fregadero.
El aparato de vapor genera una gran cantidad de vapor que puede condensar agua en la manguera y los tubos de extensión después de un periodo de enfriamiento o de uso del aparato.		
La cabeza del cepillo no permanece unido a los tubos de extensión.	1 - El adaptador no está insertado en el fondo de los tubos.	Asegúrese de que el botón de resorte esté completamente encajado en el agujero de la boquilla.
El mango está caliente.	Cuando el vapor caliente pasa a través del mango, se calienta.	En caso de molestias, utilice un guante.

9. SOLUCIÓN DE PROBLEMAS

PROBLEMA	CAUSA	SOLUCIÓN
El aparato no se calienta. (En la posición ON, el interruptor de alimentación no se enciende).	1 - El aparato no está conectado. 2 - El dispositivo está dañado.	1 - Compruebe el enchufe. 2 - Desconecte y póngase en contacto con el servicio técnico.
El aparato no se calienta. (La luz no se enciende y el interruptor de alimentación está encendido).	1 - El aparato está vacío. 2 - Se ha acumulado incrustaciones en el en el depósito de agua. 3 - El aparato está dañado.	1 - Añada agua siguiendo las instrucciones. 2 - Limpie el depósito. 3 - Desconecte y póngase en contacto con el servicio técnico del aparato.
El flujo de vapor es irregular, el aparato "tose".	1 - Primer uso tras llenar el depósito 2 - El nivel es bajo. 3 - La manguera de vapor está doblada. 4 - Se ha acumulado incrustaciones en el depósito.	1 - Libere el agua condensada pulsando el botón de vapor. 2 - Añada agua siguiendo las instrucciones. 3 - Apriete la manguera. 4 - Limpie el depósito siguiendo las instrucciones.

	<p>NORMATIVAS WEEE</p> <p>Elimine este producto al final de su vida útil de conformidad con la Directiva de la UE sobre Residuos de Aparatos Eléctricos y Electrónicos (WEEE). Cuando el producto ya no sea necesario, debe desecharse de forma respetuosa con el medio ambiente. Póngase en contacto con las autoridades locales competentes en materia de residuos sólidos para obtener información sobre el reciclaje.</p>
	<p>PROTECCIÓN DEL MEDIO AMBIENTE</p> <p>Recicle materiales no deseados en lugar de desecharlos como desechos. Todas las herramientas, accesorios y embalajes deben clasificarse, llevarse a un centro de reciclaje y eliminarse de manera compatible con el medio ambiente. Cuando el producto se vuelve completamente inservible y requiere eliminación, drene los fluidos (si corresponde) en recipientes aprobados y deseche el producto y los fluidos de acuerdo con las regulaciones locales.</p>
<p>Nota: Es nuestra política mejorar continuamente los productos y, como tal, nos reservamos el derecho de modificar los datos, las especificaciones y los componentes sin previo aviso. Tenga en cuenta que hay otras versiones de este producto disponibles.</p> <p>Importante: No se acepta ninguna responsabilidad por el uso incorrecto de este producto.</p>	

IT Realizzato in base a standard elevati, questo prodotto, se utilizzato secondo le istruzioni e sottoposto a una corretta manutenzione, vi garantirà anni di prestazioni senza problemi.

IMPORTANTE: LEGGERE ATTENTAMENTE LE PRESENTI ISTRUZIONI. OSSERVARE I REQUISITI OPERATIVI DI SICUREZZA, LE AVVERTENZE E LE PRECAUZIONI. UTILIZZARE IL PRODOTTO CORRETTAMENTE E CON CURA PER LO SCOPO PER CUI È STATO CONCEPITO. L'INOSSERVANZA DI QUESTE ISTRUZIONI PUÒ CAUSARE DANNI E/O LESIONI PERSONALI. CONSERVARE QUESTE ISTRUZIONI PER UN USO FUTURO.



Fare riferimento al manuale di istruzioni



Indossare una protezione per gli occhi



Indossare guanti protettivi



Superficie calda



Vapore



Tenere lontano dalla pioggia

1. SICUREZZA

1.1. SICUREZZA ELETTRICA

AVVERTENZA! È responsabilità dell'utente verificare quanto segue:

Controllare tutte le apparecchiature e i dispositivi elettrici per assicurarsi che siano sicuri prima dell'uso. Controllare che i cavi di alimentazione, le spine e tutti i collegamenti elettrici non siano usurati o danneggiati. Raccomandare l'uso di un RCD (Dispositivo a Corrente Residua) con tutti i prodotti elettrici. Se il prodotto viene utilizzato nell'ambito delle attività lavorative, deve essere mantenuto in condizioni di sicurezza e sottoposto regolarmente al test PAT (Test sugli Apparecchi Portatili). Informazioni sulla sicurezza elettrica, è importante leggere e comprendere le seguenti informazioni.

Assicurarsi che l'isolamento di tutti i cavi e dell'apparecchio sia sicuro prima di collegarlo alla rete elettrica.

Ispezionare regolarmente i cavi di alimentazione e le spine per verificare che non siano usurati o danneggiati e controllare che tutti i collegamenti siano sicuri. Importante: assicurarsi che il voltaggio indicato sull'apparecchio sia adatto all'alimentazione da utilizzare e che la spina sia dotata del fusibile corretto - vedere il valore del fusibile in queste istruzioni.

- ✗ **NON** tirare o trasportare l'apparecchio per il cavo di alimentazione.
- ✗ **NON** estrarre la spina dalla presa per il cavo.
- ✗ **NON** utilizzare cavi, spine o connettori usurati o danneggiati. Assicurarsi che qualsiasi elemento difettoso venga riparato o sostituito immediatamente da un elettricista qualificato.

Se il cavo o la spina sono danneggiati durante l'uso, interrompere l'alimentazione elettrica e toglierli dall'uso. Assicurarsi che le riparazioni siano effettuate da un elettricista qualificato.

1.2. SICUREZZA GENERALE

Questo apparecchio elettrico produce vapore caldo dall'acqua in pressione.

In caso di uso improprio, sussistono diversi pericoli. Per evitare questi pericoli e per utilizzare l'apparecchio in modo sicuro, è necessario osservare le istruzioni e le indicazioni riportate nel presente manuale.

- ✗ **NON** utilizzare l'apparecchio in modo diverso da quello descritto nel presente opuscolo.
- ✓ Questo dispositivo può essere utilizzato all'aperto. Classe di protezione: IPX4. Non deve essere conservato all'aperto e non deve essere esposto a pioggia, umidità o rugiada.
- ▲ **PERICOLO! NON TOCCARE O INDIRIZZARE MAI IL VAPORE VERSO SE STESSI O ALTRI!**
- ✓ Se dal tappo di riempimento fuoriesce un'eccessiva quantità di vapore, spegnere l'apparecchio e scollegarlo immediatamente. Interrompere l'uso dell'apparecchio. Per la riparazione, rivolgersi a un tecnico qualificato.
- ✓ L'ago dell'indicatore di pressione (manometro) deve trovarsi nella zona rossa. La pressione di esercizio normale è di 5 bar. Se l'ago si trova nella zona gialla, la pressione è insufficiente.
- ✗ **NON** utilizzare il dispositivo senza acqua nel serbatoio.
- ✗ **NON** aprire l'apertura di riempimento durante l'uso.
- ✗ **NON** far funzionare l'apparecchio senza aver serrato saldamente il tappo di riempimento.
- ✗ **NON** riempire eccessivamente il serbatoio dell'acqua. La capacità massima del Vaporetto è di 1,8 litri d'acqua. La capacità standard è di 1,6 litri. Un riempimento eccessivo del serbatoio dell'acqua può causare malfunzionamenti, danni materiali o lesioni.
- ✗ **NON** RITIRARE O INCLINARE il Vaporetto per più di 45° quando è alimentato o se produce ancora vapore.

L'apparecchio non contiene parti riparabili dall'utente.

- ✘ **NON** utilizzare se danneggiato. NON usare il Vaporetto se è caduto, se ci sono segni visibili di danni o se c'è una perdita.
- ✘ **NON** tentare di effettuare riparazioni. Il vaporizzatore deve essere riparato solo da elettricisti qualificati. Se il cavo di alimentazione è danneggiato, deve essere sostituito da personale qualificato.
- ✘ **NON** utilizzare in prossimità di piscine contenenti acqua.
- ✘ **AVVERTENZA!** Pericolo di ustione a causa del liquido e del vapore caldi. La temperatura del vapore è superiore a 100 °C; pertanto, non dirigerlo mai verso persone, animali o apparecchi elettrici. Non mettere mai la mano davanti all'uscita del vapore di un accessorio per controllare la temperatura, il corretto funzionamento o per qualsiasi altro motivo. Questo apparecchio può essere utilizzato da persone con ridotte capacità fisiche, sensoriali o mentali, o con scarsa esperienza e conoscenza, a condizione che siano state addestrate e supervisionate per un uso sicuro dell'apparecchio e che ne comprendano i rischi. I bambini non devono giocare con l'apparecchio. Questo apparecchio non deve essere utilizzato dai bambini. Tenere l'apparecchio e il suo cavo fuori dalla portata dei bambini. La pulizia e la manutenzione non devono essere eseguite dai bambini. Il vaporetto non è un giocattolo e non deve essere usato dai bambini. Tenere capelli, indumenti larghi, dita, piedi e tutte le parti del corpo lontano dal getto di vapore.
- ✘ **NON** utilizzare il Vaporetto a piedi nudi o con scarpe o sandali aperti. L'apparecchio non deve essere lasciato incustodito quando è collegato alla rete elettrica. Tenere l'apparecchio fuori dalla portata dei bambini. Scollegare sempre il Vaporetto dalla rete elettrica quando non è in uso, quando è lasciato incustodito, dopo l'uso e prima della manutenzione. Interrompere tutti i comandi prima di staccare la spina.
- ▲ **ATTENZIONE! SUPERFICIE CALDA.** La superficie del corpo può diventare calda durante l'uso. Utilizzare la maniglia in dotazione per il trasporto.
- ✘ **NON** toccare il tubo che trasporta il vapore, che diventa caldo durante l'uso.
- ✘ **NON** utilizzare il piroscopo per pulire apparecchi elettrici. Non dirigere mai il vapore o l'acqua su apparecchi contenenti componenti elettrici, come ad esempio all'interno di un forno.
- ✘ **NON** riporre il vaporizzatore vicino a materiali infiammabili.
- ✘ **NON** collocare il Vaporetto sopra o sotto materiale isolante come coperte, asciugamani o carta. Conservare sempre il Vaporetto in un luogo asciutto.
- ✘ **NON** esporre il Vaporetto al gelo. Utilizzare solo gli accessori originali del Vaporetto. L'uso di accessori non compatibili è pericoloso. Conservare il prodotto al chiuso, fuori dalla portata dei bambini.
- ✘ **NON** pulire il prodotto con getti d'acqua. Se necessario, utilizzare un panno asciutto o inumidito con sapone.
- ✘ **NON** utilizzare per riscaldare una stanza.

2. INTRODUZIONE

Pulitore a vapore da 2000W con serbatoio da 1,8L, ideale per macchie piccole ma ostinate. Utilizzando solo acqua di rubinetto, questa unità produce vapore pressurizzato fino a un massimo di 160°C che pulisce, igienizza e sterilizza. Si riscalda fino alla temperatura massima in soli 8 minuti. Il vapore non lascia residui tossici rispetto alla pulizia chimica. Include una serie di accessori per molteplici attività di pulizia. Questa macchina è eccellente per la pulizia di tappeti e tappezzeria, cerchi in lega, interni di automobili, pavimenti, specchi, aree vetrate, aree di servizio e toilette.

3. SPECIFICA

Classificazione IP	IPX4
Temperatura massima di funzionamento	160°C
Pressione massima di funzionamento	5bar(72.5psi)
Potenza	2000W
Tensione	220V-240V AC
Capacità del serbatoio	1,8L
Tempo di riscaldamento	8 min

Accessori:

(1) Tubo di prolunga da 2 pezzi, (2) Spazzola per pavimenti, (3) Panno per la pulizia della spazzola per pavimenti, (4) Adattatore per spazzola per pavimenti, (5) Adattatore per punta piccola, (6) Spazzola media, (7) Spazzola piccola, (8) Punta a getto di potenza piccola - angolata, (9) Spazzola rotante, (10) Spazzola per finestre, (11) Spazzola per onde, (12) Imbuto e (13) Brocca di misurazione.

4. CONTENUTI

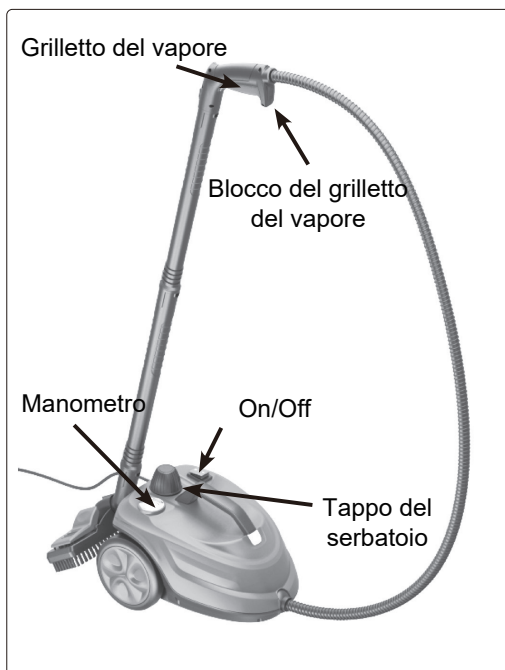

Come mostrato nell'immagine, la piccola copertura di stoffa può essere applicata al ferro da stiro per l'uso.

5. OPERAZIONE

▲ ATTENZIONE: Se il tappo di rifornimento viene aperto troppo rapidamente, senza prendere le necessarie precauzioni, il rischio di lesioni è molto elevato. Le parti metalliche possono essere estremamente calde; evitare il contatto con la pelle. Rischio di ustioni.
NOTA: Il tappo di rifornimento non si svita se il serbatoio è pressurizzato.

5.1. RIEMPIMENTO

AVVERTENZA! Prima di riempire/riempire, spegnere e togliere la spina dalla rete elettrica. Lasciare sempre raffreddare per 10 minuti prima di aggiungere acqua.

5.1.1. Assicurarsi che non ci sia più vapore sbloccando il grilletto del vapore in posizione ON.

5.1.2. Rimuovere il tappo di riempimento ruotandolo in senso antiorario.

5.1.3. Riempire il serbatoio dell'acqua utilizzando l'imbuto e il misurino in dotazione. La capacità massima del serbatoio è di 1,8 L. Suggerimento: NON riempire eccessivamente il serbatoio.

5.1.4. Riposizionare il tappo di riempimento ruotandolo in senso orario fino a ottenere una buona tenuta.

5.2. FUNZIONAMENTO DELLA MANIGLIA

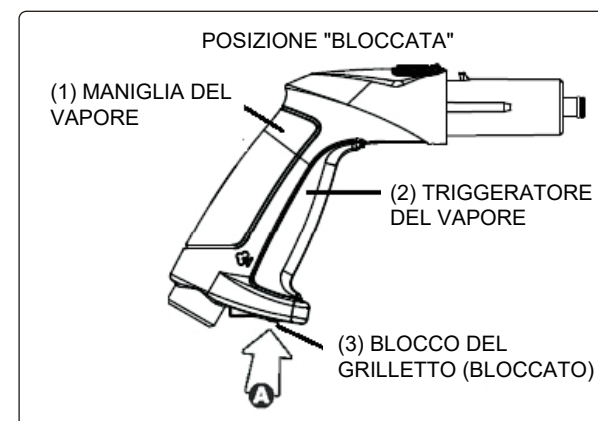

Il grilletto del vapore (2) si trova nell'impugnatura e il blocco del grilletto del vapore si trova sotto l'impugnatura (3). Il blocco ha due posizioni: OFF / LOCK e ON / UNLOCK. Premere la parte anteriore del blocco del grilletto del vapore per bloccare il vapore (A) e premere la parte posteriore per sbloccarlo (B).



5.3 RILASCIO DEL VAPORE

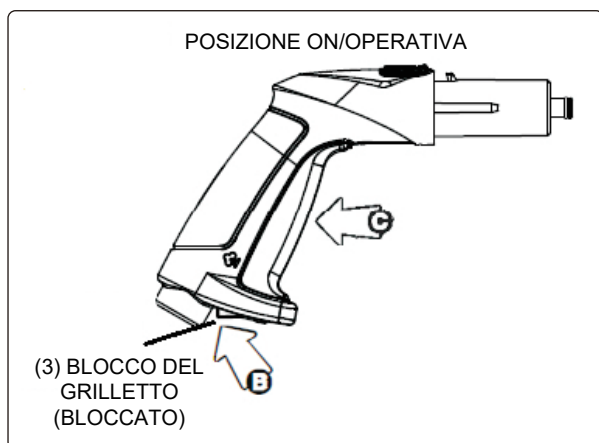

Quando il manometro raggiunge la zona lavoro (vedere figura sopra), il Vaporetto è pronto per l'uso (pressione massima di 5 bar). Premere il fermo del grilletto del vapore (A) in posizione ON (B) e premere il grilletto del vapore (C) per ottenere un getto di vapore. Rilasciare il grilletto per arrestare il getto di vapore.

5.4. DOPO L'USO

Bloccare il grilletto del vapore in posizione OFF (A) per evitare un azionamento accidentale.

5.5. FUNZIONAMENTO Fare riferimento alla sezione Contenuto di cui sopra

- 5.5.1. Assicurarsi che il Vaporetto sia scollegato e che l'interruttore sia in posizione OFF.
- 5.5.2. Svitare il tappo del serbatoio ruotandolo in senso antiorario.
- 5.5.3. Utilizzando il misurino e l'imbuto, riempire il Vaporetto con 1,8 l di acqua. (Questo produrrà circa 35 minuti di vapore).
- 5.5.4. Rimettere il tappo di riempimento avvitandolo in senso orario.
- 5.5.5. Collegare i tubi di prolunga all'impugnatura del vapore per utilizzare il mocio a vapore o collegare l'accessorio scelto.
- 5.5.6. Collegare l'apparecchio alla rete elettrica e premere l'interruttore in posizione ON.
- 5.5.7. Si accendono due spie. La spia si accende per indicare che l'apparecchio è acceso. La spia arancione del vapore si accende per indicare l'aumento della pressione del vapore nell'apparecchio.
- 5.5.8. L'apparecchio è pronto per l'uso quando la spia arancione del vapore si spegne e la pressione raggiunge tra i 4 e i 5 bar, a seconda del livello dell'acqua nel serbatoio (zona rossa del manometro del vapore).
- 5.5.9. Durante l'uso, la spia arancione del vapore può riaccendersi. Ciò indica che la pressione del vapore potrebbe non essere sufficientemente elevata. In questo caso, rilasciare il pulsante del vapore per qualche istante. Quando la spia arancione del vapore si spegne di nuovo, è possibile riprendere l'uso del vapore.

5.5.10. Se la pressione scende sotto i 2 bar, il flusso di vapore potrebbe non essere sufficiente a seconda dell'accessorio utilizzato. In questo caso, rilasciare il pulsante del vapore e attendere che il manometro del vapore raggiunga nuovamente la zona lavoro.

5.5.11. Quando si attiva il grilletto del vapore, può comparire dell'acqua. Questo è normale perché all'inizio il vapore impiega un po' di tempo ad arrivare e l'acqua si condensa nel tubo e nei tubi di prolunga.

5.5.12. Dopo qualche istante l'acqua si trasformerà in vapore.

5.5.13. Quando si attiva il grilletto del vapore, può scorrere molta acqua. Ciò può essere dovuto a un residuo di vapore dell'uso precedente che si è trasformato in acqua. Svuotare l'acqua azionando il grilletto del vapore su un secchio o un lavandino. Una volta che l'acqua è passata, è possibile utilizzare di nuovo il dispositivo normalmente.

5.5.14. Quando si utilizzano gli accessori, la superficie da pulire potrebbe essere bagnata. Ciò è dovuto al vapore che si trasforma in acqua a contatto con la superficie. Utilizzare una spugna o un panno per pulire la superficie.

5.5.15. Dopo l'uso, premere l'interruttore in posizione OFF e scollegare l'alimentazione di rete.

▲ **PERICOLO!** Prestare attenzione, non dirigere mai il vapore su se stessi o su altre persone, perché potrebbe causare ustioni.

5.6. MONTAGGIO DEGLI ACCESSORI

Premere il pulsante sull'impugnatura (1) e inserire i tubi di prolunga o gli accessori. Assicurarsi che il pulsante torni su per bloccare l'accessorio in posizione prima dell'uso. Di norma si dovrebbe sentire un leggero clic.

5.6.1. SPAZZOLA PER PAVIMENTI

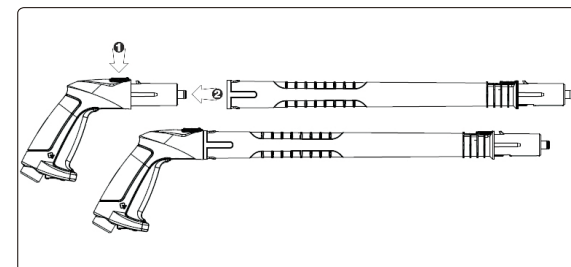
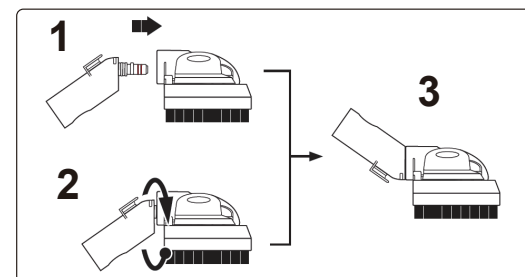

5.6.2 SPATOLA PER FINESTRE

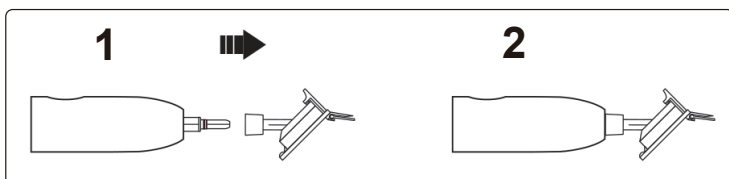

5.6.3 PANNO PER TERGIVETRO

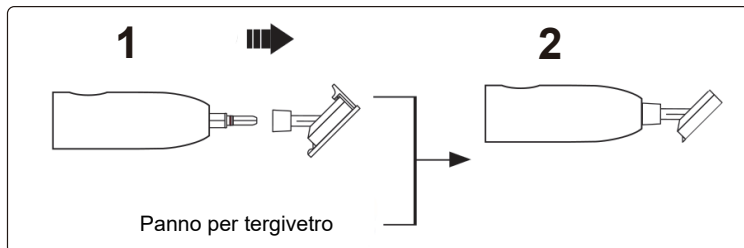

5.6.4 SPAZZOLA ROTANTE

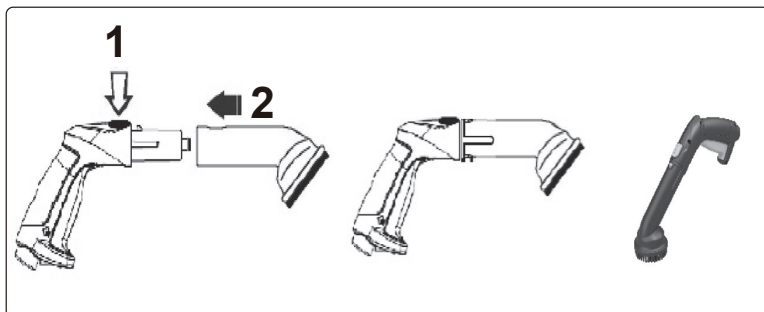

5.6.5 PENNELLO MEDIO, PENNELLO PICCOLO, PUNTA POWER JET

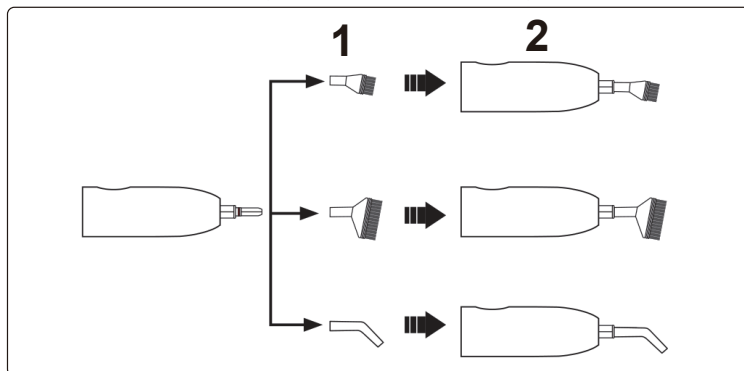

5.7. ACQUA

La capacità massima del serbatoio dell'acqua è di 1,8 litri. **NON RIEMPIRE ECCESSIVAMENTE.** Il tempo di produzione del vapore è di circa 35 minuti. Il tempo di riscaldamento per un serbatoio pieno è di circa 10 minuti.

5.8. ACQUA DURA

Se l'acqua del rubinetto utilizzata è molto calcarea, si consiglia di utilizzare acqua distillata o de-mineralizzata nel Vaporetto.
Se l'uso di acqua molto calcarea è inevitabile, si raccomanda di pulire regolarmente il serbatoio dell'acqua.

5.9. TESSUTI E FINITURE

ATTENZIONE: Alcuni tessuti e finiture non sono compatibili con il vapore. **NON** utilizzare il vapore su pelle, pavimenti cerati, tessuti sintetici, velluto e altri materiali fragili. Quando si utilizzano apparecchi a vapore, fare sempre riferimento alle istruzioni d'uso del produttore e eseguire un test preliminare in un punto non visibile.

5.10. VETRO / SPECCHI

AVVERTENZA! Non applicare mai il vapore ai finestrini o agli specchietti con una temperatura inferiore a 0°C. Lo shock termico derivante da variazioni estreme di temperatura può rompere i vetri e gli specchi.

6. CONSERVAZIONE

AVVERTENZA! Svuotare sempre il Vaporetto dopo l'uso. Non lasciare mai acqua nel serbatoio quando si ripone l'apparecchio.

6.1. Scollegare l'apparecchio dalla rete elettrica.

6.2. Svuotare la pressione residua del serbatoio premendo il grilletto del vapore.

6.3. Lasciare raffreddare completamente l'apparecchio (almeno 10 minuti). Quando l'apparecchio è freddo, bloccare il grilletto del vapore e rimuovere gli accessori.

6.4. Svuotare l'acqua residua dal serbatoio inclinando l'apparecchio verso un'estremità. Non lasciare mai acqua nel serbatoio quando l'apparecchio non è in uso o non è riposto.

6.5. Riposizionare il tappo di riempimento e riporre il Vaporetto in un luogo sicuro e asciutto. Proteggere dal gelo.

7. MANUTENZIONE

7.1. PULIZIA Per pulire il serbatoio dell'acqua e disincrostare, procedere come segue.

AVVERTENZA! Togliere l'alimentazione di rete.

AVVERTENZA! Non pulire mai il serbatoio dell'acqua quando è ancora caldo.

NON usare detersivi per pulire il serbatoio.

7.1.1. Mescolare una soluzione 50/50 di 250 ml di aceto bianco e 250 ml di acqua. Utilizzare il misurino.

7.1.2. Versare la soluzione nel serbatoio freddo non riscaldato utilizzando l'imbuto.

7.1.3. Lasciare la soluzione nel serbatoio per circa 30 minuti.

7.1.4. Dopo 30 minuti, svuotare il serbatoio.

7.1.5 Ripetere i passaggi da 7.1.1 a 7.1.4, se necessario.

7.1.6 Sciacquare bene con acqua.

7.1.7 Rimettere il tappo del serbatoio e conservarlo in un luogo sicuro e asciutto.

8. DOMANDE

8.1. PERCHÉ L'ACQUA ESCE DALL'UGELLO?

Il vaporizzatore genera una grande quantità di vapore che può condensare in acqua nel tubo flessibile e nei tubi di prolunga dopo un periodo di inutilizzo o di raffreddamento dell'unità. Svuotare l'acqua azionando il grilletto del vapore su un secchio o un lavandino. Una volta scaricata l'acqua, il dispositivo può essere utilizzato normalmente.

8.2. NON ESCE VAPORE?

Controllare che il tubo non sia piegato. Assicurarsi che il serbatoio dell'acqua non sia vuoto.

8.3. NON RIESCO A RIMUOVERE IL TAPPO DI RIEMPIMENTO?

Assicurarsi che il Vaporetto sia completamente depressurizzato. Il tappo di riempimento è progettato in modo da non poter essere rimosso quando l'unità è ancora sotto pressione. Per fare ciò, svuotare tutta la pressione residua dal serbatoio premendo il grilletto del vapore. Il grilletto del vapore può essere sbloccato inserendo il fermo del grilletto del vapore in posizione ON. Una volta scaricata la pressione dal serbatoio, è possibile aprire il tappo di riempimento del serbatoio.

8.4. IL FLUSSO DI VAPORE È IRREGOLARE, L'APPARECCHIO "TOSSISCE".

Leggera ostruzione causata da terra o altri corpi estranei che possono impedire l'arrivo continuo del flusso di vapore. Pulire il serbatoio dell'acqua come indicato nella sezione 7.1.

8.5. VEDO L'ACQUA DI CONDENSA SULL'INDICATORE DEL MANOMETRO DEL VAPORE?

La condensa eventualmente presente scompare in breve tempo. Non è necessario intervenire.

8.6. POSSO USARE L'ACQUA BOLLITA DEL MIO BOLLITORE?

No. L'acqua bollita concentra i minerali che formano il calcare. Non utilizzare mai acqua pre-bollita nel Vaporetto.

8.7. POSSO LASCIARE L'ACQUA NEL VAPORIZZATORE?

No. L'acqua lasciata nel serbatoio dell'acqua per un periodo prolungato può deteriorare i componenti del Vaporetto e depositare calcare. Non lasciare mai l'acqua nel Vaporetto; svuotarlo sempre dopo l'uso. Se l'acqua del rubinetto utilizzata è molto dura, si consiglia di utilizzare acqua distillata per prolungare la durata e aumentare le prestazioni del Vaporetto.

8.8. SPAZZOLA ROTANTE



La parte interna ruota a causa dell'elevata pressione del vapore. Spingere il tubo della spazzola rotante sul tubo di prolunga finché la manopola non si inserisce correttamente nell'apertura ovale del tubo della spazzola rotante. Utilizzare la spazzola rotante per pulire tutti i tipi di superfici con una leggera spinta e muovendo la spazzola nella direzione desiderata. La parte rotante pulirà la superficie.

AVVERTENZA! NON utilizzare la spazzola verso il viso o altre parti del corpo. Esce vapore caldo!

9. RISOLUZIONE DEI PROBLEMI

PROBLEMA	CAUSA	SOLUZIONE
L'apparecchio non si riscalda. (In posizione ON, l'interruttore di alimentazione non si accende).	1 - Il dispositivo non è collegato. 2 - Il dispositivo è danneggiato.	1 - Controllare la spina/presa. 2 - Scollegare e contattare l'assistenza tecnica.
L'unità non si riscalda. (La spia non si accende e l'interruttore di alimentazione è acceso).	1 - Il Vaporetto è vuoto. 2 - Nel serbatoio dell'acqua si è accumulato del calcare. 3 - L'apparecchio è danneggiato.	1 - Rilasciare l'acqua di condensa premendo il grilletto del vapore. 2 - Aggiungere acqua seguendo le istruzioni. 3 - Serrare il tubo flessibile. 4 - Pulire il serbatoio seguendo le istruzioni.
Il flusso di vapore è irregolare, l'apparecchio "tossisce".	1 - Primo utilizzo dopo il riempimento del serbatoio 2 - Il livello è basso. 3 - Il tubo del vapore è piegato. 4 - Si è accumulato del calcare nel serbatoio.	1 - Rilasciare l'acqua di condensa premendo il grilletto del vapore. 2 - Aggiungere acqua seguendo le istruzioni. 3 - Serrare il tubo flessibile. 4 - Pulire il serbatoio seguendo le istruzioni.

Dagli accessori o dalla testa della scopa esce acqua, ma non vapore.	1 - Il vapore si è condensato nel tubo. 2 - L'acqua non si è riscaldata a sufficienza. 3 - Il serbatoio dell'acqua è troppo pieno.	1 - Dirigere la punta verso un secchio e scaricare. 2 - Attendere l'aumento della pressione del vapore. 3 - Spegnerne l'apparecchio, lasciarlo raffreddare e scaricare l'acqua dal serbatoio. Svuotare l'acqua azionando il grilletto del vapore sopra un secchio o un lavandino.
Il vaporizzatore genera una grande quantità di vapore che può condensare l'acqua nel tubo flessibile e nei tubi di prolunga dopo un periodo di raffreddamento o di utilizzo dell'apparecchio.		
La testa della scopa non rimane attaccata ai tubi di prolunga.	1 - L'adattatore non è inserito nella parte inferiore dei tubi.	Assicurarsi che il pulsante a molla sia completamente inserito nel foro della punta.
L'impugnatura si surriscalda.	Quando il vapore caldo passa attraverso l'impugnatura, questa si riscalda.	In caso di disagio, utilizzare un guanto.

	REGOLAMENTI WEEE Smaltire questo prodotto alla fine del suo ciclo di vita in conformità con la direttiva UE sui rifiuti di apparecchiature elettriche ed elettroniche (WEEE). Quando il prodotto non è più necessario, deve essere smaltito nel rispetto dell'ambiente. Per informazioni sul riciclaggio, rivolgersi alle autorità locali competenti in materia di rifiuti solidi.
	PROTEZIONE DELL'AMBIENTE Riciclare i materiali indesiderati invece di smaltirli come rifiuti. Tutti gli utensili, gli accessori e gli imballaggi devono essere selezionati, portati in un centro di riciclaggio e smaltiti in modo compatibile con l'ambiente. Quando il prodotto diventa completamente inservibile e deve essere smaltito, scaricare i liquidi (se applicabile) in contenitori approvati e smaltire il prodotto e i liquidi secondo le norme locali.
Nota: La nostra politica è quella di migliorare continuamente i prodotti e pertanto ci riserviamo il diritto di modificare dati, specifiche e componenti senza preavviso. Si prega di notare che sono disponibili altre versioni di questo prodotto. Importante: Non si accettano responsabilità per l'uso non corretto di questo prodotto.	

PL Najwyższa jakość wykonania naszego produktu to gwarancja wielu lat bezawaryjnego użytkowania pod warunkiem przestrzegania wskazówek zawartych w niniejszej instrukcji.

WAŻNE: UWAGNIE PRZECZYTAJ INSTRUKCJĘ. ZWRÓĆ UWAGĘ NA OSTRZEŻENIA I WSKAZÓWKI DOTYCZĄCE BEZPIECZEŃSTWA. UŻYWAJ PRODUKTU WE WŁAŚCIWY SPOSÓB I ZACHOWAJ OSTROŻNOŚĆ. ZIGNOROWANIE WSKAZÓWEK I OSTRZEŻEŃ MOŻE DOPROWADZIĆ DO AWARII PRODUKTU I/LUB OBRAŻEŃ CIAŁA. ZACHOWAJ INSTRUKCJĘ DO PÓŹNIEJSZEGO WYKORZYSTANIA.



Stosuj się do instrukcji



Zakładaj okulary ochronne



Zakładaj rękawice ochronne



Gorąca powierzchnia



Gorąca para



Chroń przed zamoczeniem

1. WSKAZÓWKI DOTYCZĄCE BEZPIECZEŃSTWA

1.1. OCHRONA PRZED PORAZENIEM PRĄDEM

OSTRZEŻENIE! To ty jesteś odpowiedzialny za swoje bezpieczeństwo. Aby uniknąć porażenia prądem regularnie wykonuj poniższe czynności: Sprawdź, czy przewód zasilający, wtyczka i inne elementy pod napięciem nie są zużyte lub uszkodzone. Podłączaj urządzenie do sieci elektrycznej wyposażonej w bezpiecznik.

Jeśli wykorzystujesz urządzenie w celach komercyjnych, utrzymuj je w dobrym stanie i regularnie poddawaj je badaniom technicznym.

Uważnie i ze zrozumieniem przeczytaj poniższe informacje:

Przed podłączeniem urządzenia do gniazdka sprawdź stan izolacji przewodu zasilającego i wtyczki.

Regularnie sprawdzaj przewód, wtyczkę i wszystkie połączenia pod kątem ich uszkodzenia lub zużycia.

Ważne: Upewnij się, że napięcie podane na tabliczce znamionowej urządzenia jest zgodne z napięciem sieci elektrycznej, oraz że wtyczka wyposażona jest w odpowiedni bezpiecznik - zalecane parametry bezpiecznika znajdziesz na rysunku poniżej.

×NIGDY nie ciągnij i nie przenoś urządzenia trzymając za przewód zasilający.
×NIGDY nie wyjmuj wtyczki z gniazdka ciągnąc za przewód zasilający.
×NIGDY nie używaj zużytych lub uszkodzonych przewodów, wtyczek lub przedłużaczy. Natychmiast zleć naprawę lub wymianę uszkodzonego elementu wykwalifikowanemu elektrykowi.

Jeśli przewód lub wtyczka ulegną uszkodzeniu w trakcie użytkowania, wyłącz instalację elektryczną, wyjmij wtyczkę z gniazdka i nie używaj urządzenia. Zleć naprawę wykwalifikowanemu elektrykowi.

1.2.WSKAZÓWKI DOTYCZĄCE BEZPIECZNEGO UŻYTKOWANIA

Urządzenie wytwarza gorącą parę pod ciśnieniem. Niewłaściwe użytkowanie może narazić cię na poważne niebezpieczeństwo. Aby uniknąć ryzyka ściśle przestrzegaj wskazówek zawartych w instrukcji.

× NIGDY nie używaj urządzenia w sposób inny niż opisany w instrukcji
√ Klasa wodoszczelności urządzenia: IPX4. Możesz używać go na wolnym powietrzu, ale nie przechowuj go na dworze, nie narażaj na działanie deszczu, rosy i wilgoci.

▲ NIEBEZPIECZEŃSTWO! NIGDY NIE DOTYKAJ STRUMIENIA PARY I NIE KIERUJ GO W SWOJĄ STRONĘ LUB W STRONĘ INNYCH OSÓB!

√ Jeśli spod korka wlewu wydobywa się nadmierna ilość pary, natychmiast wyłącz urządzenie i wyjmij wtyczkę z gniazdka. Nie używaj urządzenia i zleć jego naprawę wykwalifikowanemu technikowi.

√ Wskazówka manometru podczas pracy powinna znajdować się w czerwonej strefie. Ciśnienie robocze urządzenia wynosi 5 bar. Jeśli wskazówka znajduje się w żółtej strefie, ciśnienie jest zbyt niskie.

× NIGDY nie używaj urządzenia bez wody w zbiorniku.

× NIGDY nie odkręcaj korka wlewu podczas pracy urządzenia.

× NIGDY nie używaj urządzenia bez upewnienia się, że korek jest mocno dokręcony.

× NIGDY nie przepelniaj zbiornika. Maksymalna pojemność zbiornika wynosi 1,8 l (standardowa pojemność myjek to 1,6 l). Przepelnienie zbiornika może doprowadzić do awarii urządzenia, uszkodzenia mienia i urazów ciała.

× NIGDY nie odwracaj urządzenia do góry nogami i nie przechylaj go o więcej niż 45° jeśli jest podłączone do sieci i/lub wciąż wytwarza parę.

√ Urządzenie nie zawiera żadnych części do samodzielnej wymiany.

× NIGDY nie używaj urządzenia, jeśli jest zepsute. NIGDY nie używaj urządzenia, jeśli zostało upuszczone, nosi widoczne ślady uszkodzeń lub przecieka. NIGDY nie próbuj samodzielnej naprawy. Urządzenie może naprawiać wyłącznie wykwalifikowany technik. Uszkodzony przewód zasilający może wymienić jedynie wykwalifikowany elektryk.

× NIGDY nie używaj urządzenia w pobliżu basenu napełnionego wodą.

OSTRZEŻENIE! Ryzyko poparzenia gorącą wodą lub parą.

Temperatura pary przekracza 100°C. Nigdy nie kieruj strumienia pary w stronę ludzi, zwierząt i urządzeń elektrycznych. Nigdy nie przysuwaj dłoni do strumienia pary aby sprawdzić temperaturę, prawidłowe działanie ani z żadnego innego powodu.

Osoby o ograniczonych zdolnościach fizycznych, sensorycznych lub umysłowych oraz osoby bez doświadczenia i wiedzy o urządzeniu mogą używać go wyłącznie pod nadzorem, lub też jeśli zostały poinstruowane na temat korzystania z niego przez osobę odpowiedzialną za ich bezpieczeństwo. Nie pozwalaj dzieciom bawić się urządzeniem.

√ Urządzenia nie mogą używać dzieci. Nie dopuszczaj dzieci i zwierząt w pobliżu urządzenia i przewodu zasilającego. Dzieci nie mogą czyścić urządzenia. Myjka parowa nie jest zabawką. Nie pozostawiaj jej bez nadzoru.

√ Uwważaj, aby włosy, luźne ubrania, palce, stopy i inne części ciała nie weszły w kontakt ze strumieniem pary.

× NIGDY nie używaj myjki boso, w sandałach lub kłapkach.

√ Nie pozostawiaj urządzenia bez nadzoru, kiedy jest podłączone do sieci. Nie dopuszczaj do niego dzieci i zwierząt. Zawsze odłączaj urządzenie od sieci kiedy go nie używasz, pozostawiasz bez nadzoru, po użyciu i przed czyszczeniem.

√ Przed wyjęciem wtyczki z gniazdka wyłącz wszystkie funkcje i zasilanie.

▲ UWAGA! GORAĆA POWIERZCHNIA. Powierzchnia korpusu może się rozgrzać podczas pracy urządzenia.

Do przenoszenia urządzenia używaj uchwytu.

× NIGDY nie dotykaj węża i rur, gdyż rozgrzewają się one podczas pracy urządzenia.

× NIGDY nie używaj urządzenia do czyszczenia urządzeń elektrycznych.

Nigdy nie kieruj strumienia pary lub wody na urządzenia zawierające części elektryczne (np. wnętrze piekarnika).

× NIGDY nie pozostawiaj i nie przechowuj urządzenia w pobliżu materiałów palnych.

× NIGDY nie zakrywaj urządzenia kocem, ręcznikiem, papierem itp.

√ Przechowuj urządzenie w suchym miejscu.

× NIGDY nie narażaj urządzenia na działanie mrozu.

√ Używaj wyłącznie oryginalnych akcesoriów. Użycie niekompatybilnych akcesoriów stwarza niebezpieczeństwo urazów ciała.

√ Przechowuj urządzenie w pomieszczeniu, poza zasięgiem dzieci.

× NIGDY Nie czyść urządzenia myjką ciśnieniową. Używaj suchej lub wilgotnej szmatki i łagodnych detergentów.

× NIGDY nie używaj urządzenia do ogrzewania pomieszczeń.

2. WPROWADZENIE

Nasza myjka parowa o mocy 2000 W ze zbiornikiem 1,8 l jest idealna do usuwania niewielkich, lecz upartych plam. Urządzenie zmienia zwykłą wodę z kranu w parę pod ciśnieniem, o temperaturze do 160°C, która czyści i sterylizuje powierzchnie. Myjka osiąga temperaturę pracy w zaledwie 8 minut. Para wodna - w odróżnieniu od chemicznych środków czyszczących - nie pozostawia toksycznych osadów. W komplecie znajdziesz wiele akcesoriów do różnych zadań. Myjka doskonale sprawdzi się przy czyszczeniu dywanów, tapicerki, felg aluminiowych, kabin samochodowych, podłóg, lusterek, kafelków, armatury, okolic toalety i nie tylko.

3. SPECYFIKACJA

Klasa wodoszczelności IP	IPX4
Maks. temperatura robocza	160°C
Maks. ciśnienie robocze	5 bar (72,5 psi)
Moc	2000 W
Zasilanie	220V-240V AC
Pojemność zbiornika	1,8 l
Czas nagrzewania	8 minut

Akcesoria:

(1) Rura (2 x), (2) Szczotka do podłogi, (3) Nakładka na szczotkę do podłogi, (4) Przejściówka szczotki do podłogi, (5) Przejściówka małych końcówek, (6) Średnia szczotka, (7) Mała szczotka, (8) Wąska dysza kątowa (9), Szczotka obrotowa, (10) Guma do szyb, (11) Szczotka falowa, (12) Kubek z miarką, (13) Lejek.

4. LISTA CZĘŚCI

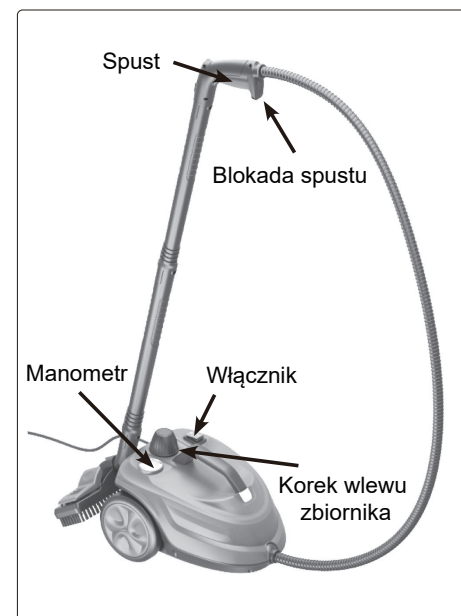

5. OBSŁUGA

▲ **NIEBEZPIECZEŃSTWO:** Jeśli korek wlewu zostanie odkręcony zbyt szybko, bez zachowania środków ostrożności, zachodzi bardzo wysokie ryzyko urazów. Metalowe części mogą być bardzo gorące. Unikaj ich kontaktu ze skórą. Ryzyko oparzeń.
UWAGA: Korek wlewu nie odkręci się, jeśli zbiornik jest pod ciśnieniem.

5.1. NAPEŁNIANIE ZBIORNIKA

OSTRZEŻENIE: Przed napełnianiem zbiornika wyłącz urządzenie i odłącz je od sieci. Odczekaj 10 minut, aż urządzenie wystygnie.

5.1.1. Naciskając spust upewnij się, że urządzenie nie wytwarza pary.

5.1.2. Odkręć korek przeciwnie do ruchu wskazówek zegara.

5.1.3. Nalej wody do zbiornika, używając kubka z miarką i lejka. Maksymalna pojemność zbiornika wynosi 1,8 l. Wskazówka: **NIGDY** nie przepelniaj zbiornika.

5.1.4. Dokręć korek do oporu, zgodnie z ruchem wskazówek zegara.

5.2. OBSŁUGA PISTOLETU

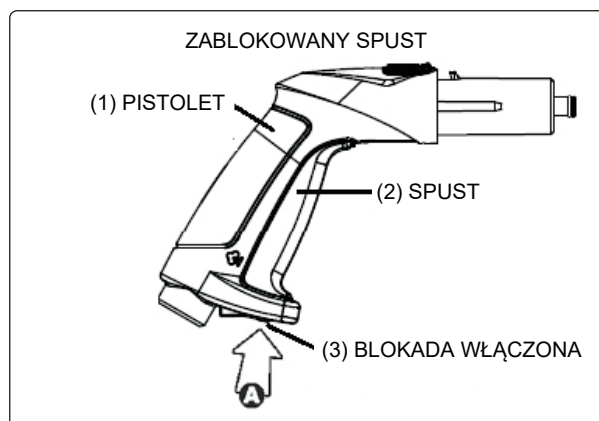

Spust pary (2) znajduje się pośrodku pistoletu (1), a przełącznik blokady (3) w jego dolnej części. Przełącznik ma 2 pozycje: OFF (zablokowana) i ON (odblokowana). Naciśnij przednią część przełącznika (A), aby zablokować spust, a tylną część (B) aby odblokować spust.



5.3. UWALNIANIE PARY

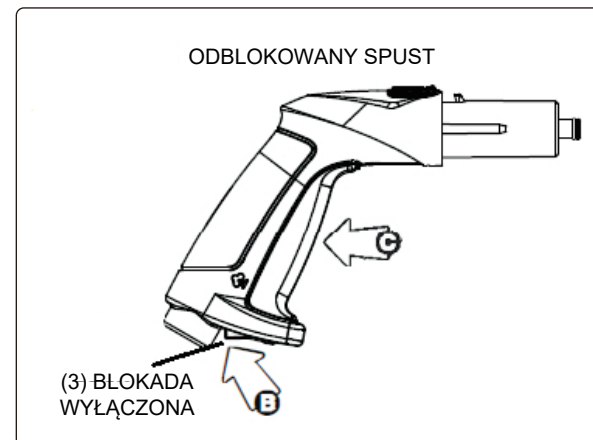

Kiedy wskazówka manometru wejdzie w pracy zakres (porównaj z rysunkiem powyżej) urządzenie jest gotowe do pracy. (Maksymalne ciśnienie wynosi 5 bar). Zwolnij blokadę spustu (3), przełączając ją w pozycję (B), i naciśnij spust (C) aby uzyskać strumień pary. Puść spust, aby zatrzymać strumień pary.

5.4. PO UŻYCIU

Zablokuj spust, aby nie uruchomić go przypadkiem.

5.5. UŻYWANIE (Porównaj z listą części)

5.5.1. Upewnij się, że urządzenie jest odłączone od sieci, a włącznik znajduje się w pozycji OFF.

5.5.2. Odkręć korek wlewu przeciwnie do ruchu wskazówek zegara.

5.5.3. Nalej 1,8 l wody do zbiornika, używając kubka z miarką i lejka (ta ilość wystarczy na około 35 minut pracy).

5.5.4. Zakręć korek wlewu zgodnie z ruchem wskazówek zegara.

5.5.5. Zamontuj na pistolecie rury, aby używać szczotki do podłóg, lub inną wybraną końcówkę.

5.5.6. Podłącz urządzenie do sieci i naciśnij włącznik w pozycję ON.

5.5.7. Zapalą się dwa wskaźniki. Jeden z nich wskazuje, że urządzenie jest włączone. Pomarańczowy wskaźnik oznacza, że woda nagrzewa się, a ciśnienie w zbiorniku rośnie.

5.5.8. Urządzenie jest gotowe do pracy, kiedy pomarańczowy wskaźnik zgaśnie, a ciśnienie osiągnie wartość między 4 i 5 bar, zależnie od ilości wody w zbiorniku (czerwona strefa na manometrze).

5.5.9. Podczas pracy urządzenia pomarańczowy wskaźnik może znów się zapalić. Oznacza to, że ciśnienie spadło poniżej minimalnego poziomu. W takim przypadku przez kilka chwil nie naciskaj spustu i poczekaj, aż wskaźnik zgaśnie.

5.5.10. Jeśli ciśnienie spadnie poniżej 2 bar, strumień pary może być zbyt słaby dla używanej końcówki. W takim przypadku przez kilka chwil nie naciskaj spustu i poczekaj, aż wskazówka manometru znów wejdzie w pracy strefę.

5.5.11. Po naciśnięciu spustu z końcówki może wypłynąć woda. To normalne zjawisko. Zanim para dotrze do końcówki, wypchnie z węża i rur skondensowaną wilgoć pozostałą po poprzednim użyciu.

5.5.12. Po chwili woda zamieni się w parę.

5.5.13. Usuń wodę z rur i węża, naciskając spust nad wiaderkiem lub zlewem.

5.5.14. Po czyszczeniu parą powierzchnia może być mokra. To normalne zjawisko. Wytrzyj powierzchnię suchą szmatką.

5.5.15. Po zakończeniu pracy wciśnij włącznik w pozycję OFF i odłącz urządzenie od sieci.

▲ NIEBEZPIECZEŃSTWO! Zachowaj ostrożność i nigdy nie kieruj strumienia pary w swoją stronę lub w stronę innych osób i zwierząt. Kontakt z parą pod ciśnieniem może doprowadzić do poparzenia.

5.6. MONTAŻ AKCESORIÓW

Naciśnij przycisk na pistolecie (1) i wsuń rurę lub wybraną końcówkę. Przed użyciem upewnij się, że przycisk wyskoczył i zablokował rurę/kończówkę. Powinieneś usłyszeć ciche kliknięcie.

5.6.1. SZCZOTKA DO PODŁOGI

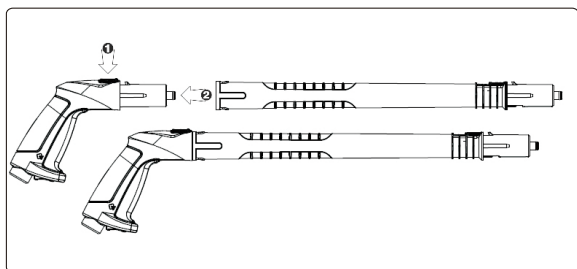
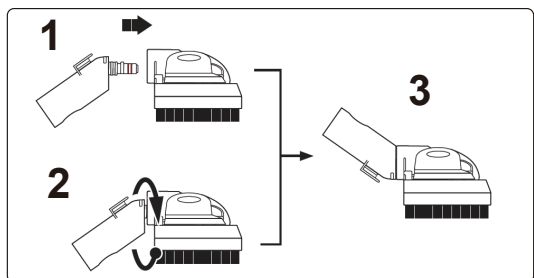

5.6.2. GUMA DO SZYB

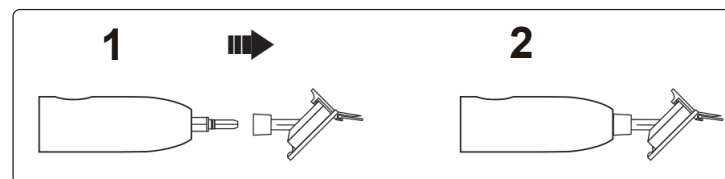

5.6.3. NAKŁADKA NA GUMĘ DO SZYB

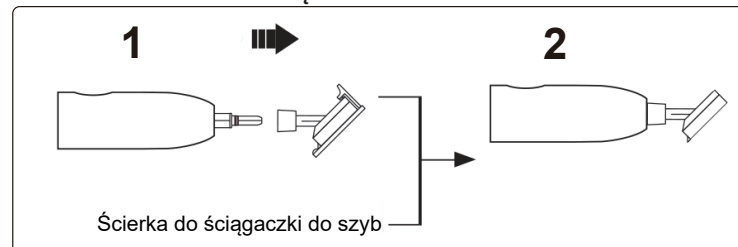

5.6.4. SZCZOTKA OBROTOWA

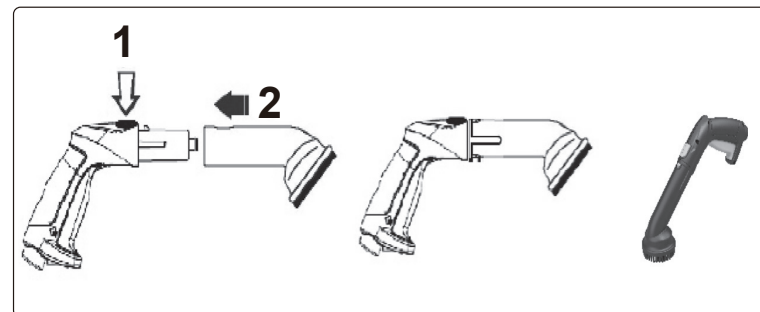

5.6.5. ŚREDNIA SZCZOTKA, MAŁA SZCZOTKA, WĄSKA DYSZA KĄTOWA

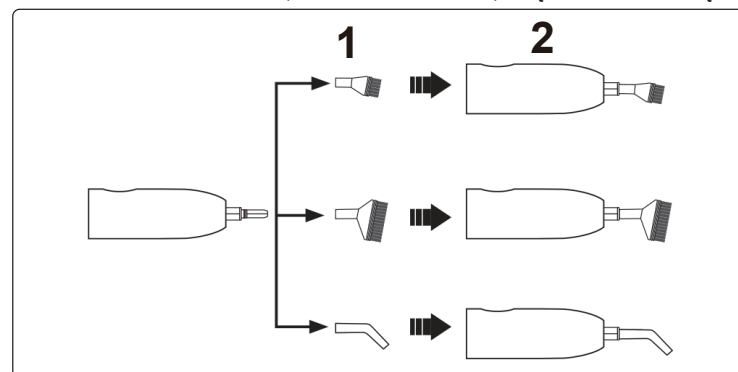

5.7.WODA

Maksymalna pojemność zbiornika wynosi 1,8 l. **NIE PRZEPEŁNIAJ ZBIORNIKA.** Taka ilość wody wystarczy na około 35 minut pracy. Nagrzewanie pełnego zbiornika trwa około 10 minut.

5.8.TWARDA WODA

Jeśli woda w twojej sieci wodociągowej jest bardzo twarda, zalecamy użycie wody destylowanej lub demineralizowanej.

5.9.TKANINY I MATERIAŁY WYKOŃCZENIOWE

UWAGA: Niektórych tkanin i materiałów wykończeniowych nie należy czyścić parą. **NIGDY** nie używaj pary do czyszczenia skóry, woskowanych podłóg, tkanin syntetycznych, aksamitu i innych delikatnych tkanin. Przed czyszczeniem parą sprawdź oznaczenia producenta na metce i przeprowadź test na niewidocznym fragmencie.

5.10.SZYBY/LUSTRA

OSTRZEŻENIE! Nigdy nie czyść parą szyb i luster w temperaturze poniżej 0°C. Zbyt duża różnica temperatur może doprowadzić do pęknięcia szkła.

6. PRZECHOWYWANIE

OSTRZEŻENIE! Zawsze opróżnij zbiornik wody przed przechowywaniem urządzenia. Nigdy nie pozostawiaj wody w zbiorniku, jeśli nie używasz urządzenia.

6.1.Odłącz urządzenie od zasilania.

6.2.Wypuść pozostałą parę, naciskając spust pistoletu.

6.3.Odczekaj, aż urządzenie całkowicie wystygnie (min. 10 minut). Kiedy urządzenie jest zimne, zablokuj spust i zdemontuj akcesoria.

6.4.Wylej pozostałą wodę ze zbiornika, przechylając urządzenie w przód lub w tył. Nigdy nie pozostawiaj wody w zbiorniku, kiedy nie używasz urządzenia.

6.5.Zakręć korek i przechowuj urządzenie w bezpiecznym i suchym miejscu. Nie narażaj go na działanie mrozu.

7. KONSERWACJA

7.1.CZYSZCZENIE: Aby wyczyścić i odkamienić zbiornik wykonaj poniższe kroki.

OSTRZEŻENIE! Odłącz urządzenie od sieci.

OSTRZEŻENIE! Nigdy nie czyść zbiornika, dopóki jest gorący.

× **NIGDY** nie używaj detergentów do czyszczenia zbiornika.

7.1.1.Używając kubka z podziałką przygotuj roztwór białego octu i wody w stosunku 1:1 (250 ml octu i 250 ml wody).

7.1.2.Używając lejka wlej roztwór do zimnego zbiornika.

7.1.3.Pozostaw roztwór w zbiorniku przez około 30 minut.

7.1.4.Po 30 minutach opróżnij zbiornik.

7.1.5.W razie konieczności powtórz kroki od 7.1.1. do 7.1.4.

7.1.6.Starannie wypłucz zbiornik wodą.

7.1.7.Zakręć korek i przechowuj urządzenie w bezpiecznym miejscu.

8. PYTANIA

8.1.DLACZEGO Z KOŃCÓWKI WYPLÝWA WODA?

Urządzenie wytwarza dużą ilość pary, która kondensuje się w wężu i rurach po okresie bezczynności lub po ochłodzeniu urządzenia. Usuń wodę, naciskając spust nad waderkiem lub zlewem. Po usunięciu wody możesz przystąpić do pracy.

8.2.DLACZEGO Z KOŃCÓWKI NIE WYDOBYWA SIĘ PARA?

Sprawdź, czy wąż nie jest zagięty. Sprawdź, czy w zbiorniku jest woda.

8.3.DLACZEGO NIE MOGĘ ODKRĘCIĆ KORKA?

Upewnij się, że urządzenie jest w pełni zdekompresowane. Korek zaprojektowany jest w taki sposób, aby nie dało się go odkręcić, dopóki urządzenie jest pod ciśnieniem. Naciśnij spust, aby wypuścić resztę pary. Kiedy ciśnienie we wnętrzu zbiornika spadnie, korek odkręci się.

8.4.DLACZEGO STRUMIEŃ PARY JEST NIEREGULARNY, A MYJKA „KASZLE”?

Kamień lub inne zanieczyszczenia mogą przytkać obieg, co spowoduje nieregularny wypływ pary. Wyczyść zbiornik wody, jak opisano w punkcie 7.1.

8.5.DLACZEGO WE WNĘTRZU MANOMETRU POJAWIA SIĘ ROSA?

Skondensowana para w manometrze to normalne zjawisko, które samo zniknie po jakimś czasie.

8.6.CZY MOGĘ UŻYĆ GOTOWANEJ WODY Z CZAJNIKA?

Nie. W gotowanej wodzie zagęszczają się składniki mineralne, co może nasilać tworzenie się kamienia. Nigdy nie używaj w myjce wody z czajnika.

8.7.CZY MOGĘ ZOSTAWIĆ WODĘ W MYJCE?

Nie. Pozostawienie wody w myjce przez dłuższy czas może przyspieszyć starzenie się części, a także prowadzić do wytworzenia się kamienia. Nigdy nie pozostawiaj wody w zbiorniku, zawsze opróżniaj go po użyciu. Jeśli woda z twojej sieci wodociągowej jest bardzo twarda, zalecamy użycie wody destylowanej lub demineralizowanej. Przedłuży to żywotność myjki i poprawi jej skuteczność.

8.8.JAK UŻYWAĆ OBROTOWEJ SZCZOTKI?

Wewnętrzna część szczotki wiruje, napędzana parą pod ciśnieniem, i skutecznie czyści powierzchnię. Załóż szczotkę na rurę, aż blokada wskoczy w owalny otwór szczotki. Używaj szczotki do czyszczenia dowolnych powierzchni, delikatnie ją dociskając i poruszając nią we wszystkich kierunkach.

OSTRZEŻENIE! NIGDY nie kieruj szczotki w stronę swojej twarzy i innych części ciała, gdyż wydobywa się z niej gorąca para!

9. NAJCZĘSTSZE PROBLEMY

PROBLEM	PRZYCZYNA	ROZWIĄZANIE
Urządzenie nie włącza się (po naciśnięciu włącznika nie zapala się wskaźnik zasilania).	1-Urządzenie nie jest podłączone do sieci. 2-Urządzenie jest uszkodzone.	1-Sprawdź, czy wtyczka jest włożona do gniazdka i czy gniazdko działa. 2-Wymij wtyczkę z gniazdka i zwróć się do serwisu.
Urządzenie nie nagrzewa się (po naciśnięciu włącznika nie zapala się pomarańczowy wskaźnik).	1-Zbiornik jest pusty. 2-W zbiorniku nagromadził się kamień. 3-Urządzenie jest uszkodzone.	1-Nalej wody do zbiornika zgodnie z instrukcją. 2-Wyczyść zbiornik zgodnie z instrukcją. 3-Wymij wtyczkę z gniazdka i zwróć się do serwisu.
Nieregularny strumień pary, urządzenie „kaszle”.	1-Normalne zjawisko w pierwszych chwilach po uruchomieniu urządzenia. 2-Poziom wody jest zbyt niski. 3-Wąż jest załamany lub zgnieciony. 4-W zbiorniku nagromadził się kamień.	1-Wypuść wodę nagromadzoną w rurach i węży, naciskając spust 2-Dolej wody zgodnie z instrukcją. 3-Rozprostuj wąż. 4-Wyczyść zbiornik zgodnie z instrukcją.

Z końcówek wypływa woda, brak pary.	1-W węży i rurach nagromadziła się woda. 2-Woda w zbiorniku nie nagrzała się wystarczająco. 3-Zbiornik jest przepełniony.	1-Skieruj końcówkę w stronę waderka lub zlewu i naciśnij spust, dopóki nie pojawi się para. 2-Poczekaj na wzrost temperatury i ciśnienia. 3-Wyłącz urządzenie, wyjmij wtyczkę z gniazdka i poczekaj, aż urządzenie ostygnie, a następnie wylej nadmiar wody ze zbiornika zgodnie z instrukcją.
Urządzenie wytwarza dużą ilość pary, która po ostygnięciu kondensuje się w rurach, węży i akcesoriach.		
Końcówka nie trzyma się na pistolecie lub rurze.	Zatrask blokady na końcu rury/pistoletu nie wskoczył w otworek przejściówki/końcówki.	Upewnij się, że zatrask wskoczył na miejsce.
Pistolet robi się gorący.	Para pod ciśnieniem nagrzewa pistolet. To normalne zjawisko.	Jeśli czujesz dyskomfort, użyj rękawicy.



DYREKTYWA WEEE

Aby chronić środowisko naturalne nie wyrzucaj produktu razem z pozostałymi odpadami domowymi. Oddaj go do utylizacji, stosując się do lokalnych przepisów zgodnych z Dyrektywą Unii Europejskiej w sprawie zużytego sprzętu elektrycznego i elektronicznego (WEEE).



CHROŃ ŚRODOWISKO

Aby chronić środowisko naturalne nie wyrzucaj opakowania i akcesoriów z pozostałymi odpadami domowymi. Wszystkie narzędzia, akcesoria i materiały opakowaniowe powinny zostać posortowane i oddane do właściwych punktów zbiórki odpadów. Kiedy produkt przestanie nadawać się do użycia, spuść z niego wszystkie płyny (jeśli dotyczy) do odpowiednich zbiorników i oddaj urządzenie do utylizacji zgodnie z lokalnymi przepisami.

Uwaga: Nasze produkty są nieustannie udoskonalane. Producent zastrzega sobie prawo do modyfikacji konstrukcji bez obowiązku informowania użytkowników.

Ważne: Producent nie ponosi odpowiedzialności za szkody powstałe w wyniku nieprawidłowego użytkowania urządzenia.

NL Dit product is vervaardigd volgens een hoge standaard en zal, indien het volgens deze instructies wordt gebruikt en op de juiste manier wordt onderhouden, u jarenlang probleemloze prestaties bieden.

BELANGRIJK: LEES DE INSTRUCTIES ZORGVULDIG. LET OP DE VEILIGE OPERATIONELE EISEN, WAARSCHUWINGEN EN VOORZORGSMATREGELEN. GEBRUIK HET PRODUCT CORRECT EN ZORGVULDIG VOOR HET DOEL WAARVOOR HET BEDOELD IS. ALS U DIT NIET DOET, KAN DIT SCHADE EN/OF PERSOONLIJK LETSEL VEROORZAKEN. BEWAAR DEZE INSTRUCTIES VEILIG VOOR TOEKOMSTIG GEBRUIK.



Raadpleeg de handleiding



Draag oogbescherming



Draag beschermende handschoenen



Heet oppervlakte



Stoom



Blijf uit de buurt van regen

1. VEILIGHEID

1.1 ELECTRISCHE VEILIGHEID

WAARSCHUWING! Het is de verantwoordelijkheid van de gebruiker om het volgende te controleren:

Controleer vóór gebruik alle elektrische apparatuur en apparaten om er zeker van te zijn dat ze veilig zijn. Inspecteer de voedingskabels, stekkers en alle elektrische aansluitingen op slijtage en schade. Wij adviseren dat bij alle elektrische producten een RCD (Residual Current Device) wordt gebruikt. Als het product wordt gebruikt voor zakelijke taken, moet het in een veilige staat worden gehouden en routinematig worden getest op PAT (Portable Appliance Test).

Informatie over elektrische veiligheid: het is belangrijk dat u de volgende informatie leest en begrijpt.

Zorg ervoor dat de isolatie van alle kabels en van het apparaat veilig is voordat u het op de stroomvoorziening aansluit.

Inspecteer de voedingskabels en stekkers regelmatig op slijtage of beschadiging en controleer alle aansluitingen om er zeker van te zijn dat ze goed vastzitten.

Belangrijk: Zorg ervoor dat de spanning op het apparaat geschikt is voor de te gebruiken stroomvoorziening en dat de stekker is voorzien van de juiste zekering - zie de zekeringwaarde in deze instructies.

- ✗ Trek of draag het apparaat NIET aan het netsnoer.
- ✗ Trek de stekker NIET aan het snoer uit het stopcontact.
- ✗ Gebruik GEEN versleten of beschadigde kabels, stekkers of connectoren. Zorg ervoor dat elk defect onderdeel onmiddellijk wordt gerepareerd of vervangen door een gekwalificeerde elektricien.

Als de kabel of stekker tijdens gebruik beschadigd raakt, schakel dan de elektriciteitstoevoer uit en stel deze buiten gebruik.

Zorg ervoor dat reparaties worden uitgevoerd door een gekwalificeerde elektricien.

1.2 ALGEMENE VEILIGHEID

Dit elektrische apparaat produceert hete stoom uit water onder druk.

Er zijn verschillende gevaren bij misbruik. Om deze gevaren te voorkomen en het apparaat veilig te gebruiken, is het noodzakelijk om de instructies en instructies in deze handleiding in acht te nemen.

- ✗ NIET gebruiken op een andere manier dan beschreven in deze bijsluiter.
- ✓ Dit apparaat kan buitenshuis worden gebruikt. Beschermingsklasse: IPX4. Het mag niet buiten worden opgeslagen en mag niet worden blootgesteld aan regen, vocht of dauw.

▲ GEVAAR! RAAK DE STOOM NOOIT AAN OF RICHTING NAAR UZELF OF ANDEREN!

- ✓ Als er teveel stoom uit de vuldop komt, schakel dan de stroom uit en koppel deze onmiddellijk los. Stop met het gebruik van het apparaat. Neem voor reparatie contact op met een gekwalificeerde technicus.
- ✓ De drukindicatornaald (manometer) moet in de rode zone staan. De normale werkdruk bedraagt 5 bar. Als de naald zich in de gele zone bevindt, is de druk onvoldoende.
- ✗ Gebruik het apparaat NIET zonder water in de tank.
- ✗ Open de vulpoort NIET tijdens gebruik.
- ✗ Gebruik het apparaat NIET zonder de vuldop goed vast te draaien.
- ✗ Vul het waterreservoir NIET te vol. De maximale capaciteit van de Steamer is 1,8 liter water. De standaardcapaciteit is 1,6 liter. Overmatig vullen van het waterreservoir kan storingen, materiële schade of letsel veroorzaken.
- ✗ Zet de stomer NIET meer dan 45° terug en kantel hem NIET meer dan 45° als hij onder stroom staat of als hij nog steeds stoom produceert.

- ✓ Het apparaat bevat geen onderdelen die door de gebruiker kunnen worden onderhouden.
- ✗ NIET gebruiken indien beschadigd. NIET gebruiken als de stoomboot gevallen is, als er zichtbare tekenen van schade zijn of als er een lek is.
- ✗ Probeer GEEN reparaties uit te voeren. De stoomboot mag alleen worden gerepareerd door gekwalificeerde elektriciens. Als de voedingskabel beschadigd is, moet deze door voldoende gekwalificeerde personen worden vervangen.
- ✗ NIET gebruiken in de buurt van zwembaden die water bevatten.
 - **WAARSCHUWING!**: Gevaar voor verbranding door hete vloeistof en stoom.

De temperatuur van de stoom ligt boven de 100 °C; Richt het daarom nooit op mensen, dieren of elektrische apparaten. Plaats nooit uw hand voor de stoomuitlaat van een accessoire om de temperatuur, de juiste werking of om welke andere reden dan ook te controleren.

Dit apparaat kan worden gebruikt door mensen met verminderde fysieke, zintuiglijke of mentale capaciteiten, of met een gebrek aan ervaring en kennis, als ze zijn opgeleid en onder toezicht staan om dit apparaat veilig te gebruiken en de risico's begrijpen. Kinderen mogen niet met het apparaat spelen.
- ✓ Dit apparaat mag niet door kinderen worden gebruikt. Houd het apparaat en de kabel buiten het bereik van kinderen. Reiniging en onderhoud mogen niet door kinderen worden gedaan. De stoomboot is geen speelgoed en mag nooit door kinderen worden gebruikt.
- ✓ Houd haar, losse kleding, vingers, voeten en alle lichaamsdelen uit de buurt van de stoomstraal.
- ✗ Gebruik de Steamer NIET op blote voeten of met open schoenen of sandalen.
- ✓ Het apparaat mag niet onbeheerd worden achtergelaten als het op het elektriciteitsnet is aangesloten. ✓ Houd het apparaat buiten het bereik van kinderen. Koppel de Steamer altijd los van de netvoeding wanneer deze niet in gebruik is, onbeheerd wordt achtergelaten, na gebruik en vóór onderhoud.
- ✓ Stop alle bedieningselementen voordat u de stekker uit het stopcontact haalt.
- ▲ **VOORZICHTIGHEID! HEET OPPERVLAKTE.** Het oppervlak van het lichaam kan tijdens gebruik heet worden.
- ✓ Gebruik voor transport het meegeleverde handvat.
- ✗ Raak de slang die de stoom transporteert NIET aan; deze wordt heet tijdens gebruik.
- ✗ Gebruik de stomer NIET om elektrische apparaten schoon te maken. Richt nooit stoom of water op apparaten die elektrische componenten bevatten, zoals de binnenkant van een oven.
- ✗ NIET opslaan in de buurt van brandbare materialen.
- ✗ Plaats de Steamer NIET op of onder isolatiemateriaal zoals dekens, handdoeken of papier.
- ✓ Bewaar Steamer altijd op een droge plaats.
- ✗ Stel de Steamer NIET bloot aan vorst.

- ✓ Gebruik alleen de originele Steamer-accessoires. Er bestaat gevaar bij het gebruik van incompatibele accessoires.
- ✓ Bewaar het product binnenshuis, buiten bereik van kinderen.
- ✗ Maak dit product NIET schoon met een waterstraal. Gebruik indien nodig een droge of vochtige doek met zeep.
- ✗ NIET gebruiken om een kamer te verwarmen.

2. INLEIDING

Stoomreiniger van 2000 W met een tank van 1,8 liter, ideaal voor kleine maar hardnekkige vlekken. Dit apparaat gebruikt alleen kraanwater en produceert stoom onder druk tot maximaal 160 °C, die reinigt, ontsmettingt en steriliseert. Verwarmt tot volledige temperatuur in slechts 8 minuten. Stoom laat geen giftige resten achter, in tegenstelling tot chemisch reinigen. Bevat een verscheidenheid aan accessoires voor meerdere schoonmaaktaken. Deze machine is uitstekend geschikt voor het reinigen van tapijten en bekleding, lichtmetalen velgen, auto-interieurs, vloeren, spiegels, glaspartijen, service- en toiletruimtes.

3. SPECIFICATIE

IP waarde:	IPX4
Max. bedrijfstemperatuur	160°C
Max. werkdruk	5bar(72,5psi)
Stroom	2000W
Levering	220V-240V wisselstroom
Tankinhoud	1,8L
Opwarmingstijd	8min

Accessoires:

(1) 2-delige verlengbuis, (2) vloerschrobborstel, (3) vloerschrobborstelreinigingsdoek, (4) vloerschrobborsteladapter, (5) kleine puntadapter, (6) middelgrote borstel, (7) kleine borstel, (8) Kleine Power Jet-tip – schuin, (9) Roterende borstel, (10) Raamwisser, (11) Golfborstel, (12) Trechter en (13) Maatbeker

4. INHOUD

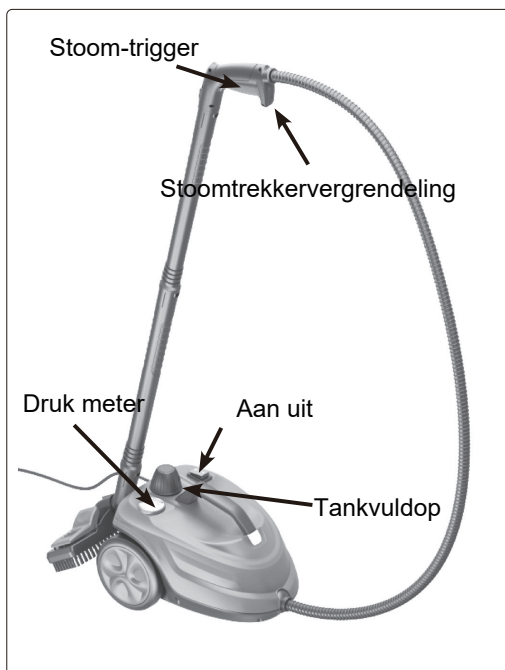

5. BEDIENING

▲ **LET OP:** Als de vuldop te snel wordt geopend zonder de nodige voorzorgsmaatregelen te nemen, bestaat er een zeer groot risico op letsel. De metalen onderdelen kunnen extreem heet zijn; vermijd contact met de huid. Risico op brandwonden.

OPMERKING: De vuldop kan niet worden losgeschroefd als de tank onder druk staat.

5.1 VULLEN

□ **WAARSCHUWING!** Schakel het apparaat vóór het vullen/bijvullen uit en haal het uit het stopcontact. Laat altijd 10 minuten afkoelen voordat u water toevoegt.

5.1.1 Zorg ervoor dat er geen stoom meer is door de stoomtrekker in de AAN-positie te ontgrendelen.

5.1.2 Verwijder de vuldop door tegen de klok in te draaien.

5.1.3 Vul het waterreservoir met behulp van de meegeleverde trechter en maatbeker. De maximale inhoud van de tank is 1,8 liter. Tip: Vul de tank NIET te vol.

5.1.4 Plaats de vuldop terug door deze met de klok mee te draaien totdat een goede afdichting is bereikt.

5.2 BEDIENING VAN DE HANDGREEP

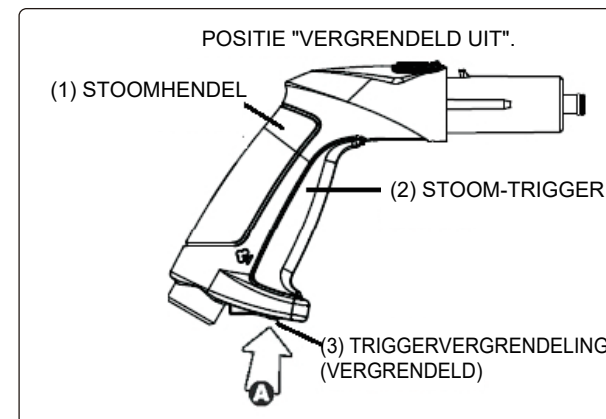

De stoomtrekker (2) bevindt zich in de handgreep en de vergrendeling van de stoomtrekker bevindt zich onder de handgreep (3). Het slot heeft twee standen: OFF/LOCK en ON/UNLOCK. Druk op de voorkant van de stoomtrekkervergrendeling om de stoom te vergrendelen (A) en druk op de achterkant om de stoom te ontgrendelen (B).



5.3 STOOM AFVOEREN

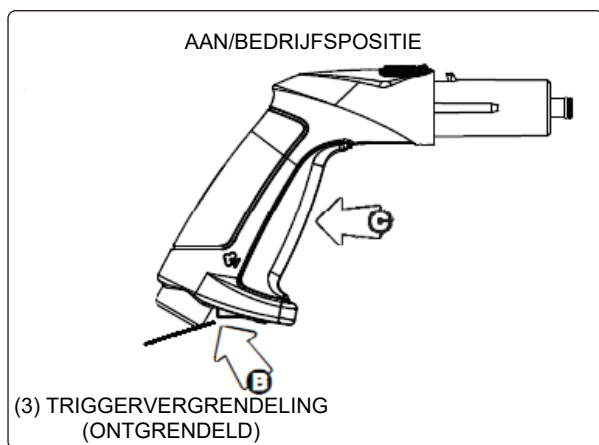

Wanneer de manometer de rode zone bereikt, zie afbeelding hierboven, is de Steamer klaar voor gebruik (maximale druk van 5 bar).

Druk de vergrendeling van de stoomtrekker (A) naar de AAN-positie (B) en druk op de stoomtrekker (C) om een stoomstraal te verkrijgen. Laat de trekker los om de stoomstraal te stoppen.

5.4 NA GEBRUIK

Vergrendel de stoomtrekker in de UIT-positie (A) om onbedoelde bediening te voorkomen.

5.5 BEDIENING Zie het hoofdstuk Inhoud hierboven

5.5.1 Zorg ervoor dat de Steamer is losgekoppeld en dat de schakelaar in de UIT-stand staat.

5.5.2 Schroef de tankvuldop los door deze tegen de klok in te draaien.

5.5.3 Vul de Steamer met behulp van de maatbeker en de trechter met 1,8 liter water. (Hierdoor ontstaat ongeveer 35 minuten stoom.)

5.5.4 Plaats de vuldop terug door deze rechtersom vast te draaien.

5.5.5 Bevestig de verlengbuizen aan de stoomhandgreep om de stoomreiniger te gebruiken of het gekozen accessoire te bevestigen.

5.5.6 Sluit het apparaat aan op het elektriciteitsnet en druk de schakelaar in de AAN-positie.

5.5.7 Er gaan twee lampjes branden. Het indicatielampje gaat branden om aan te geven dat de stroom is ingeschakeld. Het oranje stoomlampje gaat branden om aan te geven dat de stoomdruk in het apparaat stijgt.

5.5.8 Het apparaat is klaar voor gebruik als het oranje stoomindicatielampje uitgaat en de druk tussen de 4 en 5 bar komt, afhankelijk van het waterniveau in de tank (rode zone van de stoommanometer).

5.5.9 Tijdens gebruik kan het oranje stoomindicatielampje weer gaan branden. Dit geeft aan dat de stoomdruk mogelijk niet hoog genoeg is. Laat in dit geval de stoomtrekker enkele ogenblikken los. Wanneer het oranje stoomindicatielampje weer uitgaat, kunt u het gebruik van stoom hervatten.

5.5.10 Als de druk onder de 2 bar daalt, is de stoomstroom mogelijk niet voldoende, afhankelijk van het gebruikte accessoire. Laat in dit geval de stoomtrekker los en wacht tot de stoommanometer weer de rode zone bereikt.

5.5.11 Wanneer u de stoomtrekker activeert, kan er water verschijnen. Dit is heel normaal omdat het in het begin enige tijd duurt voordat de stoom arriveert en het water condenseert in de slang en de verlengbuizen.

5.5.12 Na enkele ogenblikken zal het water in stoom veranderen.

5.5.13 Bij het activeren van de stoomtrekker kan er veel water stromen. Dit kan te wijten zijn aan een stoomresidu van eerder gebruik dat in water is veranderd. Giet dit water af door de stoomtrekker boven een emmer of gootsteen te bedienen. Zodra dit water is gepasseerd, kunt u uw apparaat weer normaal gebruiken.

5.5.14 Wanneer u de accessoires gebruikt, kan het oppervlak dat u reinigt nat zijn. Dit komt door de stoom die in contact met dit oppervlak in water verandert. Gebruik een spons of doek om dit oppervlak af te vegen.

5.5.15 Na gebruik de schakelaar in de UIT-stand zetten en de stekker uit het stopcontact halen.

▲ GEVAAR! Wees voorzichtig en richt de stoom nooit op uzelf of iemand anders, omdat dit brandwonden kan veroorzaken.

5.6 ACCESSOIRES MONTEREN

Druk op de knop op het handvat (1) en plaats de verlengbuizen of accessoires. Zorg ervoor dat de knop weer omhoog gaat om het accessoire vóór gebruik op zijn plaats te vergrendelen. Normaal gesproken hoort u een lichte klik.

5.6.1 VLOERBORSTEL

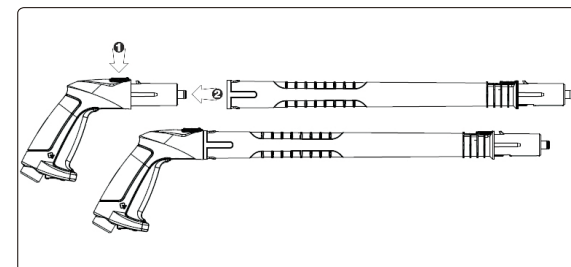
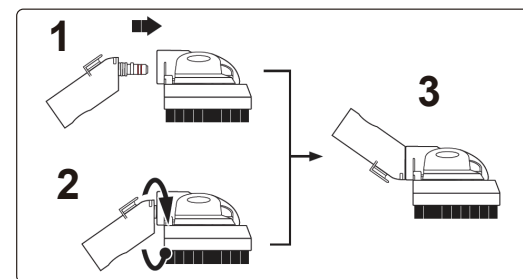

5.6.2 RAAMWISSER

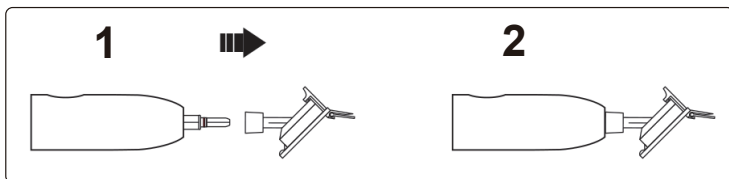

5.6.3 RAAMWISSELDOEKEN

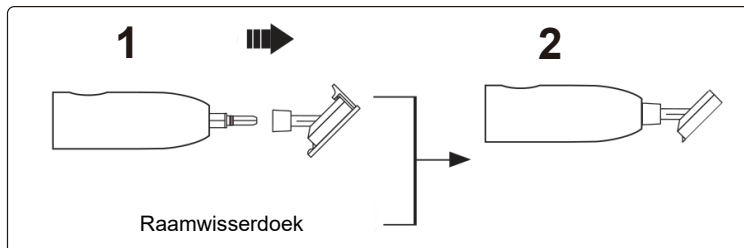

5.6.4 DRAAIENDE BORSTEL

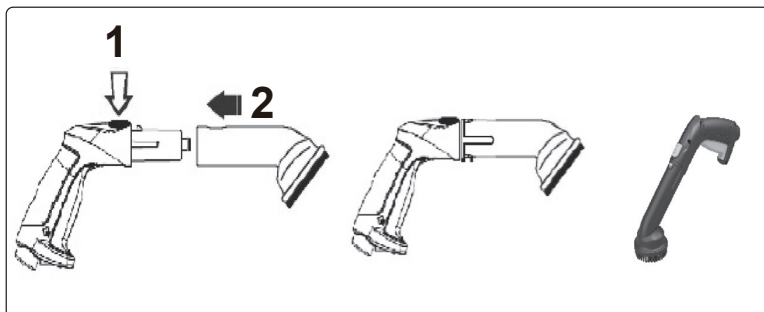

5.6.5 MIDDELGROTE BORSTEL, KLEINE BORSTEL, POWER JET TIP

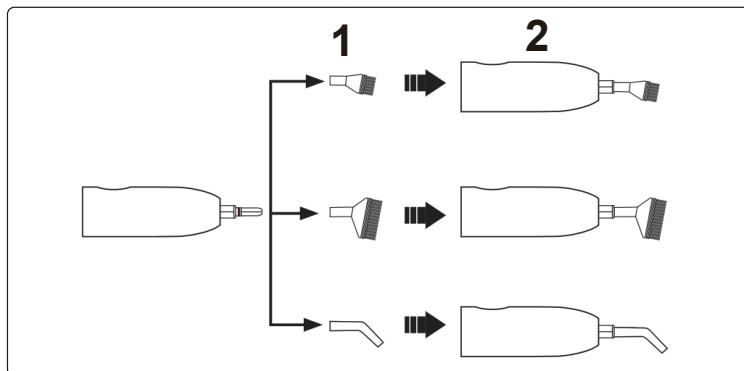

5.7 WATER

Maximale capaciteit van het waterreservoir is 1,8L. NIET LATEN OVERLOPEN. De stoomproductietijd bedraagt ongeveer 35 minuten. De opwarmtijd voor een volle tank bedraagt ongeveer 10 minuten voor een volle tank.

5.8 HARD WATER

Als het gebruikte leidingwater zeer kalkhoudend is, wordt het aanbevolen om gedestilleerd of gedemineraliseerd water in de Steamer te gebruiken. Als het gebruik van zeer kalkhoudend water onvermijdelijk is, wordt aanbevolen om het waterreservoir regelmatig schoon te maken.

5.9 STOFFEN EN AFWERKINGEN

LET OP: Sommige stoffen en afwerkingen zijn niet compatibel met stoom. Gebruik GEEN stoom op leer, met was behandelde vloeren, synthetische stoffen, fluweel en andere kwetsbare materialen. Raadpleeg bij gebruik van stoomapparaten altijd de gebruiksaanwijzing van de fabrikant en voer een test uit op een niet-zichtbare plaats.

5.10 GLAS / SPIEGELS

□ **WAARSCHUWING!** Breng nooit stoom aan op ramen of spiegels met een temperatuur onder 0 °C. Thermische schokken als gevolg van extreme temperatuurschommelingen kunnen ruiten en spiegels doen breken.

6. OPSLAG

□ **WAARSCHUWING!** Leeg de Steamer altijd na gebruik. Laat nooit water in de tank achter wanneer u het apparaat opbergt.

6.1 Koppel de netvoeding los.

6.2 Maak alle resterende tankdruk leeg door op de stoomtrekker te drukken.

6.3 Laat het apparaat volledig afkoelen (minimaal 10 minuten). Wanneer het apparaat koud is, vergrendelt u de stoomhendel en verwijdert u de accessoires.

6.4 Laat al het resterende water uit de tank lopen door het apparaat naar één kant te kantelen. Laat nooit water in de tank achter als het apparaat niet in gebruik of opgeslagen is.

6.5 Plaats de vuldop terug en berg de Steamer op een veilige en droge plaats op. Beschermen tegen vorst.

7. ONDERHOUD

7.1 **REINIGING:** Ga als volgt te werk om het waterreservoir te reinigen en te ontkalken.

- **WAARSCHUWING!** Haal het uit het stopcontact.
 - **WAARSCHUWING!** Maak het waterreservoir nooit schoon als het nog heet is.
- Gebruik GEEN schoonmaakmiddel om de tank schoon te maken.

7.1.1 Meng een 50/50 oplossing van 250 ml witte azijn en 250 ml water. Gebruik de maatbeker.

7.1.2 Giet de oplossing met behulp van de trechter in de onverwarmde koude tank.

7.1.3 Laat de oplossing ongeveer 30 minuten in de tank staan.

7.1.4 Leeg de tank na 30 minuten.

7.1.5 Herhaal indien nodig stap 7.1.1 tot 7.1.4.

7.1.6 Goed spoelen met water.

7.1.7 Plaats de tankvuldop terug en bewaar deze op een veilige en droge plaats.

8. VRAGEN

8.1 WAAROM KOMT WATER UIT DE SPUITSTUK?

De Steamer genereert een grote hoeveelheid stoom die kan condenseren in water in de slang en verlengbuizen nadat het apparaat een periode niet is gebruikt of is afgekoeld. Giet dit water af door de stoomtrekker boven een emmer of gootsteen te bedienen. Zodra dit water is weggelopen, gebruikt u het apparaat normaal.

8.2 KOMT GEEN STOOM UIT?

Controleer of de slang niet gebogen is. Zorg ervoor dat het waterreservoir niet leeg is.

8.3 IK KAN DE VULDOP NIET VERWIJDEREN?

Zorg ervoor dat de Steamer volledig drukloos is. De vuldop is zo ontworpen dat deze niet kan worden verwijderd terwijl de unit nog onder druk staat. Om dit te doen, verwijdert u alle restdruk uit de tank door op de stoomhendel te drukken. De stoomtrekker kan worden ontgrendeld door de stoomtrekkervergrendeling in de AAN-positie te zetten. Zodra de druk uit de tank is afgevoerd, kan de vuldop van de tank worden geopend.

8.4 DE STOOMSTROOM IS ONREGELMATIG, HET APPARAAT "HOEST".

Lichte verstopping veroorzaakt door vuil of ander vreemd materiaal waardoor de stoomstroom niet continu kan stromen. Reinig de watertank zoals weergegeven in paragraaf 7.1.

8.5 IK ZIE HET GECONDENSEERDE WATER OP DE METER VAN DE STOOMDRUKMETER?

Eventuele condensvorming zal binnen korte tijd verdwijnen. Er is geen actie nodig.

8.6 KAN IK GEKOOKT WATER UIT MIJN WATERKOKER GEBRUIKEN?

Nee. Gekookt water concentreert de mineralen die de aanslag vormen. Gebruik nooit voorgerekookt water in de Steamer.

8.7 KAN IK WATER IN DE STOOMMACHINE LATEN LATEN?

Als er gedurende langere tijd geen water in het waterreservoir achterblijft, kan dit de onderdelen van de Steamer aantasten en kalkaanslag veroorzaken. Laat nooit water in de stomer achter; Leeg deze altijd na gebruik. Als het gebruikte kraanwater erg hard is, wordt het aanbevolen om gedestilleerd water te gebruiken om de levensduur te verlengen en de prestaties van Steamer te verbeteren.

8.8 DRAAIENDE BORSTEL

Het binnenste gedeelte zal roteren als gevolg van de hoge stoomdruk die wordt uitgeoefend. Duw de roterende borstelbuis op de verlengbuis totdat de knop goed in de ovale opening van de roterende borstelbuis past. Gebruik de roterende borstel om met een lichte duw alle soorten oppervlakken schoon te maken en beweeg de borstel in de gewenste richting. Het roterende deel reinigt het oppervlak.

□ **WAARSCHUWING!** Gebruik de borstel NIET op uw gezicht of andere delen van het lichaam. Er komt hete stoom uit!

9. PROBLEEMOPLOSSEN

PROBLEEM	OORZAAK	OPLOSSING
Het apparaat wordt niet warm. (In de ON-positie licht de aan/uit-schakelaar niet op.)	1 - Het apparaat is niet aangesloten. 2 - Het apparaat is beschadigd.	1 - Controleer de stekker/stopcontact. 2 - Verbreek de verbinding en neem contact op met de technische ondersteuning.
Het apparaat warmt niet op. (Het lampje gaat niet aan en de aan/uit-schakelaar staat aan.)	1 - De stomer is leeg. 2 - Er heeft zich kalk opgehoopt in het waterreservoir. 3 - Het apparaat is beschadigd.	1 - Voeg water toe volgens de instructies. 2 - Reinig de tank. 3 - Ontkoppel en neem contact op met de technische ondersteuning van Steamer.
De stoomstroom is onregelmatig, het apparaat "hoest".	1 - Eerste gebruik na het vullen van de tank. 2 - Het niveau is laag. 3 - De stoomslang is gebogen/gevouwen. 4 - Er heeft zich kalk opgehoopt in de tank.	1 - Laat het gecondenseerde water ontsnappen door op de stoomknop te drukken. 2 - Voeg water toe volgens de instructies. 3 - Draai de slang vast. 4 - Reinig de tank volgens de instructies.





Er komt water uit de accessoires of de kop van de bezem, maar geen stoom.	1 - Er condenseert stoom in de slang. 2 - Het water is niet voldoende verwarmd. 3 - Het waterreservoir is te vol.	1 - Richt de tip naar een bak en laad deze. 2 - Wacht tot de stoomdruk stijgt. 3 - Schakel de stroom uit, laat het apparaat afkoelen en laat het water uit de tank lopen. Giet dit water af door de stoomtrekker boven een emmer of gootsteen te bedienen.
De Steamer genereert een grote hoeveelheid stoom die water in de slang en de verlengbuizen kan condenseren na een afkoelperiode of na gebruik van het apparaat.		
De bezemkop blijft niet aan de verlengbuizen vastzitten.	1 - De adapter is niet in de onderkant van de buizen gestoken.	Zorg ervoor dat de veerknop volledig in het gat in de punt zit.
Het handvat wordt heet.	Wanneer hete stoom door het handvat stroomt, warmt deze op.	Gebruik bij ongemak een handschoen.

	AEEA-REGELGEVING Gooi dit product aan het einde van zijn levensduur weg in overeenstemming met de EU-richtlijn inzake afgedankte elektrische en elektronische apparatuur (AEEA). Als het product niet meer nodig is, moet het op een milieuvriendelijke manier worden afgevoerd. Neem contact op met uw plaatselijke instantie voor vast afval voor informatie over recycling.
	PROBLEMEN OPLOSSEN MILIEUBESCHERMING Recycle ongewenste materialen in plaats van ze als afval weg te gooien. Alle gereedschappen, accessoires en verpakkingen moeten worden gesorteerd, naar een recyclingcentrum worden gebracht en op een manier worden verwijderd die verenigbaar is met het milieu. Wanneer het product volledig onbruikbaar wordt en moet worden afgevoerd, tapt u alle vloeistoffen (indien van toepassing) af in goedgekeurde containers en voert u het product en de vloeistoffen af volgens de plaatselijke regelgeving.
Let op: Het is ons beleid om producten voortdurend te verbeteren en daarom behouden wij ons het recht voor om gegevens, specificaties en onderdelen zonder voorafgaande kennisgeving te wijzigen. Houd er rekening mee dat er andere versies van dit product beschikbaar zijn. Belangrijk: Er wordt geen aansprakelijkheid aanvaard voor onjuist gebruik van dit product.	

EN



Return / Damage Claim Instructions

-  **DO NOT discard the box / original packaging.**
In case a return is required, the item must be returned in original box. Without this your return will not be accepted.
-  **Take a photo of the box markings.**
A photo of the markings (text) on the side of the box is required in case a part is needed for replacement. This helps our staff identify your product number to ensure you receive the correct parts.
-  **Take a photo of the damaged part (if applicable).**
A photo of the damage is always required to file a claim and get your replacement or refund processed quickly. Please make sure you have the box even if it is damaged.
-  **Send us an email with the images requested.**
Email us directly from marketplace where your item was purchased with the attached images and a description of your claim.

DE



Rücksendung / Beschädigung Anweisungen

-  **Werfen Sie den Karton / die Originalverpackung NICHT weg.**
Falls eine Rücksendung erforderlich ist, muss der Artikel in der Originalverpackung zurückgeschickt werden. Andernfalls wird Ihre Rücksendung nicht angenommen.
-  **Machen Sie ein Foto von der Beschriftung des Kartons.**
Für den Fall, dass ein Ersatzteil benötigt wird, benötigen wir ein Foto der Beschriftung (Text) auf der Seite des Kartons. So können unsere Mitarbeiter Ihre Artikelnummer identifizieren und sicherstellen, dass Sie die richtigen Teile erhalten.
-  **Machen Sie ein Foto des beschädigten Teils (falls zutreffend).**
Ein Foto des beschädigten Teils ist immer erforderlich, um eine Reklamation einzureichen und eine schnelle Bearbeitung Ihres Ersatzteils oder Ihrer Rückerstattung zu gewährleisten. Bitte stellen Sie sicher, dass Sie den Karton haben, auch wenn er beschädigt ist.
-  **Schicken Sie uns eine E-Mail mit dem gewünschten Foto.**
Schicken Sie uns eine E-Mail direkt vom Marktplatz, auf dem Sie den Artikel gekauft haben, mit den angehängten Fotos und einer Beschreibung Ihrer Reklamation.

FR



Instructions De Retour / Réclamation De Dommages

- ⚠ **NE PAS jeter la boîte/l'emballage d'origine.**
Dans le cas où un retour est requis, l'article doit être retourné dans sa boîte d'origine. Sans cela, votre retour ne sera pas accepté.
- ⚠ **Prenez une photo des marquages de la boîte.**
Une photo des marquages (texte) sur le côté de la boîte est requise au cas où une pièce serait nécessaire pour le remplacement. Cela aide notre personnel à identifier votre numéro de produit pour s'assurer que vous recevez les bonnes pièces.
- ⚠ **Prenez une photo des dommages (le cas échéant).**
Une photo des dommages est toujours requise pour déposer une réclamation et obtenir rapidement votre remplacement ou votre remboursement. Assurez-vous d'avoir la boîte même si elle est endommagée.
- ⚠ **Envoyez-nous un e-mail avec les images demandées.**
Envoyez-nous un e-mail directement depuis le marché où votre article a été acheté avec les images ci-jointes et une description de votre réclamation.

ES



Instrucciones de Devolución / Reclamación de Daños

- ⚠ **NO deseche la caja/embalaje original.**
En caso de que se requiera una devolución, el artículo debe ser devuelto en la caja original. Sin esto su devolución no será aceptada.
- ⚠ **Tome una foto de las marcas de la caja.**
Se requiere una foto de las marcas (texto) en el lado de la caja en caso de que se necesite una pieza para reemplazarla. Esto ayuda a nuestro personal a identificar su número de producto para asegurarse de que recibe las piezas correctas.
- ⚠ **Tome una foto de las piezas dañadas (si procede).**
Una foto de los daños es siempre necesaria para presentar una reclamación y conseguir que su reemplazo o reembolso sea procesado rápidamente. Por favor, asegúrese de tener la caja aunque esté dañada.
- ⚠ **Envíenos un correo electrónico con las imágenes solicitadas.**
Envíenos un correo electrónico directamente desde el mercado donde se compró su artículo con las imágenes adjuntas y una descripción de su reclamación.

IT



Istruzioni Per La Restituzione / Reclamo Per Danni

- ⚠ **NON scartare la scatola / confezione originale.**
Nel caso in cui sia richiesto un reso, l'articolo deve essere restituito nella scatola originale. Senza la scatola originale il tuo reso non sarà accettato.
- ⚠ **Fare una foto dei contrassegni sulla scatola.**
È necessaria una foto dei contrassegni (testo) sul lato della scatola nel caso in cui la parte debba essere sostituita. Questo aiuta il nostro staff a identificare il numero del tuo prodotto per assicurarti di ricevere le parti corrette.
- ⚠ **Fare una foto di Danno (se è applicabile).**
Una foto del danno è sempre necessaria per presentare un reclamo e ottenere rapidamente la sostituzione o il rimborso. Assicurati di avere la scatola anche se è danneggiata.
- ⚠ **Inviarci una mail con le immagini richieste.**
Inviarci un'e-mail direttamente dal mercato in cui è stato acquistato il tuo articolo con le immagini allegate e una descrizione del tuo reclamo.

PL







Zwroty i reklamacje

- ⚠ **Nie wyrzucaj oryginalnego opakowania.**
Jeśli chcesz zwrócić produkt, musi znajdować się on w oryginalnym opakowaniu. Towar zwrócony w nieoryginalnym opakowaniu nie zostanie przyjęty.
- ⚠ **Zrób zdjęcie oznaczeń na opakowaniu.**
Jeśli jakkolwiek część wymaga wymiany, zrób zdjęcie oznaczeń kodu produktu, który znajduje się na opakowaniu. Pozwoli nam to zidentyfikować produkt i dostarczyć ci właściwą część.
- ⚠ **Zrób zdjęcie uszkodzonej części (jeśli dotyczy).**
Jeśli chcesz złożyć reklamację, zrób zdjęcie uszkodzonej części. Pozwoli nam to zatwierdzić reklamację i zlecić zwrot środków na twoje konto. Do złożenia reklamacji potrzebne będzie oryginalne opakowanie.
- ⚠ **Skontaktuj się z nami.**
Skontaktuj się z nami telefonicznie, mailowo lub poprzez formularz kontaktowy. Załącz zdjęcia produktu i opis roszczenia.



Instructies voor Retournering/Schadeclaim

-  **GOOI DE doos/het originele verpakkingsmateriaal NIET weg.**
In het geval van een retournering moet het artikel in de originele doos teruggestuurd worden. Zonder dit wordt uw retourzending niet geaccepteerd.
-  **Maak een foto van de markeringen op de doos.**
Een foto van de markeringen (tekst) op de zijkant van de doos is vereist in het geval dat een onderdeel vervangen moet worden. Dit helpt onze medewerkers uw productnummer te identificeren om te zorgen dat u de correcte onderdelen ontvangt.
-  **Maak een foto van het beschadigde onderdeel (indien van toepassing).**
Een foto van de schade is altijd vereist om een claim in te dienen en uw vervanging of terugbetaling snel te verwerken. Zorg ervoor dat u de doos heeft, ook al is deze beschadigd.
-  **Stuur ons een e-mail met de gevraagde afbeeldingen.**
E-mail ons direct via de marktplaats waar uw artikel is gekocht, met de bijgevoegde afbeeldingen en een beschrijving van uw claim.