

BF = 3 3 8 0 5 8 2 0 1 0 9 2 3
 XF = 3 3 8 0 5 8 2 0 1 0 9 3 0
 NF = 3 3 8 0 5 8 2 0 1 0 9 4 7

maj 08/07/2022

Hotte LION / Moteur JC2

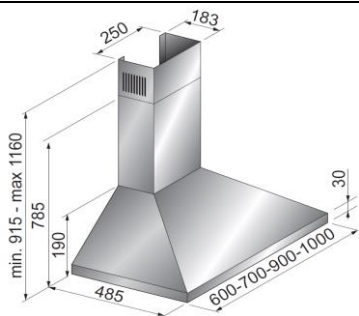

SOGELUX

HCL69BF / XF / NF

BF = Blanc / XF = Inox / NF = Noir

PLUS PRODUIT

- Débit d'air utilisation normale : 161 à 436 m3/h
- Recyclage ou évacuation extérieure
- 2 Filtres charbons inclus
- Interrupteurs poussoirs
- Filtre graisse aluminium lavable dans le lave vaisselle
- Eclairage : 2 lampes à leds 2,5w
- Clapet anti-retour
- Buse évacuation en 150 ou 120mm

Volumes , Dimensions et poids

Emballé		L 66,9 x H 37,3 x P 54,4 9,2 kg
Déballé	Base	L 60 x H 19 x P 48,5
	Cheminée	L 25 x H 60 / 97 x P18,3
	Totale	L 60 x H 91,5 / 116 x P 48,5 8 Kg
Diamètre buse sortie		150 mm

Normes 2015

Classe Energie	D
Consommation Annuelle Energie	68 kWh/an
Classe Efficacité Evacuation Vapeur et Fumées	E
Classe Efficacité Eclairage	C
Classe Efficacité Filtration des Graisses	D
Niveau Sonore en dB(A) Mini / Maxi	41 / 66 dB(A)

Puissance en Watts et Tension

Maximum moteur	130 W
Watt total	135 W
Puissance de l'éclairage	2 x 2,5 Watts
Tension d'alimentation	230 Volts
Cordon d'alimentation	oui

Caractéristiques

Nombre de vitesses	3
Nombre de moteurs	1
Nombre de filtres charbons	2
Nombre de lampes LED	2
Filtres graisse aluminium	Oui

Tableau de commande

Interrupteur vitesse	Poussoirs
Interrupteur lumière	Poussoirs
Témoin de fonctionnement	Non

Accessoires

Support Cheminée + Notice d'utilisation + Buse sortie 150/120mm



ENERG Y IJA
енергия · ενεργεια IE IA

SOGE LUX

HCL69BF



68
kWh/annum

ABCD**E**FG

AB**C**DEFG

ABC**D**EFG

66dB

65/2014



ENERG Y IJA
енергия · ενεργεια IE IA

SOGE LUX

HCL69XF



68
kWh/annum

ABCD**E**FG

AB**C**DEFG

ABC**D**EFG

66dB

65/2014



ENERG
енергия · ενεργεια

Y IJA
IE IA

SOGE LUX

HCL69NF

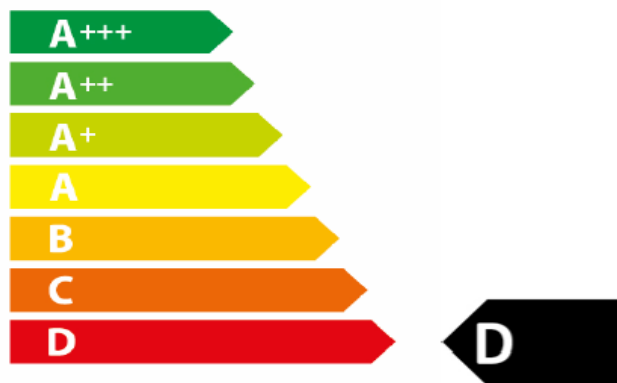

68
kWh/annum

ABCD**E**FG

ABC**C**DEFG

ABC**D**EFG

66dB

65/2014

Marchio / Brand / Marque / Marke / Marca / Merk / Marca	SOGE LUX
Modello / Model / Maquette / Referenz / Bosquejo / Verwijzing / Brincar	HCL69BF
Consumo energetico annuo/Energy consumption per year/Consommation annuelle d'énergie/Der jährliche Energieverbrauch/Consumo de energia anual/Jaarlijks energiegebruik (AEChood)(kWh/a)	67,7
Classe efficienza energetica/Energy efficiency class/L'efficacité énergétique/Energieeffizienz/Eficiencia Energética/Energie-efficiëntie/Eficiência Energética (EEIclass)	D
Efficienza fluidodinamica/Fluid dynamic efficiency/L'efficacité dynamique des fluides/Fluiddynamische Effizienz/Eficiencia dinámica de fluidos/Fluid dynamische efficiëntie/Eficiência dinâmica de fluidos (FDEhood)	9,8
Classe efficienza fluidodinamica/Fluid dynamic efficiency class/Dynamique des fluides de l'efficacité énergétique/Energieeffizienz Fluiddynamik/Dinámica de fluidos Eficiencia energética/Energie-efficiëntie stromingsleer/Classe fluido eficiência dinâmica (FDEclass)	E
Efficienza luminosa/Light efficiency/Efficacité lumineuse/Lichtausbeute/Eficacia luminosa/Lichtrendement/Eficiência luminosa (LEhood)	18
Classe efficienza luminosa/Light efficiency class/Classe efficacité lumineuse/Klasse Lichtausbeute/Eficacia luminosa clase/Klasse lichtopbrengst/Classe eficiência luminosa (LEclass)	C
Efficienza filtraggio grassi/Grease filtering efficiency/Graisse de filtration de l'efficacité/Effizienz Filtration Fett/Grasa filtración eficiencia/Efficiency filtratie vet (GFEhood)	69,0
Classe di efficienza filtraggio grassi/Grease filtering efficiency class/L'efficacité énergétique de la graisse filtration/Energieeffizienz Fett Filtration/Filtración de grasa Eficiencia energética/Energie-efficiëntie vet filtratie/Energia eficiência de filtração de graxa (GFEclass)	D
Flusso d'aria in uso normale/Normal mode airflow/Débit d'air en utilisation normale/Luftstrom im Normalbetrieb/Flujo de aire en condiciones normales de uso/Luchtstroom bij normaal gebruik/Fluxo de ar em condições normais de uso MIN (m3/h)	161
Flusso d'aria in uso normale/Normal mode airflow/Débit d'air en utilisation normale/Luftstrom im Normalbetrieb/Flujo de aire en condiciones normales de uso/ Luchtstroom bij normaal gebruik/Fluxo de ar em condições normais de uso MAX (m3/h)	436
Flusso d'aria in modo boost/Boost mode airflow/Débit d'air en utilisation boost/Luftstrom im Boost-Modus/Flujo de aire en el modo boost/Luchtstroom in boost-modus/Fluxo de ar de modo boost (m3/h)	-
Potenza sonora in uso normale/Normal mode acoustic power/Puissance acoustique en utilisation normale/Schalleistung im normalen Gebrauch/Potencia de sonido en el uso normal /Geluidsvermogen bij normaal gebruik/Potência sonora, em utilização normal MIN (Lwa)(dB)	41
Potenza sonora in uso normale/Normal mode acoustic power/Puissance acoustique en utilisation normale /Schalleistung im normalen Gebrauch/Potencia de sonido en el uso normal/Geluidsvermogen bij normaal gebruik/Potência sonora, em utilização normal MAX (Lwa)(dB)	66
Potenza sonora in modo boost/Boost mode acoustic power/Puissance acoustique en utilisation boost/ Schalleistung im Boost-Modus/Potencia de sonido en el modo boost/Geluidsvermogen bij boost-modus/Potência sonora tão boost (Lwa)(dB)	-
Consumo energia in modo spento/Off-mode power consumption/Consommation en mode hors tension/Der Energieverbrauch im Aus-Zustand/Consumo de energia en modo apagado/ Energieverbruik in de uit-stand/Consumo de energia no modo desligado (Po)(W)	N/A
Consumo energia in modo stand-by/Stand-by mode power consumption/Consommation en mode stand-by/Stromverbrauch im Standby-Modus/Consumo de energia en modo stand-by/ Stroomverbruik in de stand-by modus/Consumo de energia no modo stand-by (Ps)(W)	N/A

**Integrazione direttiva/Integration Directive/Intégration Directive
Integration Richtlinie/Directiva Integración/Integratie richtlijn EU 66/2014**

Fattore incremento nel tempo/Factor increase in the time/Augmentation du facteur dans le temps /Faktor Zunahme der Zeit/Aumento del factor en el tiempo/Factor toename in de tijd/Fator aumento no tempo (f)	1,6
Indice di efficienza energetica/Energy efficiency index/Indice d'efficacité énergétique /Energieeffizienzindex/Índice de Eficiencia Energética/Energie efficiëntie index/Índice de eficiência energética (EEIhood)	87,9
Portata aria al punto di massima efficienza/Maximum airflow point efficiency/Débit d'air au point d'efficacité maximale/Luftstrom an dem Punkt des maximalen Wirkungsgrades/Flujo de aire en el punto de máxima eficiencia/Luchtstroming bij het punt van maximale efficiëntie/Fluxo de ar no ponto de eficiência máxima (Qbep)(m3/h)	261,8
Pressione aria al punto di massima efficienza/Maximum pressure point efficiency/Pression d'air au niveau du point d'efficacité maximale/Luftdruck an dem Punkt des maximalen Wirkungsgrades/La presión del aire en el punto de máxima eficiencia/De luchtdruk op de plaats van maximale efficiëntie/Pressão de ar no ponto de eficiência máxima (Pbep)(Pa)	148
Potenza elettrica assorbita al punto di massima efficienza/Electrical power consumption at maximum efficiency/Consommation d'électricité avec une efficacité maximale/Elektrische Leistungsaufnahme bei maximaler Effizienz/Consumo de energia eléctrica con una eficiencia máxima/ Elektrisch vermogen op maximale efficiency/Consumo de energia eléctrica com a máxima eficiência (Wbep)(W)	110,2
Potenza nominale sistema di illuminazione/Rated power lighting system/Évalué système d'éclairage électrique/Nonnullleistung Beleuchtungssystem/Mejor sistema de iluminación de energia/Nominaal vermogen verlichtingssysteem/Nominal sistema de iluminação de energia (Wl)(W)	5
Illuminamento medio sulla superficie di cottura/Average illuminance on the cooking surface /Éclairément moyen sur la surface de cuisson/Mittlere Beleuchtungsstärke auf der Kochfläche /Iluminancia media en la superficie de cocción/Gemiddelde verlichtingssterkte op het werkvlak /Iluminância média na superfície de cozedura (Emiddle)(lux)	90

Marchio / Brand / Marque / Marke / Marca / Merk / Marca	SOGE LUX
Modello / Model / Maquette / Referenz / Bosquejo / Verwijzing / Brincar	HCL69XF
Consumo energetico annuo/Energy consumption per year/Consommation annuelle d'énergie/Der jährliche Energieverbrauch/Consumo de energia anual/Jaarlijks energiegebruik (AEChood)(kWh/a)	67,7
Classe efficienza energetica/Energy efficiency class/L'efficacité énergétique/Energieeffizienz/Eficiencia Energética/Energie-efficiëntie/Eficiência Energética (EEIclass)	D
Efficienza fluidodinamica/Fluid dynamic efficiency/L'efficacité dynamique des fluides/Fluiddynamische Effizienz/Eficiencia dinámica de fluidos/Fluid dynamische efficiëntie/Eficiência dinâmica de fluidos (FDEhood)	9,8
Classe efficienza fluidodinamica/Fluid dynamic efficiency class/Dynamique des fluides de l'efficacité énergétique/Energieeffizienz Fluiddynamik/Dinámica de fluidos Eficiencia energética/Energie-efficiëntie stromingsleer/Classe fluido eficiência dinâmica (FDEclass)	E
Efficienza luminosa/Light efficiency/Efficacité lumineuse/Lichtausbeute/Eficacia luminosa/Lichtrendement/Eficiência luminosa (LEhood)	18
Classe efficienza luminosa/Light efficiency class/Classe efficacité lumineuse/Klasse Lichtausbeute/Eficacia luminosa clase/Klasse lichtopbrengst/Classe eficiência luminosa (LEclass)	C
Efficienza filtraggio grassi/Grease filtering efficiency/Graisse de filtration de l'efficacité/Effizienz Filtration Fett/Grasa filtración eficiencia/Efficiency filtratie vet (GFEhood)	69,0
Classe di efficienza filtraggio grassi/Grease filtering efficiency class/L'efficacité énergétique de la graisse filtration/Energieeffizienz Fett Filtration/Filtración de grasa Eficiencia energética/Energie-efficiëntie vet filtratie/Energia eficiência de filtração de graxa (GFEclass)	D
Flusso d'aria in uso normale/Normal mode airflow/Débit d'air en utilisation normale/Luftstrom im Normalbetrieb/Flujo de aire en condiciones normales de uso/Luchtstroom bij normaal gebruik/Fluxo de ar em condições normais de uso MIN (m3/h)	161
Flusso d'aria in uso normale/Normal mode airflow/Débit d'air en utilisation normale/Luftstrom im Normalbetrieb/Flujo de aire en condiciones normales de uso/ Luchtstroom bij normaal gebruik/Fluxo de ar em condições normais de uso MAX (m3/h)	436
Flusso d'aria in modo boost/Boost mode airflow/Débit d'air en utilisation boost/Luftstrom im Boost-Modus/Flujo de aire en el modo boost/Luchtstroom in boost-modus/Fluxo de ar de modo boost (m3/h)	-
Potenza sonora in uso normale/Normal mode acustic power/Puissance acoustique en utilisation normale/Schalleistung im normalen Gebrauch/Potencia de sonido en el uso normal /Geluidsvermogen bij normaal gebruik/Potência sonora, em utilização normal MIN (Lwa)(dB)	41
Potenza sonora in uso normale/Normal mode acustic power/Puissance acoustique en utilisation normale /Schalleistung im normalen Gebrauch/Potencia de sonido en el uso normal/Geluidsvermogen bij normaal gebruik/Potência sonora, em utilização normal MAX (Lwa)(dB)	66
Potenza sonora in modo boost/Boost mode acustic power/Puissance acoustique en utilisation boost/ Schalleistung im Boost-Modus/Potencia de sonido en el modo boost/Geluidsvermogen bij boost-modus/Potência sonora tão boost (Lwa)(dB)	-
Consumo energia in modo spento/Off-mode power consumption/Consommation en mode hors tension/Der Energieverbrauch im Aus-Zustand/Consumo de energia en modo apagado/ Energieverbruik in de uit-stand/Consumo de energia no modo desligado (Po)(W)	N/A
Consumo energia in modo stand-by/Stand-by mode power consumption/Consommation en mode stand-by/Stromverbrauch im Standby-Modus/Consumo de energia en modo stand-by/ Stroomverbruik in de stand-by modus/Consumo de energia no modo stand-by (Ps)(W)	N/A

**Integrazione direttiva/Integration Directive/Intégration Directive
Integration Richtlinie/Directiva Integración/Integratie richtlijn EU 66/2014**

Fattore incremento nel tempo/Factor increase in the time/Augmentation du facteur dans le temps /Faktor Zunahme der Zeit/Aumento del factor en el tiempo/Factor toename in de tijd/Fator aumento no tempo (f)	1,6
Indice di efficienza energetica/Energy efficiency index/Indice d'efficacité énergétique /Energieeffizienzindex/Índice de Eficiencia Energética/Energie efficiëntie index/Índice de eficiência energética (EEIhood)	87,9
Portata aria al punto di massima efficienza/Maximum airflow point efficiency/Débit d'air au point d'efficacité maximale/Luftstrom an dem Punkt des maximalen Wirkungsgrades/Flujo de aire en el punto de máxima eficiencia/Luchtstroming bij het punt van maximale efficiëntie/Fluxo de ar no ponto de eficiência máxima (Qbep)(m3/h)	261,8
Pressione aria al punto di massima efficienza/Maximum pressure point efficiency/Pression d'air au niveau du point d'efficacité maximale/Luftdruck an dem Punkt des maximalen Wirkungsgrades/La presión del aire en el punto de máxima eficiencia/De luchtdruk op de plaats van maximale efficiëntie/Pressão de ar no ponto de eficiência máxima (Pbep)(Pa)	148
Potenza elettrica assorbita al punto di massima efficienza/Electrical power consumption at maximum efficiency/Consommation d'électricité avec une efficacité maximale/Elektrische Leistungsaufnahme bei maximaler Effizienz/Consumo de energia eléctrica con una eficiencia máxima/ Elektrisch vermogen op maximale efficiency/Consumo de energia eléctrica com a máxima eficiência (Wbep)(W)	110,2
Potenza nominale sistema di illuminazione/Rated power lighting system/Évalué système d'éclairage électrique/Nonleistung Beleuchtungssystem/Mejor sistema de iluminación de energia/Nominaal vermogen verlichtingssysteem/Nominal sistema de iluminação de energia (Wl)(W)	5
Illuminamento medio sulla superficie di cottura/Average illuminance on the cooking surface /Éclairément moyen sur la surface de cuisson/Mittlere Beleuchtungsstärke auf der Kochfläche /Iluminancia media en la superficie de cocción/Gemiddelde verlichtingssterkte op het werkvlak /Iluminância média na superfície de cozedura (Emiddle)(lux)	90

Marchio / Brand / Marque / Marke / Marca / Merk / Marca	SOGE LUX
Modello / Model / Maquette / Referenz / Bosquejo / Verwijzing / Brincar	HCL69NF
Consumo energetico annuo/Energy consumption per year/Consommation annuelle d'énergie/Der jährliche Energieverbrauch/Consumo de energia anual/Jaarlíjks energieverbruik (AEChood)(kWh/a)	67,7
Classe efficienza energetica/Energy efficiency class/L'efficacité énergétique/Energieeffizienz/Eficiencia Energética/Energie-efficiëntie/Eficiencia Energética (EEIclass)	D
Efficienza fluidodinamica/Fluid dynamic efficiency/L'efficacité dynamique des fluides/Fluidodynamische Effizienz/Eficiencia dinámica de fluidos/Fluid dynamische efficiëntie/Eficiencia dinámica de fluidos (FDEhood)	9,8
Classe efficienza fluidodinamica/Fluid dynamic efficiency class/Dynamique des fluides de l'efficacité énergétique/Energieeffizienz Fluidodynamik/Dinámica de fluidos Eficiencia energética/Energie-efficiëntie stromingsleer/Classe fluido eficiência dinámica (FDEclass)	E
Efficienza luminosa/Light efficiency/Efficacité lumineuse/Lichtausbeute/Eficacia luminosa/Lichtrendement/Eficiencia luminosa (LEhood)	18
Classe efficienza luminosa/Light efficiency class/Classe efficacité lumineuse/Klasse Lichtausbeute/Eficacia luminosa clase/Klasse lichtopbrengst/Classe eficiência luminosa (LEclass)	C
Efficienza filtraggio grassi/Grease filtering efficiency/Graisse de filtration de l'efficacité/Effizienz Filtration Fett/Grasa filtración eficiencia/Efficiency filtratie vet (GFEhood)	69,0
Classe di efficienza filtraggio grassi/Grease filtering efficiency class/L'efficacité énergétique de la graisse filtration/Energieeffizienz Fett Filtration/Filtración de grasa Eficiencia energética/Energie-efficiëntie vet filtratie/Energia eficiência de filtração de graxa (GFEclass)	D
Flusso d'aria in uso normale/Normal mode airflow/Débit d'air en utilisation normale/Luftstrom im Normalbetrieb/Flujo de aire en condiciones normales de uso/Luchtstroom bij normaal gebruik/Fluxo de ar em condições normais de uso MIN (m3/h)	161
Flusso d'aria in uso normale/Normal mode airflow/Débit d'air en utilisation normale/Luftstrom im Normalbetrieb/Flujo de aire en condiciones normales de uso/ Luchtstroom bij normaal gebruik/Fluxo de ar em condições normais de uso MAX (m3/h)	436
Flusso d'aria in modo boost/Boost mode airflow/Débit d'air en utilisation boost/Luftstrom im Boost-Modus/Flujo de aire en el modo boost/Luchtstroom in boost-modus/Fluxo de ar de modo boost (m3/h)	-
Potenza sonora in uso normale/Normal mode acoustic power/Puissance acoustique en utilisation normale/Schalleistung im normalen Gebrauch/Potencia de sonido en el uso normal /Geluidsvermogen bij normaal gebruik/Potência sonora, em utilização normal MIN (Lwa)(dB)	41
Potenza sonora in uso normale/Normal mode acoustic power/Puissance acoustique en utilisation normale /Schalleistung im normalen Gebrauch/Potencia de sonido en el uso normal/Geluidsvermogen bij normaal gebruik/Potência sonora, em utilização normal MAX (Lwa)(dB)	66
Potenza sonora in modo boost/Boost mode acoustic power/Puissance acoustique en utilisation boost/ Schalleistung im Boost-Modus/Potencia de sonido en el modo boost/Geluidsvermogen bij boost-modus/Potência sonora tão boost (Lwa)(dB)	-
Consumo energia in modo spento/Off-mode power consumption/Consommation en mode hors tension/Der Energieverbrauch im Aus-Zustand/Consumo de energia en modo apagado/ Energieverbrauch in de uit-stand/Consumo de energia no modo desligado (Po)(W)	N/A
Consumo energia in modo stand-by/Stand-by mode power consumption/Consommation en mode stand-by/Stromverbrauch im Standby-Modus/Consumo de energia en modo stand-by/ Stroomverbruik in de stand-by modus/Consumo de energia no modo stand-by (Ps)(W)	N/A

Integrazione direttiva/Integration Directive/Intégration Directive

Integration Richtlinie/Directiva Integración/Integratie richtlijn EU 66/2014

Fattore incremento nel tempo/Factor increase in the time/Augmentation du facteur dans le temps /Faktor Zunahme der Zeit/Aumento del factor en el tiempo/Factor toename in de tijd/Fator aumento no tempo (f)	1,6
Indice di efficienza energetica/Energy efficiency index/Indice d'efficacité énergétique /Energieeffizienzindex/Índice de Eficiencia Energética/Energie efficiëntie index/Índice de eficiência energética (EEIhood)	87,9
Portata aria al punto di massima efficienza/Maximum airflow point efficiency/Débit d'air au point d'efficacité maximale/Luftstrom an dem Punkt des maximalen Wirkungsgrades/Flujo de aire en el punto de máxima eficiencia/Luchtstroming bij het punt van maximale efficiëntie/Fluxo de ar no ponto de eficiência máxima (Qbep)(m3/h)	261,8
Pressione aria al punto di massima efficienza/Maximum pressure point efficiency/Pression d'air au niveau du point d'efficacité maximale/Luftdruck an dem Punkt des maximalen Wirkungsgrades/La presión del aire en el punto de máxima eficiencia/De luchtdruk op de plaats van maximale efficiëntie/Pressão de ar no ponto de eficiência máxima (Pbep)(Pa)	148
Potenza elettrica assorbita al punto di massima efficienza/Electrical power consumption at maximum efficiency/Consommation d'électricité avec une efficacité maximale/Elektrische Leistungsaufnahme bei maximaler Effizienz/Consumo de energia eléctrica con una eficiencia máxima/ Elektrisch vermogen op maximale efficiency/Consumo de energia eléctrica com a máxima eficiência (Wbep)(W)	110,2
Potenza nominale sistema di illuminazione/Rated power lighting system/Évalué système d'éclairage électrique/Nennleistung Beleuchtungssystem/Mejor sistema de iluminación de energia/Nominaal vermogen verlichtingssysteem/Nominal sistema de iluminação de energia (Wl)(W)	5
Illuminamento medio sulla superficie di cottura/Average illuminance on the cooking surface /Éclairément moyen sur la surface de cuisson/Mittlere Beleuchtungsstärke auf der Kochfläche /Iluminancia media en la superficie de cocción/Gemiddelde verlichtingssterkte op het werkvlak /Iluminância média na superfície de cozedura (Emiddle)(lux)	90