

COLONNE DE DOUCHE

SHOWER PANEL

DUSCHPANEEL

PANEL DE DUCHA

# A7624





## Français



FR

1. Reperez les pièces constituant votre meuble.
2. Regroupez et comptez la quincaillerie.
3. Munissez vous de l'outillage nécessaire.
4. Aménagez vous une zone de montage, la moquette ou une couverture protégera des rayures.
5. Procédez au montage, ne jamais forcer sur les assemblages, resserez les vis après quelques temps d'usage.

GARDEZ VOTRE NOTICE DE MONTAGE.

SI UNE PIÈCE VENAIT À MANQUER ELLE SERA LE MOYEN LE PLUS CLAIR POUR COMMUNIQUER AVEC VOTRE MAGASIN.

Cette colonne de douche est une colonne de douche thermostatique qui utilise une cartouche céramique thermostatique pour maintenir une température constante de la douche. La colonne elle-même est équipée d'une fonctionnalité d'inverseur à quatre sorties, la poignée d'inverseur du haut contrôle le débit d'eau du pommeau de douche, jet (de massage) du corps, douchette à main et arrêt de la douche, la poignée mélangeur du bas est faite pour choisir la température de la douche. Une fois le contrôle de débit activé, la température maximale de la douche qui doit être atteinte sera prédéfinie en usine sur 38°C en position neutre, bien que cela puisse varier pour certaines installations.

## I. LISTES DES ACCESSOIRES :

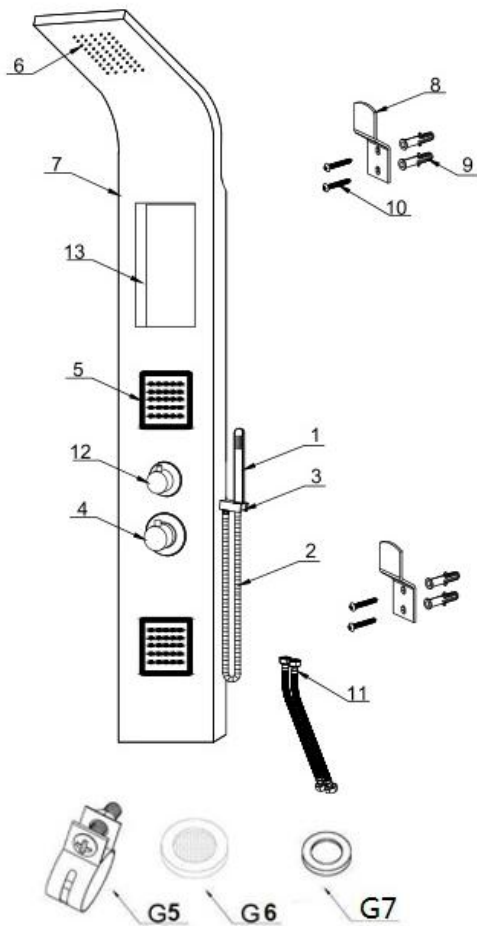

No.	Description	QTÉ
1	Douchette à main	1pc
2	Tuyau flexible	1pc
3	Support de douchette à main	1pc
4	Mélangeur thermostatique, poignée de mélangeur	1pc
5	Jet (de massage) du corps      Taille: 5*5	2pcs
6	Pommeau de douche      Taille: 5*10	1pc
7	Structure du panneau	1pc
8	Support	2pcs
9	Ensemble de vis ,    taille: M6.5*30MM	4pcs
10	Vis ,    Taille de vis: M4*30MM	4pcs
11	Tuyau d'entrée d'eau	2pcs
12	Inverseur, poignée inverseur	1pc
13	Self	1pc
G5	Clip S/S	1pc
G6	Filtre	2pcs
G7	Joint	6pcs

## II. OUTILS POUR L'INSTALLATION :(NON FOURNIS)

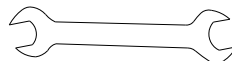
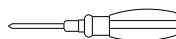
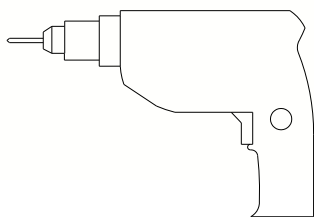

**Remarque : tous les outils ci-dessus devront être préparés à l'avance par les clients.**

### **Avant de commencer, veuillez noter :**

1. La colonne doit être installée en conformité avec les lois en vigueur localement et la législation sur l'approvisionnement en eau.
2. Lisez entièrement le guide de l'utilisateur avant de commencer.
3. Commencez uniquement l'installation quand vous avez tous les outils nécessaires prêts.
4. Veuillez vérifier que tous les accessoires sont dans la boîte de la colonne de douche.

### **ENTRETIEN**

Lors de l'installation ou de l'utilisation des outils, faites extrêmement attention à éviter d'endommager la finition ou l'armature. Pour conserver l'apparence de cette armature, veuillez vous assurer de le nettoyer régulièrement en utilisant uniquement un chiffon doux humide. Les nettoyants abrasifs ne devront pas être utilisés car ils peuvent causer des détériorations de la surface.

### **III. GUIDE D'INSTALLATION :**

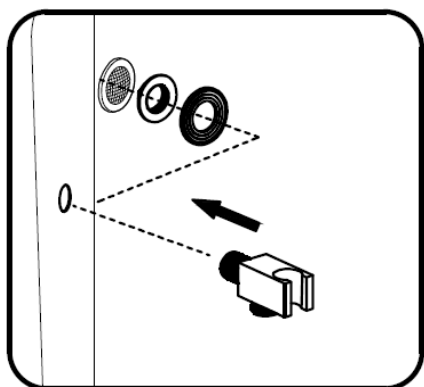

1. Fixez le support de douchette à main dans le trou du côté de la colonne, mettez un joint dans le tuyau à l'arrière de la colonne, et raccordez avec le support comme indiqué sur la figure de gauche

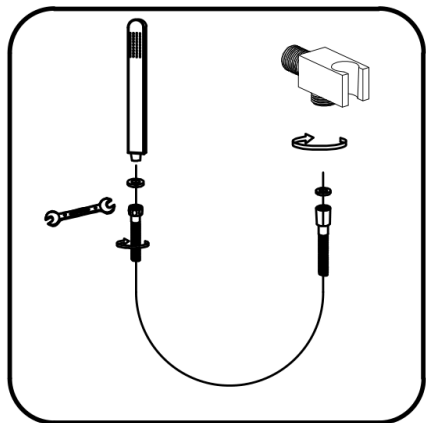
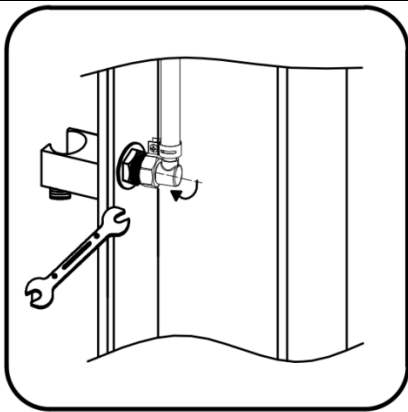

2. Mettez un joint dans chaque extrémité du tuyau flexible, un côté connecté à la douchette à main, un côté connecté au support de douchette à main comme indiqué sur la figure de gauche.

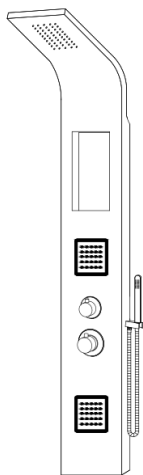

3. Terminez comme indiqué sur la figure de gauche

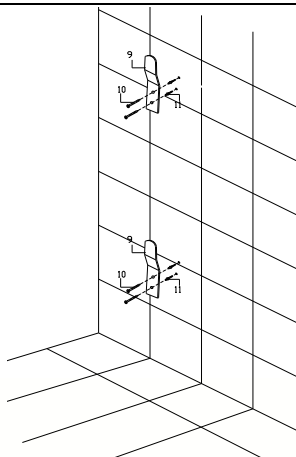

4. Faites des trous dans le mur, la distance entre les deux trous du support est de 2cm et la distance entre les deux supports est à mesurer sur la colonne de douche.

5. Mettez quatre vis dans les trous de suspente et dans le mur, puis utilisez quatre vis pour fixer les suspentes au mur.

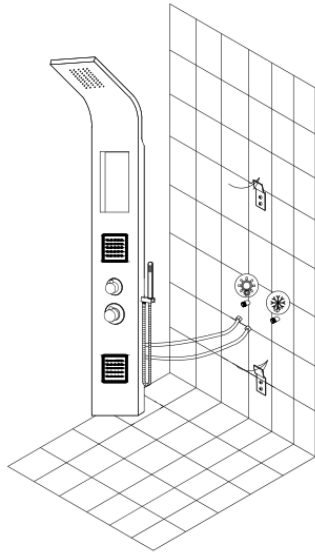

6. Posez la colonne de douche contre le mur. Mettez un filtre de chaque côté du tuyau d'arrivée d'eau et raccordez l'eau chaude/froide. Les deux arrivées d'eau chaude et froide, doivent avoir des vannes d'isolement accessibles fixées en ligne à des fins d'entretien (non fournies).



7. Terminez comme indiqué sur la figure.

#### IV. COMMENT L'UTILISER :

1. Comment changer le débit d'eau: tournez la poignée de l'inverseur pour contrôler le débit d'eau du pommeau pour écoulement du jet (de massage) du corps et douchette à main.
2. Le mélangeur est équipé de cartouche thermostatique, la température est prédéfinie à 38°C, mais elle peut être réglée selon votre souhait en appuyant sur le bouton de la poignée du mélangeur et en la tournant, elle tournera selon votre choix de température au delà de 38°C.

#### V. INFORMATIONS IMPORTANTES DE SÉCURITÉ :

- Utilisez cet appareil uniquement comme indiqué.
- Ne dirigez pas les jets (de massage) du corps vers les yeux, les oreilles et autres parties du corps sensibles.
- Utilisez les commandes de votre douche pour régler la pression et la température de l'eau selon votre confort.

- N'utilisez pas à pleine puissances des jets d'eau sur des parties du corps douloureuses ou grandement enflées sans consulter au préalable votre médecin traitant.
- Renseignez tous les utilisateurs sur la correcte utilisation de cet appareil et surveillez les enfants et les personnes avec un handicap.
- Empêchez le débit de d'eau d'entrer en contact avec des ampoules électriques et tous appareils électriques.

**Pression d'eau minimum = 1.5kgs. Pression d'eau maximale = 5kgs.**



EN

1. Identify the parts which make up your piece of furniture.
2. Gather the hardware parts and count them.
3. Have the necessary tools ready.
4. Organize a space for assembly, wall carpeting or a blanket will protect the furniture against scratches.
5. Mount the furniture, never force the parts to be assembled.

TIGHTEN THE SCREWS AFTER IT HAS BEEN USED FOR SOME TIME.

KEEP THE ASSEMBLY INSTRUCTION SINCE IT WILL HELP YOU WHEN YOU GET IN TOUCH WITH THE STORE IF A PART SHOULD BE MISSING.

**English**

This shower panel is thermostatic shower panel,uses a ceramic thermostatic cartridge to maintain a constant shower temperature. The panel itself is fitted with four-way diverter function, the upside diverter handle to control the water flow of shower head, body(massage) jet ,handy shower and off shower, the downside mixer handle to select the showering temperature. Once the flow control is turned on,the maximum showering temperature that should be achieved will be a factory pre-set 38°C at override position,although this may vary with certain installations.

## **I. ACCESSORIES LISTS:**

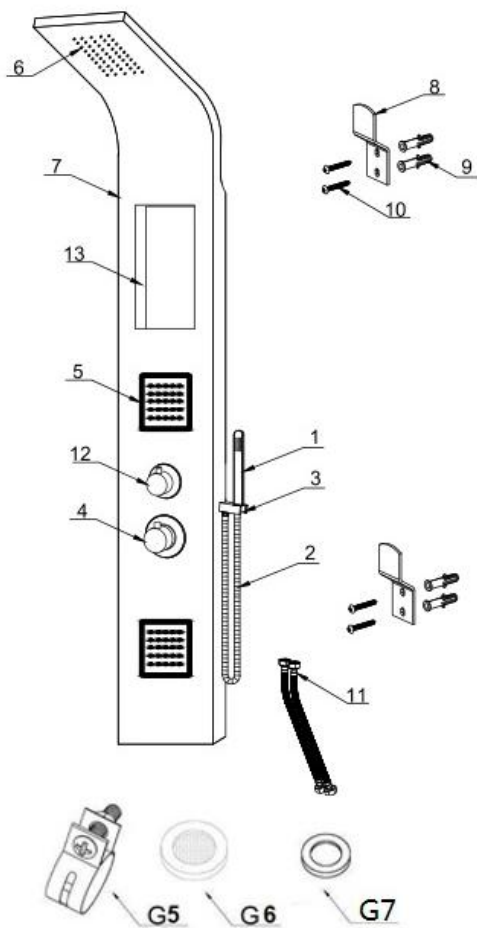

No.	Description	QTY
1	Handy shower	1pc
2	Flexible hose	1pc
3	Handy shower holder	1pc
4	Thermostatic mixer,Mixer handle	1pc
5	Body(massage) jet      Size: 5*5	2pcs
6	Shower head              Size: 5*10	1pc
7	Panel body	1pc
8	Hanger	2pcs
9	Screw set ,    size: M6.5*30MM	4pcs
10	Screw ,    Screw size: M4*30MM	4pcs
11	Water-in hose	2pcs
12	Diverter,Diverter handle	1pc
13	Self	1pc
G5	S/S Clip	1pc
G6	Filter	2pcs
G7	Gasket	6pcs

## II. INSTALLANTION TOOLS: (NOT SUPPLIED)

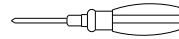
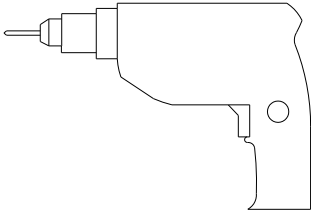

**Noted: All above tools should be prepared by the customers in advance.**

### **Before proceeding, please note:**

1. The panel must be installed in compliance with local water authority byelaws and water supply byelaws.
2. Read all the instruction manual before proceeding.
3. Only begin the installation when you have all the necessary tools ready.
4. Please check that all the accessories are in the shower panel box.

### **AFTERCARE**

When installing or using tools, extra care must be taken to avoid damaging the finish or the fitting. To maintain the appearance of this fitting, please ensure it is cleaned regularly using a clean soft damp cloth only. Abrasive cleaners or detergents must not be used as they may cause surface deterioration.

### **III. INSTALLATION GUIDE:**

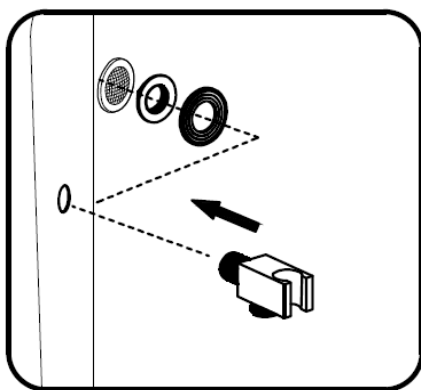

1. Fixed the handy shower holder on the panel side hole, put one gasket in the hose of panel backside, and connect with the holder like the left picture shows

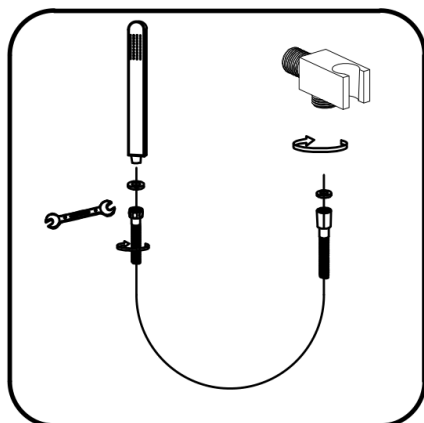
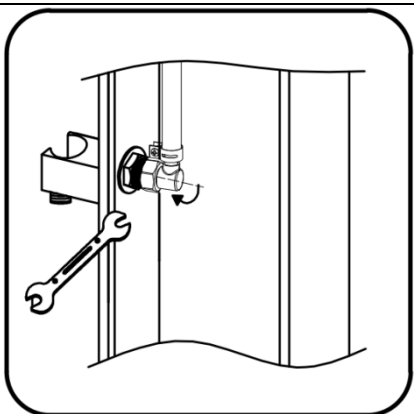

2. Put one gasket in each side of flexible hose, one side connect to the handy shower, one side connect the handy shower holder, as left picture shows.

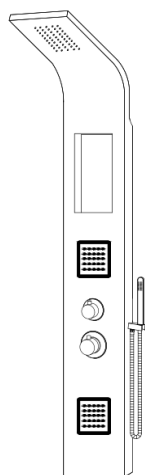

3. Finish like left picture shows

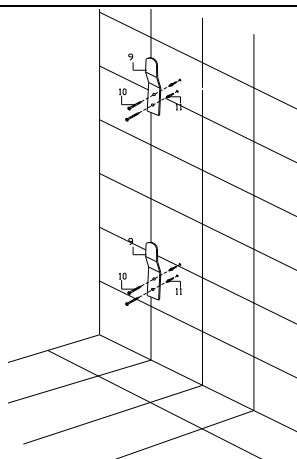

4. Make holes on the wall, the distance between the two holes on the hanger is 2CM. and the distance between the two hangers basic on the shower panel.  
5. put four screw sets into the hanger's holes and in the wall, then use four screws to fix the hangers on the wall.

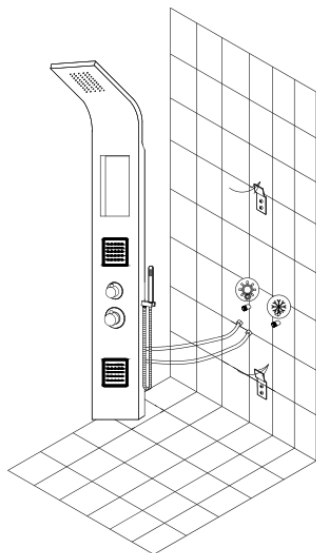

6. Put the shower panel on the wall. Put one filter in each side of water-in hose and connect the hot/cold water. Both hot and cold supply feeds must have accessible isolator valves fitted in-line for servicing purposes (not supplied).



7. Finish as the picture.

#### IV、 HOW TO USE:

3. How to change water flow: turn the diverter handle to control water flow for head shower waterfall body (massage) jet and handy shower.
4. The mixer is with thermostatic cartridge, the temperature is pre-set at 38°C, which can be adjusted as you want, by press down the button on mixer handle and turn it, it will rotate to choice temperature over 38°C.

#### V、 IMPORTANT SAFETY INFORMATION:

- Use this product only as instructed.
- Do not direct the body jets on eyes, ears and other sensitive areas.
- Use your shower controls to set water pressure and temperature to your comfort.
- Do not use full power of body jets on severely swollen or painful to touch body areas without consulting your physician.
- Instruct all users on proper use of this product and provide supervision to children and disabled.

- Prevent water flow contact with light bulbs and electric appliances.

**Minimum water pressure=1.5kgs. Maximum water pressure=5kgs.**



DE

1. Bitte überprüfen Sie, ob alle Einzelteile Ihres Möbelstücks vorhanden sind.
2. Bitte überprüfen Sie, ob alle Schrauben und Verbindungsteile für die Montage vorhanden sind.
3. Halten Sie alle notwendigen Montage-Werkzeuge für ihren Einsatz gebrauchsbereit.
4. Bereiten Sie einen passenden Ort für die Montage vor. Ein Teppichboden oder ähnliches schützt vor Kratzern.
5. Beginnen Sie mit der Montage. Lassen Sie sich Zeit und fügen Sie die Einzelteile nie mit Gewalt zusammen.

Um einen langfristigen und einwandfreien Gebrauch zu gewährleisten, ziehen Sie die einzelnen Schrauben regelmäßig nach längerer Nutzung des Möbelstücks fest.  
Bitte bewahren Sie diese Montageanleitung auf. Diese gewährleistet im Problemfall einen reibungslosen und schnellen Kommunikationsaustausch mit dem Kundenservice Ihres Geschäfts.

**Deutsche**

Diese Duscheinheit ist thermostatisch geregelt und garantiert eine gleichbleibende Wassertemperatur. Das Wasser kann mit einem 4-fach-Umschalter auf die Regendusche, die Handdusche, Körpermassage eingestellt und abgeschaltet werden. Nach dem Einschalten der Durchlaufsteuerung wird die werkseitig voreingestellte Höchsttemperatur von 38 °C erreicht. Diese Temperatur kann, abhängig von der Installation, abweichen.

## **I. TEILELISTE:**

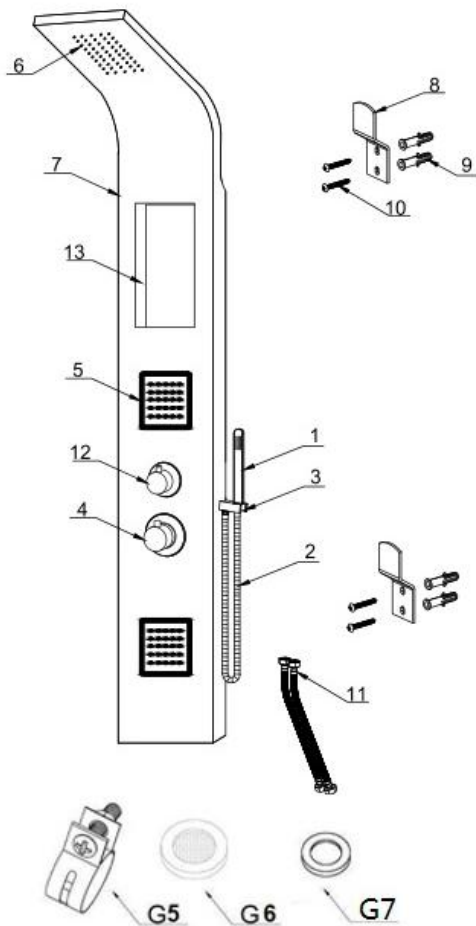

Nr.	Beschreibung	Menge
1	Handdusche	1Stück
2	Flexibler Zuleitungsschlauch	1Stück
3	Halterung für Handdusche	1Stück
4	Thermostat-Mischer	1Stück
5	Körpermassage-Jet Größe: 5 x 5	2Stück
6	Regendusche Größe: 5 x 10	1Stück
7	Wandpaneel	1Stück
8	Wandhalterung	2Stück
9	Dübel: M6,5 x 30 mm	4Stück
10	Schrauben: M4 x 30 mm	4Stück
11	Flexible Wasserzuleitung	2Stück
12	Umschalter	1Stück
13	Ablage	1Stück
G5	Befestigungs-Clip	1Stück
G6	Filter	2Stück
G7	Dichtung	6Stück

## II. INSTALLATIONSWERKZEUGE: (NICHT MITGELIEFERT)

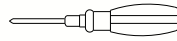
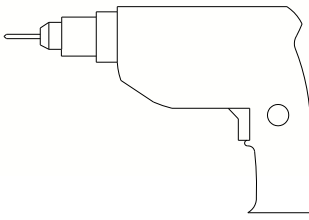

**Bitte beachten: Bitte halten Sie obige Werkzeuge zur Installation bereit.**

**Bitte beachten Sie, bevor Sie fortfahren:**

1. Das Duschpaneel muss entsprechend der örtlichen Statuten montiert werden.
2. Legen Sie alle Anleitungen, bevor Sie mit der Installation beginnen.
3. Beginnen Sie die Installation erst, wenn Ihnen alle benötigten Werkzeuge zur Verfügung stehen.
4. Vergewissern Sie sich, dass Zubehörteile des Duschpaneels mitgeliefert wurden.

### RINIGUNG UND PELEGE

Bitte lassen Sie bei der Installation äußerste Vorsicht walten, um die Oberflächen und die Armaturen nicht zu beschädigen. Reinigen Sie das Duschpaneel regelmäßig mit einem feuchten, weichen Tuch. Benutzen keine Reinigungs- oder Scheuermittel, damit beschädigen Sie das Finish.

### III. INSTALLATION:

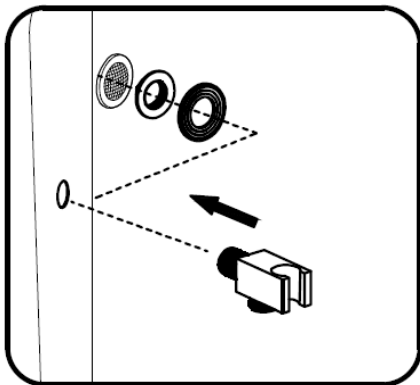

1. Montieren Sie die Halterung für die Handdusche mit den entsprechenden Dichtungen und Unterlegscheiben an der Seite des Wandpaneels.

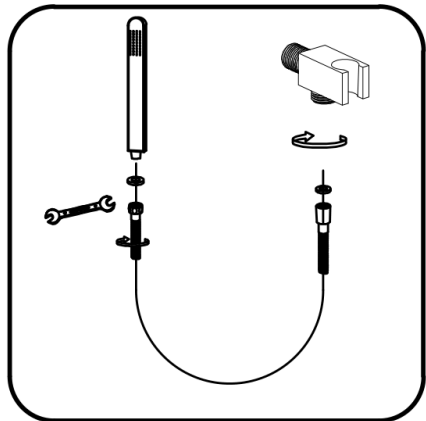
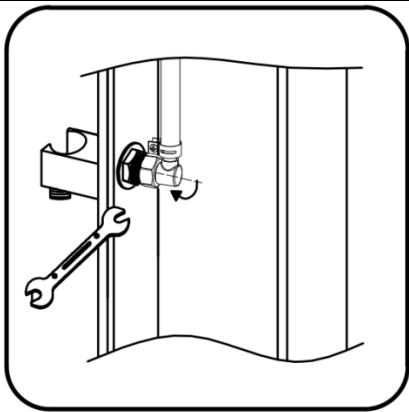

2. Verwenden Sie an beiden Seiten des flexiblen Zuleitungsschlauchs zur Handdusche eine Dichtung.

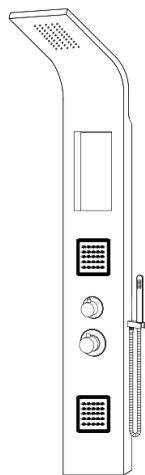

3. Die Duscheinheit muss so aussehen, wie in der Abbildung links.

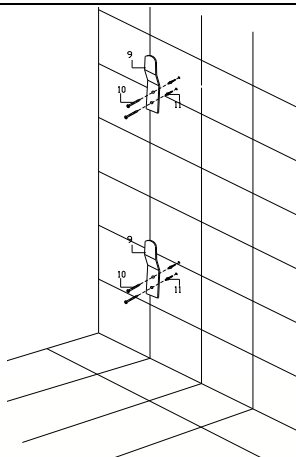

4. Bohren Sie die Löcher für die Halterungen im Abstand von 2 cm (je Halterung) und im korrekten Abstand voneinander.  
5. Setzen Sie die Wanddübel ein und schrauben Sie die Halterungen an der Wand an.

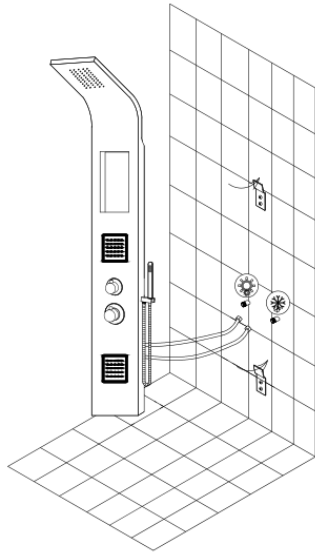

6. Setzen Sie jeweils einen Filter in der flexiblen Wasserzuleitung ein und schrauben Sie die Zuleitungen an den beiden Eckventilen an. Dann setzen Sie das Wandpaneel auf die Wandhalterungen.



7. Die fertig montierte Duscheinheit muss so aussehen, wie in der Abbildung links.

#### IV. BEDIENUNGSHINWEISE:

5. Wasserdurchsatz einstellen: Mit dem Umschalter stellen Sie zwischen Regendusche, Handdusche und Körpermassage um.
6. Der Mixer ist thermostatisch auf 38 °C voreingestellt. Zum Ändern der Temperatur drücken Sie zunächst den Knopf auf dem Mixer, dann stellen Sie die Temperatur neu ein.

#### V. WICHTIGE SICHERHEITSHINWEISE:

- Benutzen Sie dieses Produkt nur entsprechend der Anleitungen.
- Richten Sie Körperdüsen nicht auf Augen, Ohren oder andere empfindliche Körperteile aus.
- Stellen Sie Wassertemperatur und Druck nach persönlichem Geschmack ein.
- Benutzen Sie die Körperdüsen nicht mit vollem Druck auf geschwollenen oder druckempfindlichen Körperbereichen, wenden Sie sich im Zweifel an Ihren Arzt.
- Belehren Sie alle Benutzer des Produkts über die Bedienung, beaufsichtigen Sie Kinder und hilfebedürftige Personen.
- Richten Sie das Wasser nicht auf Lampen oder elektrischen Geräte aus.

**Mindest-Wasserdruck = 1,5 bar. Höchst-Wasserdruck = 5 bar.**



ES

1. Localice las piezas que componen su mueble.
2. Reagrupe y cuente la tornillería.
3. Prepare las herramientas necesarias.
4. Prepare una zona de montaje, la moqueta o una manta protegerá de arañazo.
5. Proceda al montaje, no forzar sobre los embalages, apretar los tornillos después de algún tiempo de uso.

GUARDAR LAS INSTRUCCIONES DE MONTAJE.  
SI UNA PIEZA LE FALTASE, SERA LA MANERA MAS FACIL DE COMUNICARSE CON SU PROVEEDOR.

**Español**

Este panel de ducha es un panel termostático, utiliza un cartucho termostático cerámico para mantener una temperatura constante de la ducha. El propio panel está equipado con una función de desvío de cuatro vías, la manija del desviador superior para controlar el flujo de agua de la ducha, el cuerpo del chorro (masaje), la ducha de mano y la cascada, y la manija del mezclador inferior para seleccionar la temperatura de la ducha. Una vez encendido el control de flujo, la temperatura máxima que se conseguirá será la predeterminada de fábrica, de 38°C en posición neutra, aunque esto podrá variar en determinadas instalaciones.

## **I. LISTA DE ACCESORIOS:**

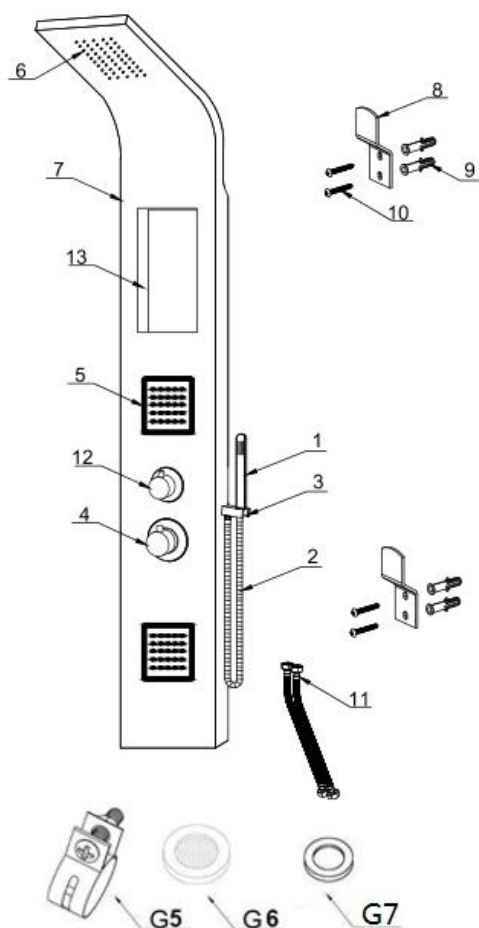

Núm.	Descripción	CANTIDAD
1	Ducha de mano	1pieza
2	Manguera flexible	1pieza
3	Soporte para la ducha de mano	1pieza
4	Mezclador normal, mezclador termostático, manilla del mezclador	1pieza
5	Chorro de masaje (corporal)      Tamaño: 5*5	2piezas
6	Cabezal de ducha:                      Tamaño 5 * 10	1pieza
7	Cuerpo del panel	1pieza
8	Colgador	2piezas
9	Tornillos de fijación, tamaño: M6,5 * 30 mm	4piezas
10	Tornillo, tamaño del tornillo: M4 * 30 mm	4piezas
11	Manguera de entrada de agua	2piezas
12	Desviador, mango del desviador	1pieza
13	Automático	1pieza
G5	Sujeción S/S	1pieza
G6	Filtro	2piezas
G7	Junta	6piezas

## II. HERRAMIENTAS PARA LA INSTALACIÓN: (NO PROPORCIONADAS)

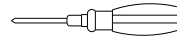
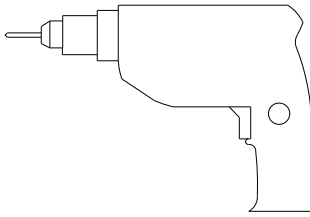

**Nota: El usuario deberá preparar con antelación las herramientas mencionadas.**

**Antes de comenzar, tenga en cuenta lo siguiente:**

1. El panel debe estar instalado de conformidad con las leyes de las autoridades locales con respecto al agua y el suministro de agua.
2. Lea el manual de instrucciones completo antes de realizar la instalación.
3. Comience la instalación cuando tenga preparadas todas las herramientas.
4. Por favor, compruebe que estén todos los accesorios en la caja del panel de la ducha.

**CUIDADO**

Cuando instale el panel o utilice otras herramientas, tenga cuidado de no dañar el acabado ni los accesorios. Para mantener la apariencia de este panel, por favor, asegúrese de limpiarlo con regularidad utilizando un paño suave y húmedo solamente. No utilice limpiadores abrasivos ni detergentes, ya que podrían causar deterioro de la superficie.

**III. GUÍA DE INSTALACIÓN:**

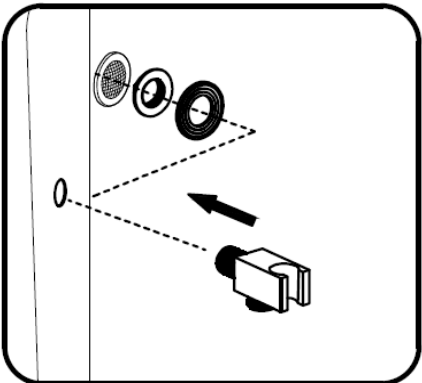
	<p>1. Una vez fijado el soporte de la ducha de mano en el orificio del panel lateral, coloque una junta en la manguera blanca de la parte posterior del panel y coloque el soporte tal y como se muestra en la imagen</p>
---	---

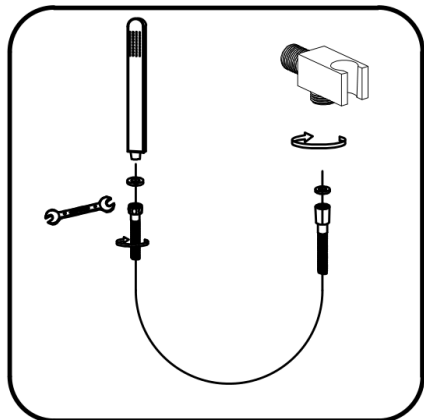
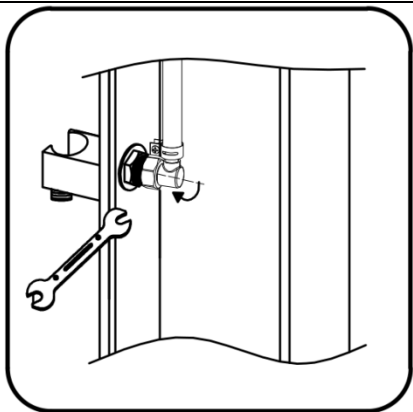

2. Coloque una junta a cada lado de manguera flexible, un lado conectado a la ducha a mano, un lado conectado al soporte de la ducha a mano, como muestra la imagen a la izquierda.

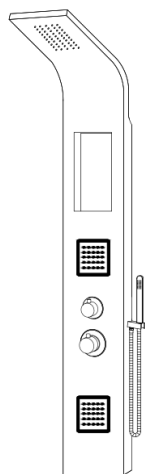

3. Finalice la instalación como muestra la imagen de la izquierda

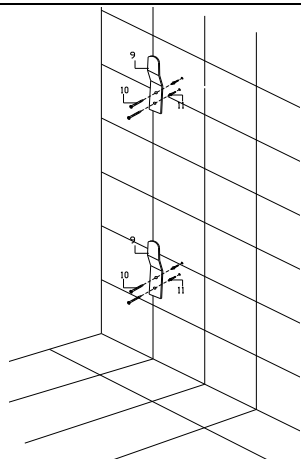

4. Haga agujeros en la pared, la distancia entre los dos agujeros en el colgador es de 2 cm, y la distancia entre los dos dos colgadores es la que se muestra en el panel de ducha.

5. Coloque cuatro conjuntos de tornillos en los agujeros del colgador y en la pared, a continuación, utilice cuatro tornillos para fijar los colgadores en la pared.

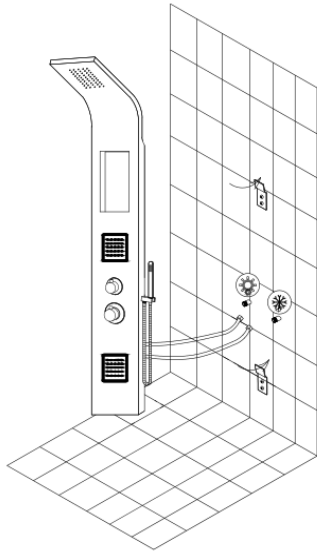

6. Ponga el panel de ducha en la pared.  
Coloque un filtro en cada lado de la manguera de entrada de agua y conecte el agua fría / caliente. Tanto la alimentación de suministro de agua caliente como de agua fría deben tener válvulas aisladoras accesibles instaladas en línea para poder realizar tareas de mantenimiento/repación (no proporcionadas).



7. Finalice tal y como se muestra en la imagen.

#### IV. USO:

7. Cómo cambiar el flujo de agua: gire la manija del desviador para controlar el flujo de agua en cascada desde el cabezal de ducha, el chorro de masaje corporal y la ducha de mano.
8. El mezclador utiliza un cartucho termostático, la temperatura se establece previamente en 38 °C, se puede ajustar a su gusto, presionando el botón en el mango del mezclador, lo que hará variar la temperatura partiendo de 38 grados.

#### V. INFORMACIÓN DE SEGURIDAD IMPORTANTE:

- Utilice este producto solamente para el fin estipulado.
- No dirija los chorros corporales sobre ojos, orejas u otras zonas sensibles.
- Utilice los controles de la ducha para configurar la presión del agua y la temperatura a su gusto.
- No utilice la potencia total de los chorros sobre zonas inflamadas o doloridas sin consultar a su médico.
- Instruya a todos los usuarios sobre el uso correcto de este panel y vigile a los niños y a las

personas con alguna discapacidad.

- Evite que el agua entre en contacto con bombillas y electrodomésticos.

**Presión de agua mínima = 1,5 Kg. Presión de agua máxima = 5 Kg.**

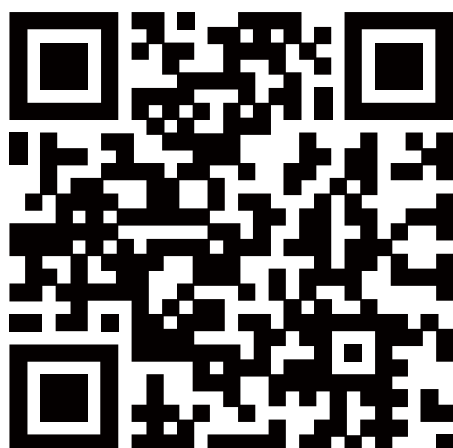

**VS-July-2016**