

INSTRUCTIONS D'UTILISATION



G1001-10*14FT

SERRE DE JARDIN
GREENHOUSE
GEWÄCHSHAUS
INVERNADERO

VENTE-UNIQUE
.com

! AVERTISSEMENT: nécessite un entretien rapide pour s'assurer que la construction est solide.

! WARNING: Need timely maintenance to make sure construction is strong.

! WARNUNG: Sie müssen rechtzeitig gewartet werden, um sicherzustellen, dass die Konstruktion stark ist.

! ADVERTENCIA: Necesita un mantenimiento oportuno para asegurarse de que la construcción sea sólida.

! AVVERTENZA: è necessaria una manutenzione tempestiva per assicurarsi che la costruzione sia robusta.

! WAARSCHUWING: Heeft tijdig onderhoud nodig om ervoor te zorgen dat de constructie sterk is.

POUR PREVENIR LES BLESSURES, LIRE ET COMPRENDRE CES INSTRUCTIONS DE MONTAGE DE LA SERRE AVANT L'UTILISATION.

Note:

1. Il faut environ 2-3 heures pour assembler la serre par 2-3 personnes.
2. Le côté UV-protégé de la plaque est couvert par le film opaque blanc et doit être en face du soleil.
3. Enlevez presque 2 pouces de film des bords de plaque avant l'installation. Puis enlevez tout les autres films après la construction.
4. Assurez-vous que la serre est placée sur une surface plate et nivelée.

Avertissements et précautions de sécurité

GARDEZ LA ZONE DE TRAVAIL PROPRE ET SECHE

Les zones de travail encombrées ou mouillées peuvent entraîner des blessures.

RESTER VIGILANT

Surveiller ce que vous faites à tout moment. Ne pas utiliser la serre lorsque vous êtes fatigués ou distrait du travail à finir. Il est recommandé d'utiliser les gants pour assembler la serre.

ENTRETIEN DE CE PRODUIT AVEC PRECAUTION

Gardez la serre propre et sèche pour des meilleures performances: l'entretien doit être effectué régulièrement.

Utilisation adéquate du produit. Ce produit est destiné à l'usage domestique et n'est pas adapté à un usage industriel. IL y a certaines applications pour lesquelles la serre a été conçue. Ne pas modifier la serre et ne pas utiliser la serre pour un usage pour lequel, elle n'a pas été prévue.

MAINTENIR UN ENPLACEMENT DE TRAVAIL EN SECURITE

Gardez la zone de travail en ordre. Assurez-vous qu'il y a suffisamment d'espace aux alentours pour pouvoir travailler. Evitez les zones de grand trafic. Toujours gardez la zone de travail loin de tout obstacle, graisse, huile, déchet et autre débris.

EMPLACEMENT PROPRE DE LA SERRE.

Assurez-vous que la serre est située sur une surface plane.

TO PREVENT INJURY, READ AND UNDERSTAND THE GREENHOUSE ASSEMBLY INSTRUCTIONS BEFORE USE.

Notes:

1. It takes about 2-3 hours to assemble the greenhouse by 2-3 persons.
2. The UV-protected side of the sheet is covered with opal white film and must face towards the sun.
3. Remove approximately 2 inches of film from all sheet edges before installing. Removing all film immediately after the construction is completed
4. Make sure the greenhouse is located on a flat, level surface.

GENERAL SAFETY, WARNINGS AND PRECAUTIONS

KEEP WORK AREA CLEAN AND DRY.

Cluttered, damp or wet work areas invite injuries.

STAY ALERT. Watch what you are doing at all times. Use common sense. Do not use the greenhouse when you are tired or distracted from the job at hand. It is recommended to use gloves for assembling the greenhouse.

MAINTAIN THIS PRODUCT WITH CARE.

Keep the greenhouse clean and dry for better performance: maintenance should be performed regularly.

USE THE RIGHT PRODUCT FOR THE JOB.

Do not attempt to force a small product to do the work of a larger industrial product. There are certain applications for which the greenhouse was designed. It will do the job better and more safely in the manner for which it was intended. Do not modify the greenhouse and do not use the greenhouse for a purpose for which it was not intended.

MAINTAIN A SAFE WORKING ENVIRONMENT.

Keep the work area tidy. Make sure there is adequate surrounding workspace. Avoid high traffic areas. Always keep the work area free of obstructions, grease, oil, trash and other debris.

PROPER GREENHOUSE LOCATION.

Make sure the greenhouse is located on a flat, level surface.

BITTE LESEN SIE DIE MONTAGEANLEITUNG FÜR DAS GEWÄCHSHAUS VOR DER BENUTZUNG, UM VERLETZUNGEN BEIM AUFBAU ZU VERMEIDEN.

Hinweise:

1. 2 bis 3 Personen benötigen zum Aufbau des Gewächshauses etwa 2-3 Stunden.
2. Die UV-geschützte Seite des Blattes ist mit opalweißem Film bedeckt und muss der Sonne zugewandt sein
3. Entfernen Sie vor der Montage ca. 5 cm Schutzfilm an allen Kanten der Folie. Entfernen Sie den Schutzfilm gleich nach Errichtung.
4. Das Gewächshaus muss auf einer ebenen und waagerechten Fläche aufgestellt werden.

ALLGEMEINE WARN- UND SICHERHEITSHINWEISE

ARBEITSBEREICH SAUBER UND TROCKEN HALTEN.

Unordentliche, feuchte oder nasse Arbeitsbereiche laden Unfälle geradezu ein.

AUFMERKSAM SEIN. Achten Sie jederzeit darauf, was Sie tun. Benutzen Sie gesunden Menschenverstand. Montieren Sie das Gewächshaus nicht, wenn Sie müde oder von der Arbeit abgelenkt sind. Tragen Sie zur Montage des Gewächshauses Schutzhandschuhe.

DIESES PRODUKT SORGSAM BEHANDELN. Halten Sie das Gewächshaus für beste Leistung sauber und trocken, reinigen Sie es regelmäßig.

DIE RICHTIGEN WERKZEUGE FÜR DEN JOB BENUTZEN. Ein kleines Werkzeug kann nicht den Job eines großen Industrieprodukts erledigen. Dieses Gewächshaus wurde für bestimmte Aufgaben konzipiert. Bei Benutzung zu seinem Bestimmungszweck ist es sicher. Nehmen Sie keine Veränderungen am Gewächshaus vor und benutzen Sie es bestimmungsgemäß.

SICHERE ARBEITSUMGEBUNG BEACHTEN. Halten Sie den Arbeitsbereich sauber. Achten Sie auf ausreichende Zugänge. Halten Sie den Arbeitsbereich frei von Hindernissen, Fett, Öl, Abfall und sonstigen Fremdkörpern.

KORREKTER STANDORT DES GEWÄCHSHAUSES. Das Gewächshaus muss auf einer ebenen und waagerechten Fläche aufgestellt werden.

PARA EVITAR DAÑOS, LEA DETENIDAMENTE LAS INSTRUCCIONES DE ENSAMBLAJE DEL INVERNADERO ANTES DE UTILIZARLO.

Notas:

1. El ensamblaje del invernadero por parte de 2 o 3 personas llevará aproximadamente 2 o 3 horas.
2. El **lado protegido contra los rayos UV** de la hoja está cubierto con una película de **color blanco ópalo** y debe mirar hacia el **sol**.
3. Quite aproximadamente dos pulgadas de la película de todos los bordes del vidrio antes de instalarlo. Quite toda la película protectora una vez finalizado el ensamblaje.
4. Asegúrese de instalar el invernadero sobre una superficie lisa y nivelada.

INSTRUCCIONES GENERALES DE SEGURIDAD, ADVERTENCIAS Y PRECAUCIONES

MANTENGA LA ZONA DE TRABAJO LIMPIA Y SECA. Las zonas abarrotadas de cosas, húmedas o mojadas provocan caídas y lesiones.

PERMANEZCA ALERTA Fíjese en lo que está haciendo en todo momento. Utilice el sentido común. No instale el invernadero cuando esté cansado o distraído. Se recomienda guantes para realizar el ensamblaje del invernadero.

MANTENGA ESTE PRODUCTO EN BUEN ESTADO Mantenga el invernadero limpio y seco para obtener un mejor rendimiento: es necesario realizar un mantenimiento regular.

UTILICE LOS PRODUCTOS ADECUADOS PARA EL TRABAJO A REALIZAR No intente forzar un producto pequeño para hacer el trabajo de un producto industrial más grande. El invernadero se ha diseñado para aplicaciones específicas. Tendrá un mejor rendimiento y será más seguro si lo utiliza para los fines para los que ha sido diseñado. No modifique el invernadero y no lo utilice para fines diferentes a los indicados.

MANTENGA UN ENTORNO DE TRABAJO SEGURO Mantenga limpia y ordenada la zona de trabajo. Asegúrese de que haya el espacio suficiente para trabajar en el entorno. No evite las zonas con mucho tráfico. Mantenga siempre la zona de trabajo libre de obstáculos, grasa, aceite, basura y escombros.

UBICACIÓN CORRECTA DEL INVERNADERO Asegúrese de instalar el invernadero sobre una superficie lisa y nivelada.

PER PREVENIRE LESIONI, LEGGERE E COMPRENDERE LA SERRA ISTRUZIONI DI MONTAGGIO PRIMA DELL'USO.

Nota:

1. Ci vogliono circa 2-3 ore per montare la serra da 2-3 persone.
2. Il lato protetto dai raggi UV del foglio è coperto con una pellicola bianca opale e deve essere rivolto verso il sole.
3. Rimuovere circa 2 pollici di pellicola da tutti i bordi del foglio prima dell'installazione. Rimozione di tutto il film immediatamente dopo il completamento della costruzione.
4. Assicurarsi che la serra si trovi su una superficie piana e piana.

SICUREZZA GENERALE, AVVERTENZE E PRECAUZIONI

MANTENERE L'AREA DI LAVORO PULITA E ASCIUTTA.

Le aree di lavoro disordinate, umide o bagnate provocano lesioni.

ATTENZIONE. Guarda cosa stai facendo in ogni momento. Usa il senso comune. Non utilizzare la serra quando si è stanchi o distratti dal lavoro da svolgere. Si consiglia di utilizzare guanti per il montaggio della serra.

MANTENERE QUESTO PRODOTTO CON CURA.

Mantenere la serra pulita e asciutta per prestazioni migliori: la manutenzione deve essere eseguita regolarmente.

UTILIZZARE IL PRODOTTO GIUSTO PER IL LAVORO.

Non tentare di forzare un piccolo prodotto a svolgere il lavoro di un prodotto industriale più grande. Esistono alcune applicazioni per le quali è stata progettata la serra. Farà il lavoro meglio e in modo più sicuro nel modo previsto. Non modificare la serra e non utilizzare la serra per uno scopo per il quale non è stata progettata.

MANTENERE UN AMBIENTE DI LAVORO SICURO.

Mantieni in ordine l'area di lavoro. Assicurarsi che vi sia spazio di lavoro circostante adeguato. Evitare le zone ad alto traffico. Mantenere sempre l'area di lavoro libera da ostruzioni, grasso, olio, rifiuti e altri detriti.

POSIZIONE ADEGUATA SERRA.

Assicurarsi che la serra si trovi su una superficie piana e piana.

OM LETSEL TE VOORKOMEN, LEES EN GEBRUIK DE INSTALLATIE-INSTRUCTIES VAN DE BROEIKAS VOORAFGAAND AAN GEBRUIK.

Opmerking:

1. Het duurt ongeveer 2-3 uur om de broeikas met 2-3 personen te installeren.
2. De UV-beschermde zijde van de plaat is bedekt met een opaal wit laagje en moet naar de zon wijzen.
3. Verwijder vóór de installatie ongeveer 5 cm van het laagje op de randen van alle platen. Verwijder alle laagjes onmiddellijk nadat de constructie is voltooid.
4. Zorg ervoor de broeikas op een vlak, waterpas oppervlak te plaatsen.

ALGEMENE VEILIGHEID, WAARSCHUWINGEN EN VOORZORGSMATREGELEN

HOUD DE WERKOMGEVING SCHOON EN DROOG.

Rommelige, vochtige of natte werkomgevingen vormen een risico op letsel.

BLIJFWAAKZAAM. Let te allen tijde op wat u doet. Gebruik gezond verstand. Gebruik de broeikas niet als u moe of afgeleid bent van het werk. Wij raden u aan om handschoenen te dragen voor het monteren van de broeikas.

ONDERHOUD DIT PRODUCT ZORGVULDIG.

Houd de broeikas schoon en droog voor betere prestaties: onderhoud moet regelmatig worden uitgevoerd.

GEBRUIK HET JUISTE PRODUCT VOOR DE TAAK.

Probeer een klein product niet te forceren het werk van een groter industrieel product uit te voeren. Er zijn bepaalde toepassingen waarvoor de broeikas was ontworpen. There are certain applications for which the greenhouse was designed. Het zal het werk beter en veiliger uitvoeren op de manier waarvoor het bedoeld is. Modificeer de broeikas niet en gebruik de broeikas niet voor doeleinden anders dan waarvoor deze is bestemd.

















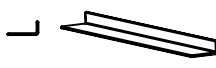
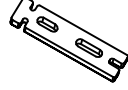



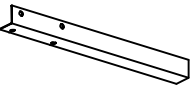
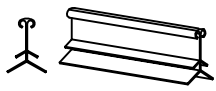

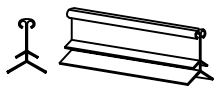





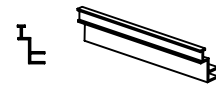
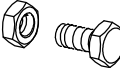
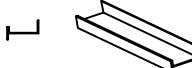
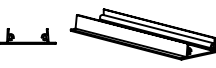

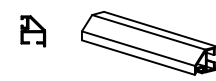
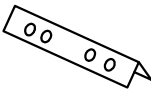
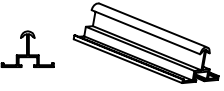
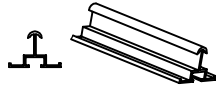
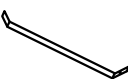
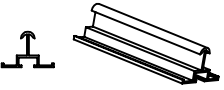
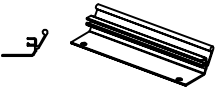
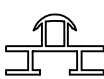
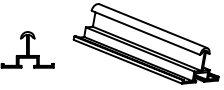
BEHOUD EEN VEILIGE WERKOMGEVING.

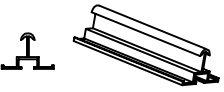
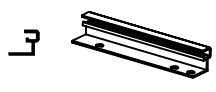
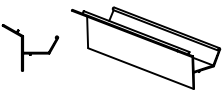
Houd de werkomgeving netjes. Zorg voor voldoende werkruimte in uw omgeving. Vermijd omgevingen met veel verkeer. Houd de werkplek te allen tijde vrij van obstructies, vet, olie, afval en ander vuil.

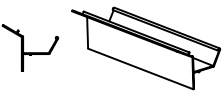

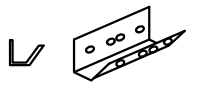

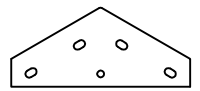
GOEDE LOCATIE VOOR DE BROEIKAS.

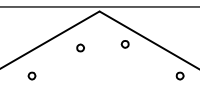
Zorg ervoor de broeikas op een vlak, waterpas oppervlak te plaatsen.

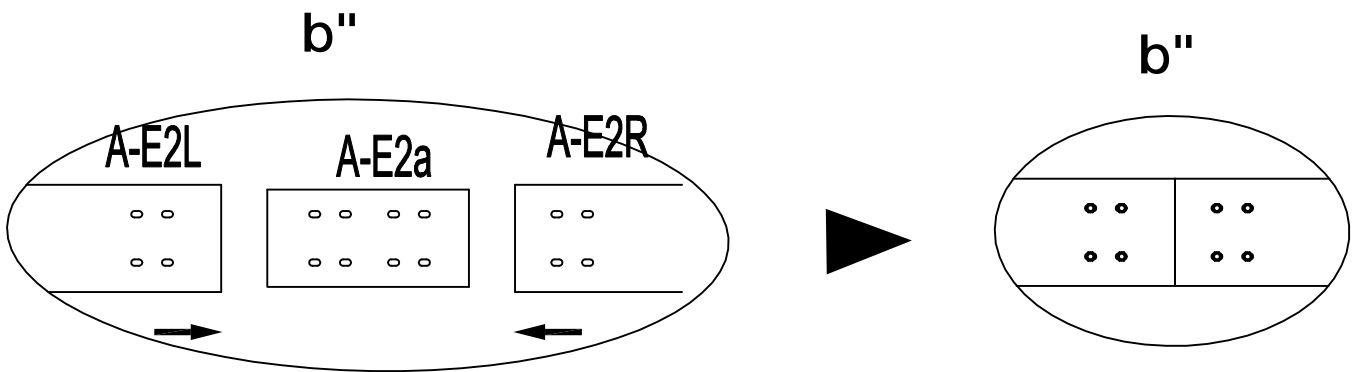
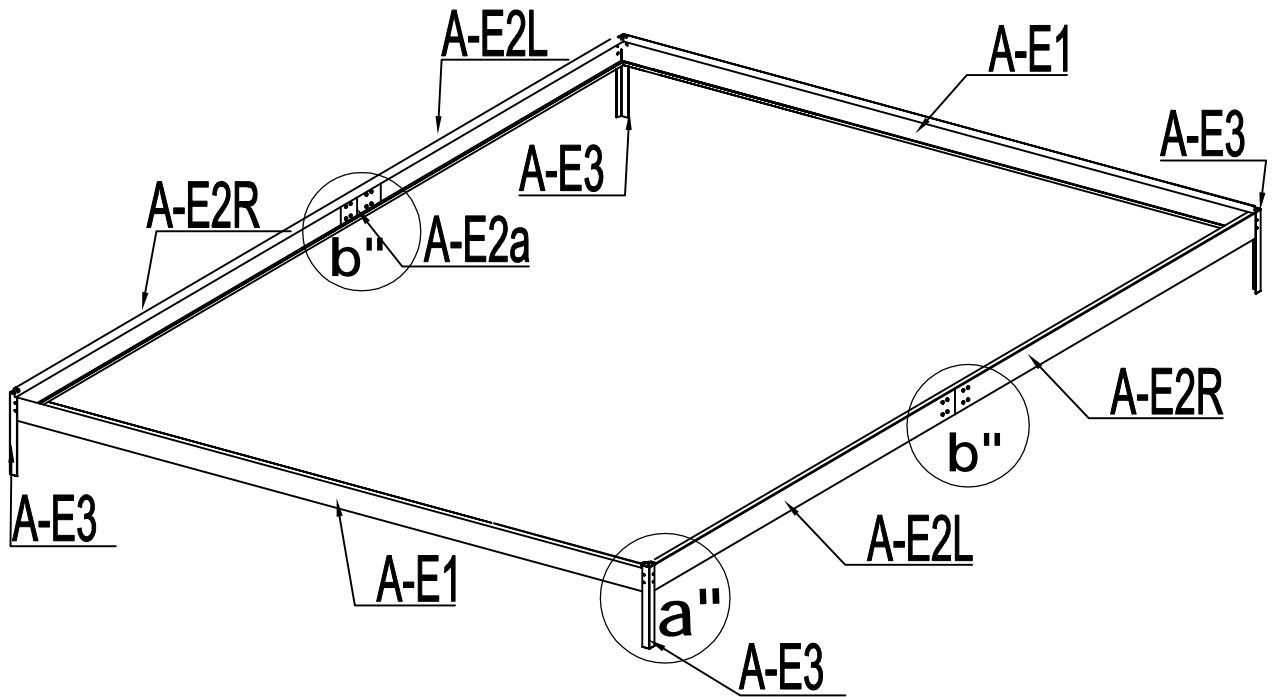
LISTE DES PARTIES

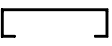
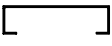
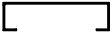
IMAGE	NO.	QTE	IMAGE	NO.	QTE	IMAGE	NO.	QTE
	A-E 1	2		A-E14	2		A-E31L	2
	A-E2a	2		A-E15	2		A-E31R	2
	A-E 2R	2		A-E16	1		A-E32	8
	A-E 2L	2		A-E17	2		A-E34	23
	A-E 3	4		A-E18	1	 ST4x8	A-E35	12
	A-E 4R	2		A-E18S	1	 ST4x16	A-E36	38
	A-E 4L	2		A-E19	1		A-E37	320
	A-E 5	1		A-E20	4		A-E38	236
	A-E 6	1		A-E21	8		A-E50	2
	A-E 7	4		A-E22	1		A-E51	1
	A-E8L	2		A-E23	1		A-E53	15
	A-E8R	2		A-E24	4		A-E54	2
	A-E 9	10		A-E25L	4			
	A-E10	10		A-E25R	4			
	A-E11L	2		A-E26	4			
	A-E11R	2		A-E27	4			
	A-E11a	2		A-E28	4			
	A-E12	4		A-E29	2			
	A-E13	8		A-E30	4			

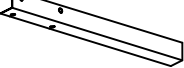

	A-E1	2
	A-E2L	2
	A-E2R	2
	A-E2a	2
	A-E3	4
 M6x12	A-E38	32

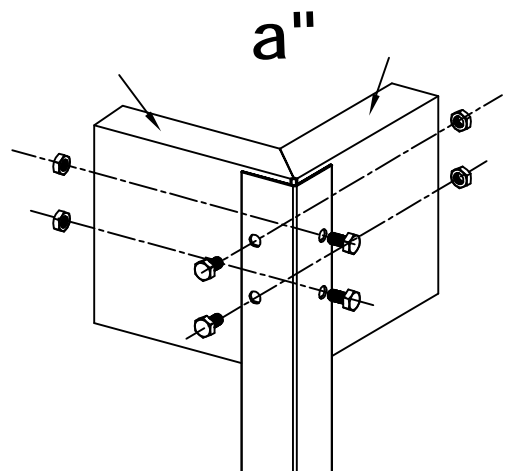

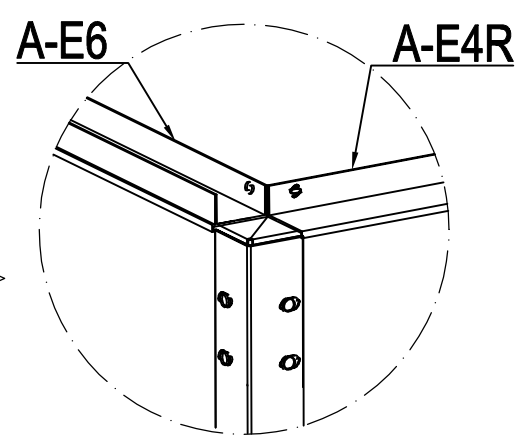
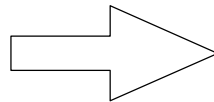
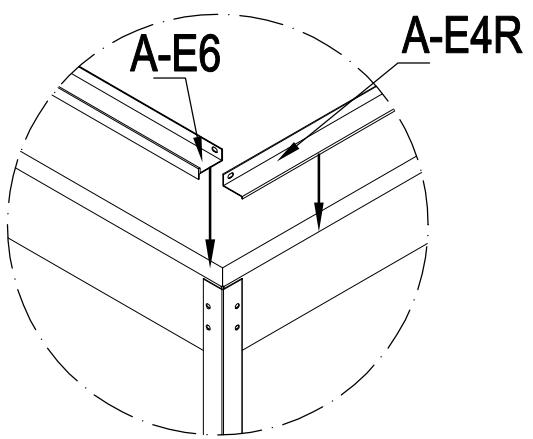
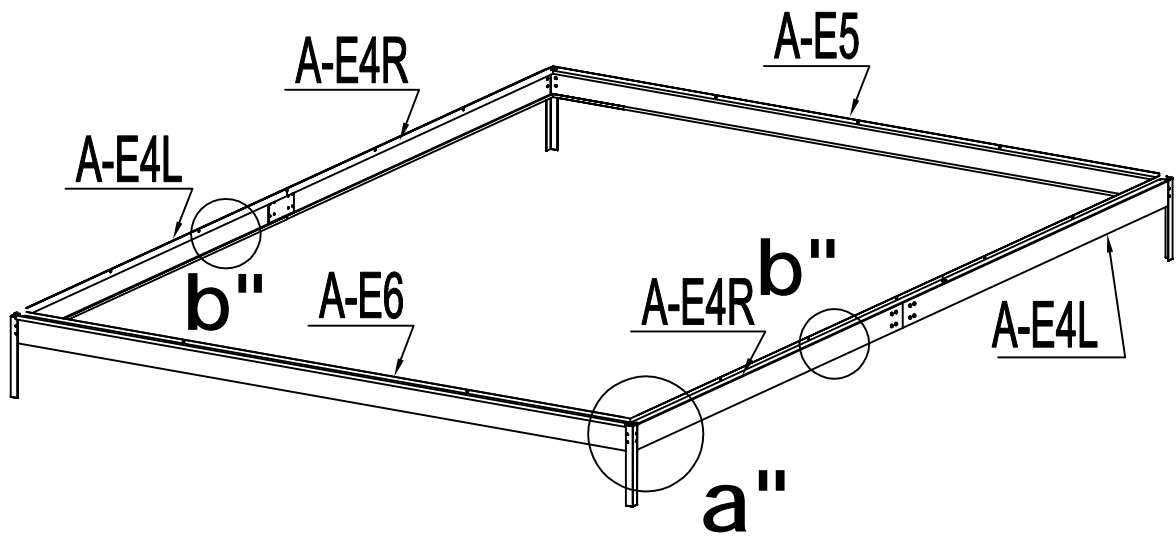

a''

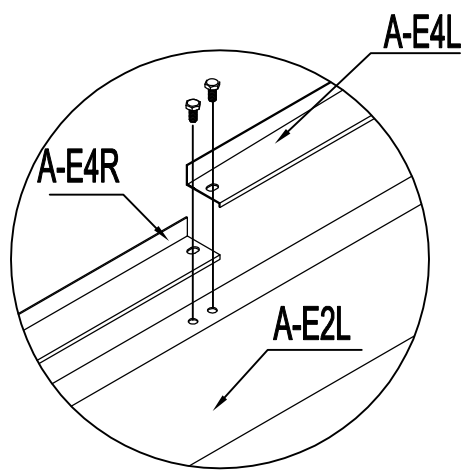

b''

2

	A-E4L	2
	A-E4R	2
	A-E5	1
	A-E6	1
	A-E38	4

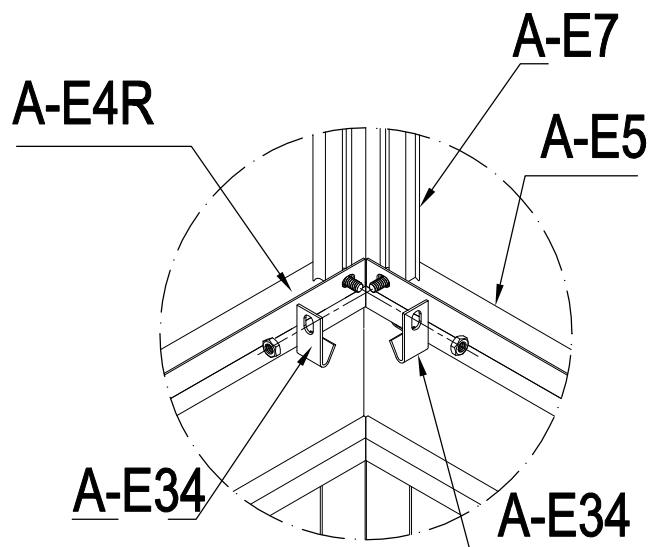
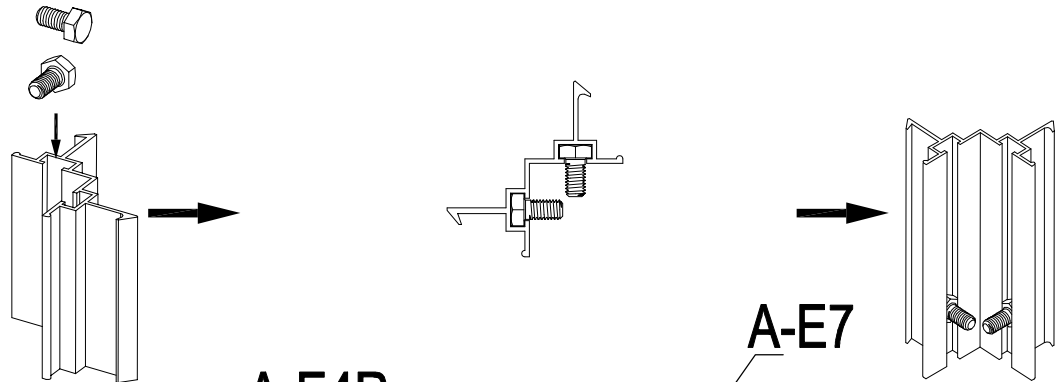
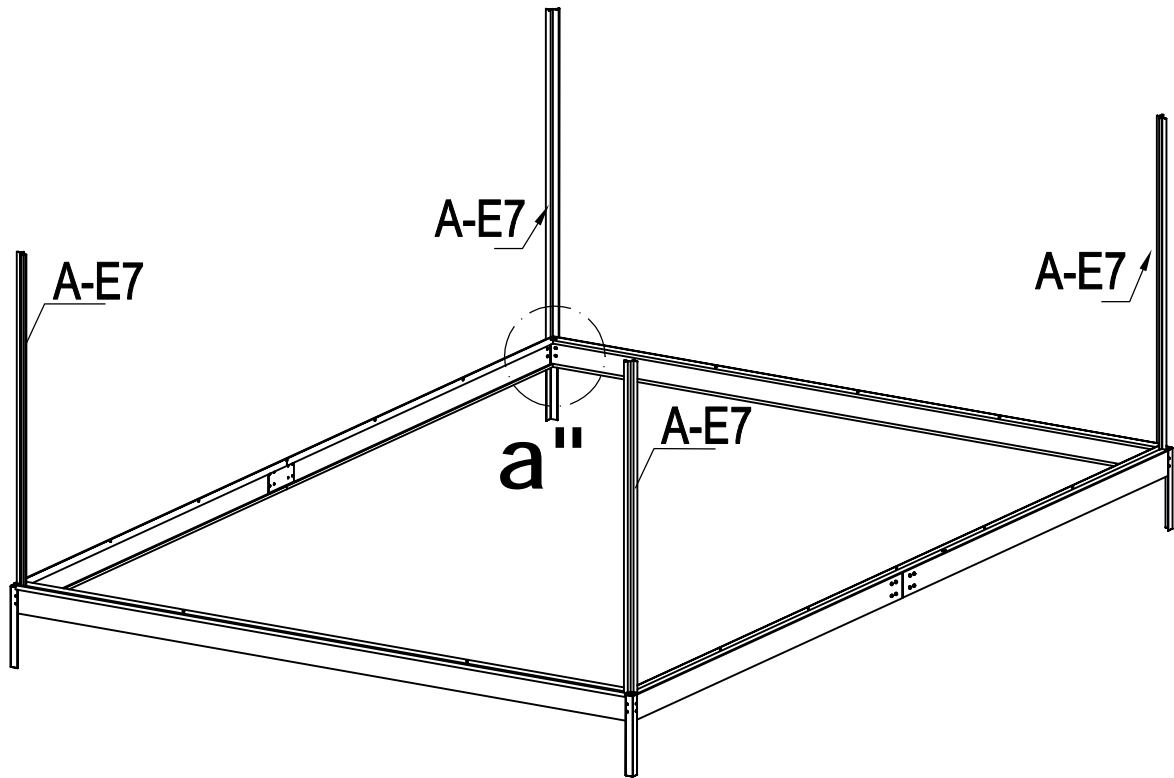
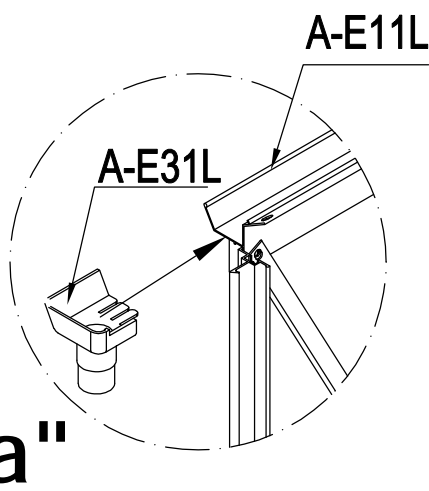
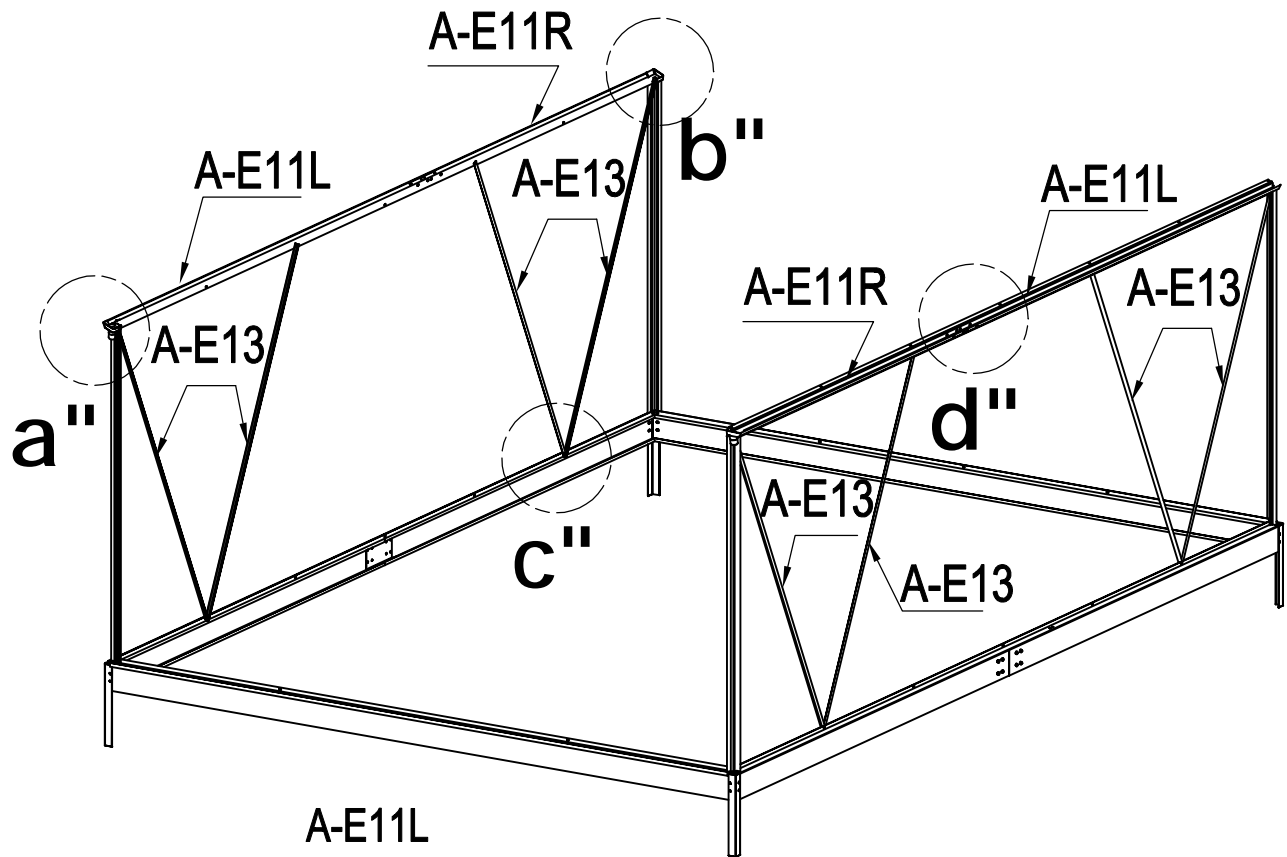
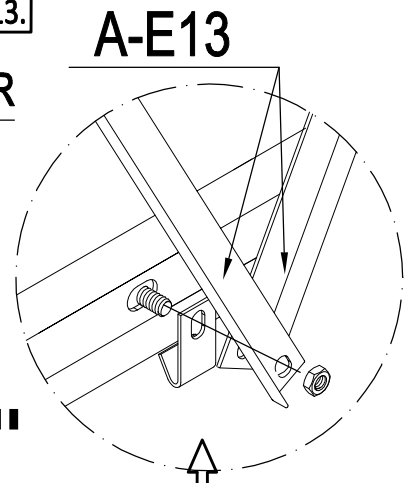
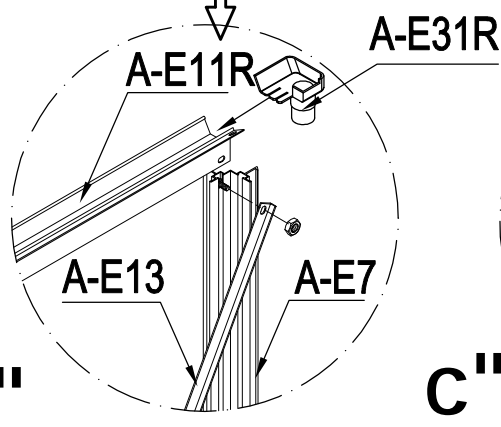

IMAGE	NO.	QTE
	A-E7	4
	A-E34	8
	A-E38	8

3 a''



Insérer A-E31R au bout de la pièce A-E11R, puis connecter A-E11R avec A-E7 et A-E13.



Note: ne pas serrer l'écrou maintenant.

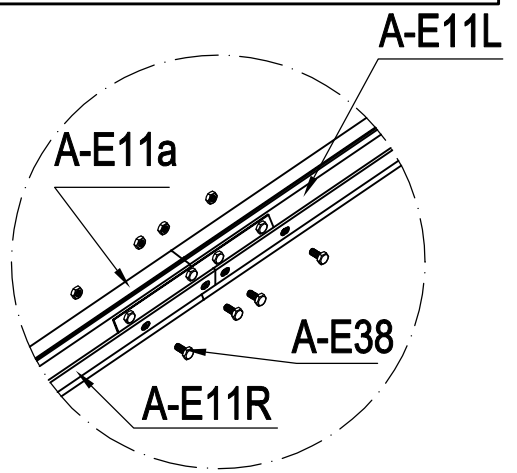
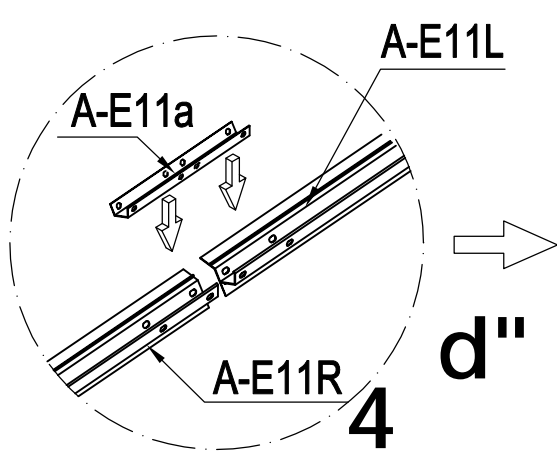
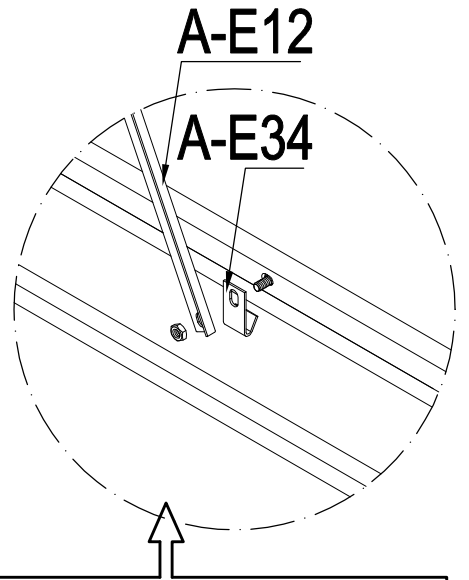
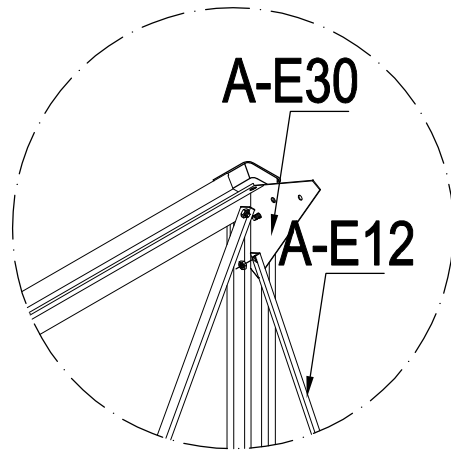
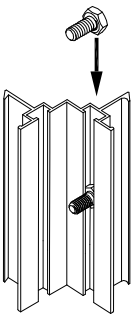
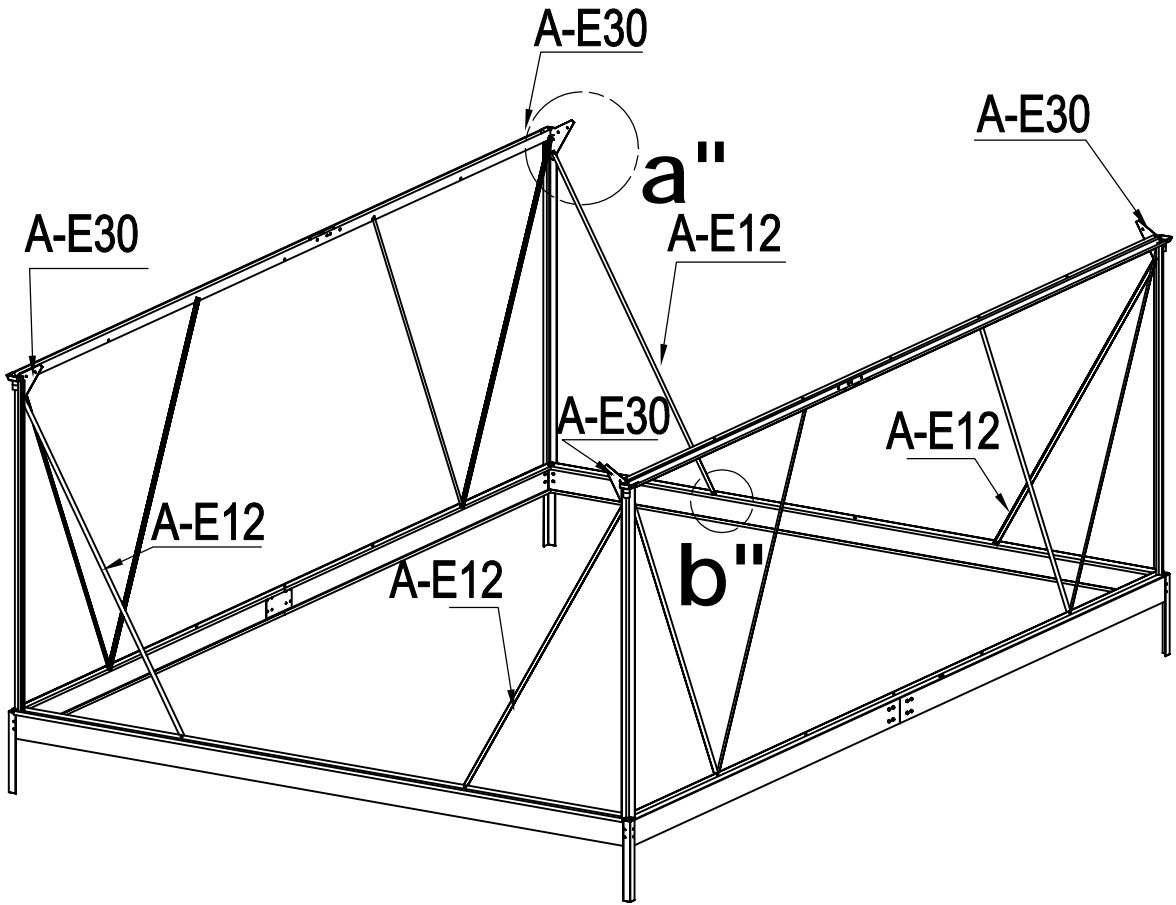
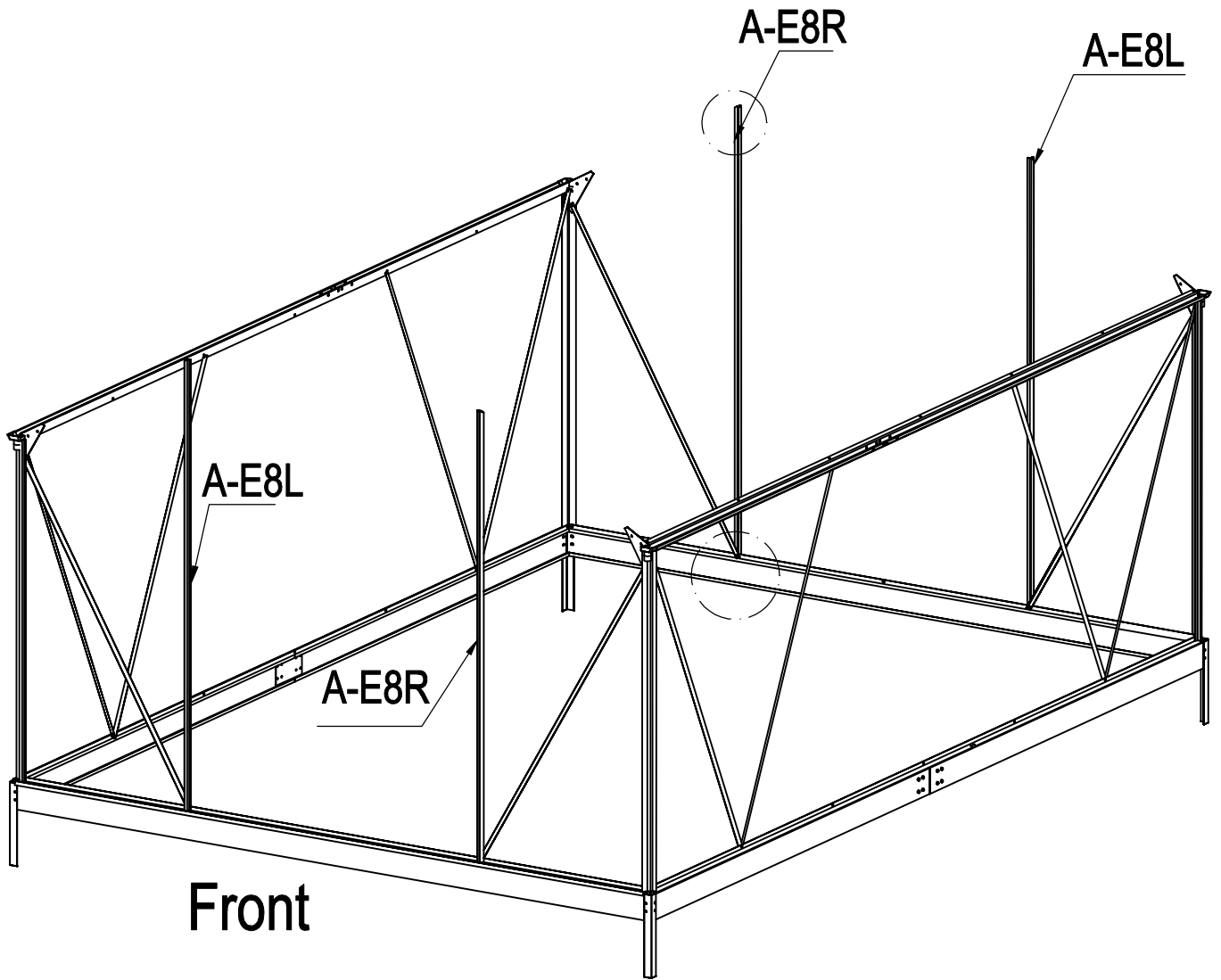

IMAGE	NO.	QTE
	A-E11L	2
	A-E11R	2
	A-E11a	2
	A-E13	8
	A-E31L	2
	A-E31R	2
	A-E34	4
	A-E38	28



Note: ne pas serrer l'écrou maintenant.



IMAGE	NO.	QTE
	A-E30	4
	A-E12	4
	A-E34	4
	A-E38	12

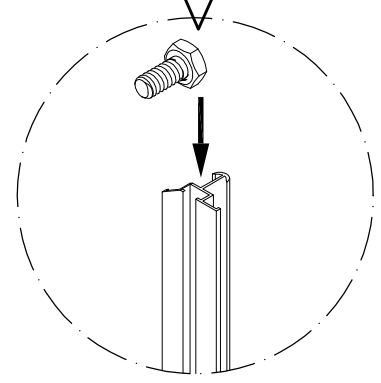
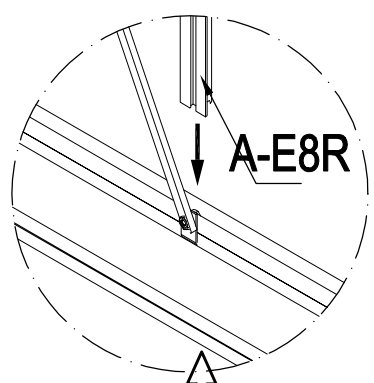

Glisser les deux boulons dans les rainures des pièces A-E8L et A-E8R.



Visser le bout de A-E8L au boulon, tourner le boulon pour insérer dans la rainure, serrer l'écrou.

IMAGE	NO.	QTE
	A-E8L	2
	A-E8R	2
	A-E38	4

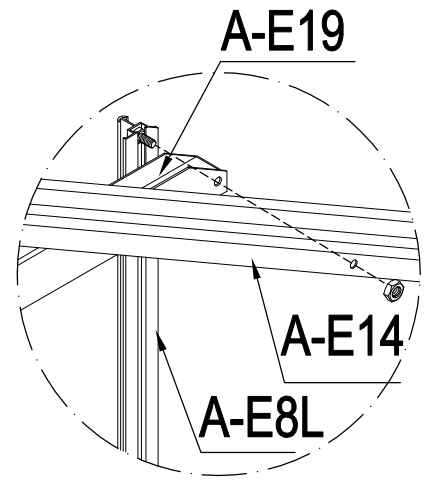
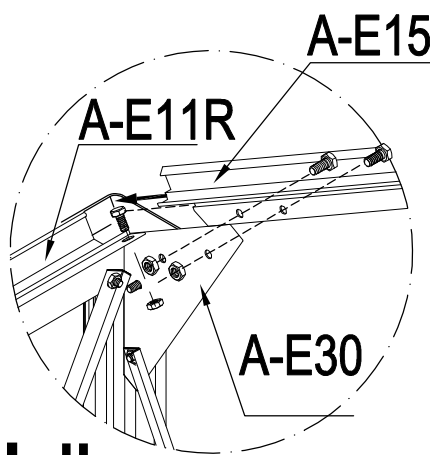
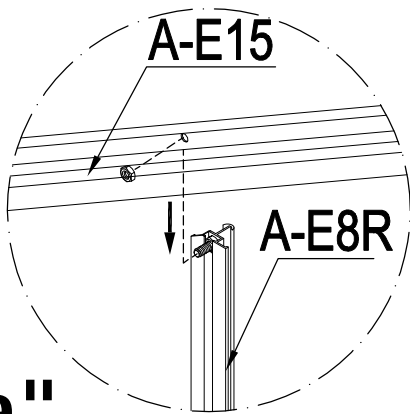
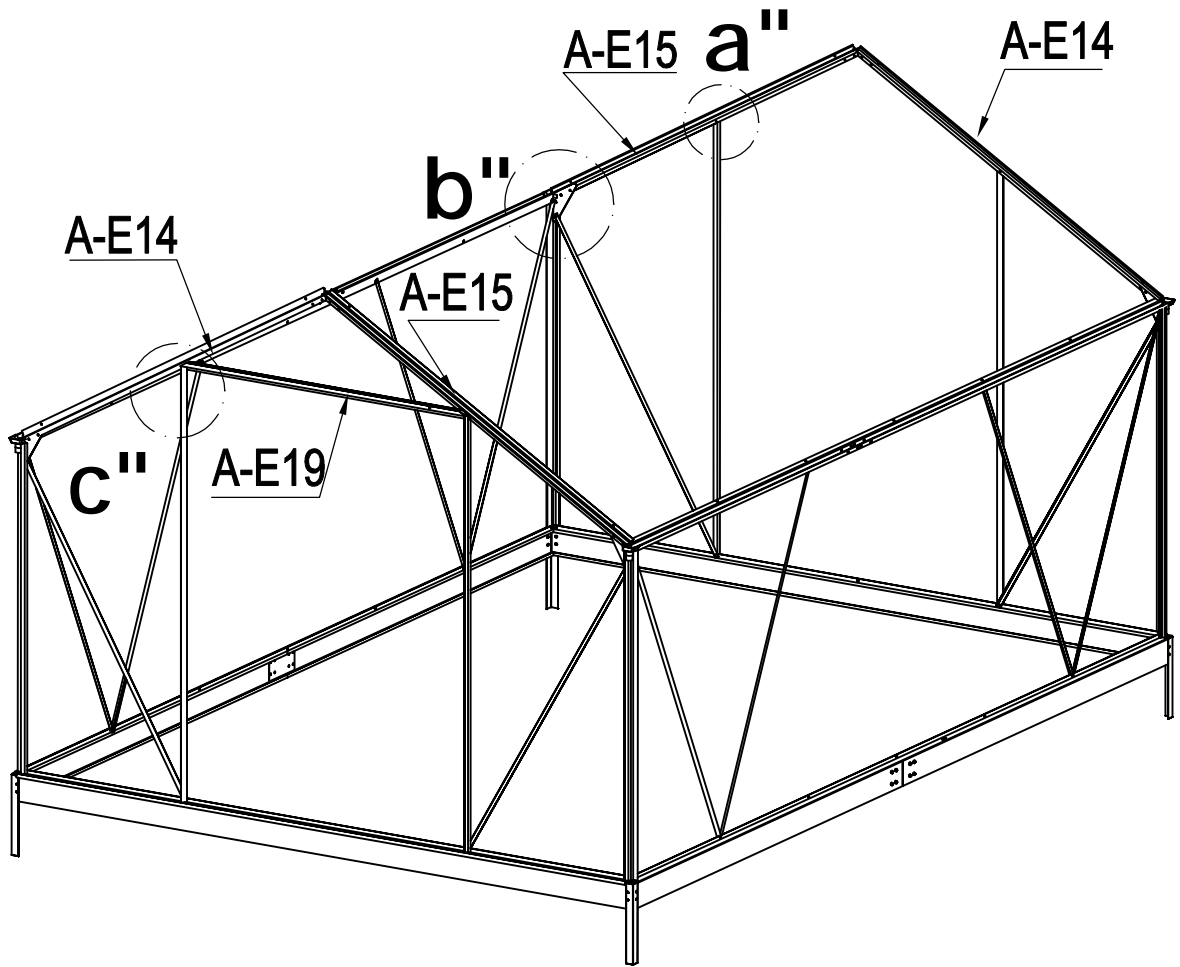

a''

b''

c''

Connecter et fixer A-E15 avec A-E11R sur la pièce triangulaire A-E30 avec le boulon et l'écrou.

IMAGE	NO.	QTE
	A-E14	2
	A-E15	2
	A-E19	1
	A-E38	16

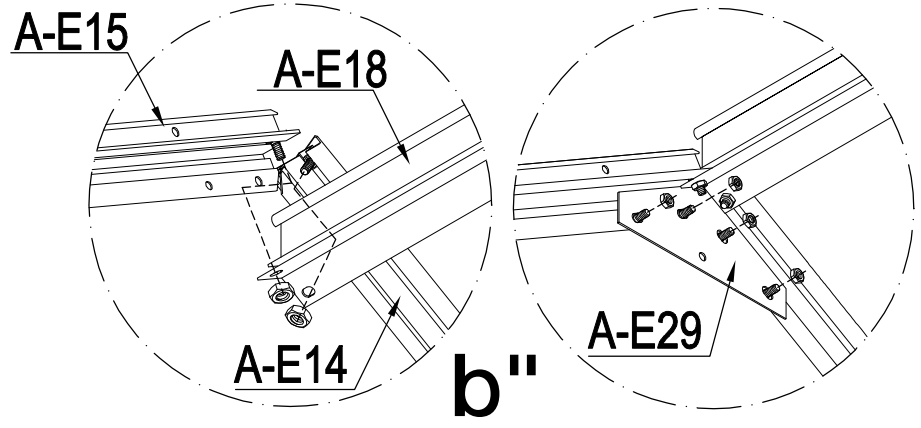
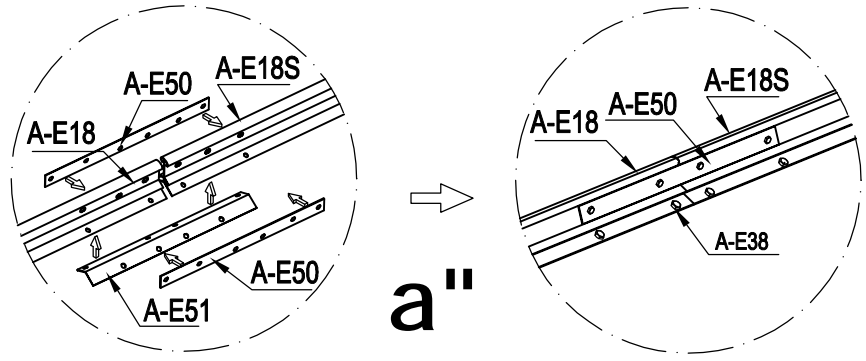
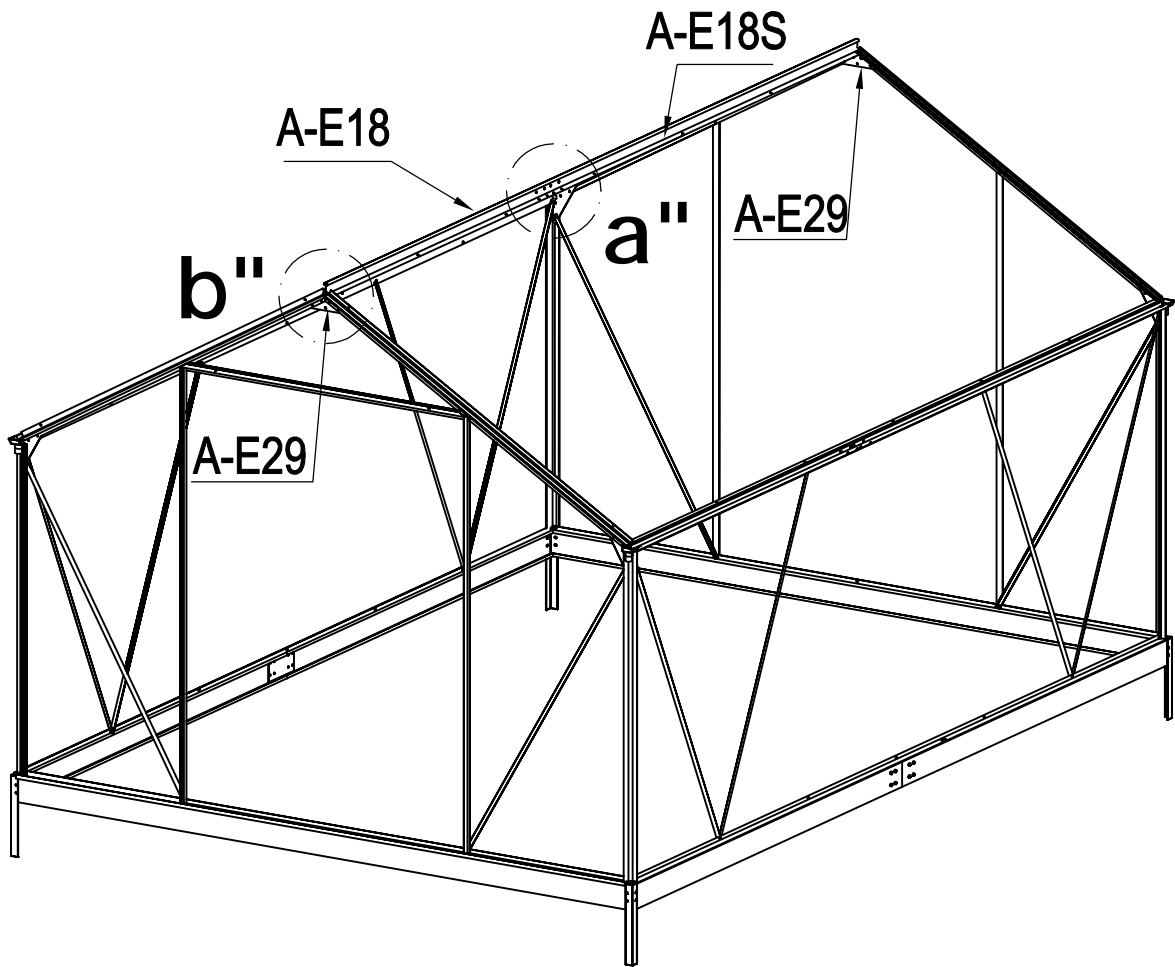
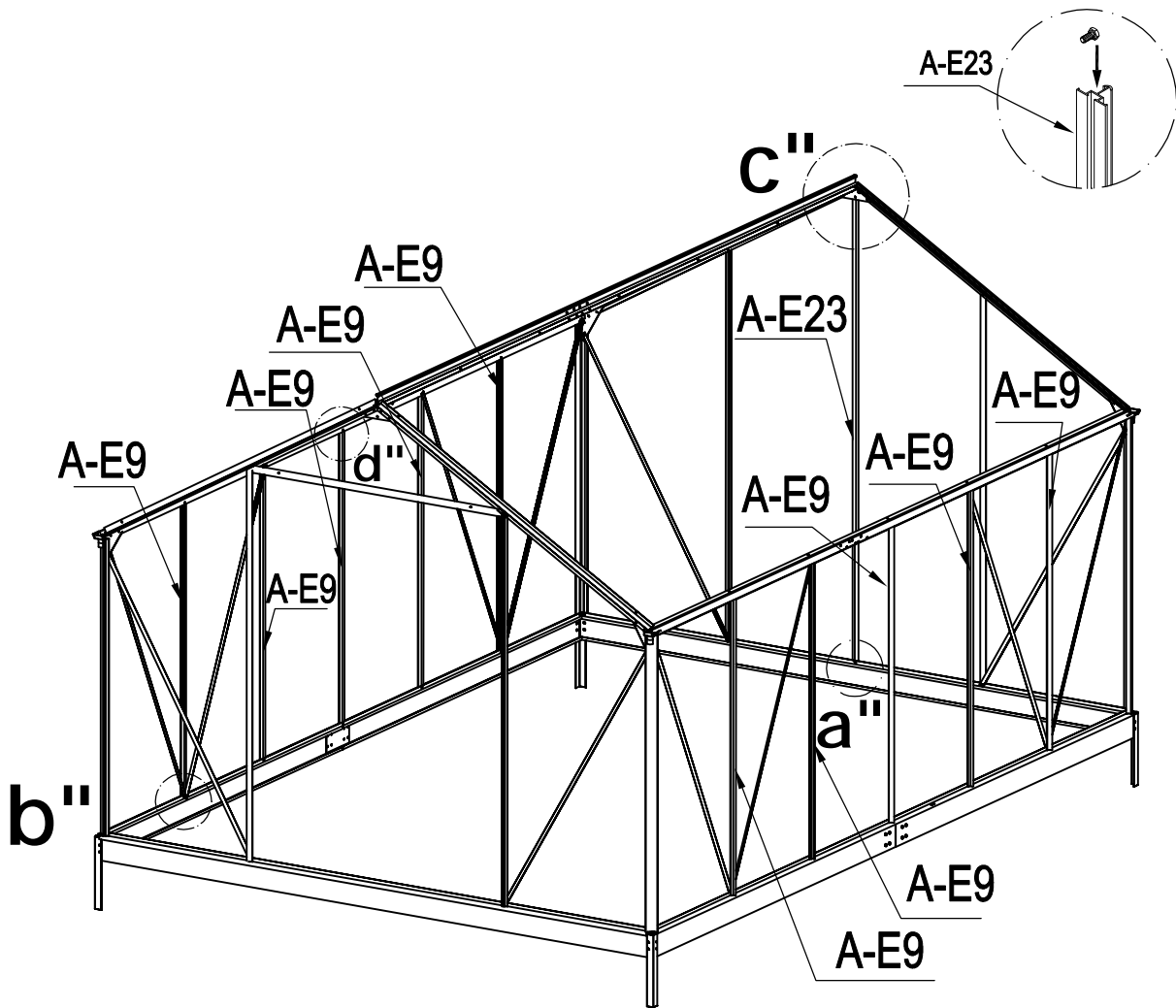
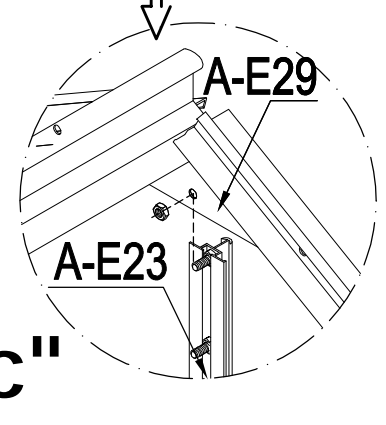
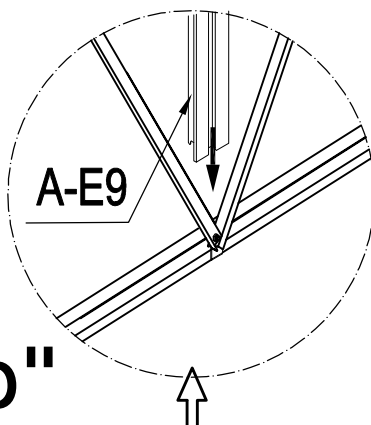
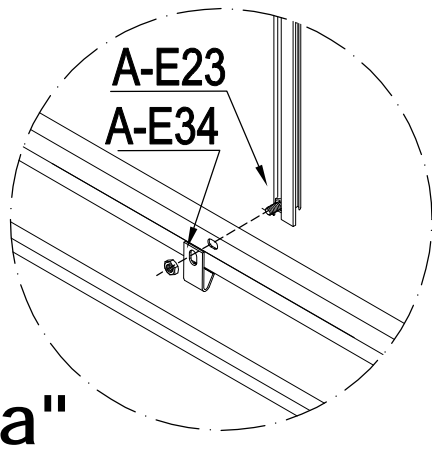

IMAGE	NO.	QTE
	A-E18S	1
	A-E18	1
	A-E50	2
	A-E51	1
	A-E29	2
	A-E38	26



Glisser un boulon dans la rainure du profilé A-E23.puis utiliser un autre boulon pour connecter A-E23 avec A-E29.



Viser le bout de la pièce A-E9 au boulon, tourner le boulon pour insérer dans la rainure, serrer l'écrou.

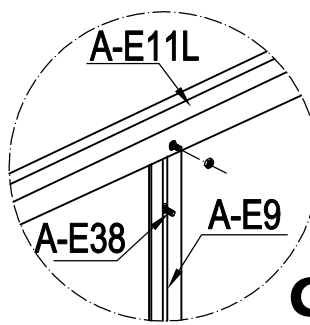

Glisser un boulon dans la rainure de la pièce A-E9. Puis utiliser un autre boulon pour connecter A-E9 avec A-E11R/A-E11L.

IMAGE	NO.	QTE
	A-E9	10
	A-E23	1
	A-E34	7
	A-E38	23

9

d''

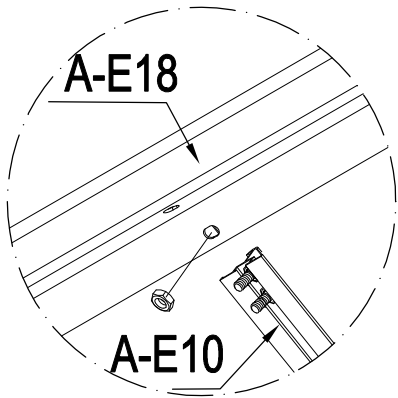
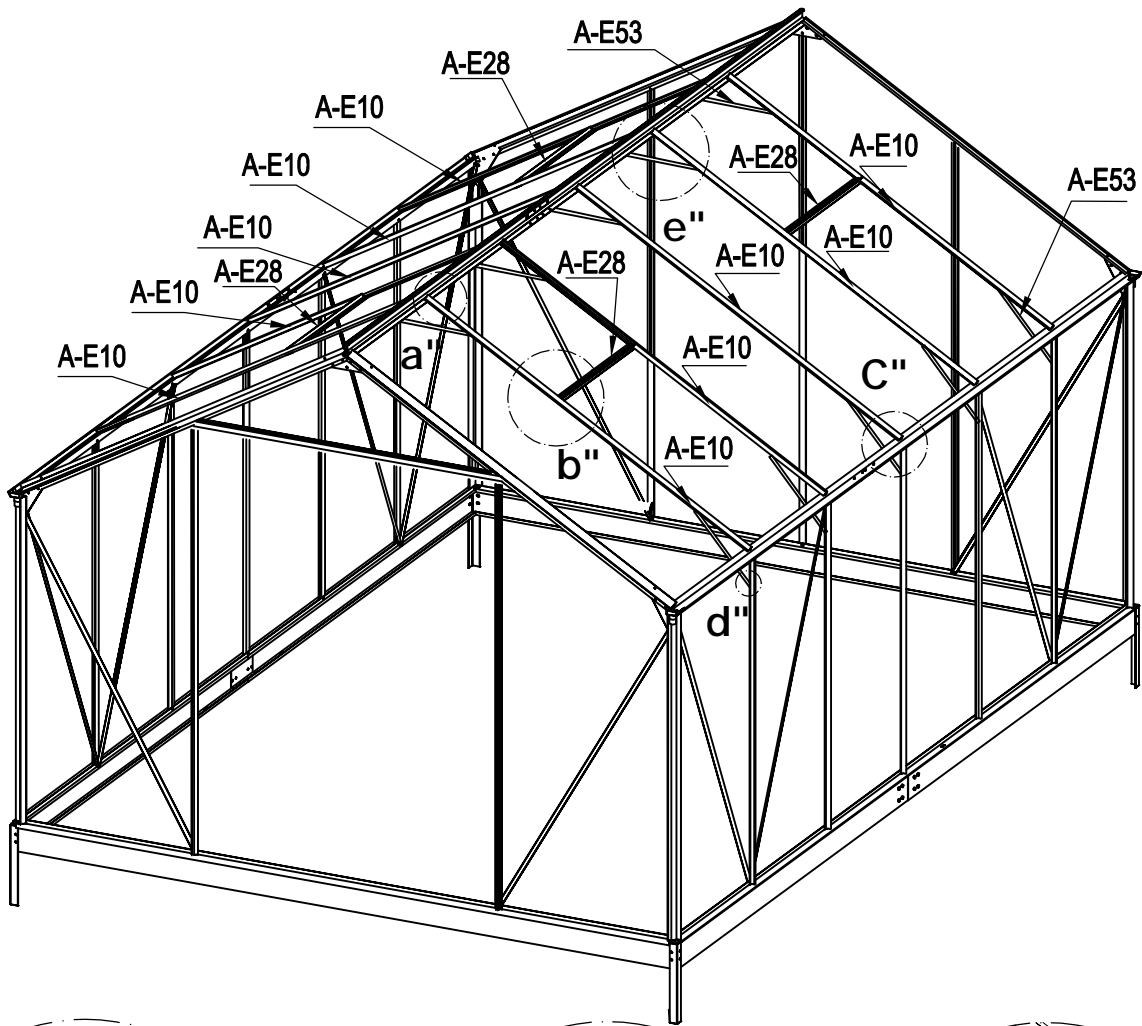

a''

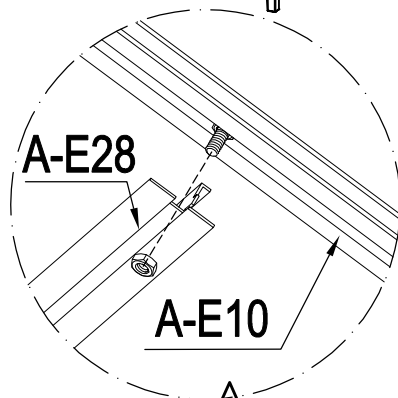

b''

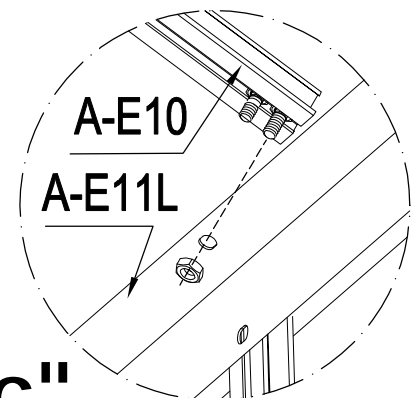

c''

Note: ne pas serrer l'écrou maintenant.

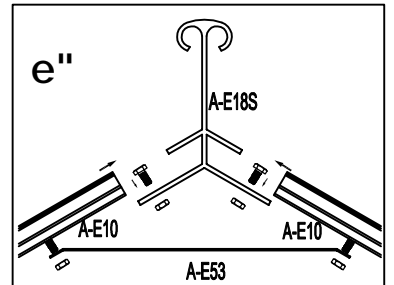

e''

A-E18S

A-E10

A-E10

A-E53

IMAGE	NO.	QTE
	A-E10	10
	A-E28	4
	A-E38	44
	A-E53	15

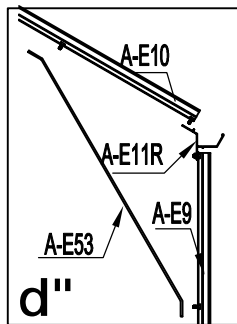

d''

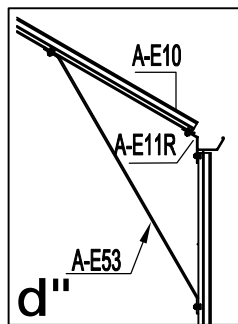

d''

10

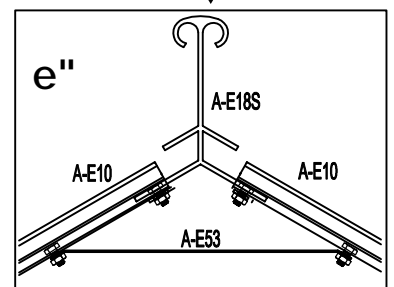

e''

A-E18S

A-E10

A-E10

A-E53

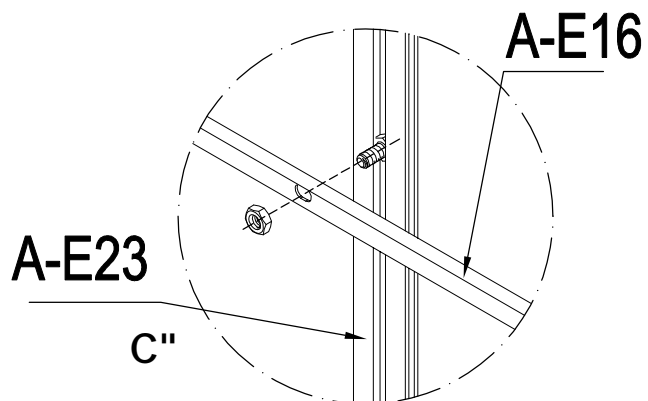
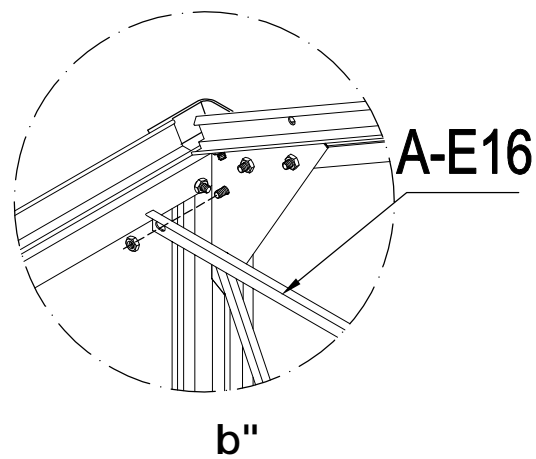
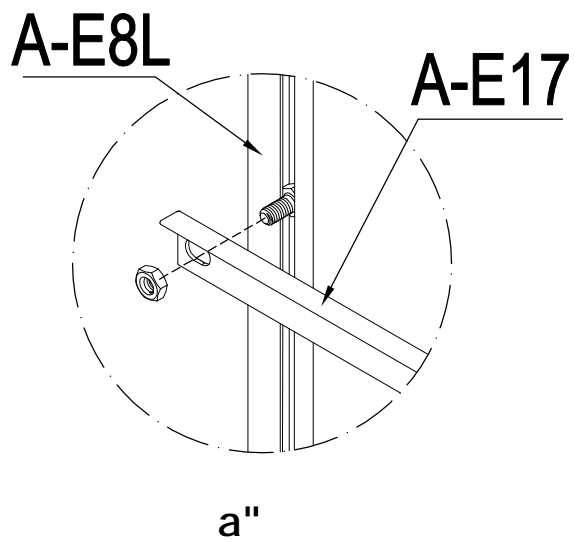
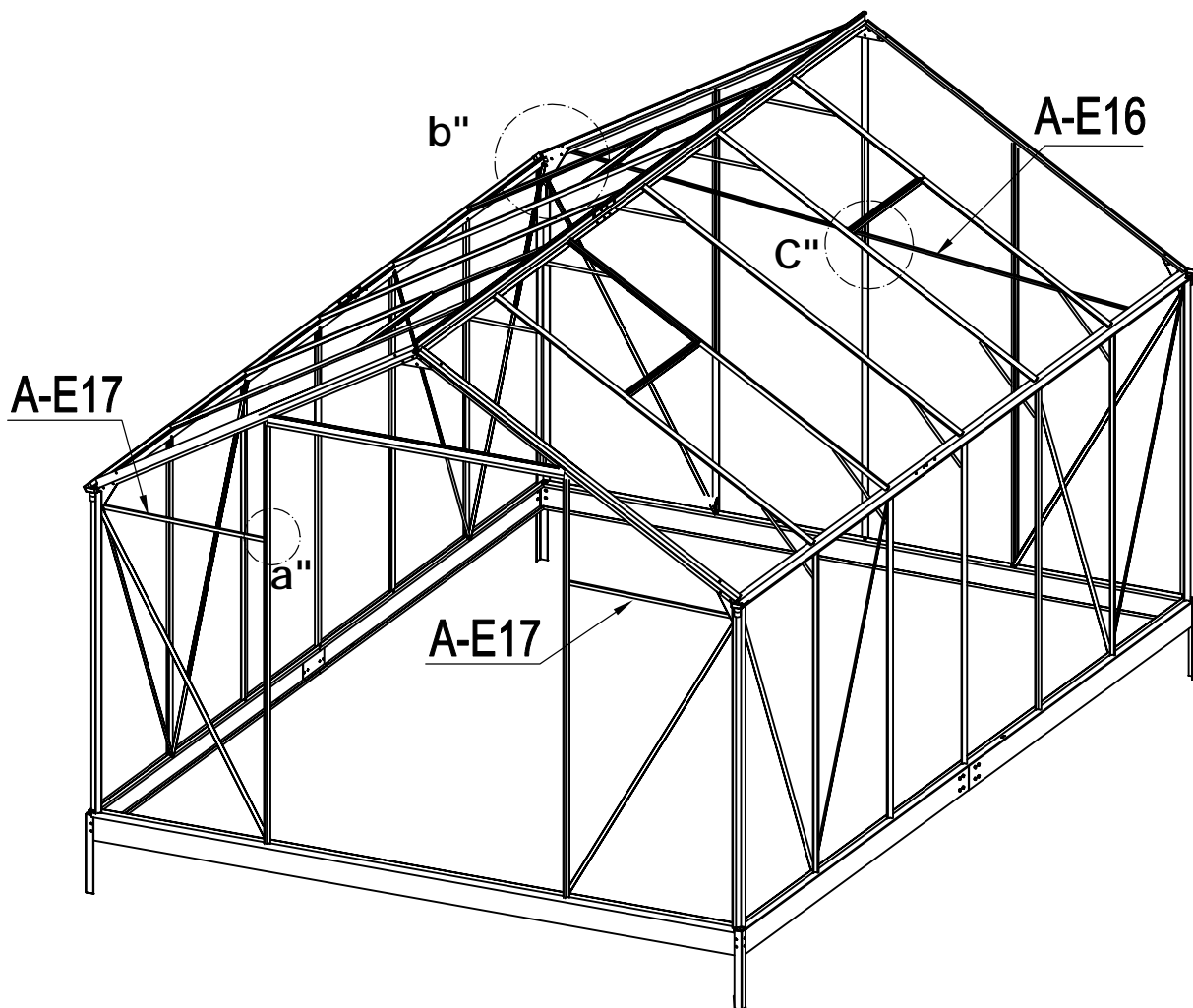



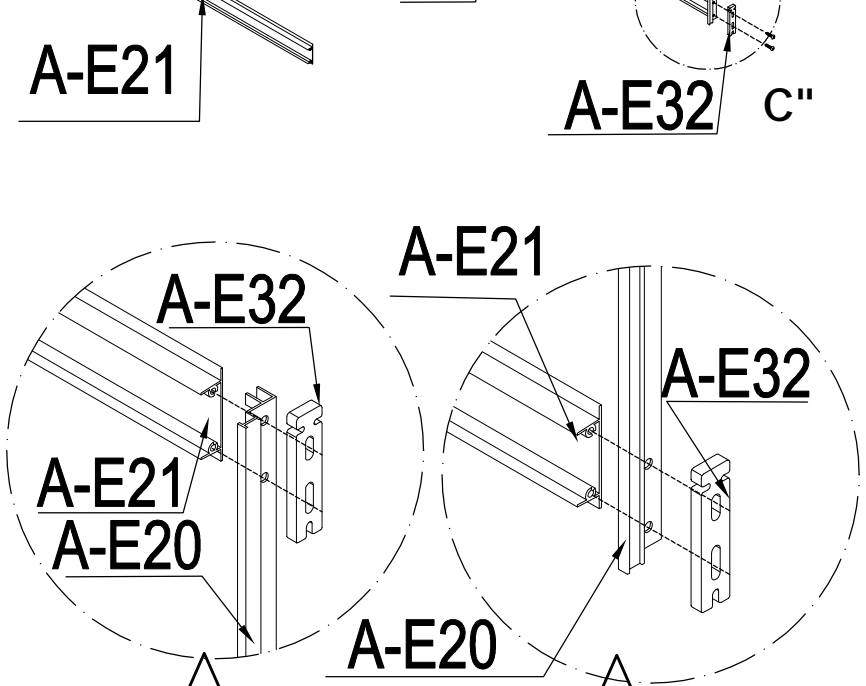
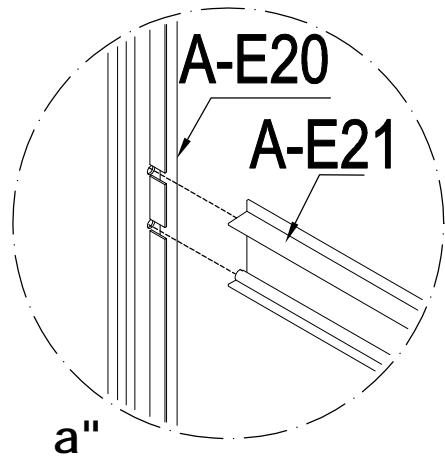
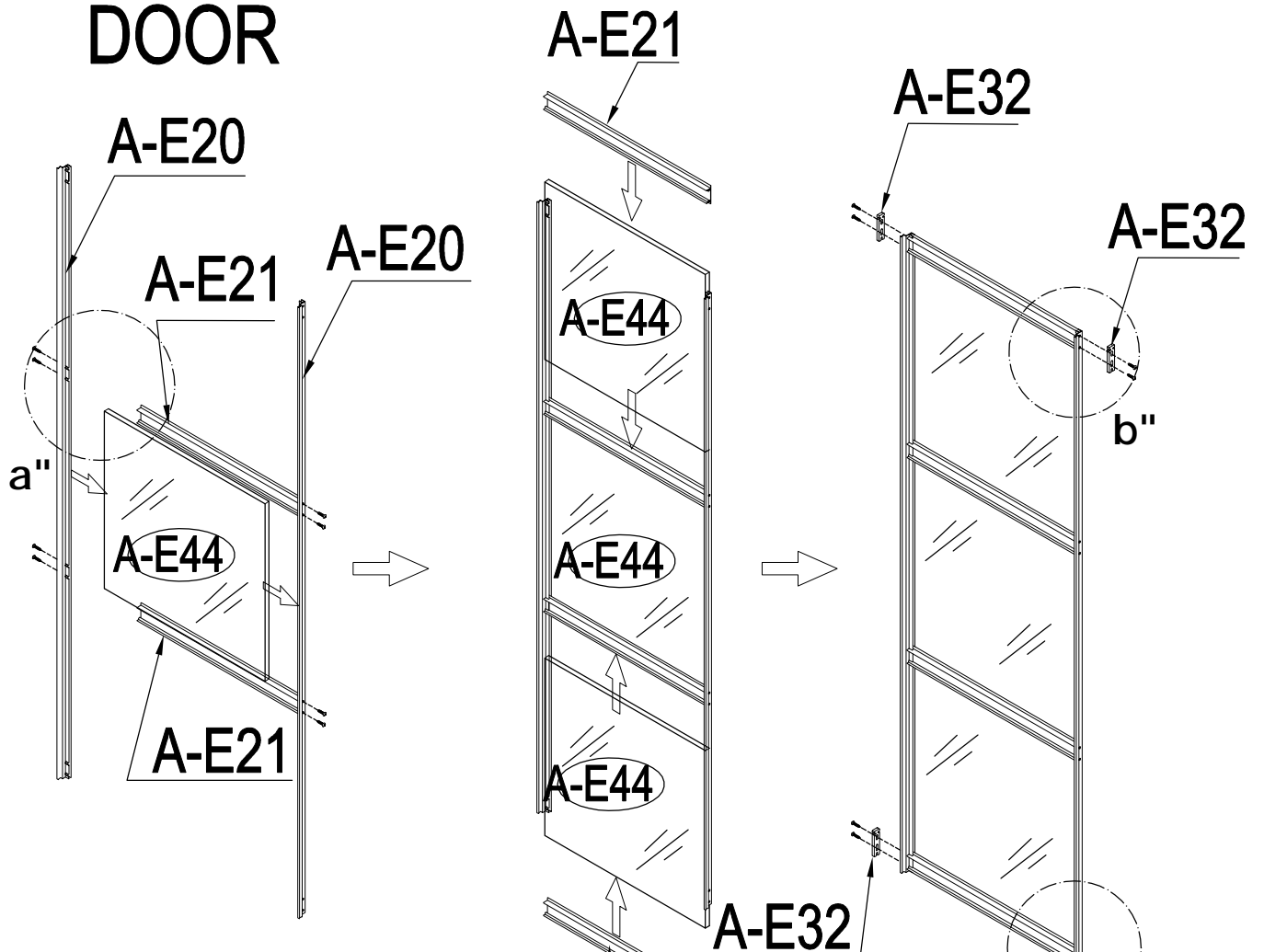

IMAGE	NO.	QTE
	A-E16	1
	A-E17	2
	A-E38	9

DOOR



Note: installer la pièce A-E32 en plastique dans la direction comme indiqué dans l'image.

IMAGE	NO.	QTE
	A-E20	4
	A-E21	8
	A-E32	8
	A-E36	32

Window

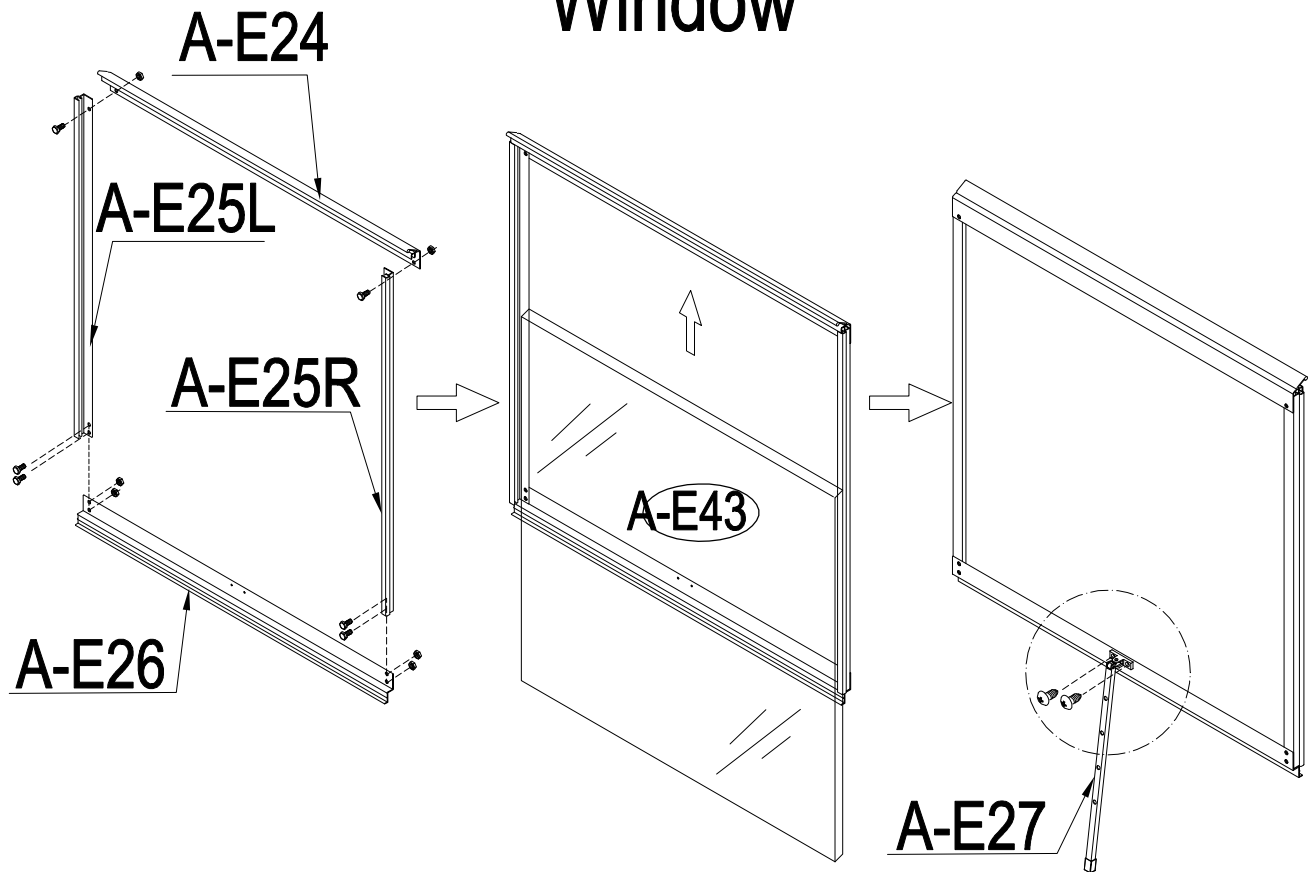



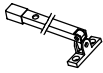

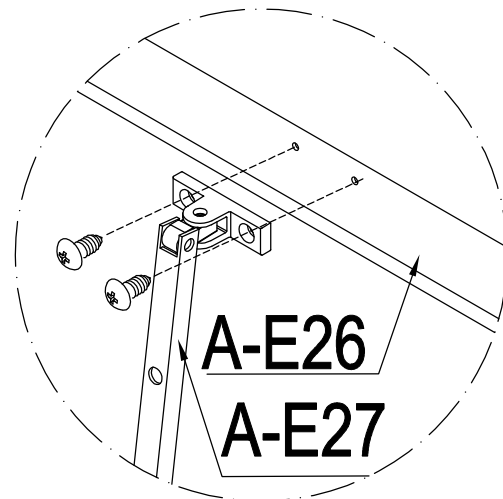
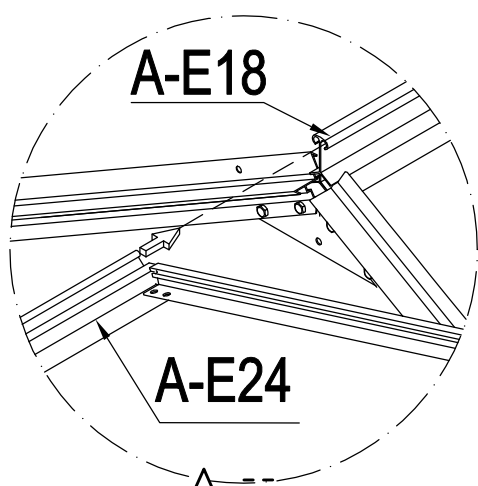
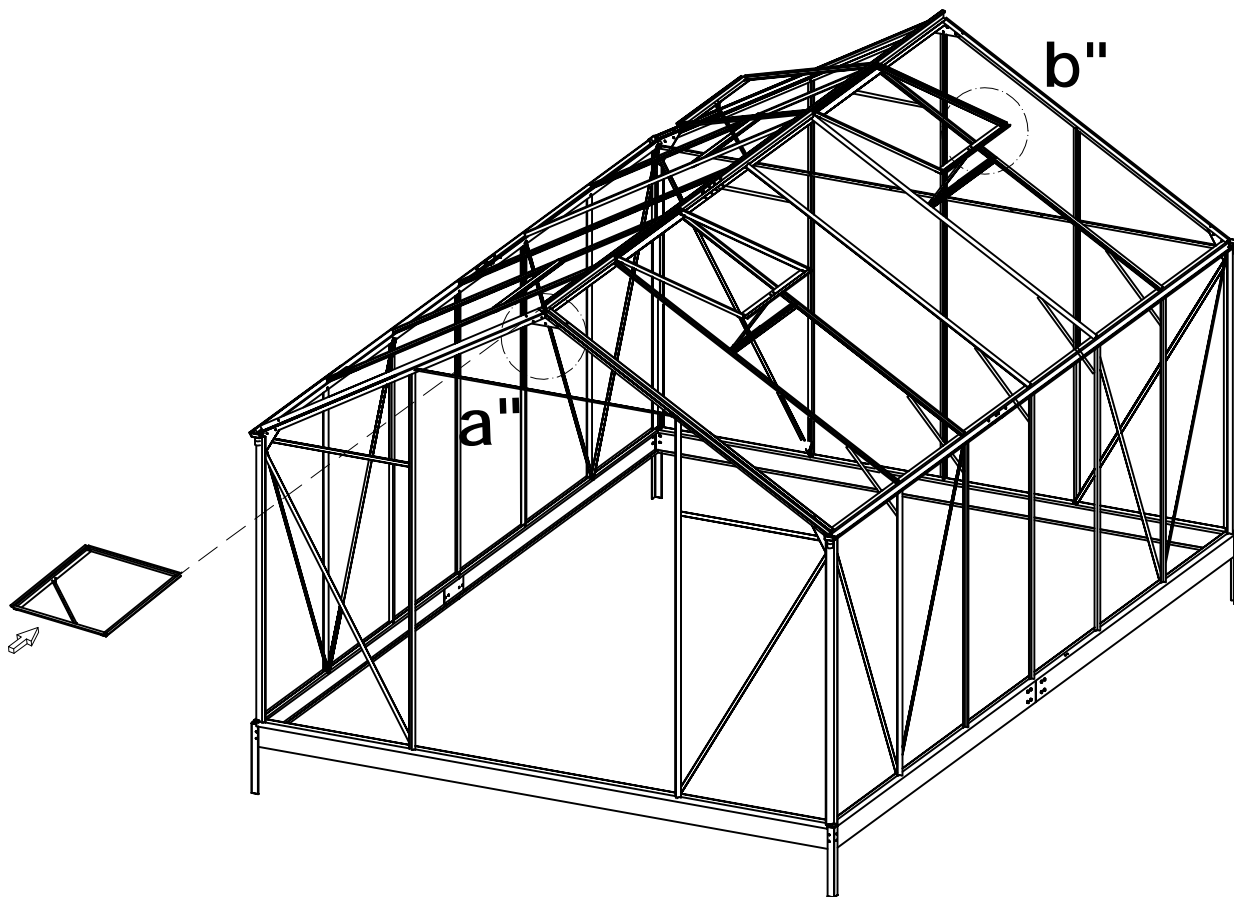

IMAGE	NO.	QTE
	A-E24	4
	A-E25L	4
	A-E25R	4
	A-E26	4
	A-E27	4
	A-E35	8
	A-E38	24





Glisser A-E24 dans la rainure de l'A-E18.

a''

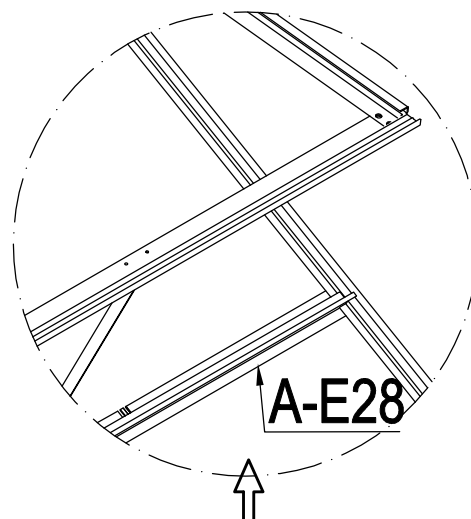

Ajuster A-E28 à la position appropriée, puis serrer avec le boulon et l'écrou.

b''

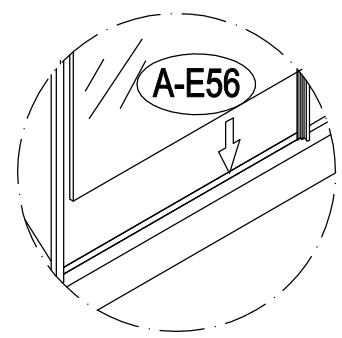
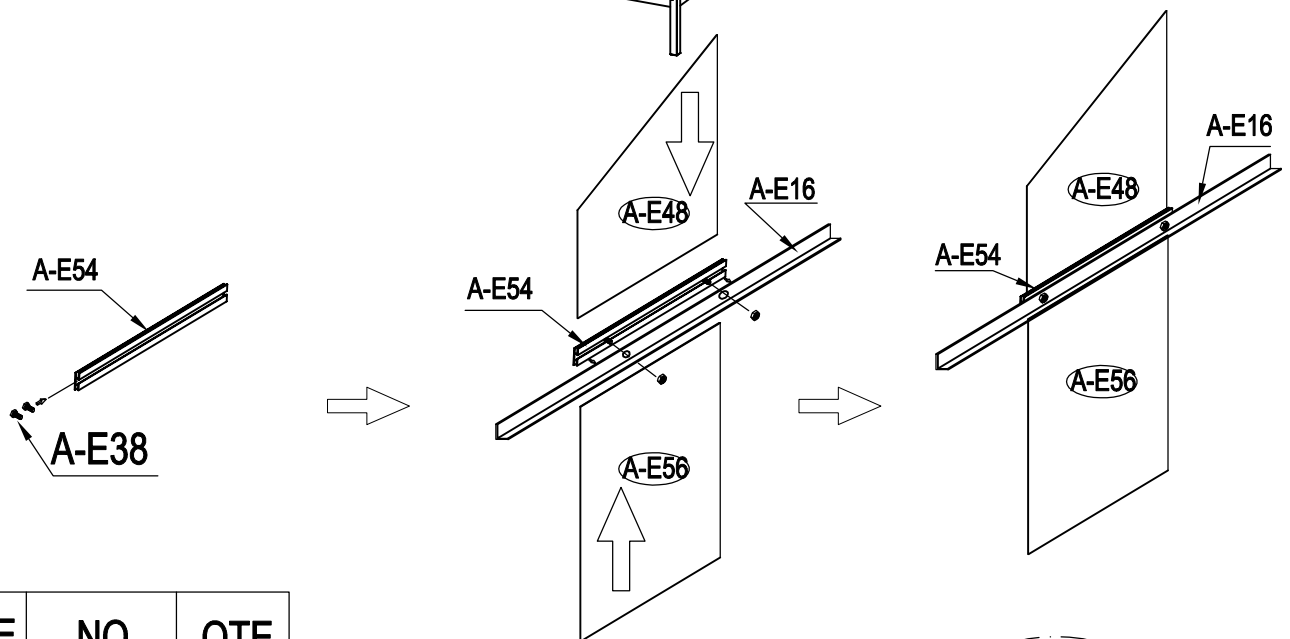
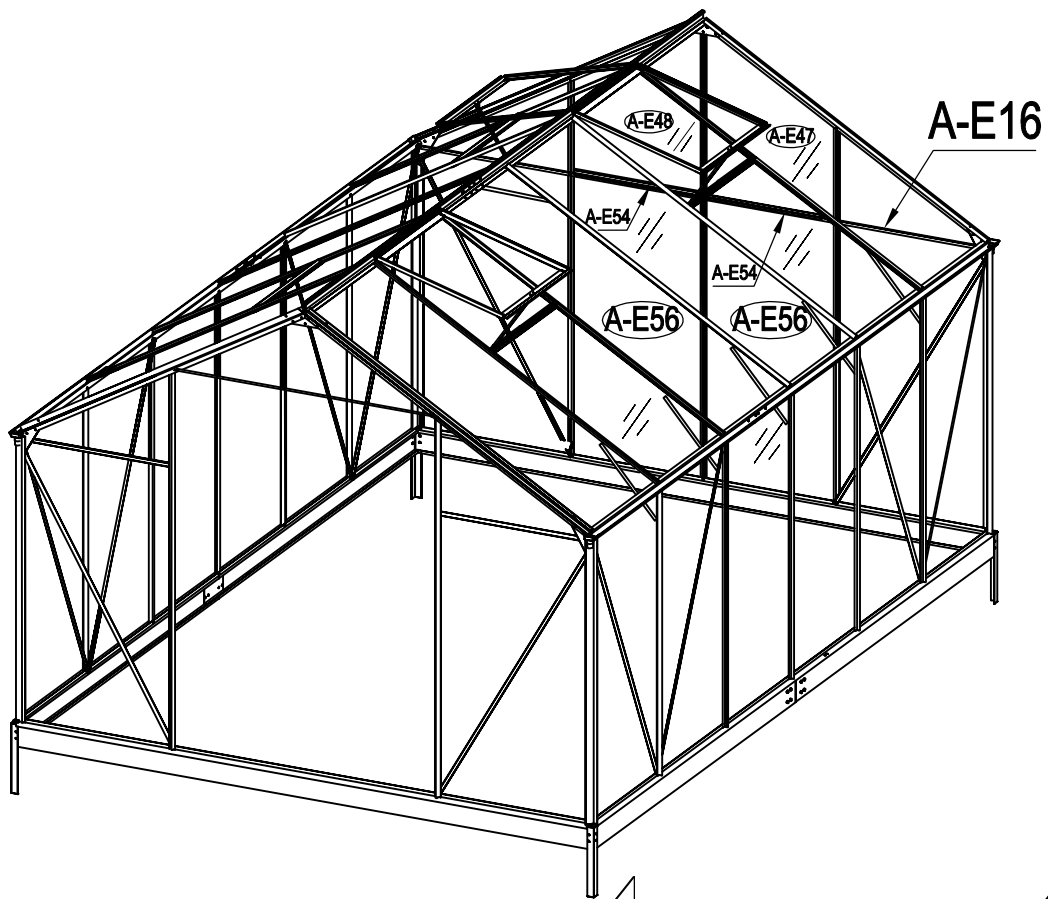

IMAGE	NO.	QTE
	A-E54	2
	A-E38	4
	A-E56	2
	A-E47	1
	A-E48	1

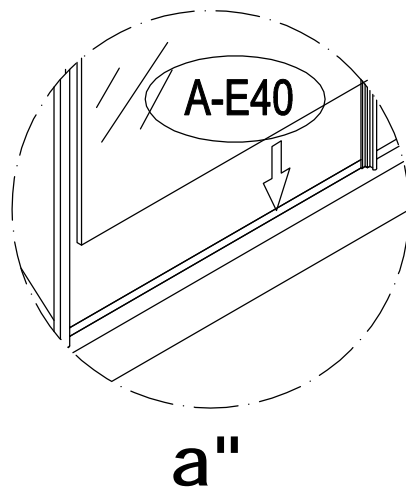
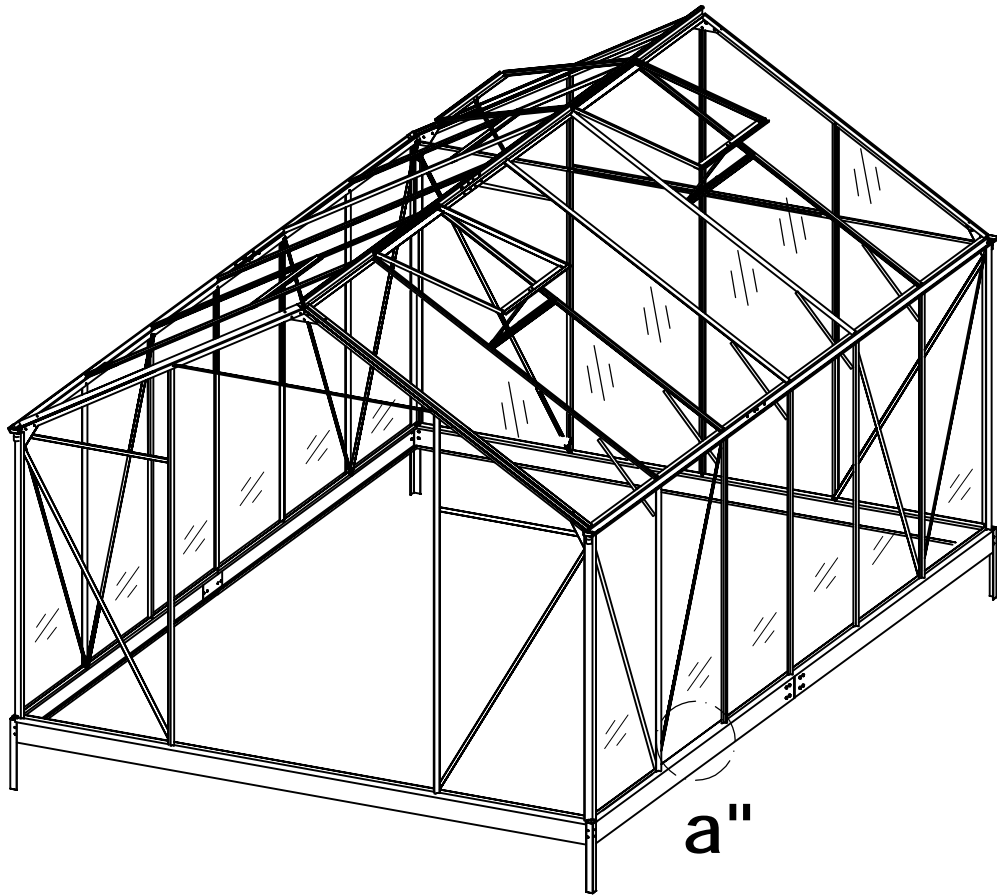

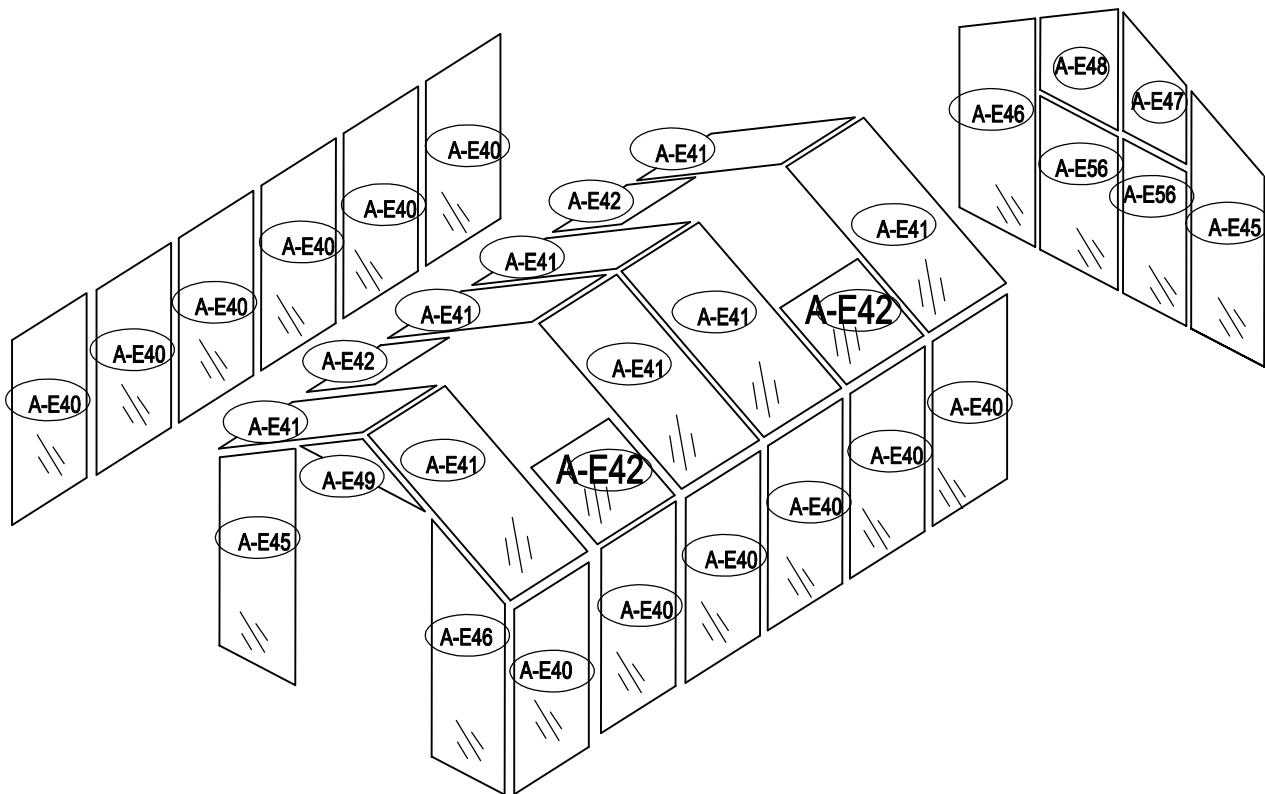
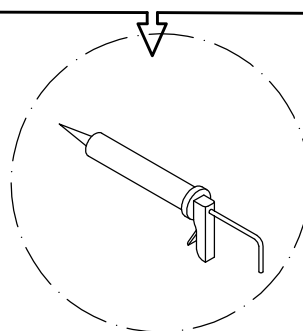

IMAGE	NO.	QTE
	A-E40	12
	A-E41	8



Front

Note: nous ne fournissons pas le mastic de silicone et le pistolet à colle. Vous devez les acheter par vous-même.



Mastic de silicone

IMAGE	NO.	QTE
	A-E42	4
	A-E56	2
	A-E45	2
	A-E46	2
	A-E47	1
	A-E48	1
	A-E49	1

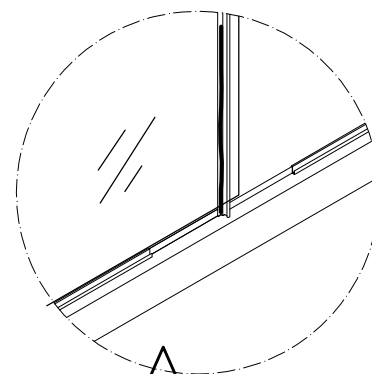
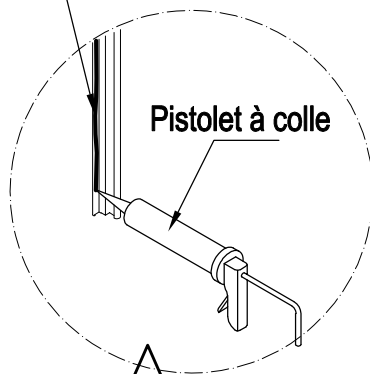

Conseil: coller les pièces A-E9&A-E10 soigneusement. Installer les panneaux polycarbonates à la place appropriée.

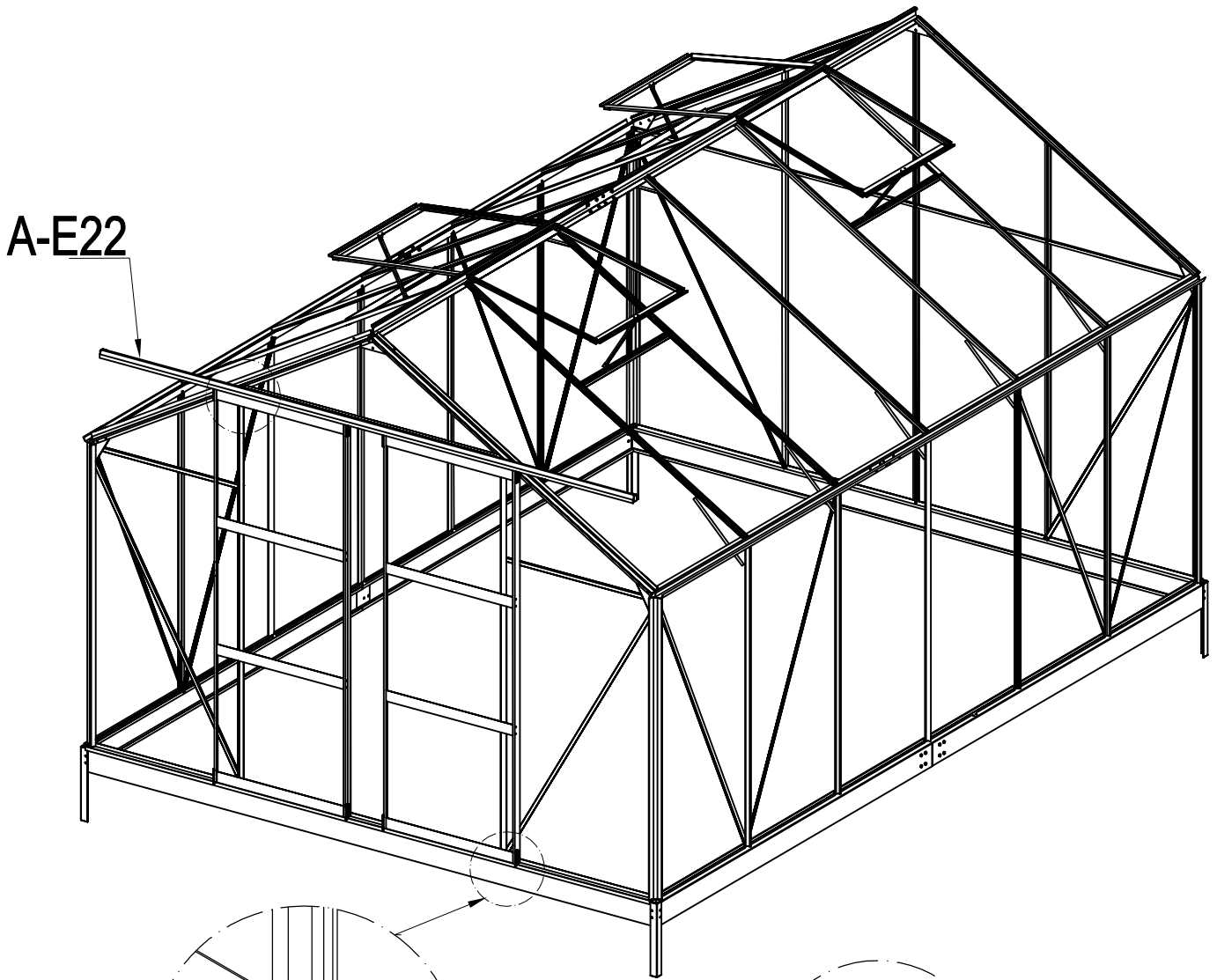

A-E22

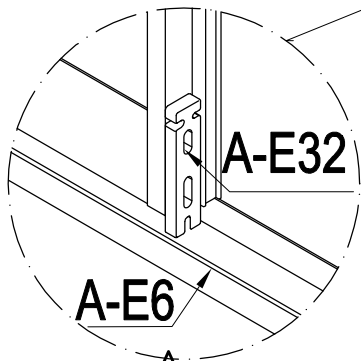

A-E32

A-E6

Fixer la pièce A-E32 qui est au bas de la porte dans la pièce A-E6.

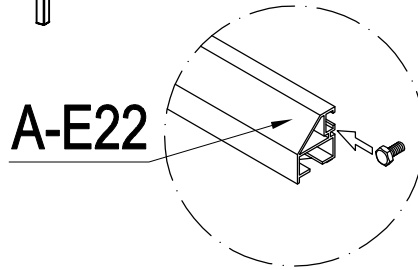

A-E22

A-E22

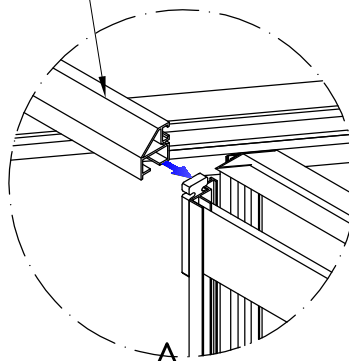

Faire passer A-E22 par A-E32 qui est au bout de la porte, puis le mettre en position centrale.

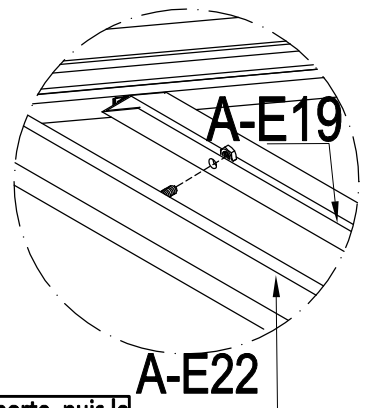

A-E19

A-E22

IMAGE	NO.	QTE
	A-E22	1
	A-E38	2

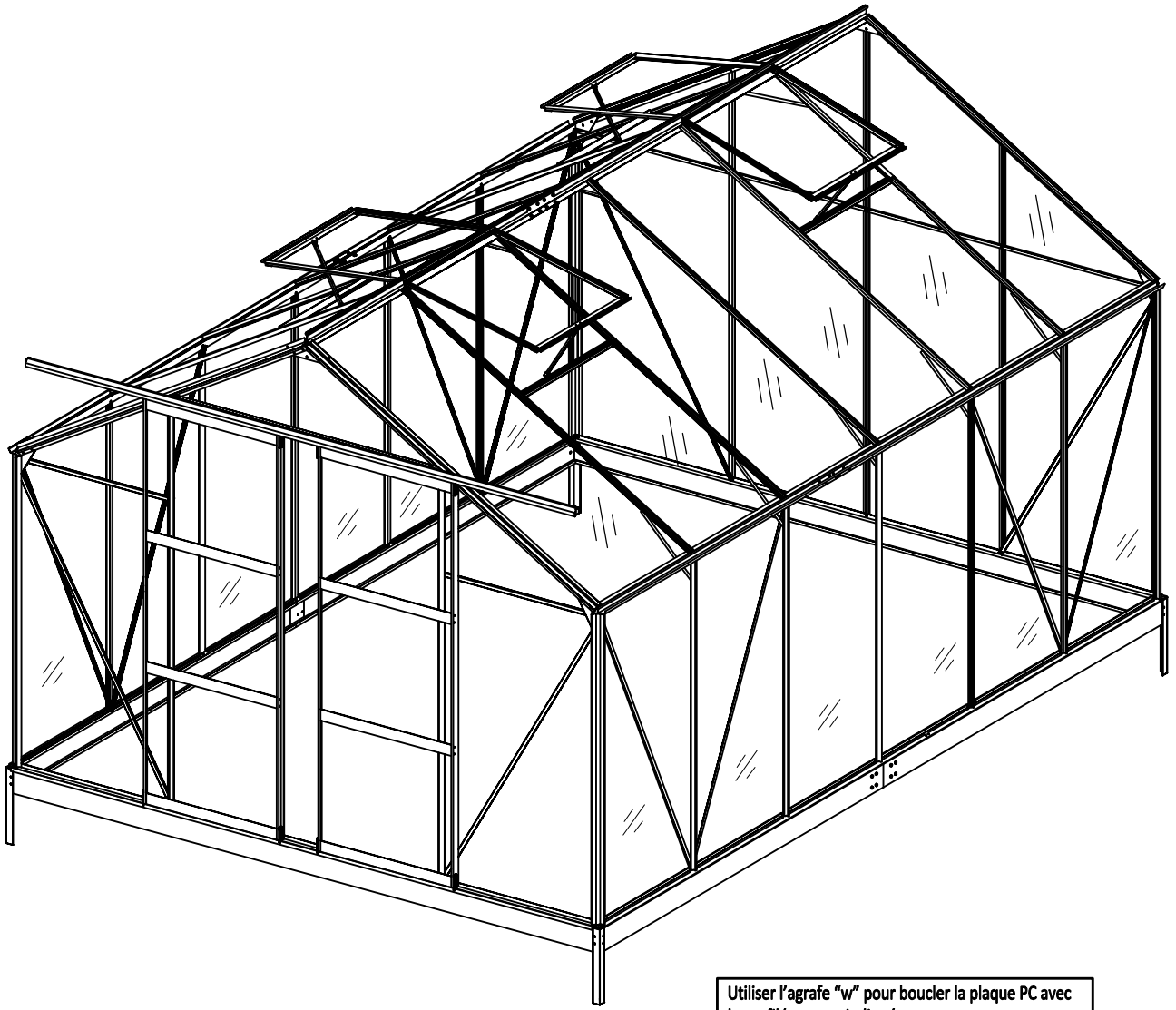

Utiliser l'agrafe "w" pour boucler la plaque PC avec le profilé comme indiqué.

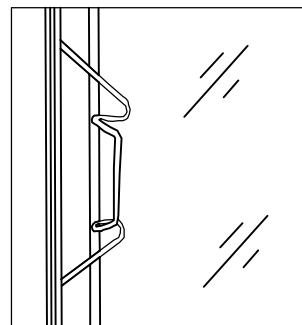
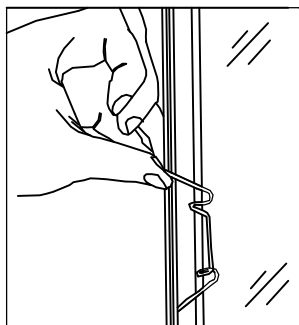
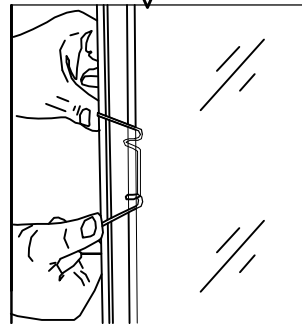
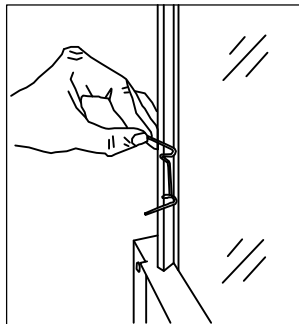

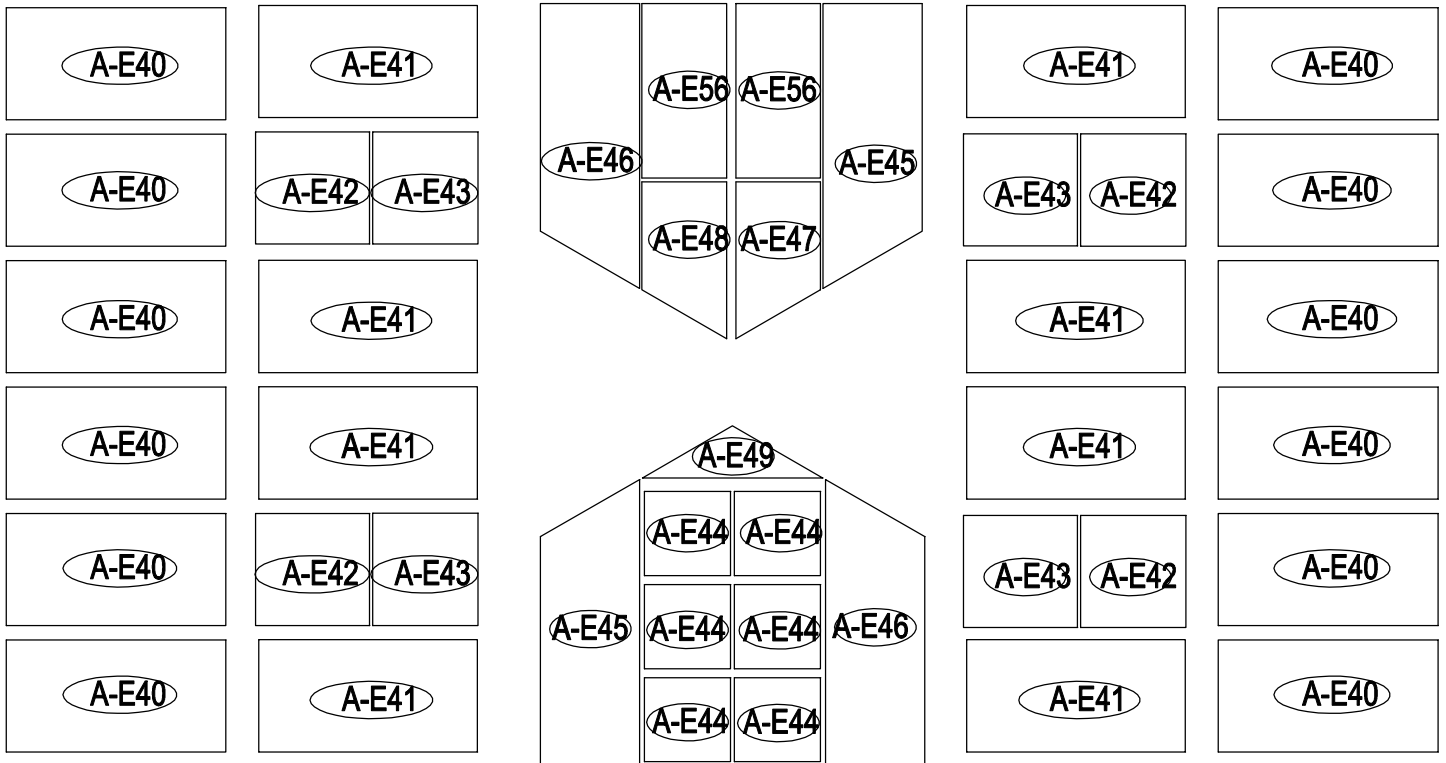

IMAGE	NO.	QTE
	A-E37	320

Arrière



Avant

Remarque:

1. Retirez environ 5 centimètres de film sur toutes les bordures de plaque avant installation. Il faut retirer l'intégralité du film immédiatement lorsque la construction est achevée.
2. Le côté anti UV de la plaque est recouvert d'un film blanc opal et doit être orienté vers le soleil.

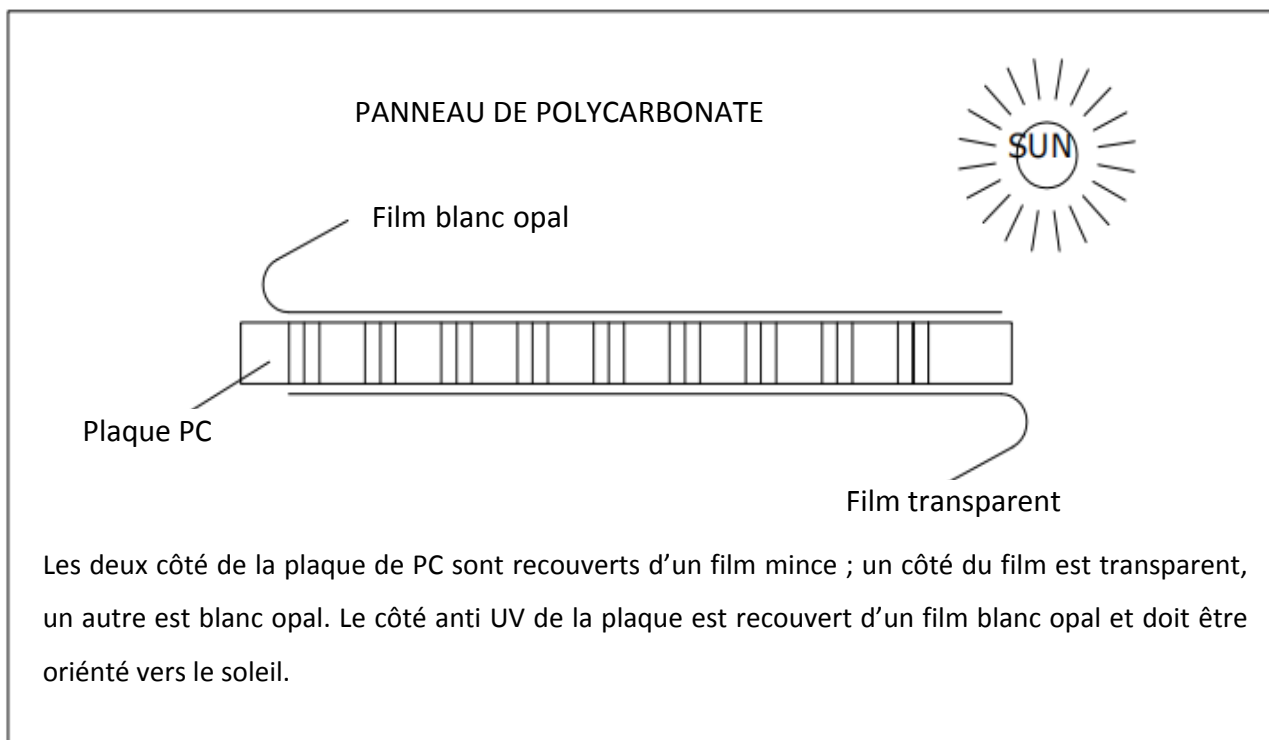

Rear

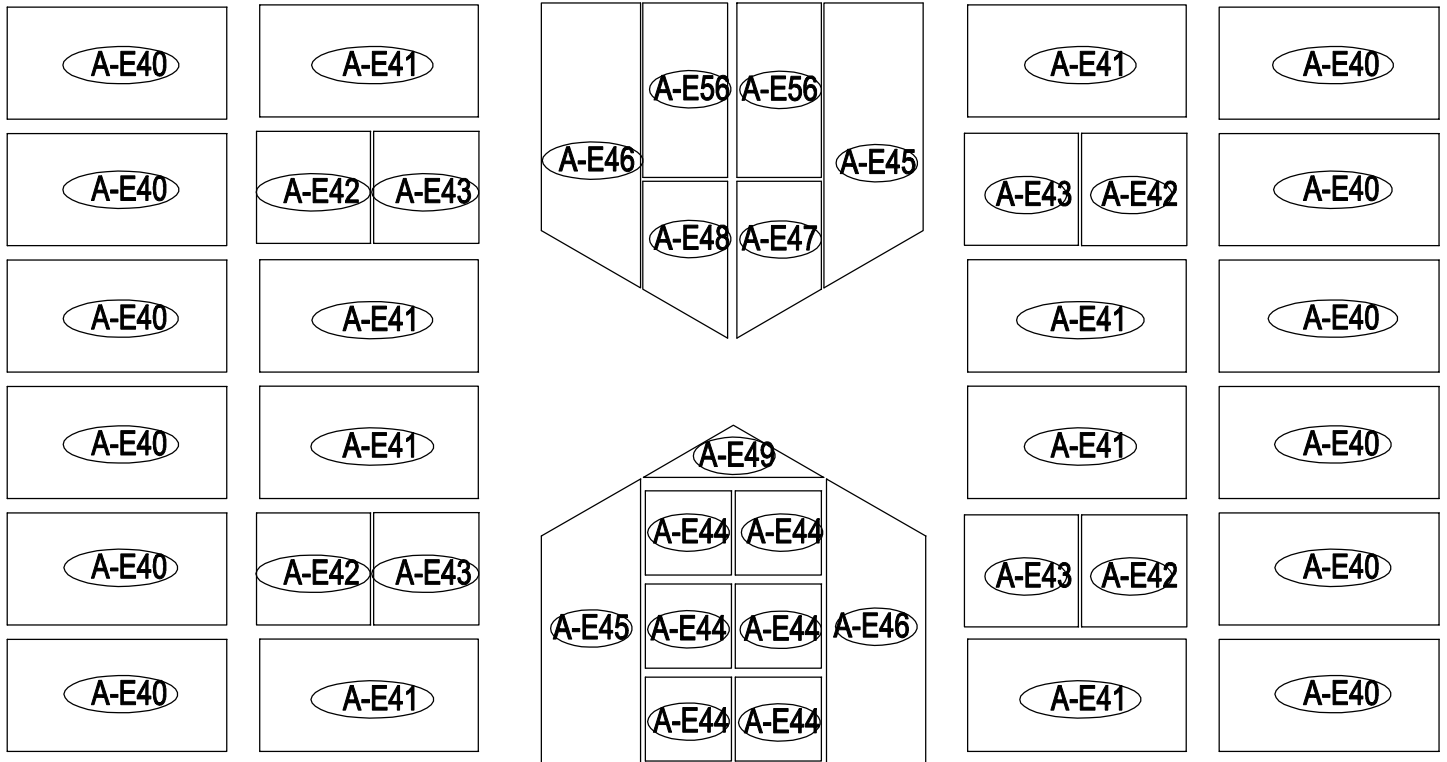

Front

Notes:

1. Remove approximately 2 inches of film from all sheet edges before installing. remove all film immediately after the constructions completed.
2. The UV-protected side of the sheet is covered with opal white film and must face towards the sun.

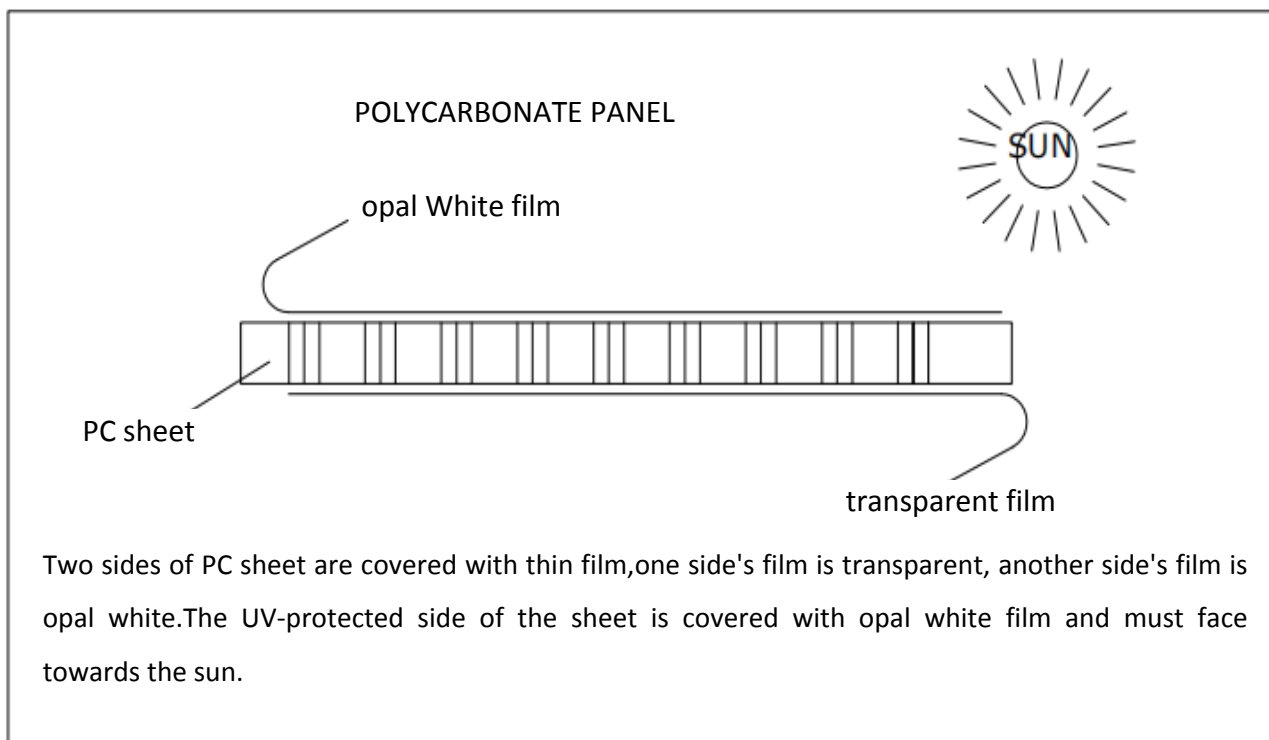

Rückseite

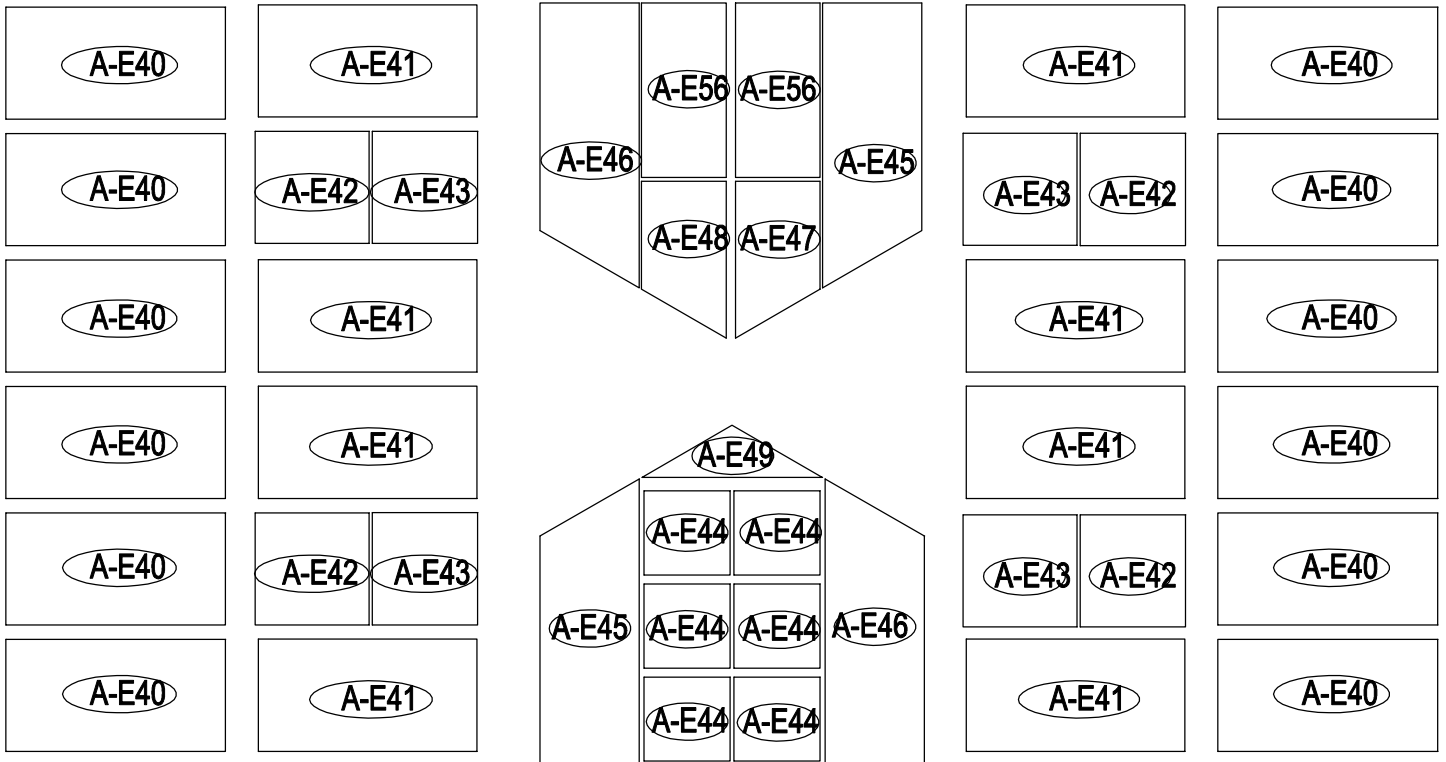

Vorderseite

Hinweise:

1. Ziehen Sie ca. 5 cm Schutzfilm rings um die Plattenkanten vor Montage ab. Ziehen Sie den Schutzfilm nach erfolgter Montage vollständig ab.
2. Die UV-geschützte Seite der Platten ist mit einem weißen Schutzfilm abgedeckt, diese Seite auf der Sonnenseite anbringen.

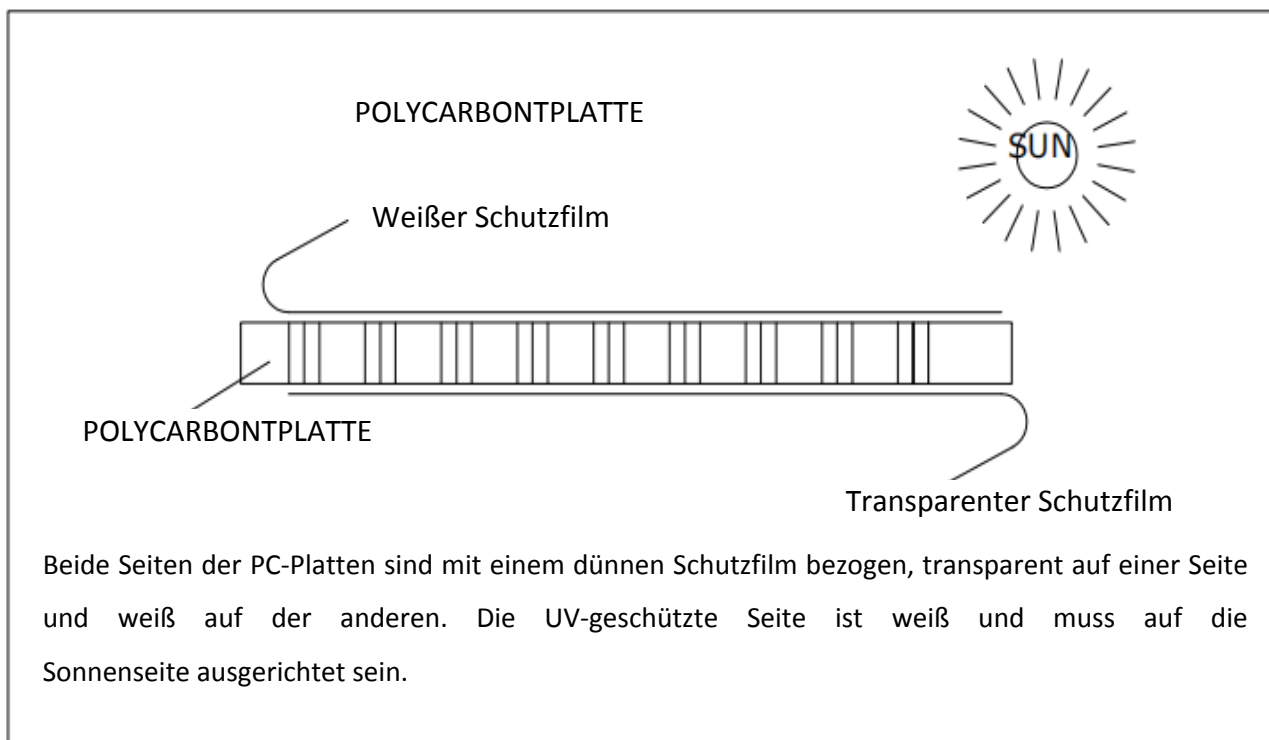

Parte trasera

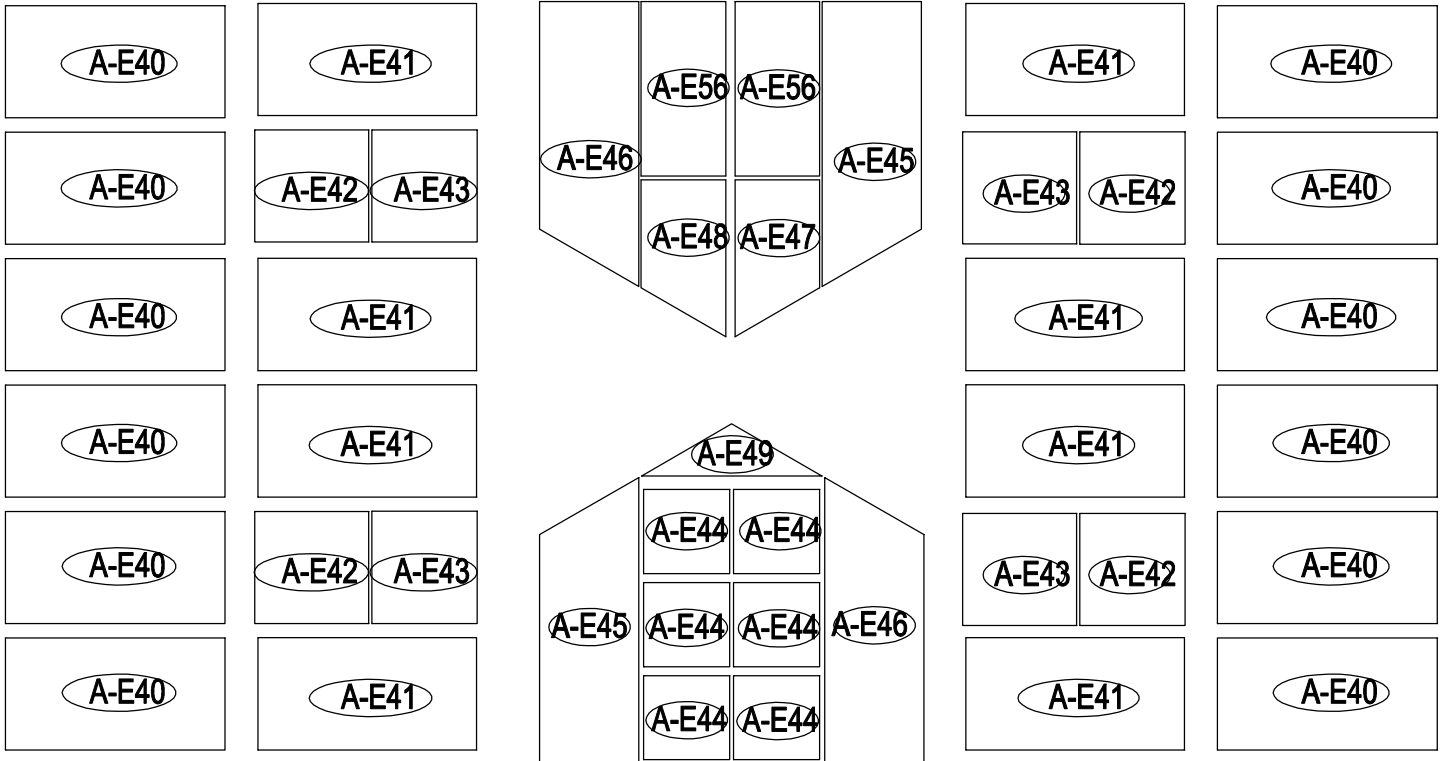

Parte Frontal

Notas:

1. Quite aproximadamente 5cm de la película protectora de cada extremo antes de instalar el invernadero. Quite toda la película inmediatamente después de haber realizado la construcción.
2. EL lateral con protección UVA del vidrio está cubierta con una película blanca opaca y debe estar orientado hacia el sol.

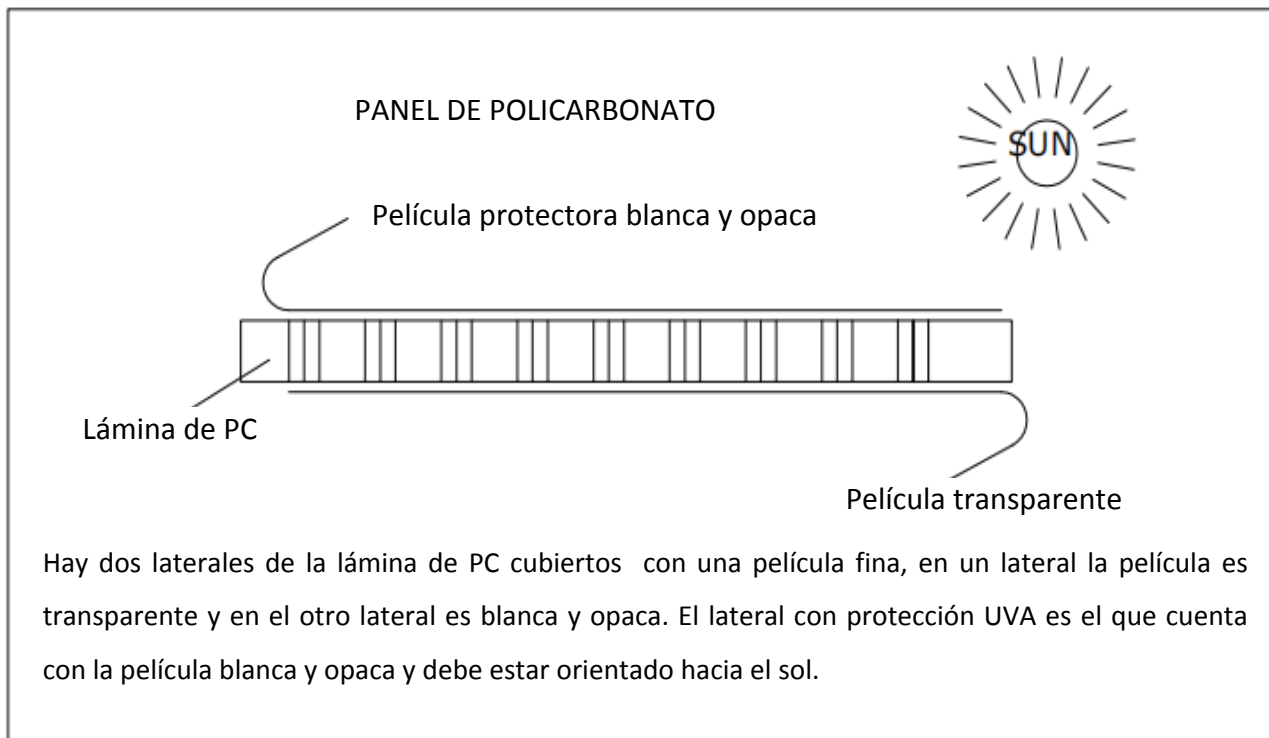

Retro

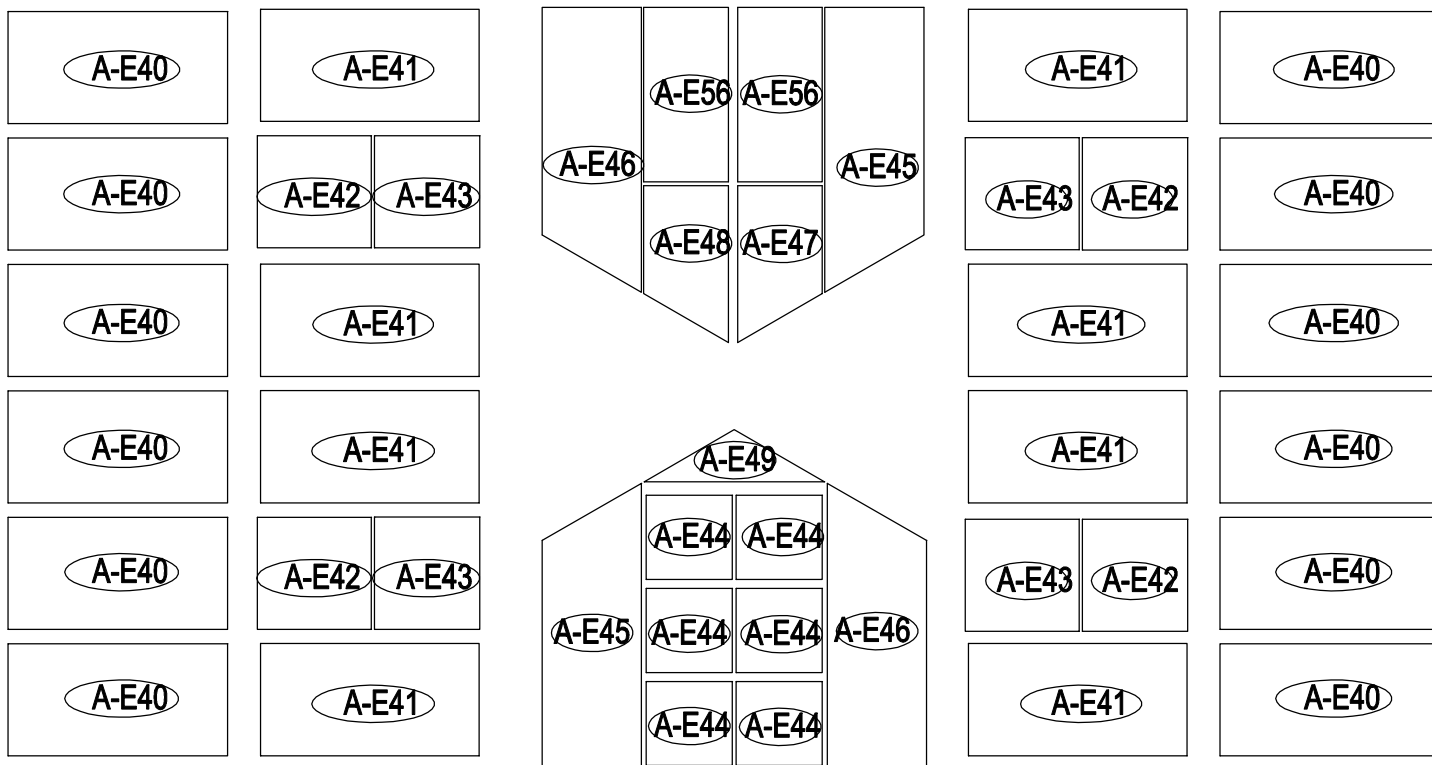

Fronte

Nota:

1. Rimuovere circa 2 pollici di pellicola da tutti i bordi del foglio prima dell'installazione. rimuovere tutto il film immediatamente dopo il completamento delle costruzioni.
2. Il lato protetto dai raggi UV del foglio è coperto con una pellicola bianca opale e deve essere rivolto verso il sole.

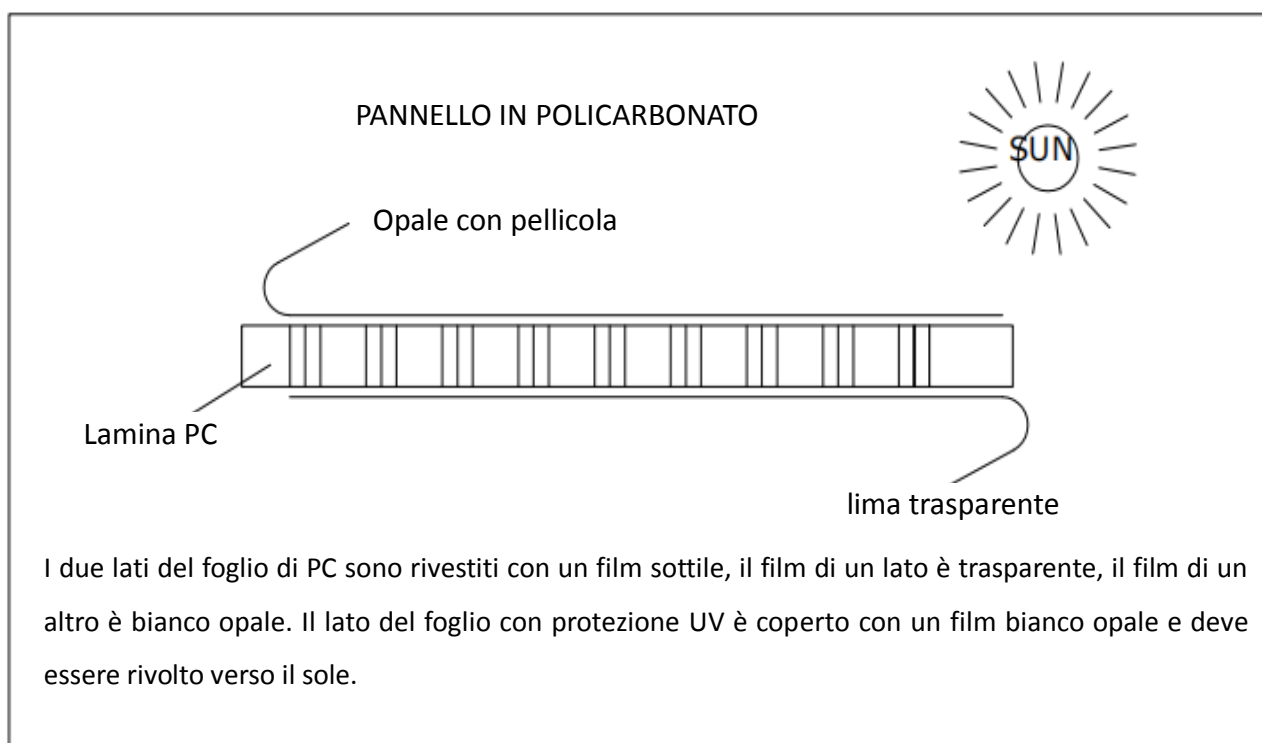

Achterzijde

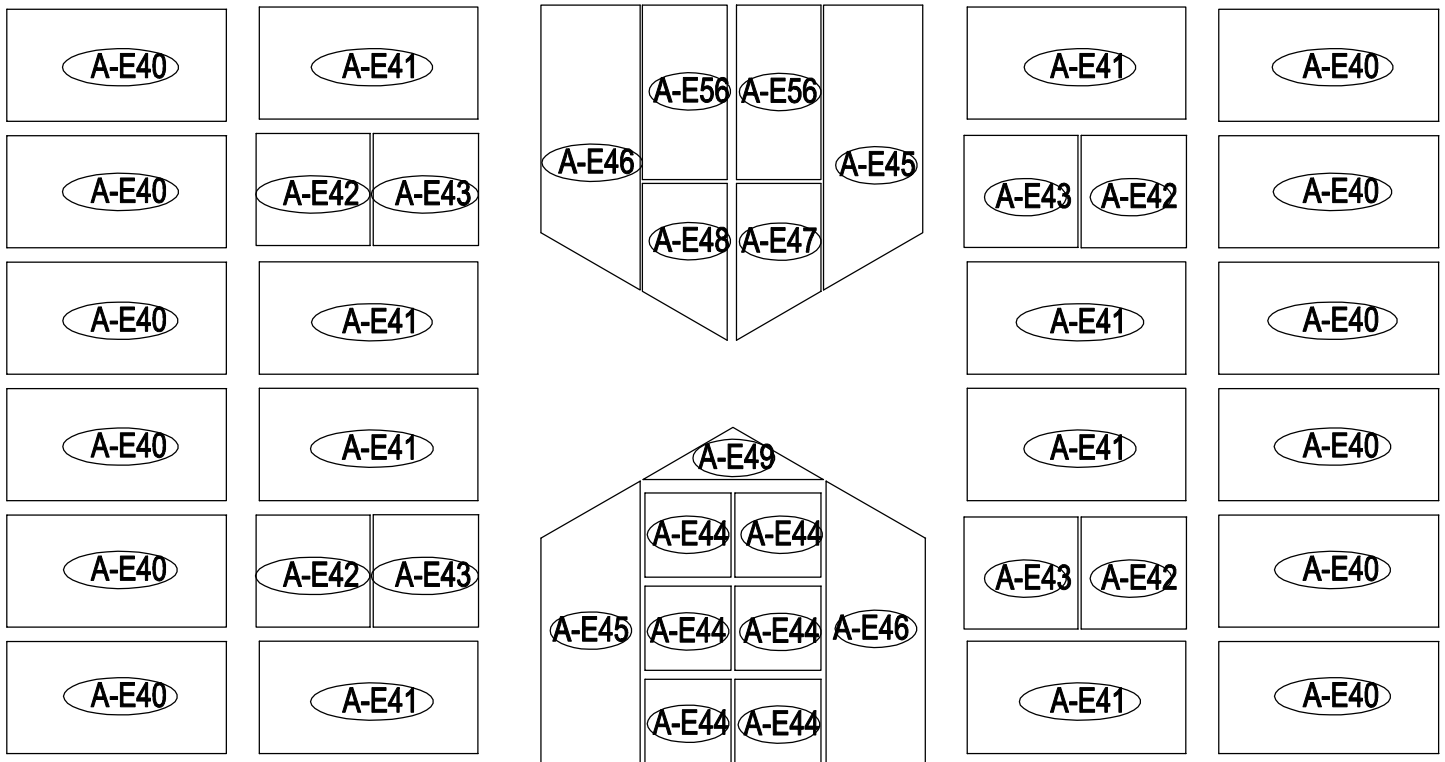

Voorzijde

Opmerkingen:

1. Verwijder vóór de installatie ongeveer 5 cm van het laagje op de randen van alle platen. Verwijder alle laagjes onmiddellijk nadat de constructie is voltooid.
2. De UV-beschermde zijde van de plaat is bedekt met een opaal wit laagje en moet naar de zon wijzen.

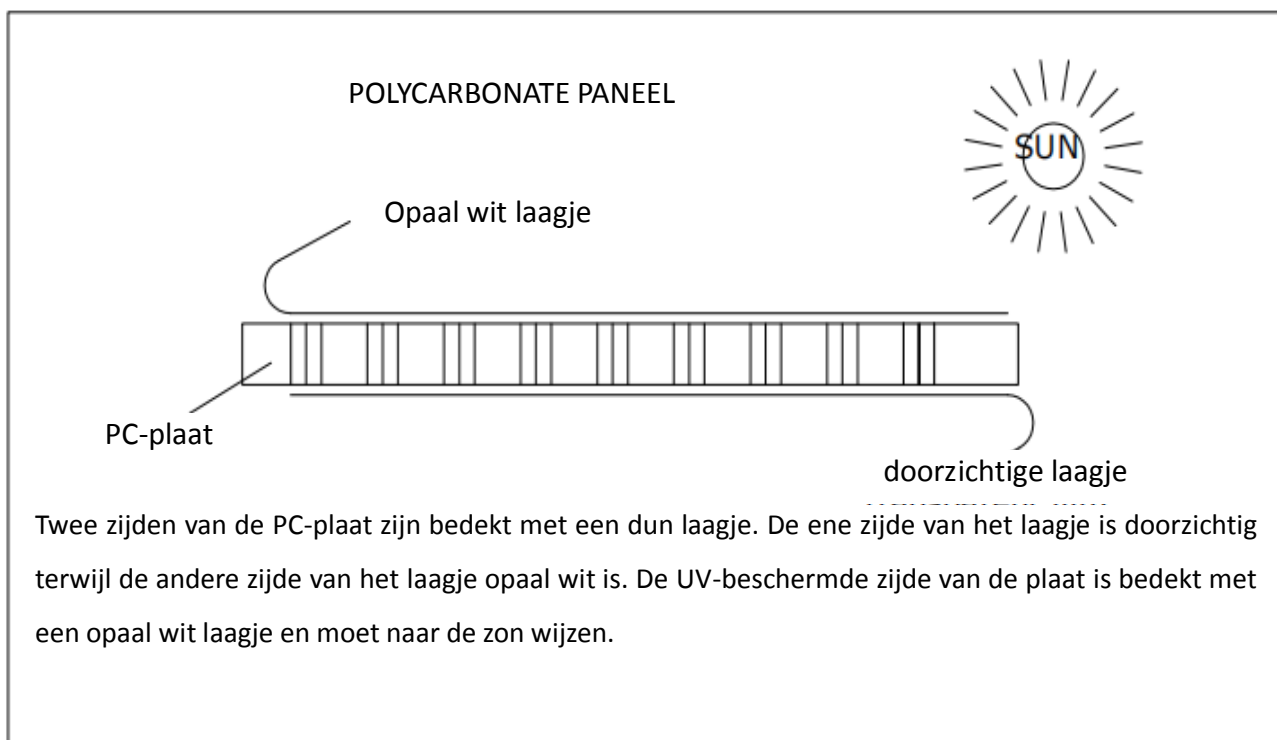

French

1. LISTE DES PIÈCES
2. Insérer A-E31R au bout de la pièce A-E11R, puis connecter A-E11R avec A-E7 et A-E13.
3. Note: ne pas serrer l'écrou maintenant.
4. Note: ne pas serrer l'écrou maintenant.
5. Glisser les deux boulons dans les rainures des pièces A-E8L et A-E8R.
6. Visser le bout de A-E8L au boulon, tourner le boulon pour insérer dans la rainure, serrer l'écrou.
7. Connecter et fixer A-E15 avec A-E11R sur la pièce triangulaire A-E30 avec le boulon et l'écrou.
8. Glisser un boulon dans la rainure A-E23. Puis utiliser un autre boulon pour connecter A-E23 avec A-E29.
9. Viser le bout de la pièce A-E9 au boulon, tourner le boulon pour insérer dans la rainure, serrer l'écrou.
10. Glisser un boulon dans la rainure de la pièce A-E9. Puis utiliser un autre boulon pour connecter A-E9 avec A-E11R/A-E11L.
11. Note: ne pas serrer l'écrou maintenant.
12. Installer la pièce A-E32 en plastique dans la direction comme indiqué sur l'image.
13. Glisser A-E24 dans la rainure de l'A-E18.
14. Ajuster A-E28 à la position appropriée, puis serrer avec le boulon et l'écrou.
15. Note: nous ne fournissons pas le mastic de silicone et le pistolet à colle. Vous devez les acheter par vous-même.
16. Mastic de silicone
17. Pistolet à colle.
18. Conseil: coller les pièces A-E9&A-E10 soigneusement. Installer les panneaux polycarbonates à la place appropriée.
19. Fixer la pièce A-E32 qui est au bas de la porte dans la pièce A-E6.
20. Faire passer A-E22 par A-E32 qui est au bout de la porte, puis le mettre en position centrale.
21. Utiliser l'agrafe "w" pour boucler la plaque PC avec le profilé comme indiqué.
22. Arrière
23. Avant
24. Note :
25. Retirez environ 5 centimètres de film sur toutes les bordures de plaque avant installation. Il faut retirer l'intégralité du film immédiatement lorsque la construction est achevée.
26. Le côté anti UV de la plaque est recouvert d'un film blanc opal et doit être orienté vers le soleil.
27. Les deux côtés de la plaque de PC sont recouverts d'un film mince ; un côté du film est transparent, un autre est blanc opal. Le côté anti UV de la plaque est recouvert d'un film blanc opal et doit être orienté vers le soleil.

English

1. LIST OF PARTS

2. Insert A-E31R at the end of part A-E11R, then connect A-E11R to A-E7 and A-E13.
3. Note: do not tighten the nut now.
4. Note: do not tighten the nut now.
5. Slide the two buttons in the grooves of parts A-E8L and A-E8R.
6. Screw the end of A-E8L to the bolt, turn the bolt to insert in the groove then tighten the nut.
7. Connect and fix A-E15 to A-E11R on the triangular part A-E30 with the bolt and the nut.
8. Slide the bolt in the groove of part A-E23. Then use another bolt to connect -E23 to A-E29.
9. Screw the end of part A-E9 to the bolt, turn the bolt to insert in the groove then tighten the nut.
10. Slide the bolt in the groove of part A-E9. Then use another bolt to connect A-E9 to A-E11R/A-E11L.
11. Note: do not tighten the nut now.
12. Install the plastic part A-E32 in the direction shown on the picture.
13. Slide A-E24 in the groove of the A-E18.
14. Adjust A-E28 in the appropriate position then tighten with the bolt and the nut.
15. Note: the silicone-based mastic and the hot-melt glue applicator are not provided. You must buy them.
16. Silicone-based mastic.
17. Hot-melt glue applicator.
18. Tip: glue parts A-E9 & A-E10 carefully. Install the polycarbonate panels in the right place.
19. Fix part A-E32 which is located at the bottom of the door, in part A-E6.
20. Pass A-E22 through A-E32 which is at the other end of the door, and then place it in a central position.
21. Use the clip “w” to loop PC with the profile, as indicated.
22. Rear
23. Front
24. Note :
25. Remove about 2 inches of film from the borders of the panel before installation. Then remove all the other films after assembly.
26. The UV-protected side of the panel is covered with a opal white film which must be facing the sun.
27. The two sides of the PC panel are covered with a thin film- one transparent and an opaque white side. The UV-protected side of the panel is covered with an opaque white film which must be facing the sun.

German

1. TEILELISTE
2. Stecken Sie A-E31R in das Ende von Teil A-E11R, dann verbinden Sie A-E11R mit A-E7 und A-E13.
3. Hinweis: die Mutter noch nicht festziehen.
4. Hinweis: die Mutter noch nicht festziehen.
5. Schieben Sie die zwei Knöpfe in die Aussparungen der Teile A-E8L und A-E8R.
6. Verschrauben Sie das Ende von A-E8L mit der Schraube, drehen Sie die Schraube, um sie in die Aussparung zu setzen, dann ziehen Sie die Mutter an.
7. Verbinden und befestigen Sie A-E15 mit A-E11R am rechteckigen Teil A-E30 mit der Schraube und der Mutter.
8. Schieben Sie die Schraube in die Aussparung von Teil A-E23. Dann verbinden Sie mit einer anderen Schraube -E23 mit A-E29.
9. Verschrauben Sie das Ende von Teil A-E9 mit der Schraube, drehen Sie die Schraube, um sie in die Aussparung zu setzen, dann ziehen Sie die Mutter an.
10. Schieben Sie die Schraube in die Aussparung von Teil A-E9. Dann verbinden Sie mit einer anderen Schraube A-E9 mit A-E11R/ A-E11L.
11. Hinweis: die Mutter noch nicht festziehen.
12. Installieren Sie das Kunststoffteil A-E32 in der auf dem Bild angezeigten Richtung.
13. Schieben Sie A-E24 in die Aussparung von A-E18.
14. Stellen Sie A-E28 in der richtigen Position ein, dann ziehen Sie mit Schraube und Mutter fest.
15. Hinweis: der auf Silikon basierte Mastixkleber und die Heißklebepistole sind nicht im Lieferumfang enthalten. Sie müssen sie kaufen.
16. Auf Silikon basierter Mastixkleber.
17. Heißklebepistole.
18. Tipp: verkleben Sie vorsichtig die Teile A-E9 & A-E10. Installieren Sie die Polycarbonat-Paneele an der richtigen Stelle.
19. Befestigen Sie Teil A-E32, das sich unten an der Tür befindet, mit Teil A-E6.
20. Führen Sie A-E22 durch A-E32, das sich am anderen Ende der Tür befindet, und platzieren es in der Mitte.
21. Mit dem Clip "w" verbinden Sie PC mit dem Profil, siehe Abbildung.
22. Rückseite
23. Vorderseite
24. Hinweis :
25. Ziehen Sie ca. 5 cm Schutzfilm rings um die Plattenkanten vor Montage ab. Ziehen Sie den Schutzfilm nach erfolgter Montage vollständig ab.
26. Die UV-geschützte Seite der Platten ist mit einem weißen Schutzfilm abgedeckt, diese Seite auf der Sonnenseite anbringen.
27. Beide Seiten der PC-Platten sind mit einem dünnen Schutzfilm bezogen, transparent auf einer Seite und weiß auf der anderen. Die UV-geschützte Seite ist weiß und muss auf die Sonnenseite ausgerichtet sein..

Spanish

1. LISTA DE PIEZAS
2. Inserte A-E31R en el extremo de la pieza A-E11R, luego, conecte A-E11R a A-E7 y A-E13.
3. Nota: no apriete la tuerca ahora.
4. Nota: no apriete la tuerca ahora.
5. Deslice los dos botones por las ranuras de las piezas A-E8L y A-E8R.
6. Atornille el extremo de A-E8L al perno, gire el perno para insertar en la ranura y luego, apriete la tuerca.
7. Conecte y coloque A-E15 en A-E11R en la pieza triangular A-E30 con el perno y la tuerca.
8. Deslice el perno en la ranura de la pieza A-E23. Luego, utilice otro perno para conectar -E23 a A-E29.
9. Atornille el extremo de la pieza A-E9 al perno, gire el perno para insertar en la ranura, luego, apriete la tuerca.
10. Deslice el perno en la ranura de la puerta A-E9. Luego, use otro perno para conectar A-E9 a A-E11R/A-E11L.
11. Nota: no apriete la tuerca ahora.
12. Instale la pieza de plástico A-E32 en la dirección mostrada en la imagen.
13. Deslice A-E24 en la ranura de A-E18.
14. Ajuste A-E28 en la posición correspondiente y apriete con el perno y la tuerca.
15. Nota: No se facilitan la masilla con base de silicona y el aplicador de cola caliente. Debe comprarlos.
16. Masilla con base de silicona.
17. Aplicador de cola caliente.
18. Consejo: pegue con cola las piezas A-E9 y A-E10 con cuidado. Instale los paneles de policarbonato en el sitio correcto.
19. Fije la pieza A-E32 que está ubicada en la parte inferior de la puerta en la pieza A-E6.
20. Pase A-E22 por A-E32 que está en el otro extremo de la puerta, y luego, colóquela en una posición central.
21. Use la abrazadera “w” para enlazar el PC con el perfil, según lo indicado.
22. Parte trasera
23. Parte delantera
24. Nota:
25. Quite aproximadamente 5cm de la película protectora de cada extremo antes de instalar el invernadero. Quite toda la película inmediatamente después de haber realizado la construcción.
26. EL lateral con protección UVA del vidrio está cubierta con una película blanca opaca y debe estar orientado hacia el sol.
27. Hay dos laterales de la lámina de PC cubiertos con una película fina, en un lateral la película es transparente y en el otro lateral es blanca y opaca. El lateral con protección UVA es el que cuenta con la película blanca y opaca y debe estar orientado hacia el sol.

Italian

1. ELENCO DELLE PARTI
2. Inserire A-E31R alla fine della parte A-E11R, poi collegare A-E11R a A-E7 e A-E13.
3. Nota: non avvitare ora il dado.
4. Nota: non avvitare ora il dado.
5. Far scivolare i due pulsanti nei solchi delle parti A-E8L e A-E8R.
6. Avvitare la fine del A-E8L al bullone, avvitare il bullone per inserirlo nel solco e poi avvitare il dado.
7. Collegare e fissare A-E15 a A-E11R sulla parte triangolare A-E30 con il bullone e il dado.
8. Far scivolare il bullone nel solco della parte A-E23. Poi usare un altro bullone per collegare -E23 ad A-E29.
9. Avvitare la fine della parte A-E9 al bullone, ruotare il bullone da inserire nel solco e poi avvitare il dado.
10. Far scivolare il bullone nel solco della parte A-E9. Usare un altro bullone per collegare A-E9 a A-E11R/A-E11L.
11. Nota: non avvitare ora il dado.
12. Installare la parte di plastica A-E32 nella direzione mostrata nell' immagine.
13. Far scivolare A-E24 nel solco dell' A-E18.
14. Regolare A-E28 nella posizione corretta, poi avvitare il bullone e il dado.
15. Nota: il mastice in silicone e l' applicatore di colla calda sciolta non sono forniti. Devi comprarli.
16. Mastice in silicone.
17. Applicatore di colla calda sciolta.
18. Consiglio: le parti della colla A-E9 & A-E10 attentamente. Installare i pannelli in policarbonato al posto giusto.
19. Fissare la parte A-E32 posizionata alla base della porta, nella parte A-E6.
20. Passare A-E22 attraverso A-E32 che è all' altra estremità della porta e poi posizionarla in posizione centrale.
21. Usa la clip "w" per mandare in circuito PC con il profilo, come indicato.
22. Posteriore
23. Anteriore
24. Nota :
25. Rimuovere circa 2 pollici di pellicola da tutti i bordi del foglio prima dell'installazione. rimuovere tutto il film immediatamente dopo il completamento delle costruzioni.
26. Il lato protetto dai raggi UV del foglio è coperto con una pellicola bianca opale e deve essere rivolto verso il sole.
27. I due lati del foglio di PC sono rivestiti con un film sottile, il film di un lato è trasparente, il film di un altro è bianco opale. Il lato del foglio con protezione UV è coperto con un film bianco opale e deve essere rivolto verso il sole.

Nederlands

1. ONDERDELENLIJST

2. Steek A-E31R in A-E11R hieronder. Verbind A-E11R vervolgens met A-E7 en A-E13.
3. Opmerking: draai de moer nu nog niet vast.
4. Opmerking: draai de moer nu nog niet vast.
5. Schuif de twee knoppen in de groeven van onderdelen A-E8L en A-E8R.
6. Schroef het einde van A-E8L op de bout, draai de bout om in de groef te steken en draai de bout vervolgens vast.
7. Bevestig en sluit A-E15 aan op A-E11R op het driehoekige onderdeel A-E30 met de bout en de moer.
8. Schuif de bout in de groef van onderdeel A-E23. Gebruik vervolgens een andere bout om -E23 met A-E29 te verbinden.
9. Schroef het uiteinde van onderdeel A-E9 op de bout, draai de bout om in de groef te steken en draai de bout vervolgens vast.
10. Schuif de bout in de groef van onderdeel A-E9. Gebruik vervolgens een andere bout om A-E9 met A-E11R/A-E11L te verbinden.
11. Opmerking: draai de moer nu nog niet vast.
12. Installeer het plastic onderdeel A-E32 in de richting aangegeven in de afbeelding.
13. Schuif A-E24 in de groef van de A-E18.
14. Pas A-E28 aan in de juiste positie en draai vervolgens vast met de bout en de moer.
15. Opmerking: de siliconenkit en de hot-melt lijmapapplicator zijn niet meegeleverd. U dient deze aan te schaffen.
16. Siliconenkit.
17. Hot-melt lijmapapplicator.
18. Tip: lijm onderdelen A-E9 & A-E10 voorzichtig. Installeer de polycarbonate panelen op de juiste plek.
19. Bevestig onderdeel A-E32, te vinden aan de onderzijde van de deur, in onderdeel A-E6.
20. Steek A-E22 door A-E32 aan het andere einde van de deur en plaats deze vervolgens in een centrale positie.
21. Gebruik de "W"-klem om de PC-plaat vast te zetten op het profiel, zoals hier staat aangegeven.
22. Achterzijde
23. Voorzijde
24. Opmerkingen:
25. Verwijder vóór de installatie ongeveer 5 cm van het laagje op de randen van alle platen. Verwijder alle laagjes onmiddellijk nadat de constructie is voltooid.
26. De UV-beschermde zijde van de plaat is bedekt met een opaal wit laagje en moet naar de zon wijzen.
27. Twee zijden van de PC-plaat zijn bedekt met een dun laagje. De ene zijde van het laagje is doorzichtig terwijl de andere zijde van het laagje opaal wit is. De UV-beschermde zijde van de plaat is bedekt met een opaal wit laagje en moet naar de zon wijzen.



VS-Apr-2021