



Notice d'utilisation du multifonction thermique GT GARDEN

Modèle : TT-M2600-3



Retrouvez tous nos outils de jardin et nos pièces détachées
sur notre site internet

www.gt-garden.com

-5% sur tous nos articles
avec le code promo
GTOMAX

Liste des accessoires et pièces détachées disponibles pour cet article sur notre site internet www.gt-garden.com :

Pour commander un de ces articles, indiquez sa référence dans la barre de recherche de notre site internet :

Pièce ou accessoire	Référence
Affûteuse de chaîne de tronçonneuse électrique OREGON	676996
Bidon double pour essence et huile - 6 et 3 litres	676415
Bobine d'allumage	671434
Bouchon d'essence	672462
Bougie	671489
Cache de filtre à air	679379
Cache de pot d'échappement	672066
Carburateur	671458
Carter de protection pour élément débroussailleuse	672202
Carter de protection pour élément élagueuse avec tête orientable	679362
Casque forestier complet	675579
Chaîne 44 maillons	671380
Lot de 3 chaînes 44 maillons	671922
Cloche d'embrayage	672165
Élément débroussailleuse avec carter	672196
Élément élagueuse avec tête orientable	675821
Élément taille-haies	671410
Embrayage	671472
Fil de coupe - 60 mètres	672073
Fil de coupe 2.4 mm pour débroussailleuse Nylum Starline OREGON - 15 mètres	676972
Gants de travail et manutention anti-vibrations - Taille 9 (M)	677481
Gants de travail et manutention anti-vibrations - Taille 10 (L)	677498
Gants de travail et manutention anti-vibrations - Taille 11 (XL)	677504
Gants forestiers (tronçonneuses et outillage de jardin) - Taille 9 (M)	673964
Gants forestiers (tronçonneuses et outillage de jardin) - Taille 10 (L)	673971
Gants forestiers (tronçonneuses et outillage de jardin) - Taille 11 (XL)	673988
Guide 12 pouces (30 cm)	671373
Guide 12 pouces (30 cm) avec chaîne 44 maillons	671366
Guide 12 pouces (30 cm) avec lot de 3 chaînes 44 maillons	671960
Guidon et harnais (option guidon)	672103
Harnais (option guidon)	672592
Huile pour moteur 2 temps IGOL spéciale motoculture - 1 litre	672011
Huile de chaîne filante IGOL - 5 litres	672028
Huile de chaîne filante bio IGOL - 5 litres	672035
Joints	681280
Lame 3 dents	671304
Lame 4 dents	680566
Lame 8 dents	679317

Pièce ou accessoire	Référence
Lame 80 dents	679324
Lot de 4 lames	680573
Lanceur	671205
Lanceur avec cloche	671663
Moteur	671991
Pièce de jonction	672158
Pipe d'admission	672004
Poignée	679386
Poignée d'accélération	672042
Poignée (option guidon)	672585
Poignée d'accélération (option guidon)	672578
Porte guidon (option guidon)	676125
Rallonge	671427
Renvoi d'angle	672479
Réservoir d'essence	671465
Tête fils	671298
Lot de 3 têtes fils	673711
Tête fils professionnelle	676637
Lot de 3 têtes fils professionnelles	676644
Tête universelle	672059
Volant magnétique	671441

Il s'agit des principales pièces et accessoires que nous vendons. Si ce que vous recherchez n'apparaît pas dans cette liste, contactez notre service SAV par mail à l'adresse suivante : contact@gtgroup-europe.com. Notre équipe se chargera de vous proposer l'article recherché.

1 – EMBLACEMENT DES PIÈCES

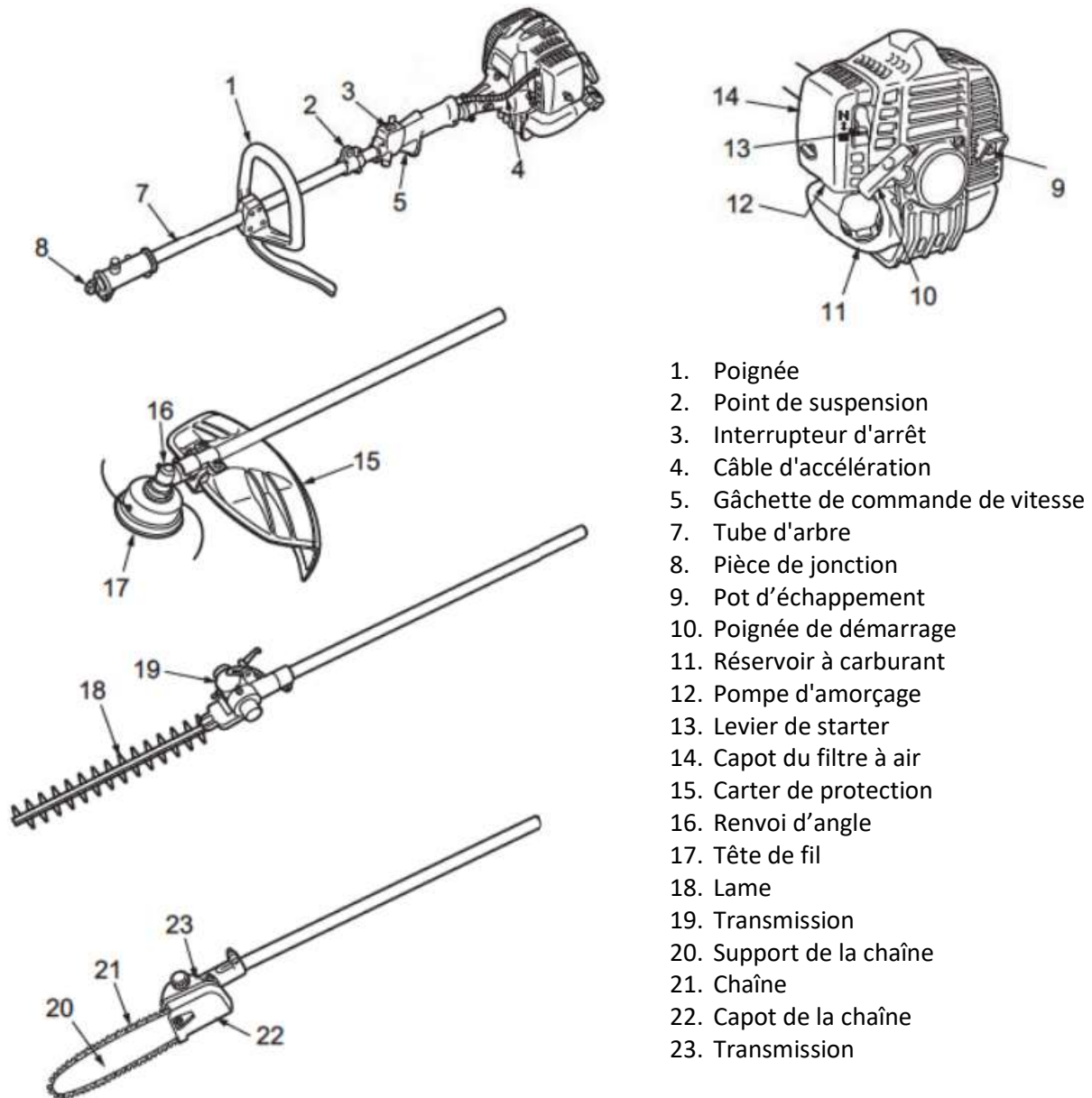

1. Poignée
2. Point de suspension
3. Interrupteur d'arrêt
4. Câble d'accélération
5. Gâchette de commande de vitesse
7. Tube d'arbre
8. Pièce de jonction
9. Pot d'échappement
10. Poignée de démarrage
11. Réservoir à carburant
12. Pompe d'amorçage
13. Levier de starter
14. Capot du filtre à air
15. Carter de protection
16. Renvoi d'angle
17. Tête de fil
18. Lame
19. Transmission
20. Support de la chaîne
21. Chaîne
22. Capot de la chaîne
23. Transmission

2 – ÉTIQUETTES D'AVERTISSEMENT SITUÉES SUR LA MACHINE



- (1) Lire le mode d'emploi avant d'utiliser cette machine
- (2) Porter un casque et des lunettes de sécurité, un casque antibruit

- (3) Utiliser des bottes antidérapantes et stables
- (4) Toujours porter des gants de protection homologués
- (5) Attention aux objets qui volent ou ricochent
- (6) Avertissement/Attention
- (7) Interdire aux enfants ou à toute personne de s'approcher dans un rayon de 15 mètres de l'appareil

Ne pas modifier votre machine. La garantie sera annulée si la machine a été modifiée ou utilisée de manière non conforme aux instructions de ce mode d'emploi.

3 – SYMBOLES UTILISES SUR LA MACHINE

Des symboles en relief ont été placés sur la machine pour assurer la sécurité à l'usage et faciliter l'entretien. Prendre soin d'observer les indications suivantes afin d'éviter les erreurs.



Emplacement de remplissage du « MELANGE »
Emplacement : BOUCHON DU RESERVOIR DE CARBURANT



Starter enclenché pour un démarrage à froid
Emplacement : CAPOT DU FILTRE A AIR (levier vers le haut)



Starter non-enclenché pour un démarrage à chaud
Emplacement : CAPOT DU FILTRE A AIR (levier vers le bas)



En tournant la vis de réglage avec un tournevis, comme indiqué par la flèche, dans la position « MAX », l'huile de la chaîne coule davantage. Inversement, l'huile de chaîne coulera moins en tournant vers la position « MIN »
Emplacement : Au bas du BOÎTIER DE RENVOI D'ANGLE DE L'ELEMENT ELAGUEUSE

4 – CONSIGNES DE SECURITE



1. Lire ce manuel attentivement jusqu'à une compréhension totale et suivre toutes les instructions de sécurité et d'utilisation.
2. Conserver ce mode d'emploi à portée de main pour le consulter au moindre doute. Si une question reste sans réponse, contactez le revendeur où vous avez acheté l'appareil.



3. Ne pas oublier de donner le manuel avec la machine en cas de revente ou de prêt.
4. Ne pas laisser des enfants ou toute personne incapable de comprendre les instructions, utiliser cette machine.

4.1 – CONDITIONS DE TRAVAIL

1 - Lors de l'utilisation de cette machine, il est nécessaire de porter des vêtements appropriés et des équipements de sécurité :



- Casque
- Casque antibruit
- Lunettes ou masque de protection
- Gants de travail épais
- Chaussures de sécurité à semelle antidérapante

2 - Les objets suivants doivent être emportés sur le lieu de travail :

- Les outils fournis avec la machine
- Une réserve de carburant
- Matériel pour délimiter la zone de travail
- Une hache ou une scie (pour enlever les obstacles)



3 - Ne pas porter de vêtements larges, de shorts, de bijoux, de sandales. Ne pas travailler pieds nus. Ne pas porter quoique ce soit pouvant être happé par les pièces en mouvement de la machine. Si vous avez des cheveux longs, nouez-les au-dessus des épaules.



4 - Ne jamais mettre la machine en marche à l'intérieur d'une pièce ou d'un bâtiment. Les gaz d'échappement contiennent du monoxyde de carbone dangereux.

5 - Ne jamais utiliser la machine dans les conditions suivantes :



- Lorsque le sol est glissant ou lorsqu'il est impossible de se maintenir dans une position correcte
- La nuit, par temps de brouillard ou lorsque la visibilité ou le champ de vision empêche de voir clairement la zone de travail
- Pendant les averses, les orages avec éclairs, par grand vent ou toute autre condition climatique rendant l'utilisation de la machine dangereuse



6 - Ne jamais utiliser la machine sous l'influence de l'alcool ou en état de faiblesse due à la fatigue, au manque de sommeil, à la prise de médicaments ou à tout autre moment où l'on n'est pas réellement capable de l'utiliser correctement et en toute sécurité.



7 - Lors de l'élaboration du plan de travail, prévoir suffisamment de temps de repos. Limiter la durée des périodes pendant lesquelles la machine est utilisée sans interruption entre 30 et 40 minutes. Se reposer de 10 à 20 minutes entre ces périodes. Autant que possible, essayer de limiter ce genre de travail à 2 heures par jour.

AVERTISSEMENTS :



- Si ce plan de travail et cette méthode de travail ne sont pas respectés, un accident dû au stress répétitif peut se produire. Si vous ressentez un malaise ou si vos doigts ou tout autre membre rougissent et enflent, consultez un docteur avant que cela ne s'aggrave.
- Pour éviter les problèmes de bruit avec le voisinage, utiliser de préférence la machine durant les heures appropriées. Vérifier et suivre la réglementation locale sur le niveau de bruit et les horaires d'utilisation de ce type de machine.

4.2 – AVANT DE DEMARRER LE MOTEUR



1 - La zone dans un rayon de 15 mètres autour de l'utilisateur est considérée comme dangereuse et personne ne doit s'y trouver. Si nécessaire, délimiter le périmètre de la zone de travail avec du ruban de marquage (rouge fluorescent et blanc par exemple) et poser des panneaux d'avertissement. Lorsque deux ou plusieurs personnes travaillent ensemble ou à proximité, chacune doit constamment faire

attention et garder ses distances par rapport aux autres pour assurer une sécurité satisfaisante.

2 - Vérifier constamment l'état de la zone de travail pour éviter tout accident dû aux impacts avec des obstacles tels que les souches, les pierres, les boîtes de conserves ou débris de verre. Important : retirer tout obstacle avant de commencer le travail.



3 - Vérifier que la machine ne comporte aucun élément desserré ou qu'il n'y a pas de fuite de carburant. S'assurer que l'outil de coupe est monté correctement et bien serré.



4 - Fixer solidement l'accessoire de coupe en place, sinon vous risquez de vous blesser grièvement.

5 - Toujours utiliser la sangle (ou le harnais si vous avez pris cet accessoire optionnel). Ajustez la sangle pour votre confort avant de démarrer le moteur. La sangle doit être ajustée de manière à ce que le bras gauche puisse tenir la poignée confortablement à peu près à hauteur de la taille.

4.3 – DEMARRAGE DU MOTEUR

AVERTISSEMENT : ne jamais placer la manette d'accélération sur la position « haute vitesse » au démarrage du moteur.

Après avoir démarré le moteur, vérifiez que l'accessoire de coupe s'arrête de tourner lorsque l'accélérateur est complètement replacé sur sa position d'origine. S'il continue à tourner alors que l'accélérateur a complètement été repoussé, réglez la vis de ralenti (voir point 7.2).

4.4 – UTILISATION DE LA MACHINE



IMPORTANT : ne couper avec la machine que les matériaux recommandés par le fabricant. Ne l'utiliser que pour les travaux décrits dans ce mode d'emploi.



1 - Tenir les poignées de la machine fermement des deux mains. Ecarter légèrement les jambes (pour que les pieds reposent sur une largeur un peu plus importante que celle des épaules), avoir une posture de travail stable et répartir le poids du corps de manière égale sur chaque jambe.



2 - Maintenir l'outil de coupe toujours plus bas que le niveau de la taille.

3 - Faire tourner le moteur à la vitesse appropriée à la coupe sans jamais accélérer inutilement au-dessus du niveau nécessaire.

4 - Si la machine se met à vibrer ou à créer des secousses, arrêter le moteur et procéder à une vérification totale de la machine. Ne pas utiliser la machine avant que la panne ne soit réparée.



5 - Se tenir à distance de l'outil de coupe ou des parties chaudes de la machine.



6 - Ne jamais toucher le silencieux, la bougie ou toute autre partie métallique du moteur pendant le fonctionnement ou aussitôt après son arrêt. Dans ces circonstances, les risques de brûlures ou d'électrocution sont importants.



7 – Ne jamais utiliser jamais l'élagueur à un angle dépassant 60°, afin d'éviter les accidents dus aux chutes d'objets.

AVERTISSEMENT : approcher ou en mettre en contact l'appareil avec une ligne électrique peut causer de graves blessures ou la mort par électrocution. L'électricité peut sauter d'un point à un autre au moyen d'un arc électrique ou peut être conduite par des branches humides. Gardez un espace d'au moins 15 mètres entre l'appareil et toute ligne électrique porteuse de courant direct.

SI QUELQU'UN S'APPROCHE :

- Il faut se préserver des situations dangereuses à tout moment. Avertir les adultes de maintenir les enfants et les animaux à distance car le risque de recevoir des projections d'objets est important.
- Si quelqu'un appelle ou interrompt le travail d'une manière ou d'une autre, arrêter le moteur avant de se tourner vers la personne.

4.5 – ENTRETIEN



1 - De manière à conserver la machine en parfait état de marche, effectuer à intervalles réguliers les opérations et les vérifications d'entretien décrites dans ce mode d'emploi.

2 - Coupez toujours le moteur et débranchez toujours le fil de la bougie d'allumage avant de procéder à toute opération d'entretien ou de vérification.

AVERTISSEMENT : les pièces métalliques atteignent leur plus haute température aussitôt après l'arrêt de la machine.

3 - Pour toute pièce devant être remplacée ou pour toute opération d'entretien ou de réparation non décrite dans ce manuel, contactez votre revendeur.

4 - Ne jamais démonter ou modifier la machine, quelles que soient les circonstances. Dans le cas contraire, la machine risque d'être endommagée en cours d'utilisation ou de ne pas fonctionner correctement.

4.6 – MANIPULATION DU CARBURANT



1 - Le moteur de la machine est conçu pour fonctionner avec du mélange contenant de l'essence hautement inflammable. Ne jamais entreposer de bidon de carburant ou refaire le plein de la machine dans un local où se trouve une chaudière, un poêle, un feu ouvert, des étincelles, un poste à souder électrique ou toute autre source de chaleur ou d'étincelles pouvant enflammer le carburant.

2 - Ne jamais fumer pendant l'utilisation de la machine ou son remplissage en carburant.

3 - Avant de refaire le plein de carburant, toujours arrêter le moteur et laisser refroidir la machine. Vérifier aussi l'absence de flammes ou d'étincelles à proximité avant de faire le plein.

4 - Essuyer avec un chiffon toute trace de carburant renversée lors du remplissage.

5 - Une fois le plein effectué, bien resserrer le bouchon du réservoir et éloigner la machine à plus de 3 mètres de l'endroit où le plein a été fait avant de la remettre en marche.

4.7 – TRANSPORT



1 - Pour transporter la machine, couvrir la partie coupante si nécessaire, relever la machine et faire attention à la lame de coupe.

2 - Ne jamais transporter la machine sur une mauvaise route et sur une grande distance sans vider complètement le réservoir de carburant. Sinon le carburant pourrait s'échapper du réservoir pendant le trajet.



3 - Lorsque la coupe d'une zone est terminée et que l'on souhaite continuer dans un autre endroit, arrêter le moteur, soulever la machine et la transporter en faisant attention à la lame de coupe

4 - Ne pas oublier de remettre en place le protège lame.

5 - Lorsque vous portez l'appareil à la main, couvrez l'accessoire de coupe si nécessaire, levez l'appareil et portez-le en faisant attention à l'accessoire de coupe.

4.8 – PRECAUTIONS A OBSERVER VIS-A-VIS DES FORCES DE REACTION

SOYEZ SUR D'AVOIR BIEN COMPRIS LA NATURE DES REACTIONS DE POUSSÉE ET DE TRACTION AINSI QUE DU REBOND QUI SONT DECRITES DANS CE MANUEL ET COMMENT CES FORCES PEUVENT AFFECTER VOTRE EQUILIBRE DURANT LA MARCHÉ DE LA MACHINE.

POUSSÉE : l'utilisateur peut sentir la machine pousser dans sa direction lorsqu'il essaie de couper un objet se trouvant à droite de la lame. S'il ne peut maintenir la lame dans la coupe, un rebond peut se produire lorsque l'objet repousse les dents de la lame. Le rebond de la lame se fait sur le côté.

TRACTION : c'est le contraire de la poussée. Lors de la coupe d'un objet se trouvant sur la gauche de la lame, il se produit un effet de traction. Bien que ce mode coupe ait pour effet de renvoyer de la sciure vers l'utilisateur, il est recommandé pour le gros débroussaillage car la coupe est plus régulière et stable que dans le cas de la poussée.

REBOND : Le rebond peut se produire quand l'avant de la lame en mouvement entre en contact avec une grosse branche ou un arbre. La force engendrée projette violemment la machine et la lame suivant un arc. Le rebond est dangereux pour toute personne à proximité et donne aussi une secousse à l'utilisateur.

COMMENT CONSERVER LE CONTROLE DE LA MACHINE :

- Tenir la machine fermement des deux mains. La tenir ainsi le plus fermement possible peut éviter les coups de recul. Il faut bien saisir les poignées avec chaque main
- Se tenir de manière très stable, les pieds légèrement écartés et prêt à l'éventualité d'un coup de recul. Ne pas trop se pencher. Garder l'équilibre et une bonne assise

4.9 – AUTRES PRECAUTIONS A OBSERVER

- Avant de commencer à couper, vérifier que la zone à couper est dégagée. Eliminer au préalable toute branche ou tout obstacle,
- Assurez-vous que la chaîne est bien ajustée avant d'utiliser la machine. N'essayez jamais d'ajuster la chaîne lorsque l'appareil est en marche,

- Assurez-vous que l'accessoire de coupe est installé correctement et fixé solidement avant l'utilisation,
- N'utilisez jamais une barre craquée ou gauchie : remplacez-la par une autre barre qui s'ajuste correctement,
- Faire tourner le moteur à vitesse élevée pendant la coupe,
- Si la chaîne de scie venait à se coincer lors d'une coupe, coupez immédiatement le moteur. Poussez la branche ou l'arbre pour relâcher l'emprise et libérer la chaîne de scie,
- N'utilisez pas la machine avec le silencieux enlevé,
- Lors de la coupe d'une branche, prenez garde aux redressements de la branche afin de n'être pas blessé par son mouvement,
- Si vous heurtez un objet ou si l'appareil s'enchevêtre, arrêtez immédiatement l'appareil et vérifiez les dommages,
- Ne pas utiliser l'appareil si celui-ci est endommagé,
- Affûter la chaîne,
- N'utiliser que des chaînes et guides d'origine ou recommandés par le fabricant,
- Garder l'appareil aussi propre que possible. Vous devez l'éloigner de la végétation sauvage, de la boue...

5 – DONNEES TECHNIQUES

Moteur	2 temps refroidi par air
Homologation	CE, TÜV, GS
Cylindrée	52 cm ³
Puissance	3 CV (2.2 kW)
Élément élagueuse	Guide tronçonneuse : 30 cm Chaîne 44 maillons 3/8 - 1.3 Longueur totale : 215 cm (ou 315 cm avec la rallonge) Protège guide Tête orientable (7 positions de 0° à 90°) pour un confort de travail optimal
Élément taille-haies	Longueur de lame : 45 cm Longueur totale : 230 cm (ou 330 cm avec la rallonge) Écartement des dents : 24 mm La lame du taille-haies est réglable sous tous les angles, approprié pour la taille horizontale et verticale
Élément débroussailleuse	L'élément débroussailleuse dispose d'une tête unique sur laquelle vous pouvez adapter : - Le double fil de coupe (2.4 mm) semi-automatique - La lame de fauchage à 3 dents
Carburant	Mélange SP98 (E5) + 2,5% d'huile de synthèse pour moteur 2 temps
Volume du réservoir d'essence	1 litre
Arbre de transmission	Cardan en acier 9 cannelures
Poids	8.7 kg (poids total hors carburant)
Notice en Français	Oui
Garantie	Garantie : 2 ans, SAV en France Pièces de rechange en stock permanent
Contenu du colis	Débroussailleuse 4 en 1 + tous les éléments et accessoires décrits ci-dessus Rallonge 1 mètre Chaîne pour tronçonneuse Sangle de transport Bidon pour mélange Clé à bougie et tournevis Protège guide

6 – ASSEMBLAGE

6.1 – MISE EN PLACE DE LA POIGNEE



Retirer la vis-loquet et l'écrou papillon. Mettre la poignée sur le tube (au niveau des 3 trous). Insérer l'ergot de la poignée dans le trou selon votre convenance



Insérer la vis-loquet par au-dessus (loquet ouvert). Serrer la vis papillon par le bas (2 tours maximum afin de ne pas endommager la poignée)

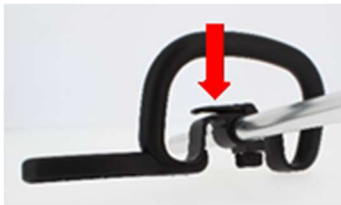

Puis baisser le loquet

6.2 – MISE EN PLACE DU GUIDON (ACCESSOIRE OPTIONNEL) :

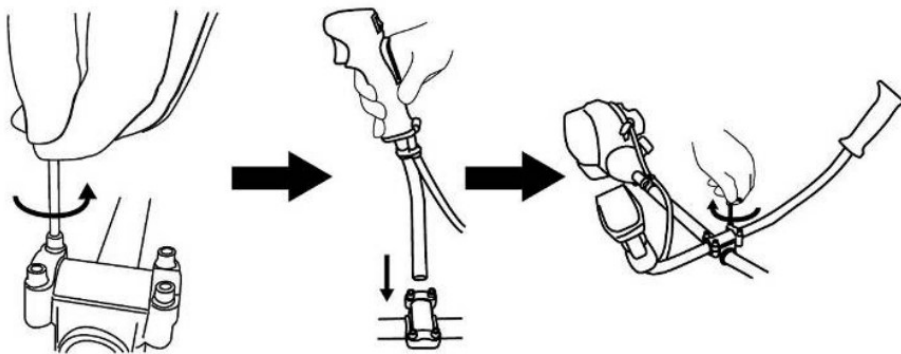

Connecter ensuite le câble d'accélération comme suit (vous devez au préalable retirer le câble de la poignée d'accélération centrale) :

1. Retirer le capot du filtre à air
2. Connecter l'extrémité du câble d'accélération sur le haut du carburateur
3. Introduire le câble jusqu'au bout du régleur. Fixer le câble de commande d'accélération en l'insérant dans l'élément de commande du carburateur
4. S'assurer que la plaque du carburateur entre en contact avec la « vis de réglage de ralenti » et que le bras oscillant du carburateur entre en contact avec le « butoir de position max »
5. Connecter les fils du commutateur entre le moteur et l'unité principale. Relier les fils en fonction de leur couleur
6. Remettre le capot du filtre à air

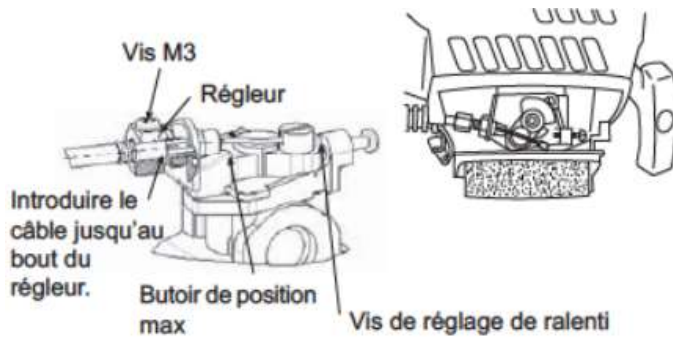

6.3 – FIXATION DES RALLONGES ET DES ELEMENTS



Pour **insérer** la rallonge ou l'élément :

1. Dévisser la poignée de serrage jusqu'à ce que le capot noir se relève
2. Insérer la rallonge ou l'élément
3. Faire pivoter la rallonge ou l'élément. L'enclenchement est réalisé correctement lorsque vous entendez un « clic »
4. Abaisser le capot noir et resserrer la poignée de serrage

Pour **retirer** la rallonge ou l'élément :

1. Dévisser la poignée de serrage jusqu'à ce que le capot noir se relève
2. Tout en appuyant sur la crémaillère (pièce métallique noire crantée) pour débloquer le système d'accroche :
 - a) Appuyer sur la rallonge ou l'élément en direction du moteur en le faisant tourner sur lui-même
 - b) Tirer sur la rallonge ou l'élément pour le retirer
3. Abaisser le capot noir et resserrer la poignée de serrage

6.4 – FIXATION DE L'ELEMENT DEBROUSSAILLEUSE

6.4.1 – Mise en place du carter de protection



Mettre en place le carter de protection sur le renvoi d'angle et le fixer à l'aide de la visserie fournie avec la machine.



A l'extrémité de l'intérieur du carter de protection, vous trouverez un emplacement avec 3 petits trous. Fixez-y le coupe-fil à l'aide des 3 vis fournies.

Si un fil est trop long, cet élément permet de le couper automatiquement de manière à ce que le fil ne puisse pas toucher la carter de protection.

6.4.2 – Mise en place de la tête de fil de coupe



1. Aligner les orifices du renvoi d'angle et de la rondelle dorée. Puis insérer le tournevis de manière à bloquer l'axe
2. Dévisser et retirer l'écrou hexagonal (attention, pas de vis inversé). Retirer également le flasque argenté
3. **Laisser impérativement les 2 rondelles dorées sur l'axe**



4. Visser la tête de fil sur l'axe (attention, pas de vis inversé). Serrer à la main fermement

6.4.3 – Mise en place de la lame de coupe



1. Aligner les orifices du renvoi d'angle et de la rondelle dorée. Puis insérer le tournevis de manière à bloquer l'axe
2. Dévisser et retirer l'écrou hexagonal (attention, pas de vis inversé). Retirer également le flasque argenté
3. Retirer la petite rondelle dorée

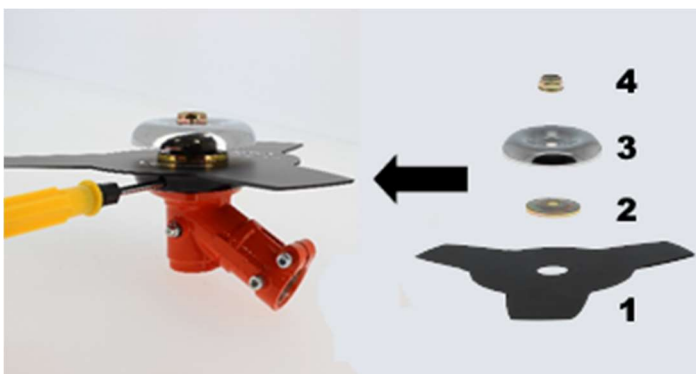

4. Monter la lame, le côté marqué face au renvoi d'angle **(1)**
5. Mettre la petite rondelle dorée au-dessus de la lame **(2)**
6. Mettre le flasque argenté au-dessus de la rondelle dorée **(3)**
7. Visser l'écrou hexagonal sur l'axe (attention, pas de vis inversé) **(4)**

6.5 – FIXATION DE L'ÉLÉMENT ELAGUEUSE

Le paquet standard contient les éléments indiqués ci-dessous :

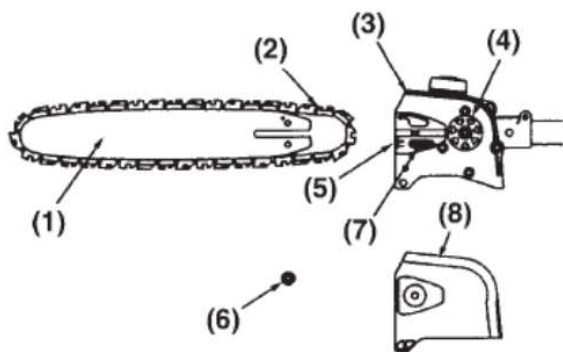

- (1) Guide
- (2) Chaîne
- (3) Carter d'engrenage
- (4) Roue dentée
- (5) Vis d'ajustement de la tension de la chaîne
- (6) Ecrou
- (7) Ecrou d'ajustement de la tension de la chaîne
- (8) Couvercle de chaîne

AVERTISSEMENT : la chaîne de la scie est excessivement tranchante. Par mesure de sécurité, utiliser des gants de protection.

Installer le guide-chaîne et la chaîne de la scie sur le carter d'engrenage comme indiqué :

1. Desserrer l'écrou et retirer le capot de la chaîne
2. Monter la barre de guide puis installez la chaîne de scie autour de la barre de guide et de la roue dentée. Faire attention de bien placer la chaîne dans le bon sens (voir (2) dans le schéma ci-dessous)
3. Installer l'écrou d'ajustement de la tension de la chaîne dans le trou du bas de la barre de guide, puis installer le couvercle de la chaîne et serrez l'écrou de montage à la main

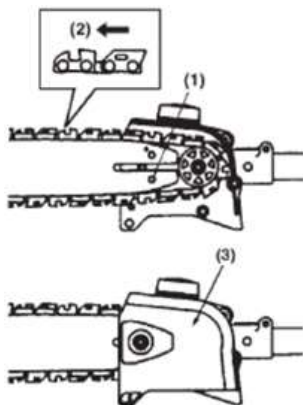

- (1) Trou
- (2) Sens du mouvement
- (3) Couvercle de la chaîne

4. Ajuster la tension de la chaîne en tournant la vis d'ajustement de la tension de la chaîne jusqu'à ce que la sangle de lien touche juste la partie inférieure du rail de la barre.

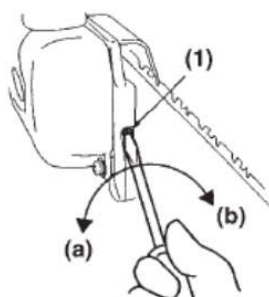

- (1) Vis d'ajustement de la chaîne de tension
- (a) Desserrer
- (b) Serrer

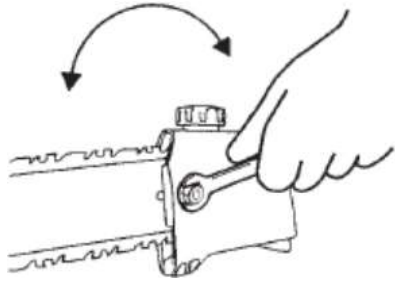

5. Serrer l'écrou de montage fermement en maintenant le bout de la barre relevé. Vérifier ensuite que la chaîne de scie tourne de manière lisse et que la tension est correcte en la déplaçant à la main. Réajuster si nécessaire.

AVERTISSEMENT : il est très important que la chaîne soit toujours correctement tendue. Une tension incorrecte peut provoquer une usure rapide du guide-chaîne ou favoriser la sortie intempestive de la chaîne. Faire particulièrement attention avec une chaîne neuve dans la mesure où celle-ci se détend après le premier emploi.

IMPORTANT : lorsque vous recouvrez le guide et la chaîne par le protège guide prévu à cet effet, veillez à ce que le protège guide couvre l'intégralité du guide et de la chaîne y compris la vis de tension de la chaîne.

6.6 – FIXATION DE L'ÉLÉMENT TAILLE-HAIES

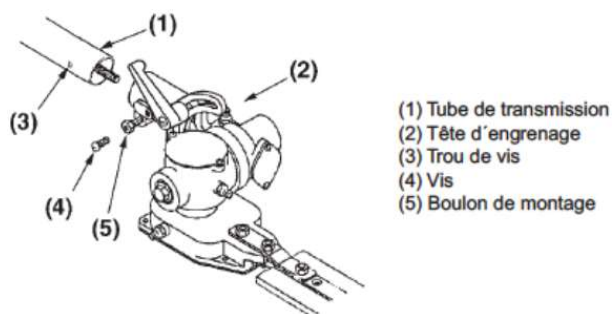

1. Enlevez la vis du bout de la tête d'engrenage
2. Insérez le bout du tube de transmission dans la tête de l'engrenage
3. Alignez le trou de vis du tube de transmission avec le trou de vis de la tête d'engrenage, placez la vis et serrez-la.
4. Serrez le boulon de montage avec une clé, pour fixer la tête d'engrenage en place.

6.7 - SANGLE

Avvertissement : TOUJOURS PORTER LA SANGLE FOURNIE LORS DE L'UTILISATION DE LA MACHINE

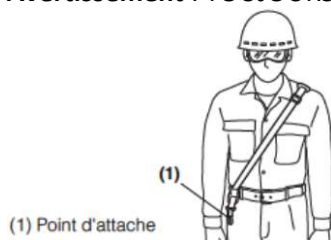

Accrocher le mousqueton de la sangle au point de fixation prévu sur le tube de transmission. Si ce n'est pas le cas, vous ne pourrez pas contrôler la machine en toute sécurité. Cela peut provoquer des blessures pour vous-même ou les autres. Porter la sangle fournie avec la bride de votre côté.

EQUILIBRAGE DE LA MACHINE

1. Mettre la sangle sur l'épaule et y accrocher la machine
2. En fonction de la position de travail, faire glisser le collier vers le haut ou vers le bas jusqu'à ce que l'appareil soit équilibré et la sangle bien adaptée

6.8 – HARNAIS (ACCESSOIRE OPTIONNEL)

Avertissement : TOUJOURS PORTER LE HARNAIS FOURNI LORS DE L'UTILISATION DE LA MACHINE

Accrocher le mousqueton du harnais au point de fixation prévu sur le tube de transmission. Si ce n'est pas le cas, vous ne pourrez pas contrôler la machine en toute sécurité. Cela peut provoquer des blessures pour vous-même ou les autres. Porter le harnais fourni sans que les sangles ne soient torsadées, la bride de votre côté.

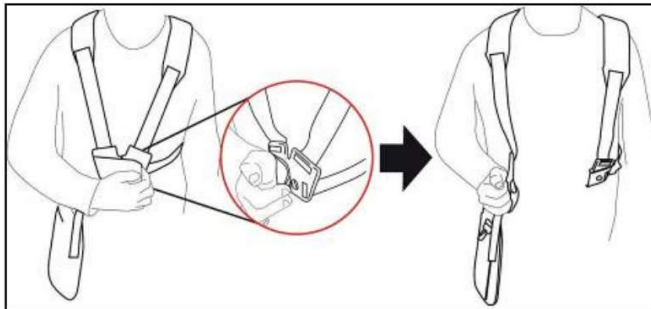

Le harnais est équipé d'un dispositif de décrochage rapide ventral. Pour le retirer, il suffit de tirer la plaque du milieu vers l'extérieur.

EQUILIBRAGE DE LA MACHINE

1. Mettre le harnais et y accrocher la machine
2. En fonction de la position de travail, faire glisser le collier vers le haut ou vers le bas jusqu'à ce que l'appareil soit équilibré et le harnais bien adapté

7 - CARBURANT



AVERTISSEMENT : l'essence est un produit hautement inflammable. S'abstenir de fumer et ne tolérer aucune flamme ou source d'étincelles à proximité de l'endroit où est entreposée l'essence. Arrêter le moteur puis le laisser refroidir un peu avant de remplir le réservoir. Remplir le réservoir à l'extérieur sur une surface vide et éloigner le bidon d'essence d'au moins 3 mètres avant de mettre le moteur de la machine en marche.

7.1 – RAPPORT DE MELANGE RECOMMANDE

7.1.1 Mélange « Fait maison »

Utilisez de l'essence sans plomb 98 (E5) sans aucun additif et de l'huile pour moteur deux temps.

ATTENTION ! Veillez à ne surtout pas mettre de l'essence Sans Plomb 95 (E10) qui contient du bioéthanol. Cela endommagerait irrémédiablement le moteur de votre machine et ne serait donc pas couvert par la garantie.

Voici les rapports à respecter scrupuleusement :

- 2,5% (soit 40 mesures d'essence pour 1 mesure d'huile) si vous utilisez de l'huile 100% synthétique. Correspond à la colonne 40:1 sur le bidon fourni : mettez de l'essence jusqu'au 1^{er} trait et complétez jusqu'au 2^{ème} trait avec de l'huile 100% synthétique pour moteur 2 temps

- 3% (soit 33 mesures d'essence pour 1 mesure d'huile) si vous utilisez de **l'huile de semi-synthétique**. Notez que le bidon fourni ne prévoit aucun marquage pour ce rapport de mélange
- 4% (soit 25 mesures d'essence pour 1 mesure d'huile) si vous utilisez de **l'huile minérale**. Correspond à la colonne 25:1 sur le bidon fourni : mettez de l'essence jusqu'au 1^{er} trait et complétez jusqu'au 2^{ème} trait avec de l'huile minérale pour moteur 2 temps

IMPORTANT : de l'essence ou de l'huile de basse qualité risque d'endommager les joints, les conduites d'essence ou le réservoir d'essence du moteur.

N'utilisez pas du carburant ayant été stocké pendant plus de 2 mois. Le carburant stocké pendant de longues périodes rendrait le démarrage plus difficile et nuirait au rendement du moteur. Si le carburant a été stocké pendant plus de 2 mois, il est nécessaire de faire une vidange et de le remplacer.

7.1.2 Mélange prêt à l'emploi

Il existe également des mélanges prêts à l'emploi pour moteur 2 temps que vous trouverez dans les commerces spécialisés. **Veillez à toujours utiliser un mélange prêt à l'emploi dosé à minimum 2,5% d'huile de synthèse**. Cette solution prolongera la durée de vie de votre machine. **Privilégiez la marque MARLINE qui est particulièrement adaptée à nos machines**.

IMPORTANT : de l'essence ou de l'huile de basse qualité risque d'endommager les joints, les conduites d'essence ou le réservoir d'essence du moteur.

N'utilisez pas le carburant ayant été stocké pendant plus de 2 mois. Le carburant stocké pendant des périodes importantes rendrait plus difficile le démarrage et produirait un rendement du moteur insatisfaisant. Si le carburant a été stocké pendant plus de 2 mois, il est nécessaire de faire une vidange et de le remplacer.

7.2 – COMMENT OBTENIR UN BON MELANGE

1. Verser l'essence et l'huile dans le bidon fourni. Puis bien mélanger l'ensemble pendant une minute environ. Etant donné que certains types d'huiles sont plus fluides que d'autres, un brassage énergique est nécessaire afin d'obtenir un mélange homogène. Un mélange hétérogène pourrait entraîner un risque majeur de problèmes au niveau du moteur
2. Mettre une étiquette assez grande sur le bidon de mélange afin d'éviter de le confondre avec d'autres liquides
3. Indiquer les composants sur cette étiquette afin d'en faciliter l'identification

7.3 – REMPLISSAGE DU RESERVOIR D'ESSENCE

1. Choisir une surface plane et nue pour effectuer le remplissage
2. Dévisser puis retirer le bouchon de carburant. Déposer ce bouchon sur une surface non poussiéreuse
3. Remplir le réservoir de carburant à 80% de sa capacité totale
4. Visser fermement le bouchon du réservoir et essuyer les éventuelles éclaboussures d'essence sur l'appareil

AVERTISSEMENTS :

- S'éloigner d'au moins 3 mètres du point de remplissage avant de démarrer le moteur

- Les mélanges d'huiles et de carburants laissés au repos pendant une période d'un mois ou plus risquent sérieusement d'encrasser le carburateur et d'entraîner par conséquent une défaillance du moteur
- Dans l'éventualité d'une longue période d'inactivité, vidanger le réservoir de carburant, puis allumer le moteur jusqu'à ce que le carburateur soit vide

7.4 - REMPLISSAGE DU RESERVOIR D'HUILE

1. Choisir une surface plane et nue pour effectuer le remplissage
2. Dévisser puis retirer le bouchon du réservoir à huile. Déposer ce bouchon sur une surface non poussiéreuse.
3. Remplir le réservoir à huile à 80% de sa capacité totale
4. Visser fermement le bouchon du réservoir et essuyer les éventuelles éclaboussures sur l'appareil

AVERTISSEMENTS :

- N'utilisez pas de l'huile usagée ou recyclée, elle pourrait endommager la pompe à huile

8 - FONCTIONNEMENT

8.1 – DEMARRER LE MOTEUR

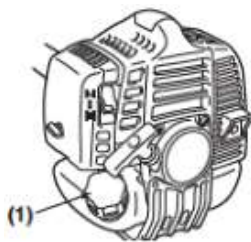

1 - Remplir le réservoir de carburant (1) et bien resserrer le bouchon

2 - Poser l'appareil sur un emplacement ferme et plat. La tête doit rester éloignée de tout obstacle



3 - Appuyer plusieurs fois sur la pompe d'amorçage jusqu'à ce que du carburant circule dans les tuyaux

4 – Pour un démarrage à froid, placer le levier du starter vers le haut (2). Pour un démarrage à chaud, placer le levier du starter vers le bas (3)

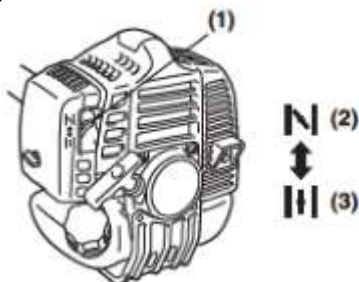

(1) Levier du starter

(2) Levier vers le haut : starter enclenché pour un démarrage à froid

(3) Levier vers le bas : starter non-enclenché pour un démarrage à chaud

5 - Positionner le contacteur d'arrêt sur "–". Ne pas toucher la poignée d'accélération

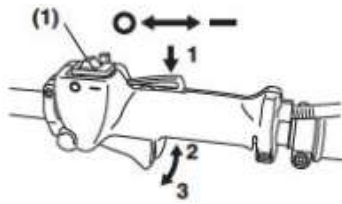

(1) Contacteur d'arrêt



6 - Tout en maintenant fermement la machine, tirer la corde de démarrage rapidement jusqu'à ce que le moteur démarre

IMPORTANT : Eviter de tirer à fond sur la corde de démarrage ou de relâcher brutalement la poignée. Ces opérations risquent d'endommager le système de démarrage.

7 - Une fois que le moteur a démarré, mettre le levier du starter vers le bas (3) pour désenclencher le starter

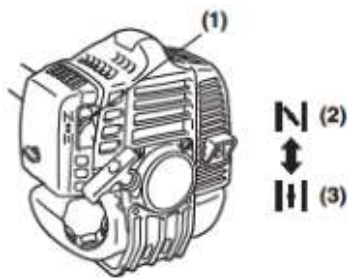

(1) Levier du starter

(2) Levier vers le haut : starter enclenché pour un démarrage à froid

(3) Levier vers le bas : starter non-enclenché pour un démarrage à chaud

8 - Laisser le moteur chauffer pendant plusieurs minutes avant de commencer à travailler

REMARQUE : trop tirer sur le lanceur avec le starter enclenché risque de rendre le moteur difficile à démarrer à cause de l'excès de carburant. Si le moteur refuse de démarrer après plusieurs tentatives infructueuses, désenclencher le starter (levier vers le bas) et tirer à nouveau plusieurs fois la corde de démarrage ou enlever et sécher la bougie.

8.2 – REGLAGE DU RALENTI

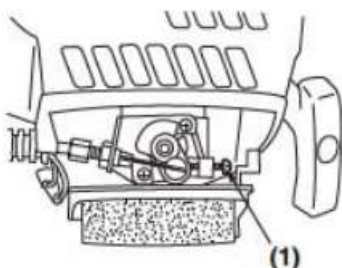

(1) Vis de réglage du ralenti

1. Laisser chauffer le moteur avant d'effectuer le réglage du ralenti
2. Lorsque le moteur a tendance à s'arrêter souvent au ralenti, tourner la vis de réglage dans le sens des aiguilles d'une montre (ajuster le réglage par quart de tour)

3. Si l'accessoire continue à être entraîné après avoir relâché la poignée d'accélération, tourner la vis de réglage dans le sens inverse des aiguilles d'une montre (ajuster le réglage par quart de tour)

8.3 – ARRETER LE MOTEUR

1. Relâcher la poignée d'accélération et faire fonctionner le moteur pendant 30 secondes
2. Placer le bouton de contact en position STOP

IMPORTANT :

- A moins d'une urgence, éviter d'arrêter le moteur tout en tirant sur la poignée d'accélération
- Si l'interrupteur principal n'arrête pas la machine, placez le levier de starter vers le haut (starter enclenché) : cela fera caler la machine

8.4 – UTILISATION DE L'ÉLÉMENT ÉLAGUEUSE

8.4.1 – Insertion de l'huile filante pour chaîne de tronçonneuse

Verser l'huile filante pour chaîne de tronçonneuse dans le réservoir d'huile (2) et bien resserrer le bouchon également

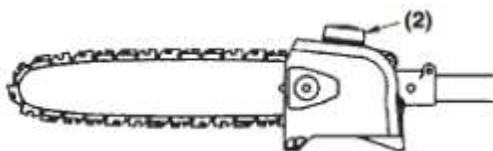

Après avoir démarré le moteur, laisser tourner la chaîne à vitesse moyenne et voir si l'huile de chaîne est projetée comme illustré sur le schéma suivant

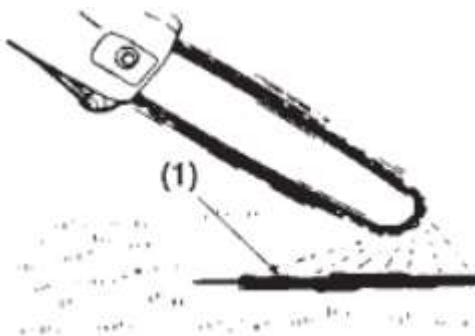

(1) Huile de chaîne

REMARQUE : le réservoir d'huile a une capacité suffisante pour fournir environ 40 minutes de temps de Coupe (si l'écoulement est réglé au débit minimum, ou bien à peu près aussi longtemps que la capacité du réservoir de carburant). Veiller à bien remplir le réservoir d'huile chaque fois que la scie est ravitaillée en carburant.

8.4.2 – Ajustement du débit d'écoulement de l'huile

IMPORTANT : ce point ne concerne pas les modèles disposant d'un élément élagueuse avec tête orientable. Ces derniers sont équipés d'un ajustement automatique du débit de l'huile et n'ont donc pas de vis de réglage.

AVERTISSEMENT : ne jamais remplir le réservoir d'huile ni ajuster le débit quand le moteur est en marche.

IMPORTANT : une augmentation du débit de l'écoulement d'huile augmentera la consommation d'huile, nécessitant des vérifications plus fréquentes du réservoir d'huile. Pour assurer une lubrification suffisante, il peut être nécessaire de vérifier le niveau d'huile plus fréquemment qu'au moment du ravitaillement du réservoir de carburant.

Le guide-chaîne et la chaîne sont lubrifiés automatiquement par une pompe qui fonctionne chaque fois que la chaîne tourne. La pompe est réglée à l'usine pour délivrer un débit d'écoulement minimum, mais elle peut être ajustée sur le terrain. Une augmentation temporaire de l'écoulement d'huile est souvent souhaitable pour la coupe de matières telles que du bois dur ou vigoureux.

Ajuster la pompe comme suit :

Arrêter le moteur et s'assurer que le commutateur d'arrêt est en position OFF
Poser l'appareil sur le côté, le réservoir d'huile placé au-dessus

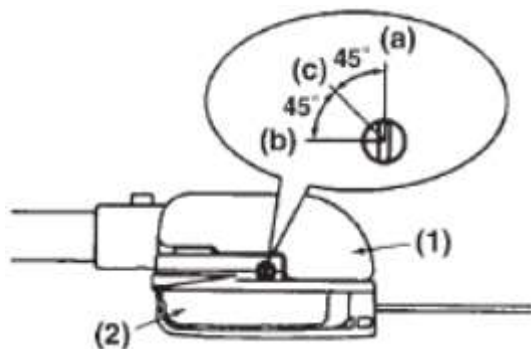

- (1) Réservoir d'huile
- (2) Capot de la chaîne

IMPORTANT : la vis d'ajustement de l'écoulement d'huile doit être légèrement enfoncée pour pouvoir tourner. Ne pas le faire pourrait endommager la pompe et la vis.

3. Avec un tournevis, enfoncer la vis d'ajustement du débit d'écoulement d'huile et tourner dans le sens souhaité (il y a trois réglages différents) :

- (a) Sens des aiguilles d'une montre : diminue la lubrification
- (b) Sens inverse des aiguilles d'une montre : augmente la lubrification
- (c) Milieu

8.5 – UTILISATION DE L'ÉLÉMENT TAILLE-HAIES

Ajustement de l'angle des lames de coupe :

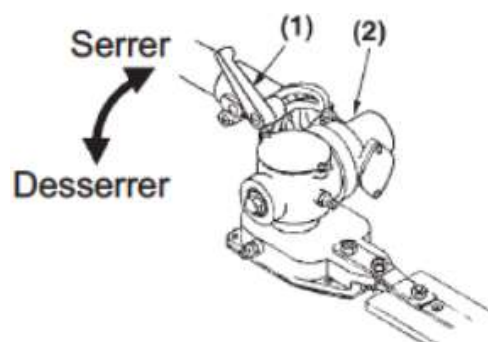

- (1) Levier de serrage
- (2) Tête d'engrenage

1. Arrêter le moteur
2. Tournez la vis au bout de la tête d'engrenage en sens inverse, pour la desserrer
3. Ajuster l'angle des lames à l'angle souhaité, puis resserrer fermement le boulon

9 – ENTRETIEN

9.1 – ENTRETIEN DU MOTEUR

AVERTISSEMENT : veiller à ce que le moteur soit arrêté et refroidi avant d'effectuer une révision de la machine. Le contact avec la tête de coupe en mouvement ou avec le pot d'échappement chaud peut entraîner des blessures personnelles.

9.1.1 – Filtre à air

Si le filtre à air est encrassé, les performances du moteur en seront réduites. Vérifier et nettoyer le filtre avec de l'eau savonneuse tiède. Le sécher complètement avant de le réinstaller. Si le filtre est endommagé ou rétréci, le remplacer par un neuf.

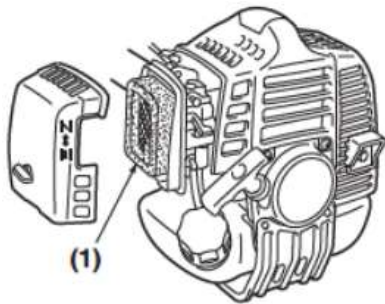

(1) Filtre a air

9.1.2 – Filtre à carburant

Si l'essence n'arrive plus au carburateur, vérifier que l'évent du bouchon de réservoir et le filtre à carburant ne sont pas bouchés

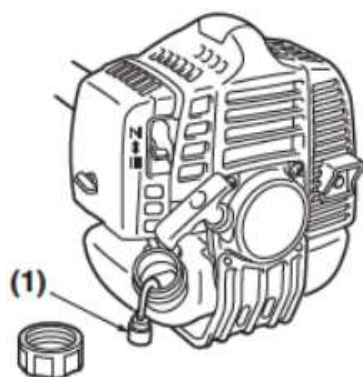

(1) Filtre à carburant

9.1.3 – Bougie d'allumage

Les démarrages sans succès et les ratés d'allumage du moteur sont souvent causés par une bougie encrassée. Vérifier l'état de la bougie et le jeu de ses électrodes. Comme bougie de rechange, n'utiliser que le type approprié spécifié

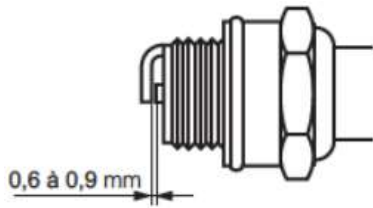

IMPORTANT :

- Prendre note que l'utilisation d'un type de bougie différent peut causer des pannes, une surchauffe du moteur et même des dégâts internes
- Lors de la mise en place d'une nouvelle bougie, la serrer complètement à la main et terminer en serrant un quart de tour à la clé

9.1.4 – Silencieux

AVERTISSEMENTS :

- Inspectez périodiquement le pot d'échappement pour détecter toute fixation pas assez serrée, tout endommagement ou corrosion. Si un signe de fuite d'échappement est repéré, cessez d'utiliser la machine et contactez immédiatement votre revendeur,
- Si l'on continue d'utiliser la machine dans ces conditions, le moteur risque de prendre feu,
- Si des débris se coincent et bouchent la zone aux alentours de l'ouïe d'entrée d'air de refroidissement ou des ailettes de cylindre, le moteur risque de chauffer et provoquer une grave panne mécanique.

9.2 – ENTRETIEN DE L'ÉLÉMENT DEBROUSSAILLEUSE

9.2.1 – Carter d'engrenage



Les engrenages de transmission d'angle sont lubrifiés par de la graisse au lithium se trouvant dans le renvoi d'angle. Effectuer un graissage toutes les 25 heures d'utilisation ou plus souvent suivant les conditions de travail.

Démonter le porte-lame avant d'effectuer le graissage pour permettre l'évacuation de la vieille graisse.

9.2.2 – Recharge du fil de coupe

1. Pour remplacer le fil de coupe, utiliser un fil diamètre de 2,4 mm. Éviter d'utiliser un fil plus large car il pourrait réduire les performances de la taille. Pour des raisons de sécurité, ne pas utiliser de fil renforcé de métal.
2. Aligner les flèches de la molette avec celles de la tête.
3. Insérer le fil dans l'orifice prévu à cet effet. Tirez le fil de coupe de manière à ce que la longueur soit égale de part et d'autre de la tête.

4. Tourner la molette dans le sens des aiguilles d'une montre pour rembobiner le fil.

Voici une vidéo explicative de la recharge du fil de coupe sur notre chaîne YouTube :

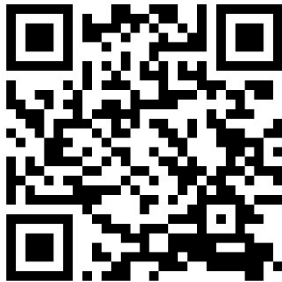

<https://youtu.be/5l0vm6LOzjs>

9.3 – ENTRETIEN DE L'ÉLÉMENT ELAGUEUSE

9.3.1 – Carter d'engrenage

Les engrenages du renvoi d'angle sont lubrifiés par de la graisse au lithium se trouvant dans le carter. Effectuer un graissage toutes les 25 heures d'utilisation ou plus souvent suivant les conditions de travail.

Pour ajouter du lubrifiant, utiliser un pistolet à graisse pour insérer le lubrifiant dans les trois embouts à graisse situés sur le carter d'engrenage.

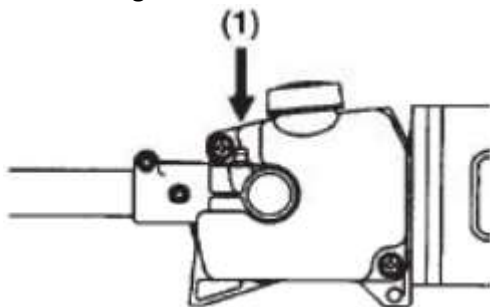

(1) Introduction de la graisse

9.3.2 – Points de contrôle

Point n° 1 : l'orifice d'huile

Démonter le guide-chaîne et vérifier l'encrassement de l'orifice d'huile (1).

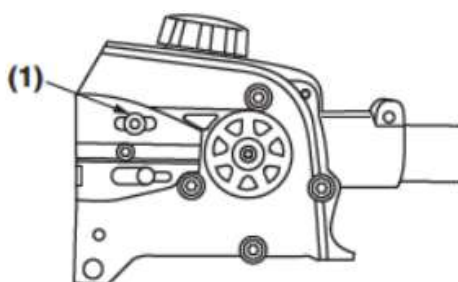

(1) Orifice d'huile

Point n° 2 : le guide-chaîne

1 - Retirer la sciure de la rainure du support et de l'orifice d'huile

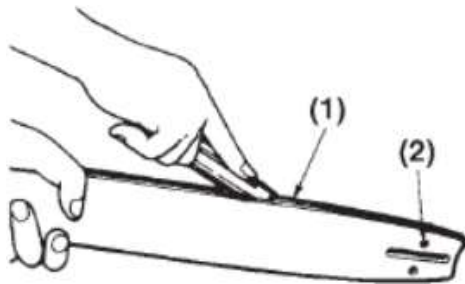

(1) Rainure
(2) Orifice d'huile

2 - Graisser le pignon (2) depuis l'orifice de remplissage (1) situé au bout du support

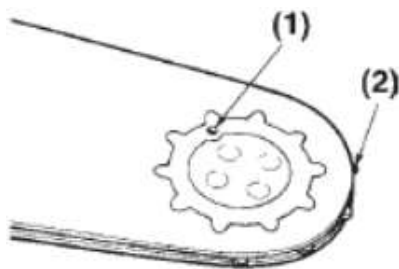

(1) Orifice de graissage
(2) Pignon

Point n° 3 : le pignon

Vérifier s'il y a une usure excessive et le remplacer quand les dents sont usées de plus de 0,3 mm.

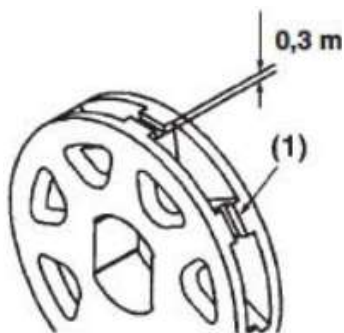

(1) Pignon

Point n° 4 : la chaîne

AVERTISSEMENT : pour un fonctionnement sûr et régulier, il est très important de toujours garder les dents affûtées.

Les dents ont besoin d'être affûtées quand :

- La sciure devient poudreuse
- Une puissance supplémentaire est nécessaire pour scier
- La conduite de coupe n'est pas droite
- Les vibrations augmentent
- La consommation de carburant augmente

9.4 – ENTRETIEN DE L'ÉLÉMENT TAILLE-HAIES

9.4.1 – Carter d'engrenage

Les engrenages du renvoi d'angle sont lubrifiés par de la graisse au lithium se trouvant dans le carter. Effectuer un graissage toutes les 25 heures d'utilisation ou plus Souvent suivant les conditions de travail.

Pour ajouter du lubrifiant, utiliser un pistolet à graisse pour insérer le lubrifiant dans les trois embouts à graisse situés sur le carter d'engrenage (1).

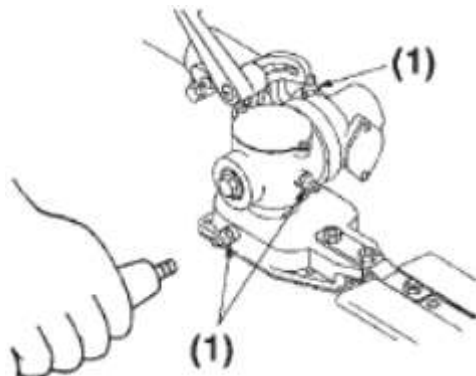

(1) Introduction de la graisse

9.4.2 – Lames

Pendant le remplissage du réservoir ou au repos, il est souvent bon de mettre ce moment à profit pour huiler les lames de coupe.

S'il y a un intervalle entre les lames supérieure et inférieure, suivre les instructions ci-dessous pour les ajuster afin qu'elles soient plus proches l'une de l'autre.

1. Desserrer l'écrou de verrouillage (A) comme montré sur le schéma
2. Serrer la vis (B) à fond, puis tourner en arrière d'un tiers à un demi-tour
3. Tout en maintenant la vis pour qu'elle reste en place, serrer l'écrou de Verrouillage
4. Vérifier que le joint plat (C) est assez desserré afin qu'il puisse être tourné en l'appuyant avec le doigt.

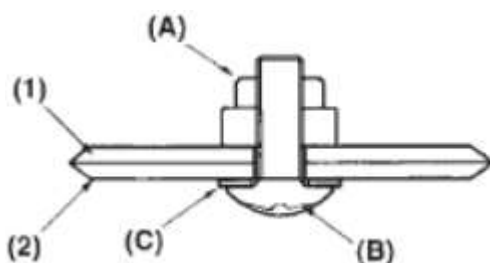

(1) Lame supérieure
(2) Lame inférieure

REMARQUE : trop serrer la vis peut empêcher le mouvement des lames. A l'inverse, ne pas la serrer assez peut émauser les lames et faire que des branches et feuilles se prennent dans les lames du taille-haies.

10 - RANGEMENT

Le carburant âgé est une des causes principales des impossibilités de démarrage. Avant de ranger la machine, vider le réservoir et faire tourner le moteur jusqu'à ce qu'il n'y ait plus du tout de carburant dans la durite et le carburateur.

11 - GARANTIE

La garantie ne couvre pas les défaillances dues à une cause accidentelle, une erreur de manipulation, à une négligence, à une utilisation impropre, à des modifications techniques et en cas de réparations effectuées par une personne autre que le service après-vente de votre distributeur. En aucun cas, cette garantie ne peut donner droit à des dommages et intérêts.

12 - NUMERO DE SERIE DE LA MACHINE

Lettre	Année	Mois
A	2009	Janvier
B	2010	Février
C	2011	Mars
D	2012	Avril
E	2013	Mai
F	2014	Juin
G	2015	Juillet
H	2016	Août
I	2017	Septembre
J	2018	Octobre
K	2019	Novembre
L	2020	Décembre
M	2021	
N	2022	
O	2023	
P	2024	
Q	2025	
R	2026	
S	2027	
T	2028	
U	2029	
V	2030	
W	2031	
X	2032	
Y	2033	
Z	2034	

Voici comment se lit le n° de série de votre machine :

- La 1ère lettre correspond à l'année de production (voir tableau ci-contre)
- La 2ème lettre correspond au mois de production (voir tableau ci-contre)
- Les chiffres qui suivent correspondent au n° de série

Par exemple, le n° de série KG 0128 signifie que votre machine est la 128ème machine produite en juillet 2019.

Vous trouverez le numéro de série à l'arrière du carter moteur.

Déclaration de conformité CE

Nous soussignés,

GT GROUP SAS
3 rue de Nairobi
67150 ERSTEIN



Déclarons que,

Les appareils suivants sont conformes et appropriés avec la sécurité de base et de santé des directives CE, fondées sur leur conception et leur type, tels nous les avons mis en circulation.

Cette déclaration concerne exclusivement les machines dans l'état dans lequel elles ont été mises sur le marché et exclut les composants ajoutés et/ou les opérations effectuées ultérieurement par l'utilisateur final.

1. Désignation/fonction : Outils sur perche 52 cc (multifonction 4 en 1, taille-haies sur perche et élagueuse sur perche) GT GARDEN
2. Type : TT-M2600-3
3. Directives CE applicables :
 - Directive machine 2006/42/CE
 - Directive EMC 2014/30/EU sur la compatibilité électromagnétique
 - Directive 2000/14/CE sur les émissions sonores dans l'environnement des matériels destinés à être utilisés à l'extérieur, modifiée par la directive 2005/88/EC
 - Directive 2016/1628/EU sur les émissions polluantes dans l'environnement des matériels destinés à être utilisés à l'extérieur, modifiée par la directive 2018/989
4. Normes :
 - EN ISO 11806-1:2011, EN ISO 10517:2019 et EN ISO 14982:2009
5. Niveau de puissance acoustique garanti : 111 dB(A)
6. L'examen CE de type a été effectué par l'office de contrôle :
TÜV SÜD Product Service GmbH
Zertifizierstelle
Ridlerstrasse 65
80339 München
Germany
7. Conservation des documents techniques :
Zhejiang Titan Machinery Co., Ltd.
No.87, Yingxiang Road
Hushan District
321202 Wuyi, Zhejiang
China

Le numéro de série, généré en fonction de la date de production de la machine, est indiqué sur la machine.

Le n° de série de votre machine se lit de la manière suivante :

- La 1ère lettre correspond à l'année de production (voir tableau ci-dessous)
- La 2ème lettre correspond au mois de production (voir tableau ci-dessous)
- Les chiffres qui suivent correspondent au n° de série

Par exemple, le n° de série KG 0128 signifie que votre machine est la 128ème machine produite en juillet 2019.

Vous trouverez le numéro de série à l'arrière du carter moteur.

Lettre	Année	Mois
A	2009	Janvier
B	2010	Février
C	2011	Mars
D	2012	Avril
E	2013	Mai
F	2014	Juin
G	2015	Juillet
H	2016	Août
I	2017	Septembre
J	2018	Octobre
K	2019	Novembre
L	2020	Décembre
M	2021	
N	2022	
O	2023	
P	2024	
Q	2025	
R	2026	
S	2027	
T	2028	
U	2029	
V	2030	
W	2031	
X	2032	
Y	2033	
Z	2034	

Fait à Erstein le 2 janvier 2023.

Thierry BOILEAU
Président



Guillaume FISCHBACH
Directeur Général



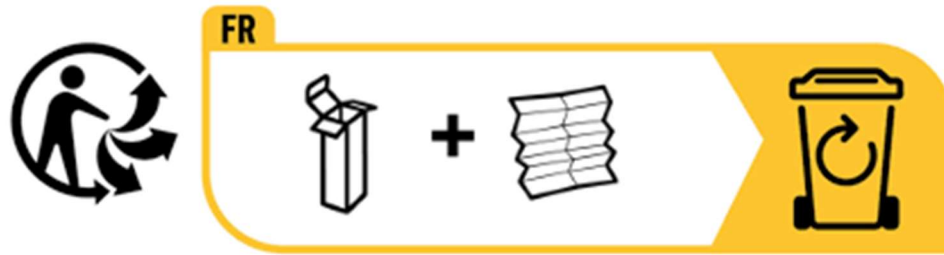

Adresses sur quefairedemesdechets.fr



www.gt-garden.com