

FRANÇAIS

Veuillez lire attentivement les instructions avant de commencer l'assemblage. Un assemblage incorrect pourrait compromettre la sécurité et la durabilité du produit.

Avertissements Importants de Sécurité**Montage Sécurisé**

- Le montage de ce sommier doit être effectué par au moins deux personnes afin de garantir que toutes les pièces soient manipulées en toute sécurité et correctement fixées.
- Gardez toutes les pièces hors de portée des enfants et des animaux domestiques jusqu'à ce que le montage soit terminé.
- Assemblez le sommier sur une surface plane et propre pour éviter d'endommager ou de perdre des pièces. Faites attention en manipulant les pièces en fer et en bois, car elles peuvent être lourdes ou avoir des bords tranchants.

Sécurité des Enfants

- Ne laissez pas les enfants jouer ou grimper sur le sommier pendant le montage.
- Après l'assemblage, assurez-vous que toutes les vis sont bien serrées, notamment aux jonctions entre la structure métallique et les lattes en bois, afin d'éviter tout risque de démontage accidentel.
- Vérifiez régulièrement toutes les parties du sommier pour garantir qu'elles sont stables et bien fixées.

Protection des Animaux Domestiques

- Tenez les animaux domestiques éloignés pendant le montage pour éviter les blessures causées par des pièces lâches ou des outils.
- Empêchez les animaux de se cacher sous le sommier pour ne pas compromettre la durabilité du produit et la sécurité.

Maniement des Outils et des Petites Pièces

- Certaines pièces de ce kit, comme les vis et les petits raccords, sont de petite taille et peuvent être avalées par les enfants ou les animaux. Gardez-les hors de leur portée jusqu'au moment de les utiliser.
- Utilisez uniquement les outils fournis ou appropriés pour éviter d'endommager les parties en fer et en bois.

Attention à la Capacité de Poids Maximale

- Ce sommier supporte un poids maximum de 150 kg. Ne dépassez pas cette limite, car cela pourrait compromettre la sécurité de l'utilisateur et l'intégrité du produit.

Déplacement Sécurisé du Sommier

- Si vous devez déplacer le sommier après l'assemblage, faites-le toujours à deux pour éviter d'endommager la structure et garantir la sécurité. Soulevez le sommier au lieu de le traîner afin de protéger la structure en fer et en bois ainsi que le sol.

Attention aux Surfaces Proches

- Évitez d'installer le sommier dans des endroits très humides, car cela pourrait endommager le fer et les parties en bois.

Instructions d'Assemblage**Préparation**

- Séparez toutes les pièces et assurez-vous que le kit est complet. Si une pièce manque, contactez l'assistance technique avant de commencer.

Montage

- Réalisez le montage avec l'aide d'une autre personne et suivez attentivement chaque étape. Consultez le guide illustré pour des instructions visuelles.

Fixation

- Lors de l'installation de la structure en fer, assurez-vous que toutes les vis sont bien serrées, notamment aux points de jonction avec les lattes en bois.

Vérification Finale

- Une fois le montage terminé, assurez-vous que toutes les pièces sont bien fixées pour garantir que le sommier est sûr et stable.

Entretien et Soins

- Nettoyage de la Structure en Fer et des Lattes en Bois: Nettoyez avec un chiffon sec ou légèrement humide en évitant les produits abrasifs.
- Inspection Régulière: Vérifiez périodiquement les vis et les jonctions, en les resserrant si nécessaire.
- Rangement des Pièces de Rechange: Rangez les pièces et les outils fournis dans un endroit sûr pour des entretiens futurs ou en cas de démontage.

ATTENTION: Le non-respect de ces instructions de sécurité pourrait entraîner des accidents, des dommages matériels ou des blessures. Le fabricant décline toute responsabilité en cas d'incidents résultant d'un montage incorrect ou d'une mauvaise manipulation.

ITALIANO

Si prega di leggere attentamente le istruzioni prima di iniziare il montaggio. Un montaggio scorretto potrebbe compromettere la sicurezza e la durata del prodotto.

Avvertenze Importanti di Sicurezza**Montaggio Sicuro**

- Il montaggio di questa rete a doghe deve essere effettuato da almeno due persone per garantire che tutte le parti siano maneggiate in sicurezza e fissate correttamente.
- Tenere tutte le parti fuori dalla portata dei bambini e degli animali domestici fino a quando il montaggio non è completato.
- Montare la rete su una superficie piana e pulita per evitare che le parti si danneggino o si perdano. Fare attenzione a maneggiare le parti in ferro e legno, poiché potrebbero essere pesanti o avere bordi affilati.

Sicurezza dei Bambini

- Non permettere ai bambini di giocare o salire sulla rete a doghe durante il montaggio.
- Dopo il montaggio, assicurarsi che tutte le viti siano ben strette, specialmente nelle giunzioni tra la struttura in ferro e le doghe in legno, per evitare il rischio di smontaggio accidentale.
- Ispezionare regolarmente tutte le parti della rete per garantire che siano stabili e ben fissate.

Protezione degli Animali Domestici

- Tenere gli animali domestici lontani durante il montaggio per evitare ferite causate da parti sciolte o attrezzi.
- Impedire agli animali di nascondersi sotto la rete a doghe per non compromettere la durata del prodotto e la sicurezza.

Uso degli Attrezzi e delle Parti Piccole

- Alcune parti di questo kit, come le viti e i piccoli raccordi, sono di dimensioni ridotte e potrebbero essere ingerite da bambini o animali. Tenerle fuori dalla portata fino al momento dell'uso.
- Utilizzare solo gli attrezzi forniti o appropriati per evitare di danneggiare le parti in ferro e legno.

Attenzione al Peso Massimo Supportato

- Questa rete a doghe supporta un peso massimo di 150 kg. Non superare questo limite, poiché ciò potrebbe compromettere la sicurezza dell'utente e l'integrità del prodotto.

Spostamento Sicuro della Rete a Doghe

- Se è necessario spostare la rete dopo il montaggio, fatelo sempre in due per evitare danni alla struttura e garantire la sicurezza. Sollevare la rete anziché trascinarla per proteggere sia la struttura in ferro e legno che il pavimento.

Attenzione alle Superfici Vicine

- Evitare di installare la rete a doghe in aree con umidità eccessiva, poiché ciò potrebbe danneggiare le parti in ferro e legno.

Istruzioni di Montaggio**Preparazione**

- Separare tutte le parti e assicurarsi che il kit sia completo. In caso di parti mancanti, contattare l'assistenza tecnica prima di iniziare.

Montaggio

- Procedere al montaggio con l'aiuto di un'altra persona e seguire attentamente ogni passaggio. Consultare la guida illustrata per indicazioni.

Fissaggio

- Quando si installa la struttura in ferro, assicurarsi di stringere bene tutte le viti, in particolare nei punti di giunzione con le doghe in legno.

Verifica Finale

- Dopo il montaggio, assicurarsi che tutte le parti siano ben fissate per garantire che la rete a doghe sia sicura e stabile.

Manutenzione e Cura

- Pulizia della Struttura in Ferro e delle Doghe in Legno: Pulire con un panno asciutto o leggermente umido, evitando prodotti abrasivi.
- Ispezione Regolare: Controllare periodicamente le viti e le giunzioni, stringendole se necessario.
- Conservazione dei Pezzi di Ricambio: Conservare le parti e gli attrezzi forniti in un luogo sicuro per future manutenzioni o smontaggi.

ATTENZIONE: La mancata osservanza di queste istruzioni di sicurezza potrebbe causare incidenti, danni materiali o lesioni personali. Il produttore non è responsabile per incidenti derivanti da un montaggio o un utilizzo scorretto.

PORTUGUÊS

Por favor, leia atentamente as instruções antes de iniciar a montagem. Uma montagem incorrecta poderá comprometer a segurança e a durabilidade do produto.

Avisos Importantes de Segurança**Montagem Segura**

- A montagem deste estrado deve ser realizada por pelo menos duas pessoas para garantir que todas as peças sejam manuseadas com segurança e corretamente fixadas.
- Mantenha todas as peças fora do alcance de crianças e animais domésticos até que a montagem esteja concluída.
- Monte sobre uma superfície plana e limpa para evitar que peças se danifiquem ou se percam. Tenha cuidado ao manusear as partes de ferro e madeira, pois podem ser pesadas ou ter arestas afiadas.

Segurança Infantil

- Não permita que crianças brinquem ou subam no estrado durante a montagem.
- Após a montagem, confirme que todos os parafusos estão firmemente apertados, especialmente nas junções entre a estrutura de ferro e as ripas de madeira, para evitar riscos de desmontagem acidental.
- Inspeccione regularmente todas as partes do estrado para se assegurar de que estão estáveis e bem fixas.

Proteção de Animais Domésticos

- Durante a montagem, mantenha os animais domésticos afastados para evitar ferimentos causados por peças soltas ou ferramentas.
- Evite que os animais se escondam debaixo do estrado, para não comprometer a durabilidade do produto nem a segurança.

Manuseamento de Ferramentas e Peças Pequenas

- Algumas peças deste kit, como parafusos e pequenos encaixes, são de tamanho reduzido e podem ser engolidas por crianças ou animais. Mantenha-as fora do alcance até ao momento de as utilizar.
- Utilize apenas as ferramentas adequadas ou as fornecidas no kit para evitar danos às partes de ferro e madeira.

Atenção ao Peso Máximo Suportado

- Este estrado suporta um peso máximo de 150 kg. Não exceda este limite, pois tal poderá comprometer a segurança do utilizador e a integridade do produto.

Movimentação Segura do Estrado

- Se for necessário mover o estrado após a montagem, faça-o sempre com duas pessoas para evitar danos à estrutura e garantir a segurança. Levante o estrado em vez de o arrastar para proteger tanto a estrutura de ferro e madeira como o pavimento.

Atenção a Superfícies Próximas

- Evite instalar o estrado em locais com humidade excessiva, pois isso poderá danificar o ferro e as partes de madeira.

Instruções de Montagem**Preparação**

- Separe todas as peças e confirme que o kit está completo. Se faltar alguma peça, contacte o suporte técnico antes de iniciar a montagem.

Montagem

- Realize a montagem com o auxílio de outra pessoa e siga atentamente as instruções de cada etapa. Consulte o guia ilustrado para orientação.

Fixação

- Ao instalar a estrutura de ferro, assegure-se de apertar bem todos os parafusos, especialmente nas zonas de encaixe das ripas de madeira.

Verificação Final

- Após a montagem, confirme que todas as peças estão firmemente apertadas para garantir que o estrado está seguro e estável para uso.

Manutenção e Cuidados

- Limpeza da Estrutura de Ferro e Ripas de Madeira: Limpe com um pano seco ou ligeiramente húmido, evitando produtos de limpeza abrasivos.
- Inspeção Regular: Verifique periodicamente os parafusos e junções, apertando-os quando necessário.
- Armazenamento de Peças Extras: Guarde as peças e ferramentas fornecidas em local seguro para futuras manutenções ou desmontagens.

ATENÇÃO: O não cumprimento destas instruções de segurança poderá resultar em acidentes, danos materiais ou pessoais. O fabricante não se responsabiliza por incidentes resultantes de montagem ou manuseamento incorrecto.

DEUTSCH

Bitte lesen Sie die Anweisungen sorgfältig durch, bevor Sie mit der Montage beginnen. Eine falsche Montage kann die Sicherheit und Haltbarkeit des Produkts beeinträchtigen.

Wichtige Sicherheitshinweise

Sichere Montage

- Der Zusammenbau dieses Lattenrost sollte von mindestens zwei Personen durchgeführt werden, um eine sichere Handhabung und feste Befestigung aller Teile zu gewährleisten.
- Halten Sie alle Teile außerhalb der Reichweite von Kindern und Haustieren, bis die Montage abgeschlossen ist.
- Montieren Sie den Rahmen auf einer flachen, sauberen Oberfläche, um Beschädigungen oder den Verlust von Teilen zu vermeiden. Seien Sie vorsichtig beim Umgang mit Eisen- und Holzteilen, da diese schwer oder scharfkantig sein können.

Kindersicherheit

- Lassen Sie Kinder während der Montage nicht auf dem Rahmen spielen oder klettern.
- Stellen Sie nach der Montage sicher, dass alle Schrauben fest angezogen sind, besonders an den Verbindungen zwischen Eisenrahmen und Holzlatten, um ein versehentliches Auseinanderfallen zu vermeiden.
- Überprüfen Sie regelmäßig alle Teile des Rahmens, um sicherzustellen, dass sie stabil und sicher befestigt sind.

Haustiersicherheit

- Halten Sie Haustiere während der Montage fern, um Verletzungen durch lose Teile oder Werkzeuge zu vermeiden.
- Verhindern Sie, dass Haustiere sich unter dem Rahmen verstecken, um die Haltbarkeit und Sicherheit des Produkts nicht zu gefährden.

Handhabung von Werkzeugen und Kleinteilen

- Einige Teile dieses Bausatzes, wie Schrauben und kleine Befestigungen, sind klein und können von Kindern oder Haustieren verschluckt werden. Halten Sie sie außer Reichweite, bis sie benötigt werden.
- Verwenden Sie nur die passenden oder im Bausatz enthaltenen Werkzeuge, um Beschädigungen der Eisen- und Holzteile zu vermeiden.

Maximale Tragfähigkeit

- Dieser Rahmen unterstützt ein maximales Gewicht von 150 kg. Überschreiten Sie dieses Limit nicht, da dies die Sicherheit des Benutzers und die Integrität des Produkts beeinträchtigen könnte.

Sichere Bewegung des Rahmens

- Wenn es notwendig ist, den Rahmen nach der Montage zu bewegen, tun Sie dies immer mit zwei Personen, um Schäden an der Struktur zu vermeiden und die Sicherheit zu gewährleisten. Heben Sie den Rahmen an, statt ihn zu ziehen, um sowohl die Eisen- und Holzkonstruktion als auch den Boden zu schützen.

Beachtung angrenzender Flächen

- Vermeiden Sie die Installation des Rahmens in Bereichen mit hoher Luftfeuchtigkeit, da dies das Eisen und die Holzteile beschädigen kann.

Montageanleitung

Vorbereitung

- Trennen Sie alle Teile und prüfen Sie, ob der Bausatz vollständig ist. Falls Teile fehlen, wenden Sie sich an den technischen Support, bevor Sie mit der Montage beginnen.

Montage

- Führen Sie den Aufbau mit Hilfe einer zweiten Person durch und folgen Sie den Anweisungen in jedem Schritt genau. Konsultieren Sie die abgebildete Anleitung für weitere Hinweise.

Befestigung

- Achten Sie beim Anbringen des Eisenrahmens darauf, alle Schrauben fest anzuziehen, besonders an den Verbindungen der Holzlatten.

Endkontrolle

- Überprüfen Sie nach der Montage, ob alle Teile fest angezogen sind, um die Sicherheit und Stabilität des Rahmens zu gewährleisten.

Pflege und Wartung

- Reinigung des Eisenrahmens und der Holzlatten: Mit einem trockenen oder leicht feuchten Tuch abwischen, keine scheuernden Reinigungsmittel verwenden.
- Regelmäßige Kontrolle: Überprüfen Sie regelmäßig die Schrauben und Verbindungen und ziehen Sie sie bei Bedarf fest.
- Aufbewahrung von Ersatzteilen: Bewahren Sie die mitgelieferten Ersatzteile und Werkzeuge an einem sicheren Ort für zukünftige Wartungen oder Demontagen auf.

WARNUNG: Die Nichteinhaltung dieser Sicherheitshinweise kann zu Unfällen oder Sach- und Personenschäden führen. Der Hersteller haftet nicht für Vorfälle, die durch unsachgemäße Montage oder falsche Handhabung verursacht werden.

ENGLISH

Please read the instructions carefully before starting the assembly. Incorrect assembly may compromise the safety and durability of the product.

Important Safety Warnings

Safe Assembly

- Assembly of this slat bed frame should be carried out by at least two people to ensure all parts are handled safely and correctly secured.
- Keep all parts out of the reach of children and pets until assembly is complete.
- Assemble on a flat, clean surface to prevent parts from being damaged or lost. Take care when handling the iron and wood parts, as they may be heavy or have sharp edges.

Child Safety

- Do not allow children to play on or climb on the frame during assembly.
- After assembly, ensure that all screws are tightly fastened, especially at the joints between the iron structure and wooden slats, to avoid accidental disassembly.
- Regularly inspect all parts of the frame to ensure they remain stable and securely fastened.

Pet Safety

- Keep pets away during assembly to prevent injuries from loose parts or tools.
- Prevent pets from hiding under the frame to avoid compromising product durability and safety.

Handling Tools and Small Parts

- Some parts of this kit, such as screws and small fittings, are small and can be swallowed by children or pets. Keep them out of reach until needed.
- Use only the appropriate tools or those provided in the kit to avoid damaging the iron and wooden parts.

Maximum Weight Capacity

- This frame supports a maximum weight of 150 kg. Do not exceed this limit, as it may compromise user safety and product integrity.

Safe Frame Movement

- If moving the frame after assembly is necessary, always do so with two people to avoid damage to the structure and ensure safety. Lift the frame instead of dragging it to protect both the iron and wood structure and the floor surface.

Attention to Nearby Surfaces

- Avoid installing the frame in areas with excessive humidity, as this can damage the iron and wood parts.

Assembly Instructions

Preparation

- Separate all parts and confirm the kit is complete. If any parts are missing, contact technical support before starting assembly.

Assembly

- Carry out the assembly with the assistance of another person and follow each step carefully. Consult the illustrated guide for guidance.

Securing

- When installing the iron frame, make sure to tighten all screws well, especially at the wooden slat joints.

Final Check

- After assembly, ensure that all parts are tightly fastened to guarantee the frame is safe and stable for use.

Maintenance and Care

- Cleaning the Iron Frame and Wooden Slats: Wipe with a dry or slightly damp cloth, avoiding abrasive cleaning products.
- Regular Inspection: Periodically check screws and joints, tightening them as needed.
- Storage of Spare Parts: Store the supplied spare parts and tools in a safe place for future maintenance or disassembly.

WARNING: Failure to comply with these safety instructions may result in accidents, material or personal injury. The manufacturer is not responsible for incidents resulting from incorrect assembly or improper handling.

ESPAÑOL

Por favor, lea atentamente las instrucciones antes de comenzar el montaje. Un montaje incorrecto puede comprometer la seguridad y durabilidad del producto.

Advertencias Importantes de Seguridad

Montaje Seguro

- El montaje de este somier debe realizarse con al menos dos personas para asegurar que todas las piezas se manipulen de manera segura y se fijen correctamente.
- Mantenga todas las piezas fuera del alcance de los niños y las mascotas hasta que el montaje esté completo.
- Monte sobre una superficie plana y limpia para evitar que las piezas se dañen o se pierdan. Tenga cuidado al manipular las partes de hierro y madera, ya que pueden ser pesadas o tener bordes afilados.

Seguridad Infantil

- No permita que los niños jueguen o se suban al bastidor durante el montaje.
- Después del montaje, asegúrese de que todos los tornillos estén firmemente apretados, especialmente en las uniones entre la estructura de hierro y las láminas de madera, para evitar el riesgo de desmontaje accidental.
- Inspeccione regularmente todas las partes del bastidor para garantizar que sean estables y estén bien fijadas.

Protección de Mascotas

- Mantenga a las mascotas alejadas durante el montaje para evitar lesiones por piezas sueltas o herramientas.
- Evite que las mascotas se escondan debajo del bastidor para no comprometer la durabilidad del producto ni la seguridad.

Manejo de Herramientas y Piezas Pequeñas

- Algunas piezas de este kit, como tornillos y pequeños encajes, son de tamaño reducido y pueden ser ingeridas por niños o mascotas. Manténgalas fuera de su alcance hasta el momento de usarlas.
- Utilice únicamente las herramientas adecuadas o las incluidas en el kit para evitar daños a las partes de hierro y madera.

Capacidad Máxima de Peso

- Este bastidor soporta un peso máximo de 150 kg. No supere este límite, ya que esto podría comprometer la seguridad del usuario y la integridad del producto.

Movimiento Seguro del Bastidor

- Si es necesario mover el bastidor después del montaje, hágalo siempre con dos personas para evitar daños a la estructura y garantizar la seguridad. Levante el bastidor en lugar de arrastrarlo para proteger tanto la estructura de hierro y madera como el suelo.

Atención a Superficies Cercanas

- Evite instalar el bastidor en lugares con humedad excesiva, ya que esto podría dañar las piezas de hierro y madera.

Instrucciones de Montaje

Preparación

- Separe todas las piezas y confirme que el kit esté completo. Si falta alguna pieza, contacte con el soporte técnico antes de iniciar el montaje.

Montaje

- Realice el montaje con la ayuda de otra persona y siga cuidadosamente cada paso. Consulte la guía ilustrada para obtener orientación.

Fijación

- Al instalar la estructura de hierro, asegúrese de apretar bien todos los tornillos, especialmente en las zonas de unión con las láminas de madera.

Verificación Final

- Después del montaje, confirme que todas las piezas estén firmemente apretadas para garantizar que el bastidor sea seguro y estable para su uso.

Mantenimiento y Cuidados

- Limpieza de la Estructura de Hierro y las Láminas de Madera: Limpie con un paño seco o ligeramente húmedo, evitando productos de limpieza abrasivos.
- Inspección Regular: Verifique periódicamente los tornillos y las uniones, apretándolos cuando sea necesario.
- Almacenamiento de Piezas de Repuesto: Guarde las piezas y herramientas suministradas en un lugar seguro para futuras revisiones o desmontajes.

ADVERTENCIA: El incumplimiento de estas instrucciones de seguridad puede resultar en accidentes o daños materiales y personales. El fabricante no se hace responsable de los incidentes derivados de un montaje o manejo incorrecto.

AUSTEN SINGLE



2px



0:30h



DE - Um Beschädigungen des Bettrahmens zu vermeiden, überprüfen Sie bitte vor Beginn der Montage, ob **6 Auflagepunkte** am Bettrahmen vorhanden sind.

Jedes handelsübliche Lattenrost benötigt die abgebildeten Auflagepunkte.
All slatted bed frames must have all supports as shown in the picture.

EN - To avoid damage to the slatted bed frame, before starting the installation, please check that you have **6 support points** on the bed frame.

All slatted bed frames must have all supports as shown in the picture.

ES - Para evitar dañar el marco de la cama, compruebe antes de iniciar el ensamblaje que la estructura de la cama tiene **6 puntos de apoyo**.
Cualquier somier estándar requiere los puntos de soporte que aparecen en la imagen.

FR - Pour éviter d'endommager le cadre du lit, veuillez vérifier, avant de commencer le montage, que votre structure de lit dispose bien de **6 points d'appui**.

Tout sommier à lattes, nécessite les points d'appui représentés sur l'image.

IT - Per evitare danni al telaio del letto, prima di iniziare l'installazione, assicurarsi di avere **6 punti di supporto** sul telaio del letto.

Tutte le piattaforme devono avere punti di supporto come mostrato nell'immagine.

PT - Para evitar danos no estrado da cama, antes de iniciar a instalação, verifique se você tem **6 pontos de suporte** na estrutura da cama.
Todos os estrados devem ter os pontos de suporte tal como ilustrado na imagem.

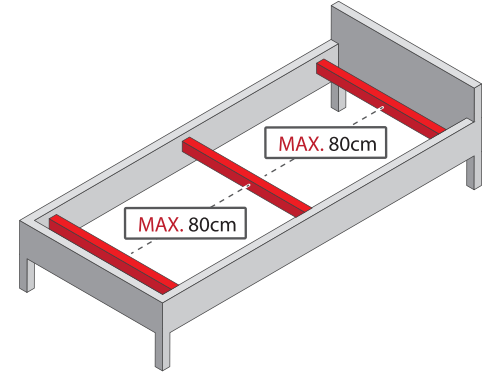
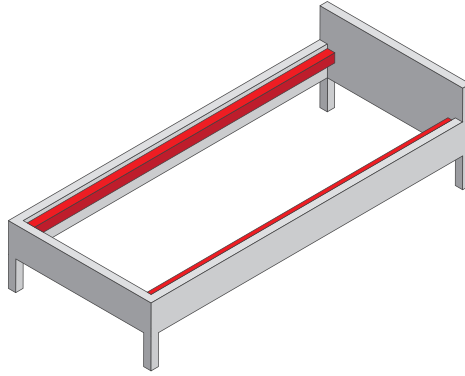
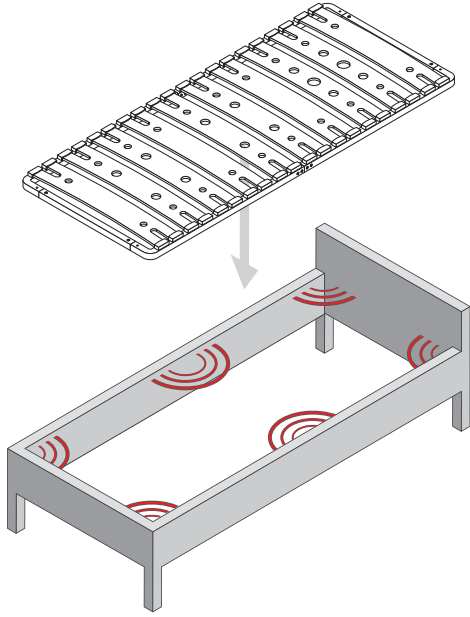

TEILE UND WERKZEUGE | PARTS AND TOOLS | PIEZAS Y HERRAMIENTAS | PIÈCES ET OUTILS | PARTI E STRUMENTI | PEÇAS E FERRAMENTAS

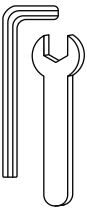

FREE



1
8x
M8x12mm

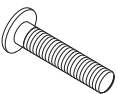

2
4x
M8x45mm



3
4x



D
40x

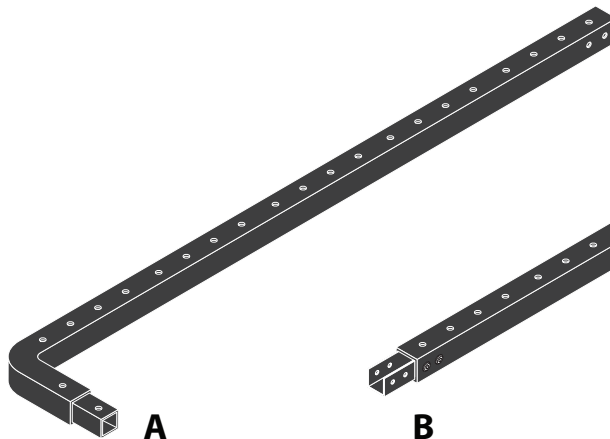

A
2x

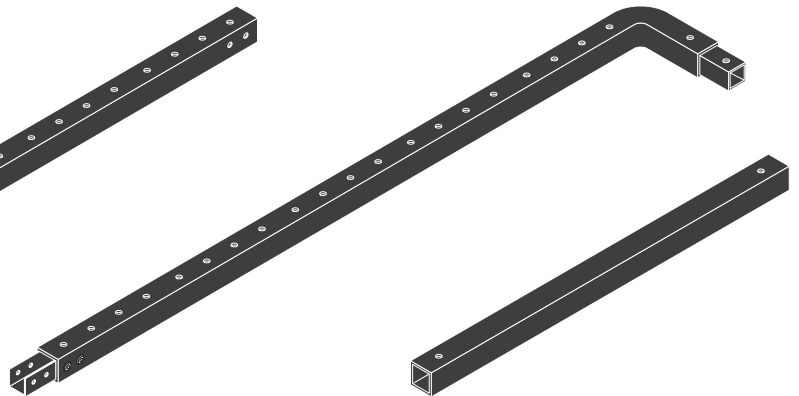

B
2x

C
2x

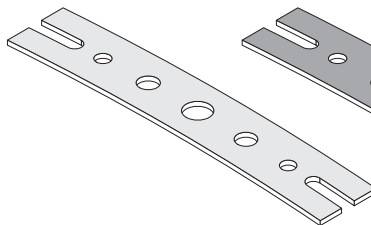

E
4x

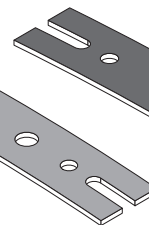

F
2x

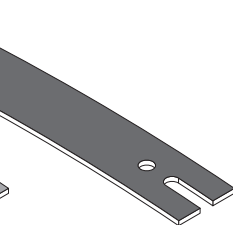

G
4x

1

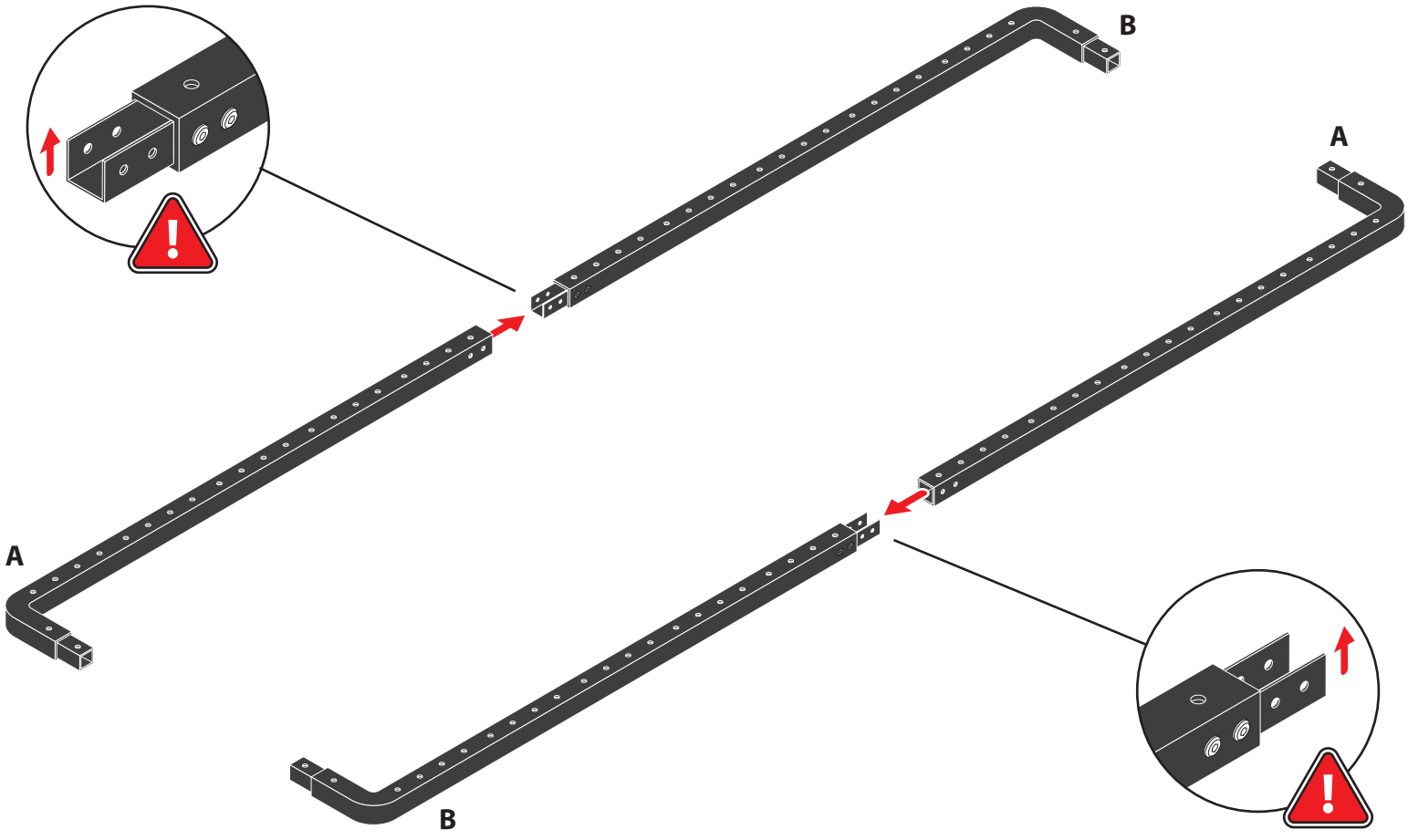

2

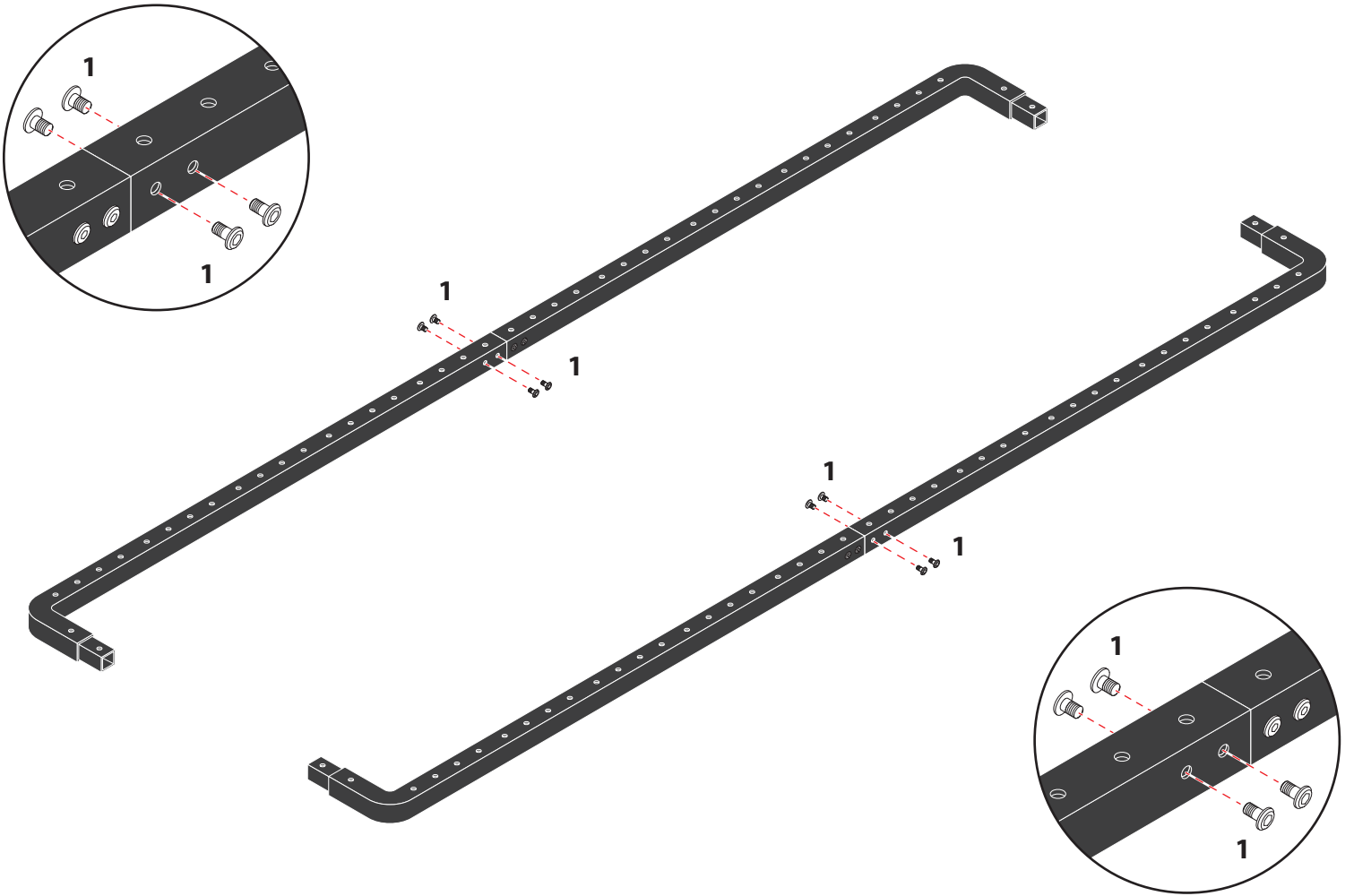

3

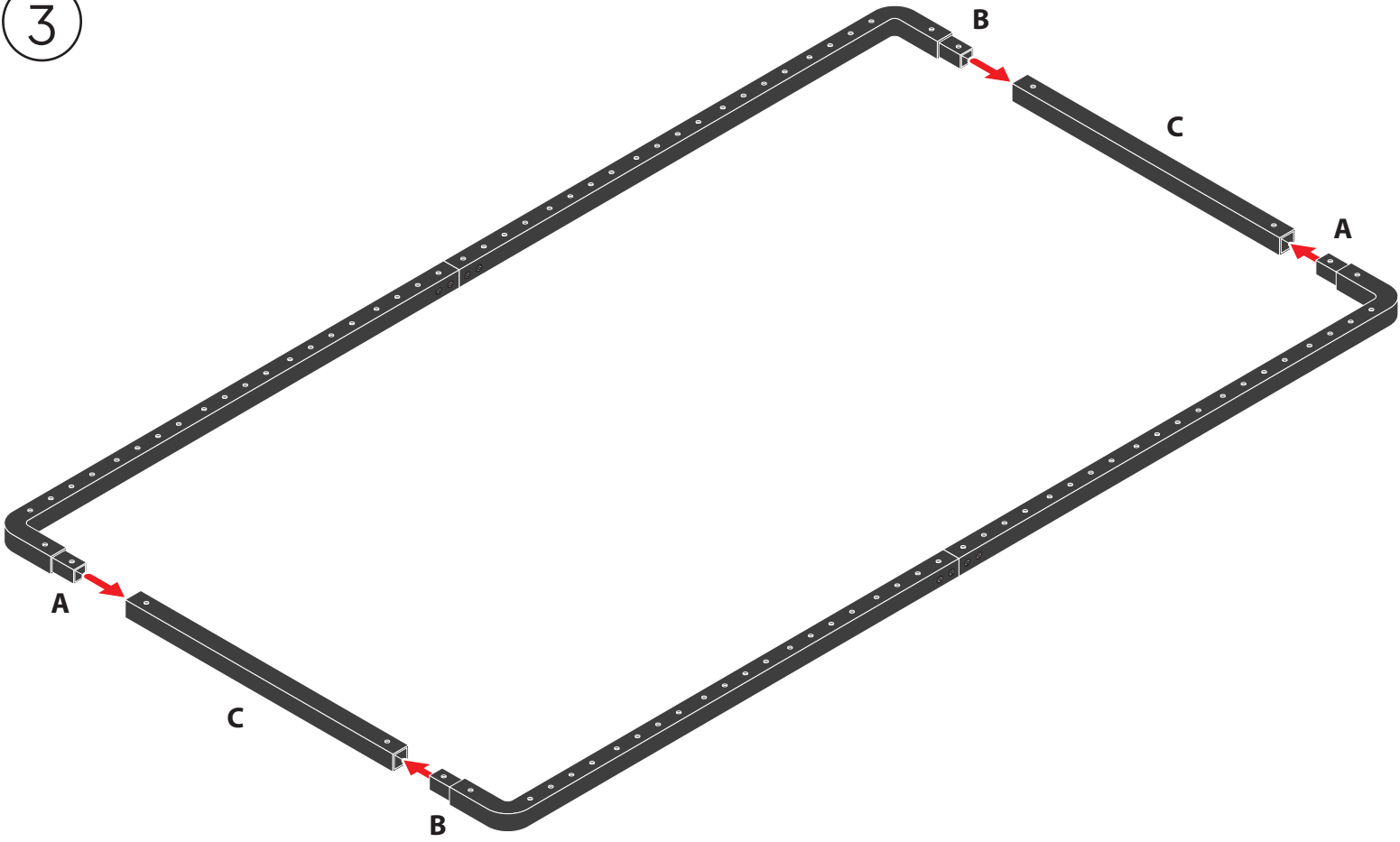

4

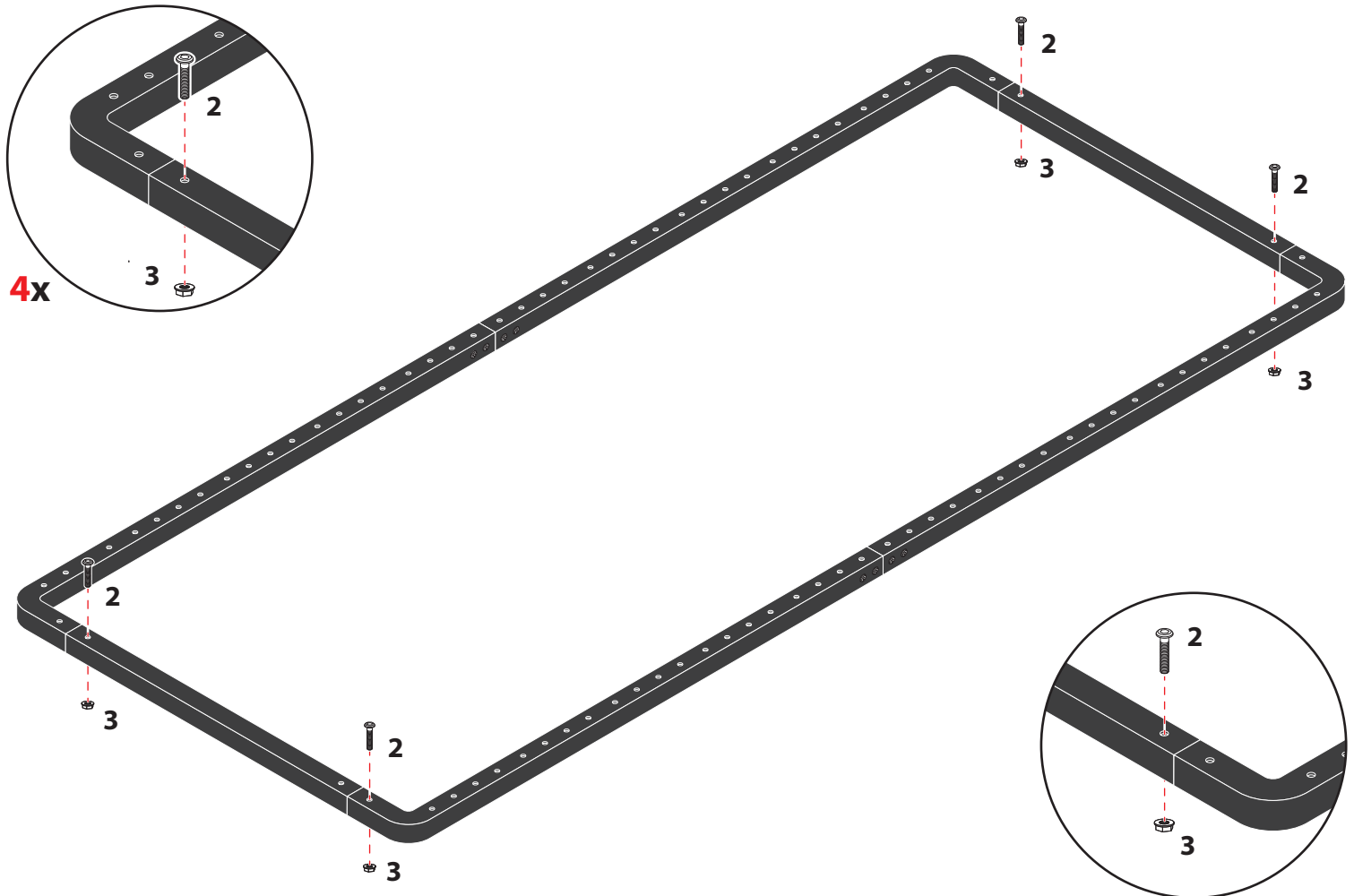

5

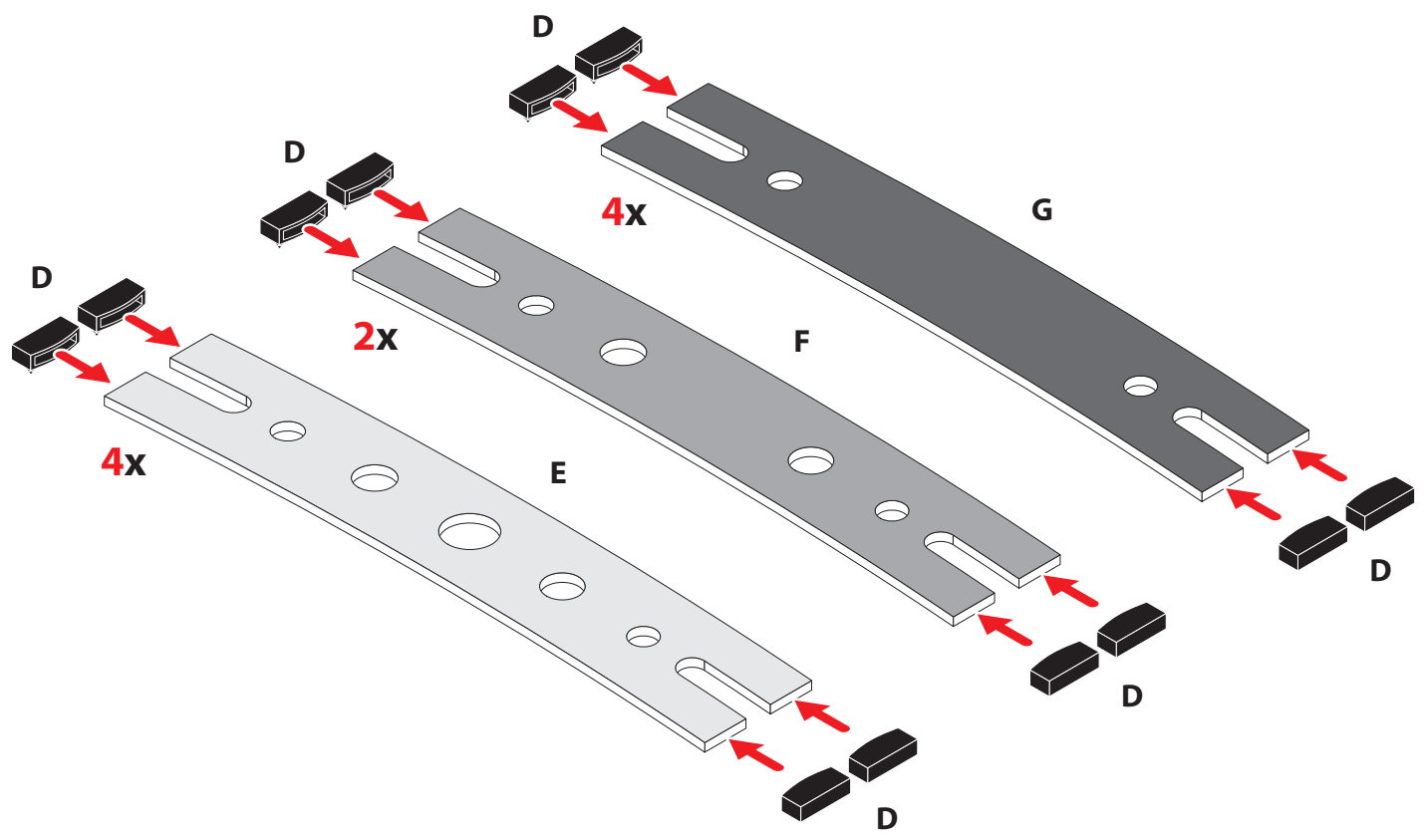

6

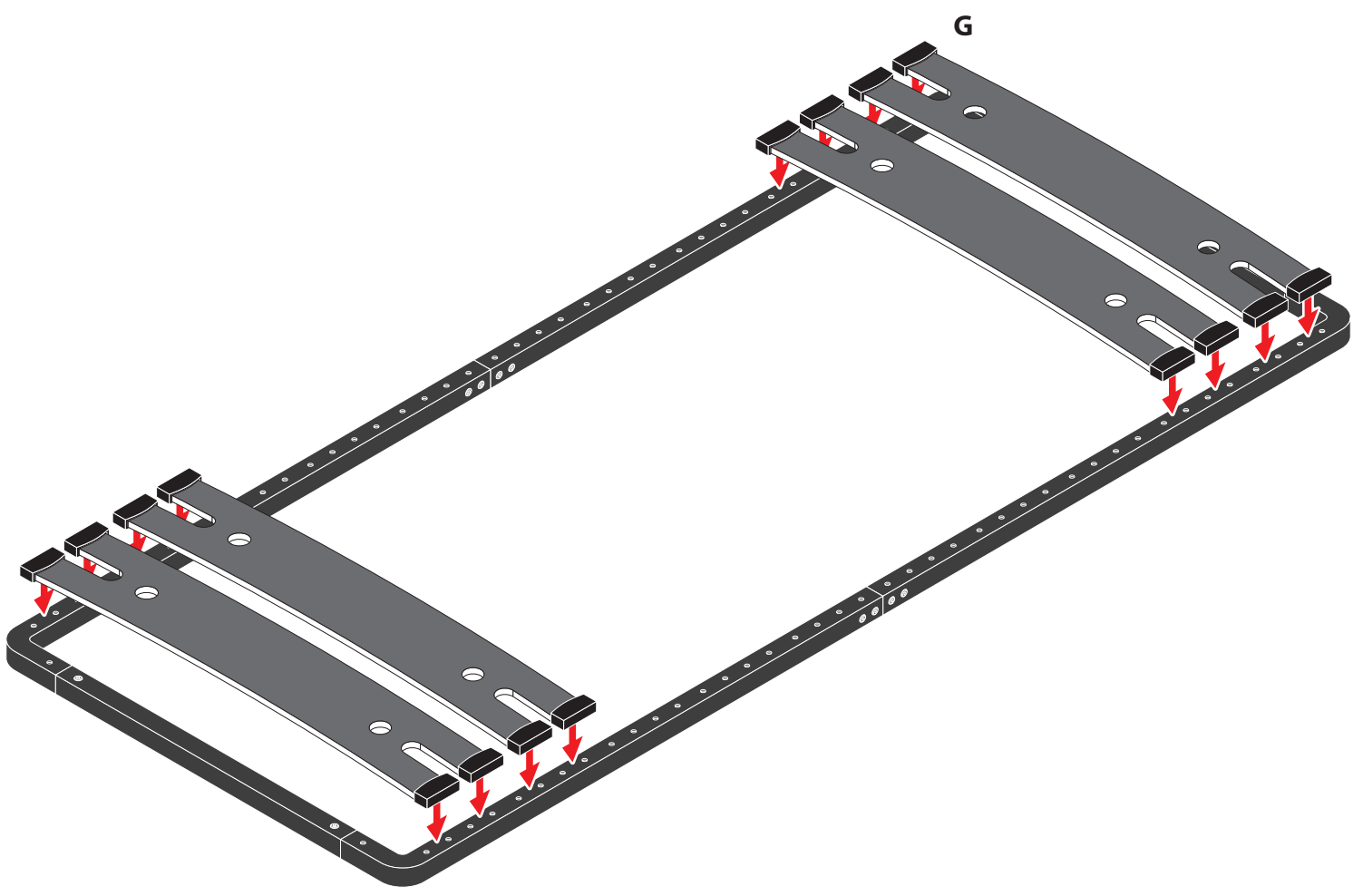

7

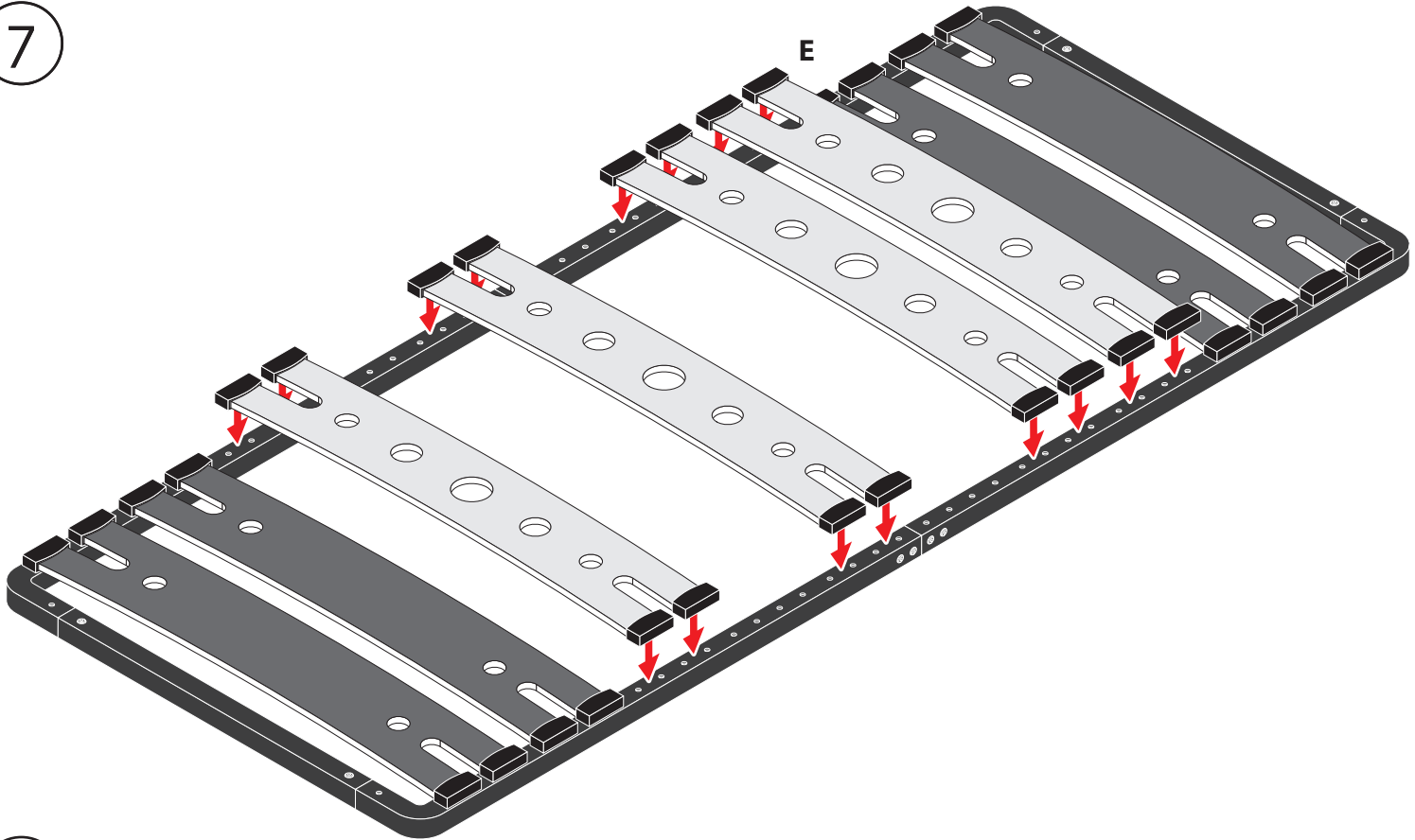

8

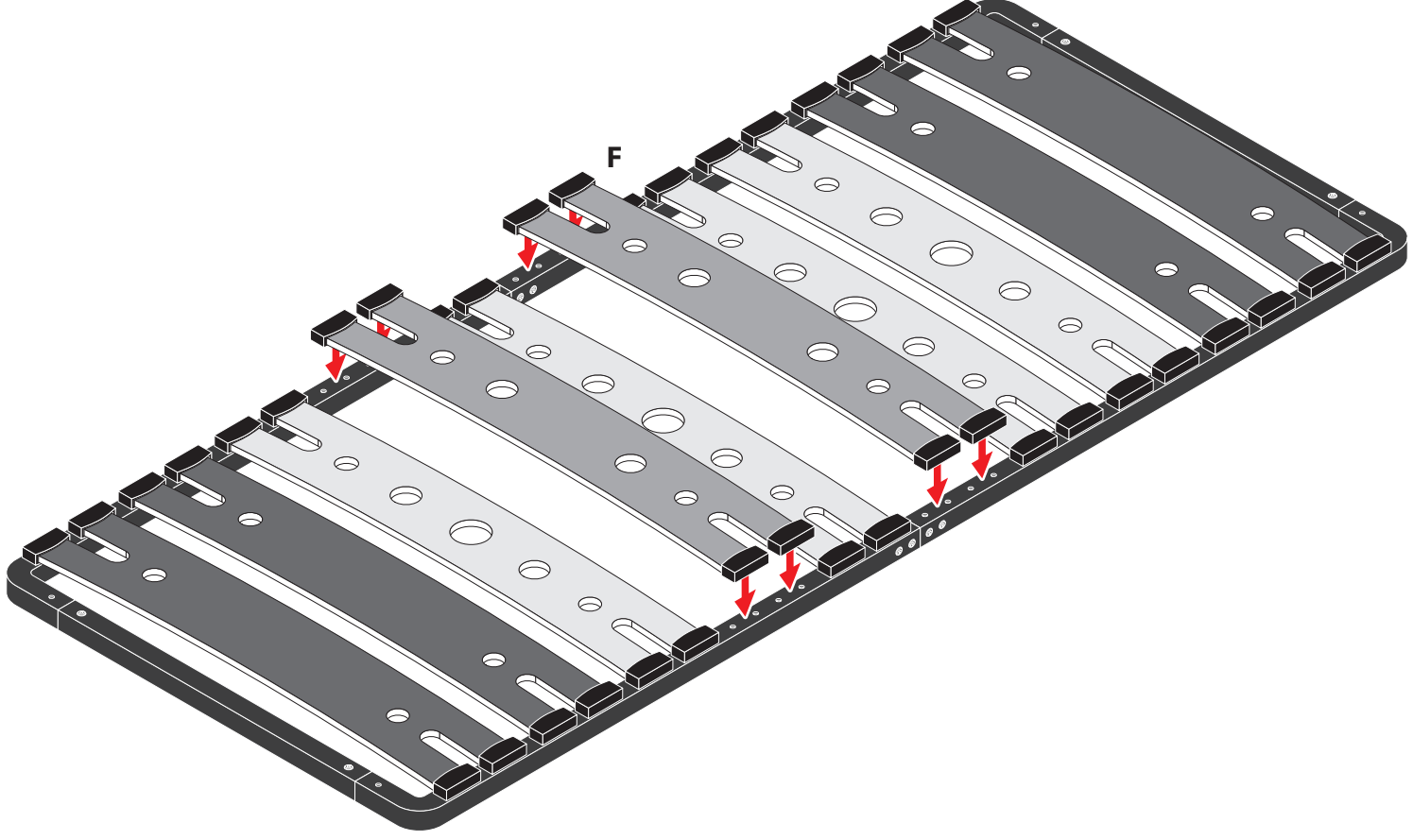

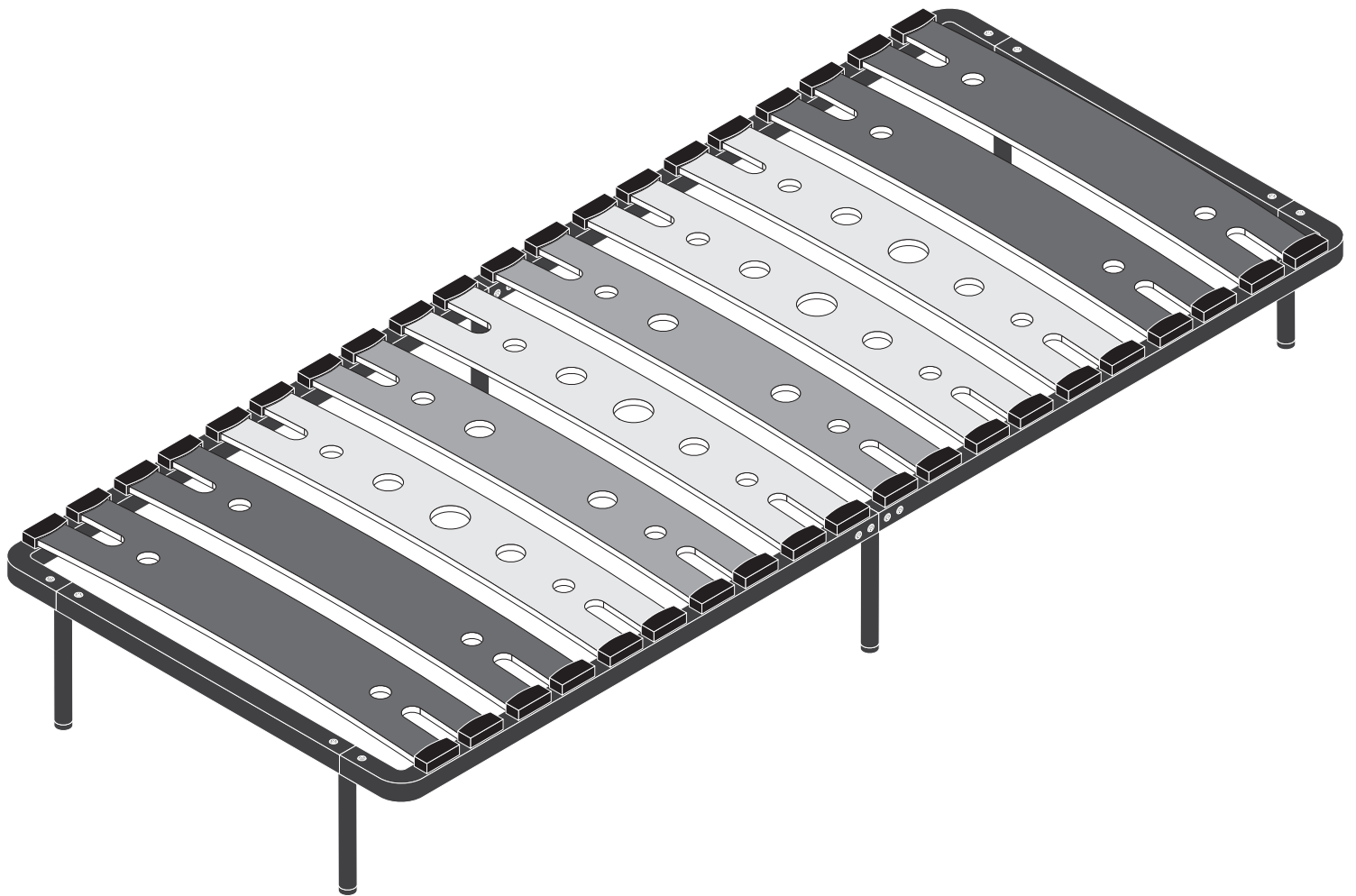

2px



0:30h



DE - Um Beschädigungen des Bettrahmens zu vermeiden, überprüfen Sie bitte vor Beginn der Montage, ob **6 Auflagepunkte** am Bettrahmen vorhanden sind. Jedes handelsübliche Lattenrost benötigt die abgebildeten Auflagepunkte.

FR - Pour éviter d'endommager le cadre du lit, veuillez vérifier, avant de commencer le montage, que votre structure de lit dispose bien de **6 points d'appui**.

Tout sommier à lattes, nécessite les points d'appui représentés sur l'image.

EN - To avoid damage to the slatted bed frame, before starting the installation, please check that you have **6 support points** on the bed frame. All slatted bed frames must have all supports as shown in the picture.

IT - Per evitare danni al telaio del letto, prima di iniziare l'installazione, assicurarsi di avere **6 punti di supporto** sul telaio del letto. Tutte le piattaforme devono avere punti di supporto come mostrato nell'immagine.

ES - Para evitar dañar el marco de la cama, compruebe antes de iniciar el ensamblaje que la estructura de la cama tiene **6 puntos de apoyo**. Cualquier somier estándar requiere los puntos de soporte que aparecen en la imagen.

PT - Para evitar danos no estrado da cama, antes de iniciar a instalação, verifique se você tem **6 pontos de suporte** na estrutura da cama. Todos os estrados devem ter os pontos de suporte tal como ilustrado na imagem.

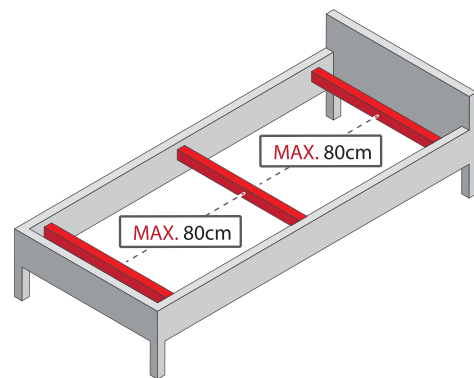
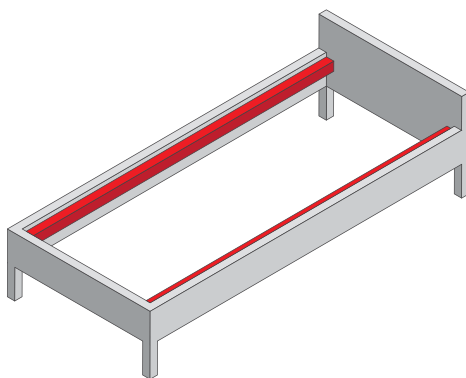
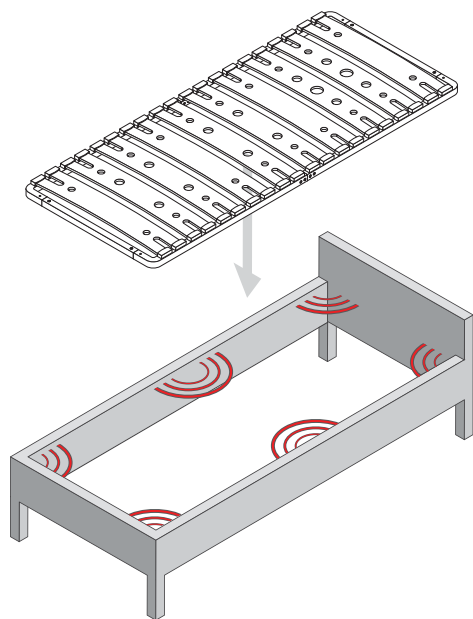

TEILE UND WERKZEUGE | PARTS AND TOOLS | PIEZAS Y HERRAMIENTAS | PIÈCES ET OUTILS | PARTI E STRUMENTI | PEÇAS E FERRAMENTAS

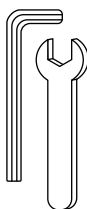

FREE



1
12x
M8x12mm

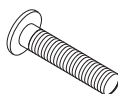

2
8x
M8x45mm



3
8x

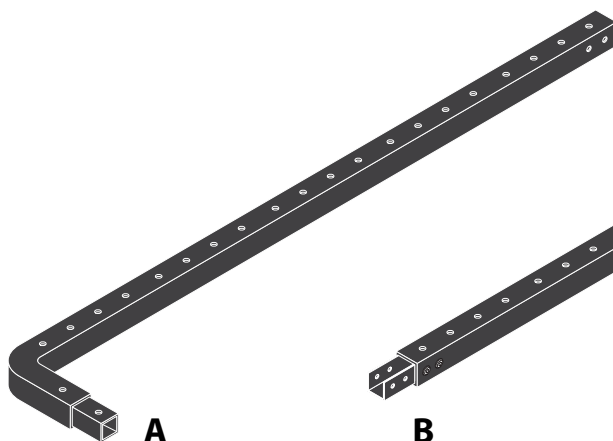

A
2x

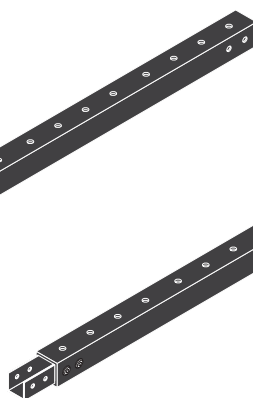

B
2x

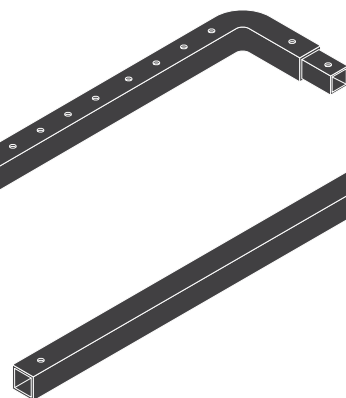

C
2x

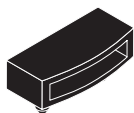

D
40x

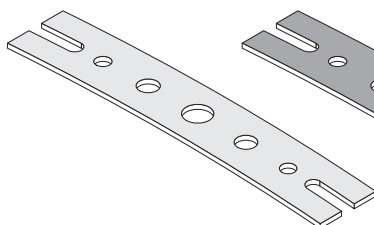

E
4x

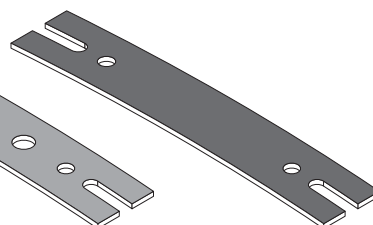

F
2x

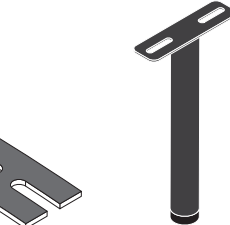

G
4x



H
6x

1

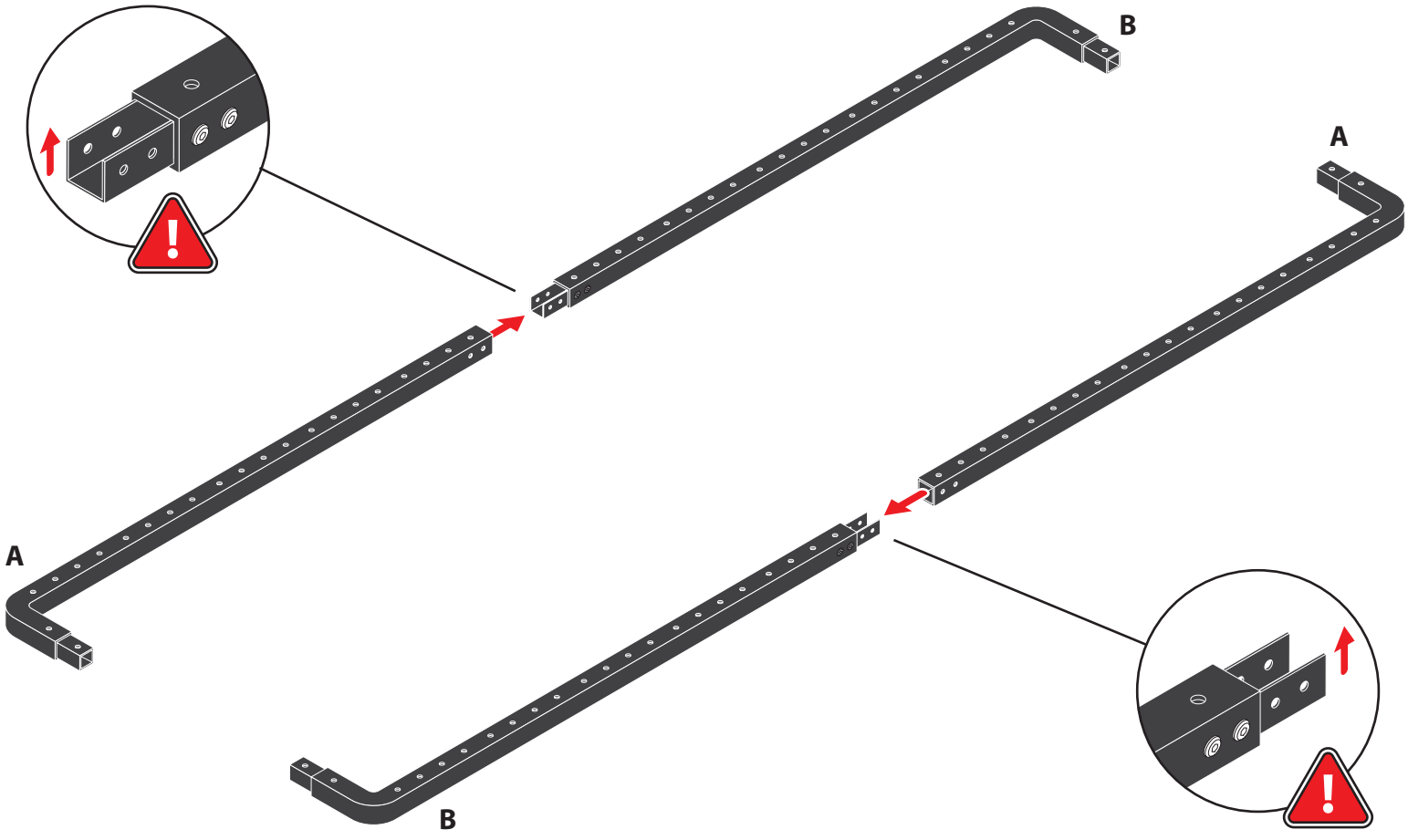

2

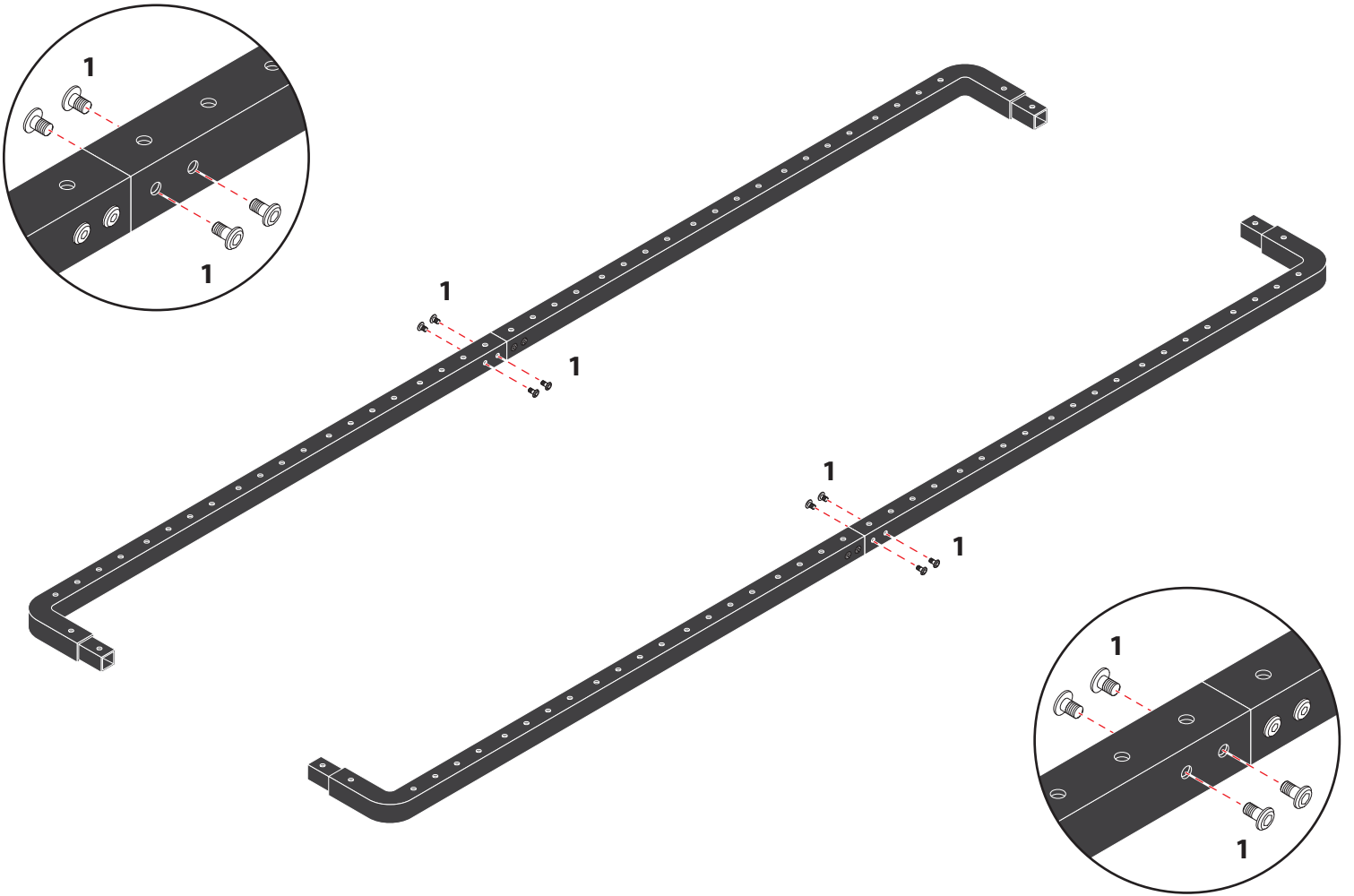

3

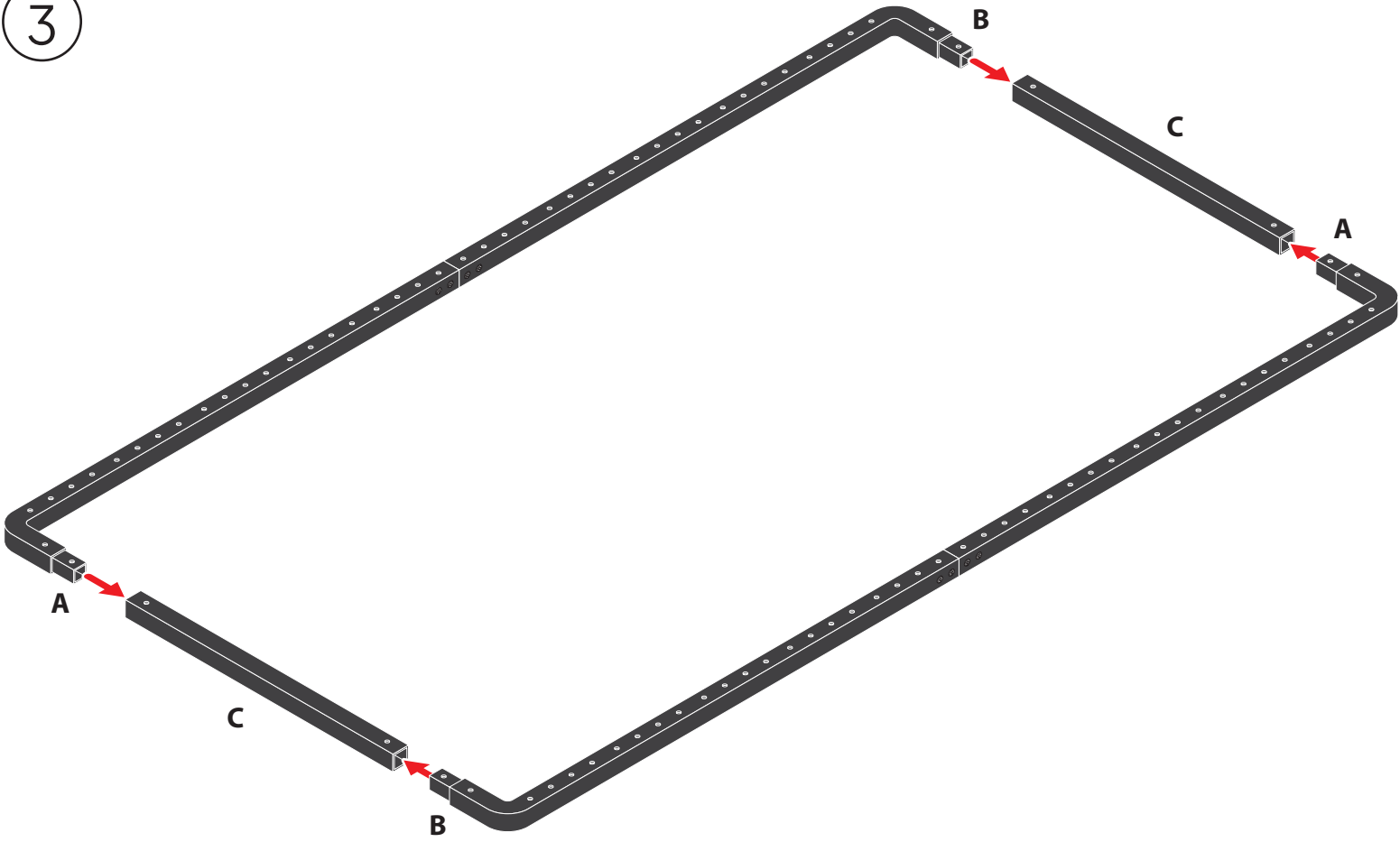

4

 **OPTIONALE BEFESTIGUNG | OPTIONAL MOUNTING | MONTAJE OPCIONAL | MONTAGE OPTIONNEL | MONTAGGIO OPZIONALE | MONTAGEM OPCIONAL**

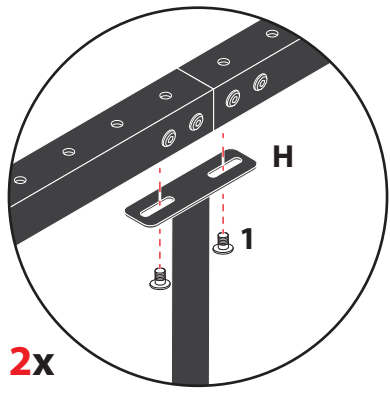
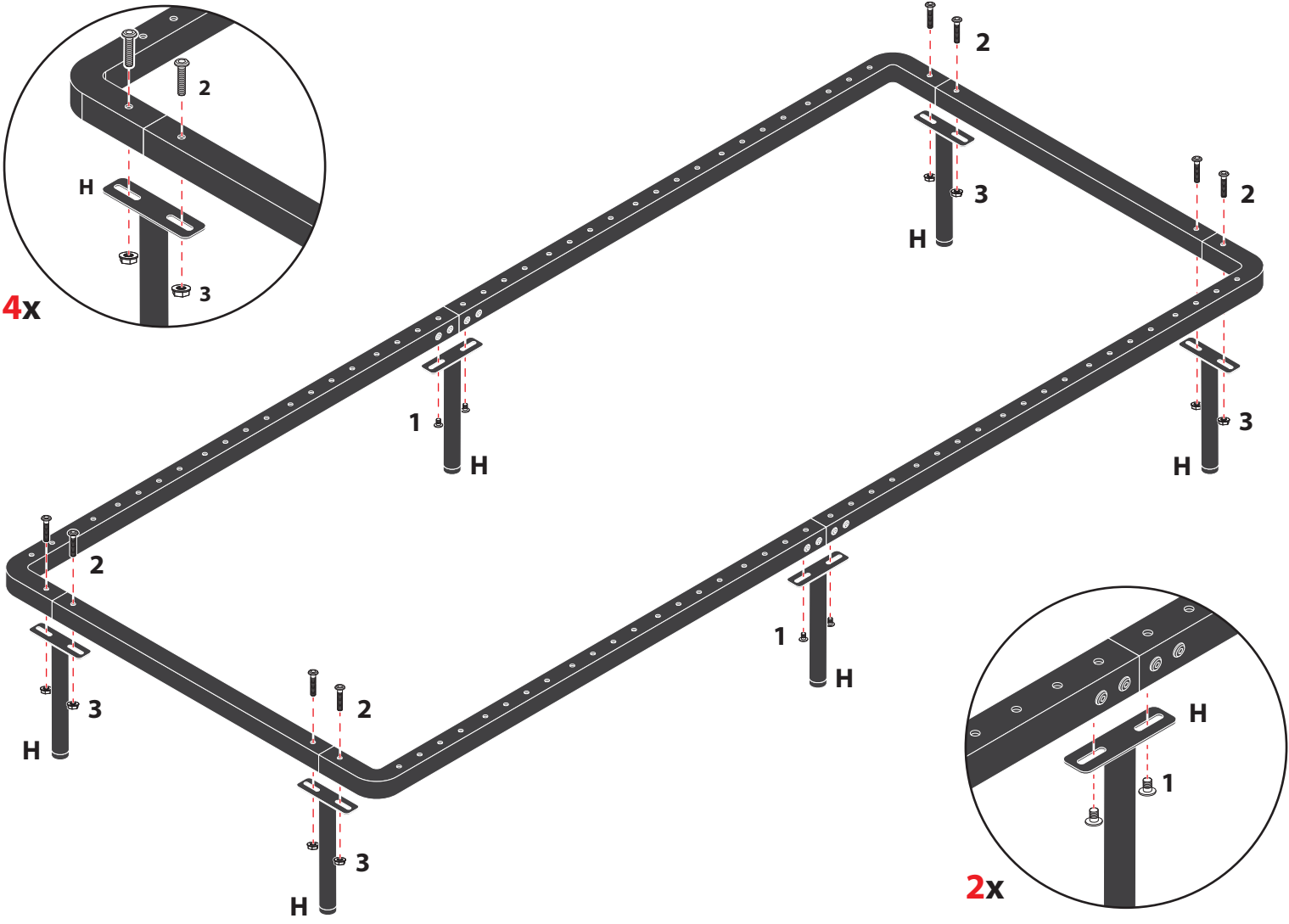
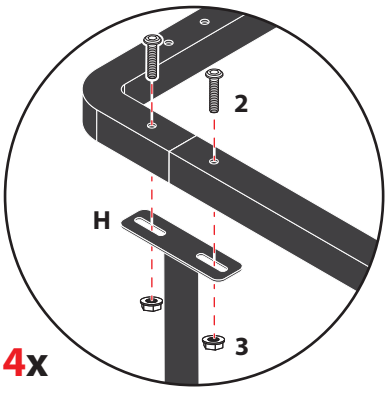

5

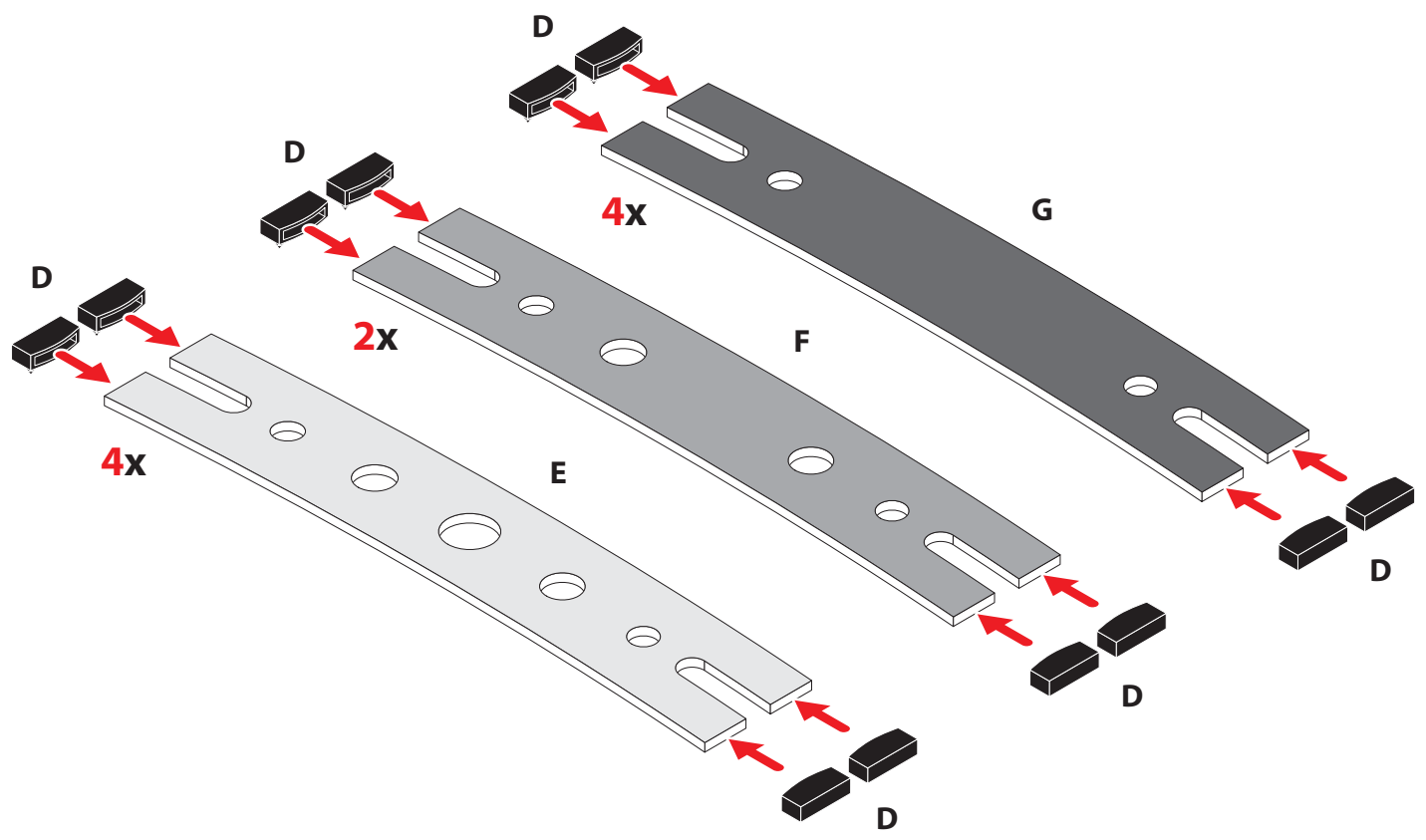

6

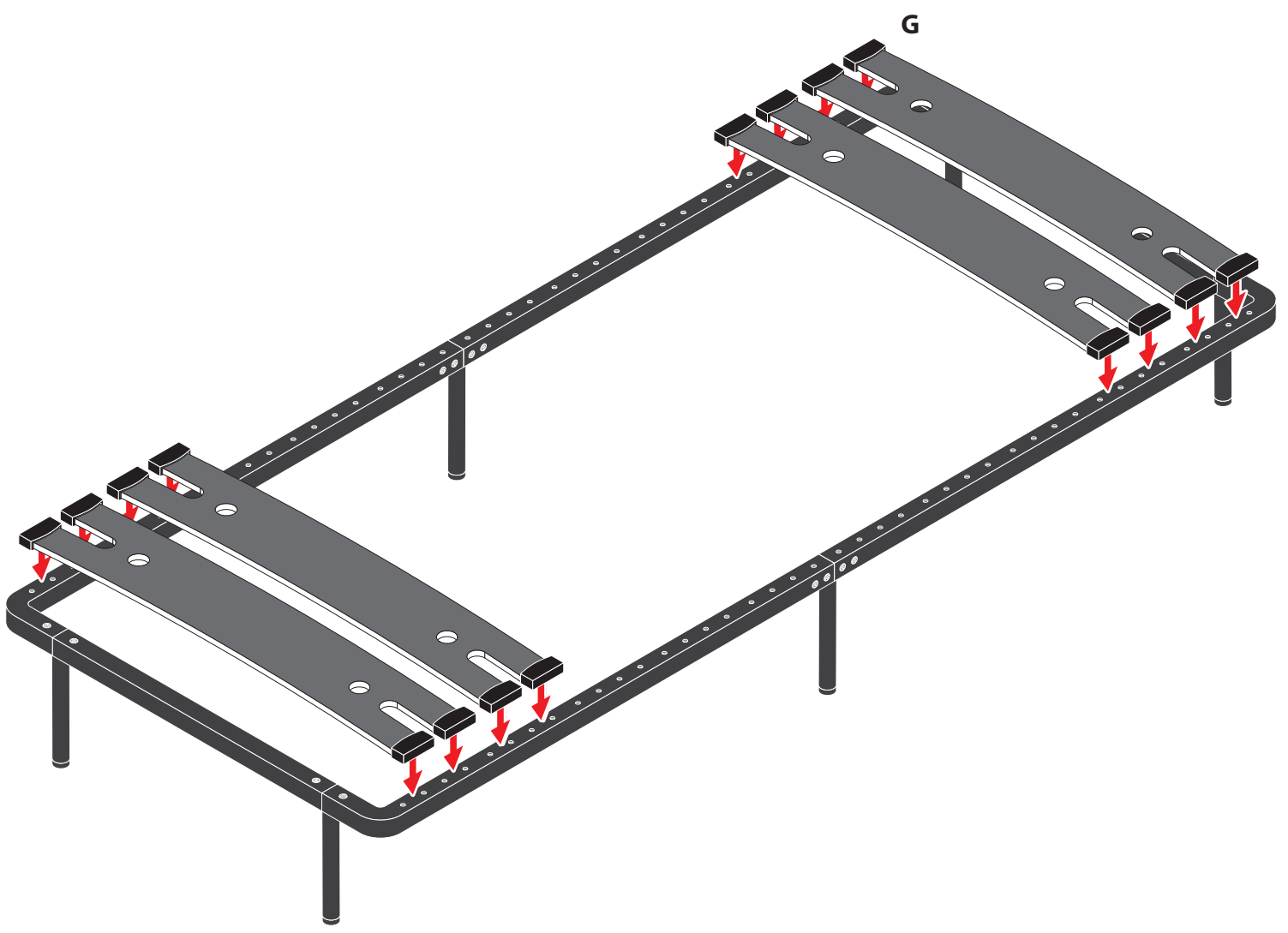

7

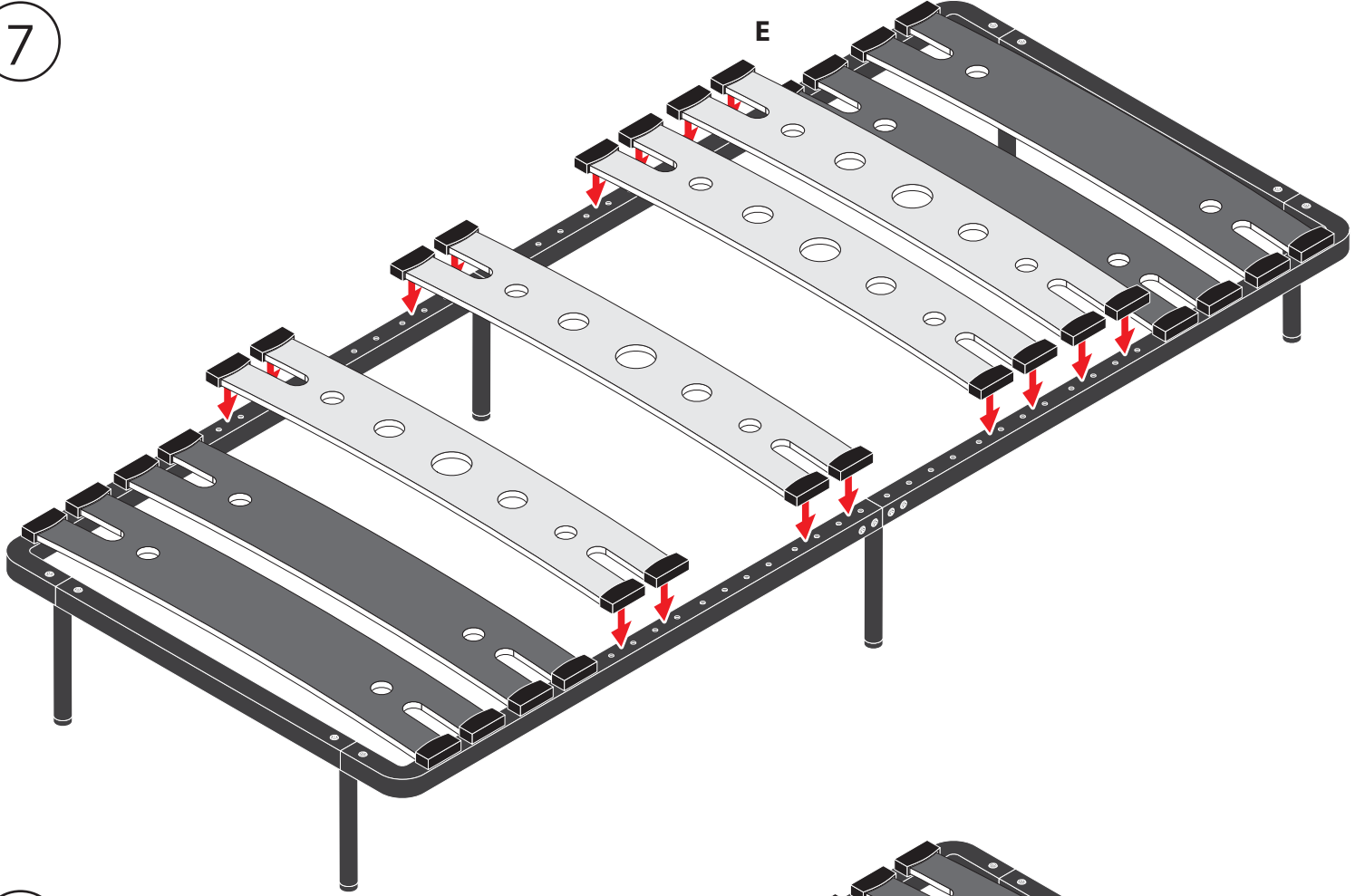

8

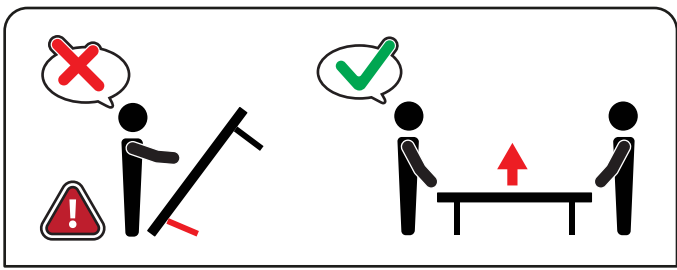
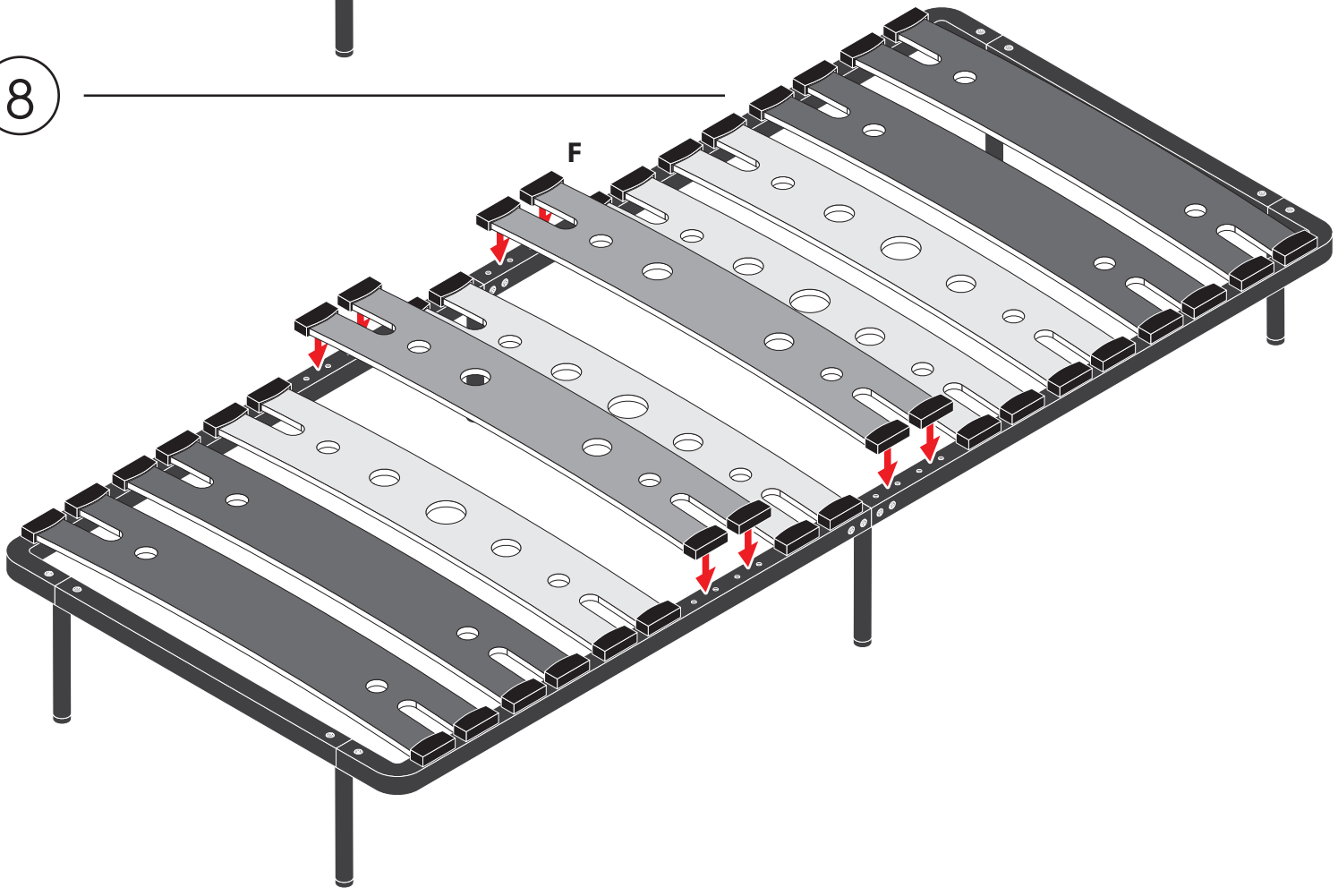

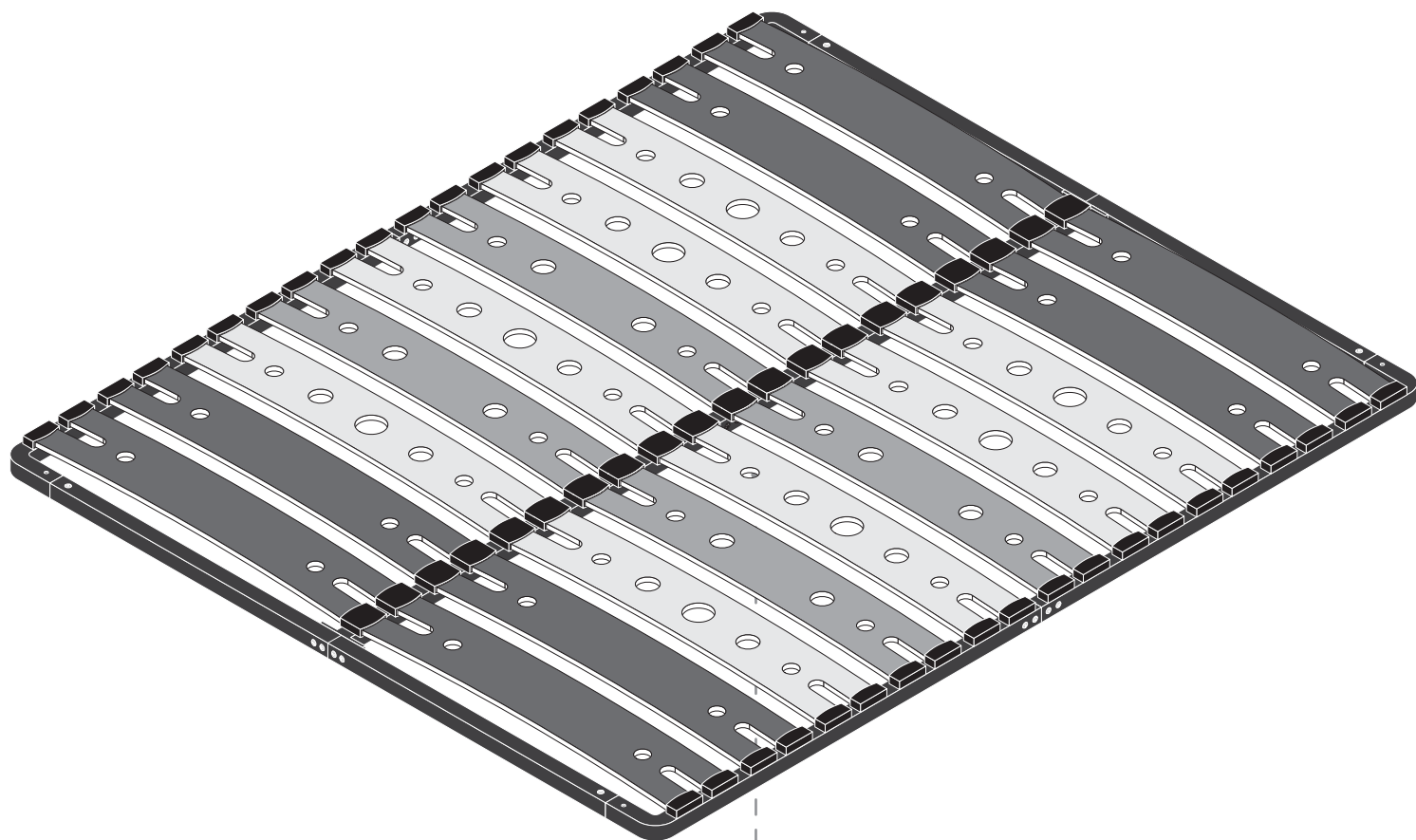

+
Zentrale Unterstützung
Central support
Soporte central
Support centrale
Supporto centrale
Suporte central



2px



1h



DE - Um Beschädigungen des Bettrahmens zu vermeiden, überprüfen Sie bitte vor Beginn der Montage, ob **9 Auflagepunkte** am Bettrahmen vorhanden sind.

Jedes handelsübliche Lattenrost benötigt die abgebildeten Auflagepunkte.

EN - To avoid damage to the slatted bed frame, before starting the installation, please check that you have **9 support points** on the bed frame.

All slatted bed frames must have all supports as shown in the picture.

ES - Para evitar dañar el marco de la cama, compruebe antes de iniciar el ensamblaje que la estructura de la cama tiene **9 puntos de apoyo**.

Cualquier somier estándar requiere los puntos de soporte que aparecen en la imagen.

FR - Pour éviter d'endommager le cadre du lit, veuillez vérifier, avant de commencer le montage, que votre structure de lit dispose bien de **9 points d'appui**.

Tout sommier à lattes, nécessite les points d'appui représentés sur l'image.

IT - Per evitare danni al telaio del letto, prima di iniziare l'installazione, assicurarsi di avere **9 punti di supporto** sul telaio del letto.

Tutte le piattaforme devono avere punti di supporto come mostrato nell'immagine.

PT - Para evitar danos no estrado da cama, antes de iniciar a instalação, verifique se você tem **9 pontos de suporte** na estrutura da cama.

Todos os estrados devem ter os pontos de suporte tal como ilustrado na imagem.

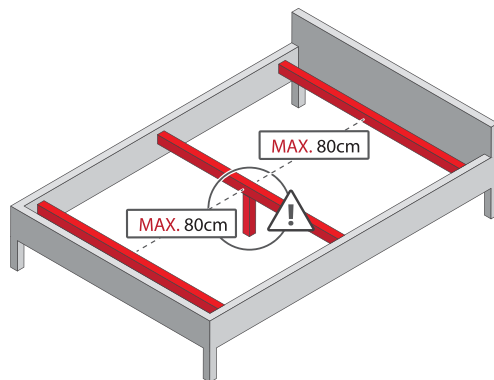
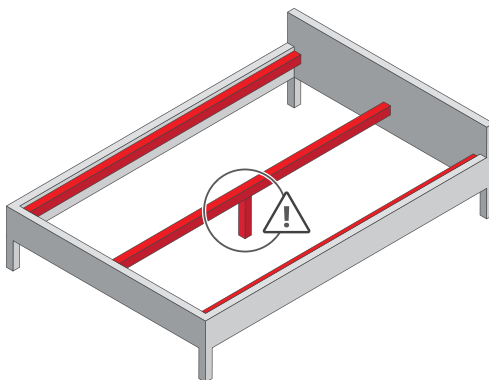
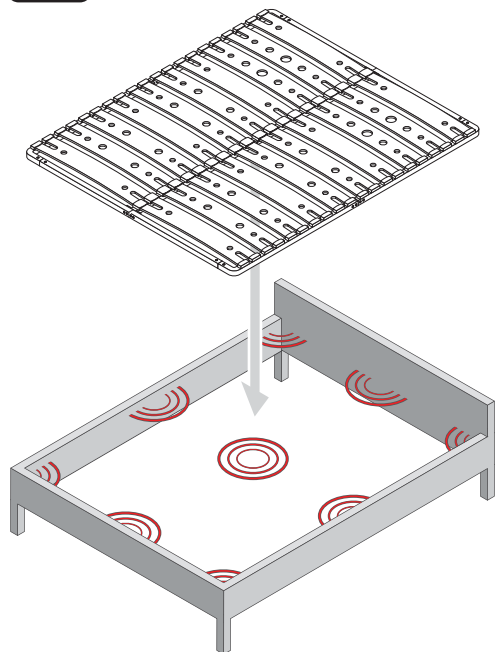

TEILE UND WERKZEUGE | PARTS AND TOOLS | PIEZAS Y HERRAMIENTAS | PIÈCES ET OUTILS | PARTI E STRUMENTI | PEÇAS E FERRAMENTAS

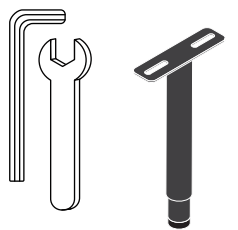

FREE **FREE**

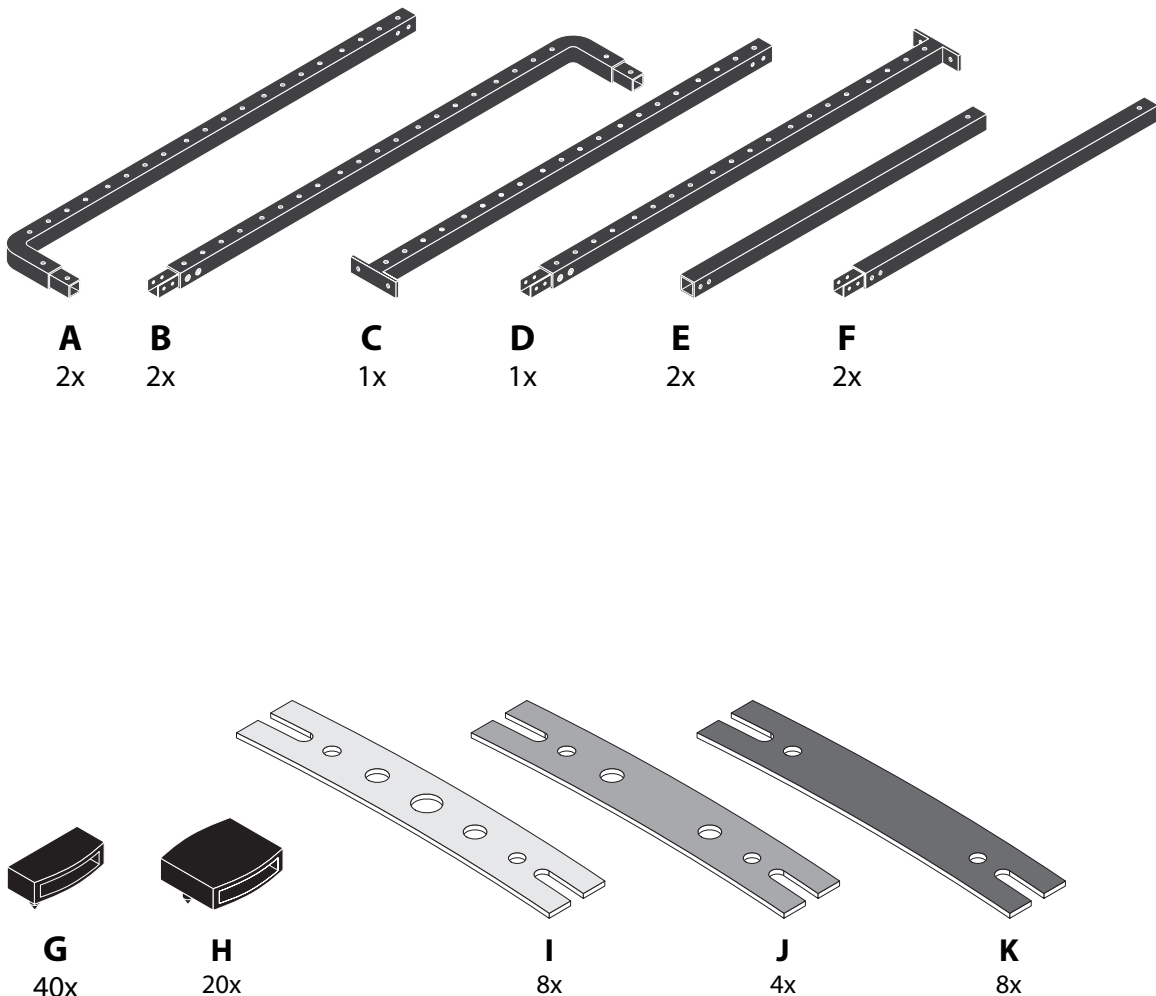
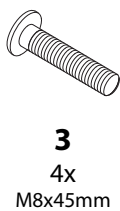
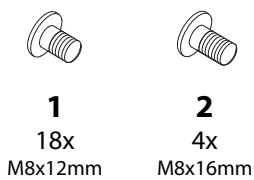

1

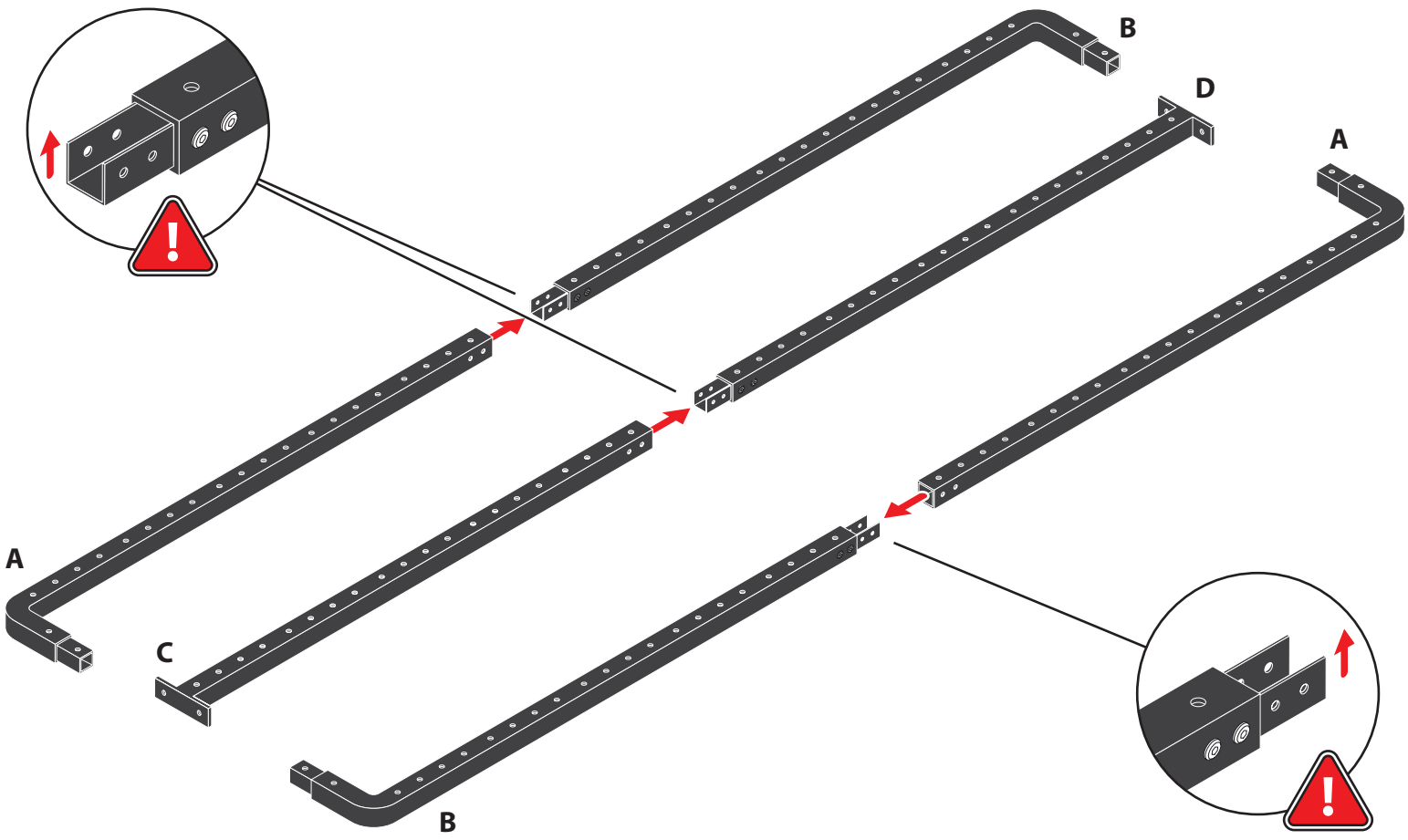

2

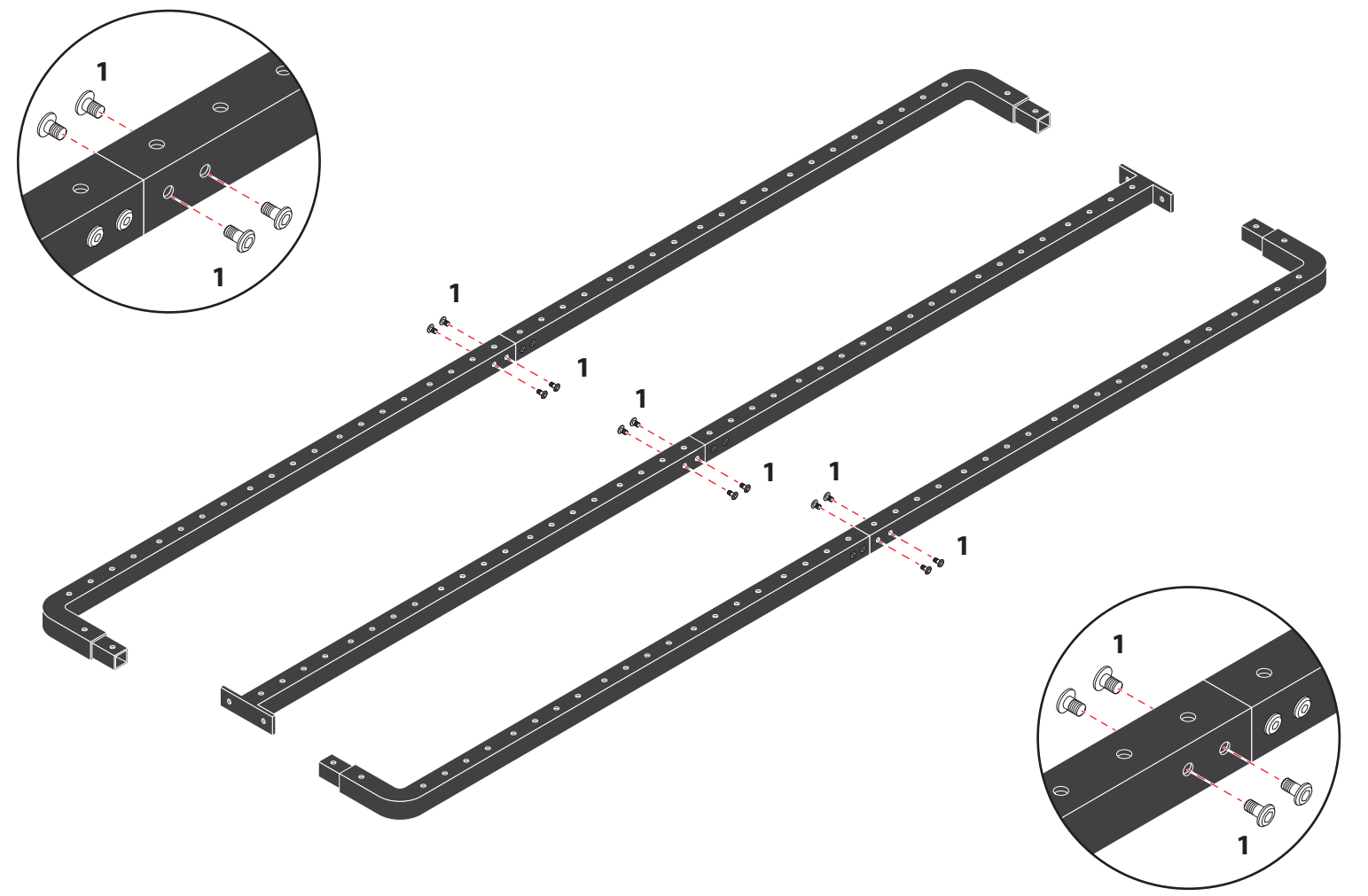

3

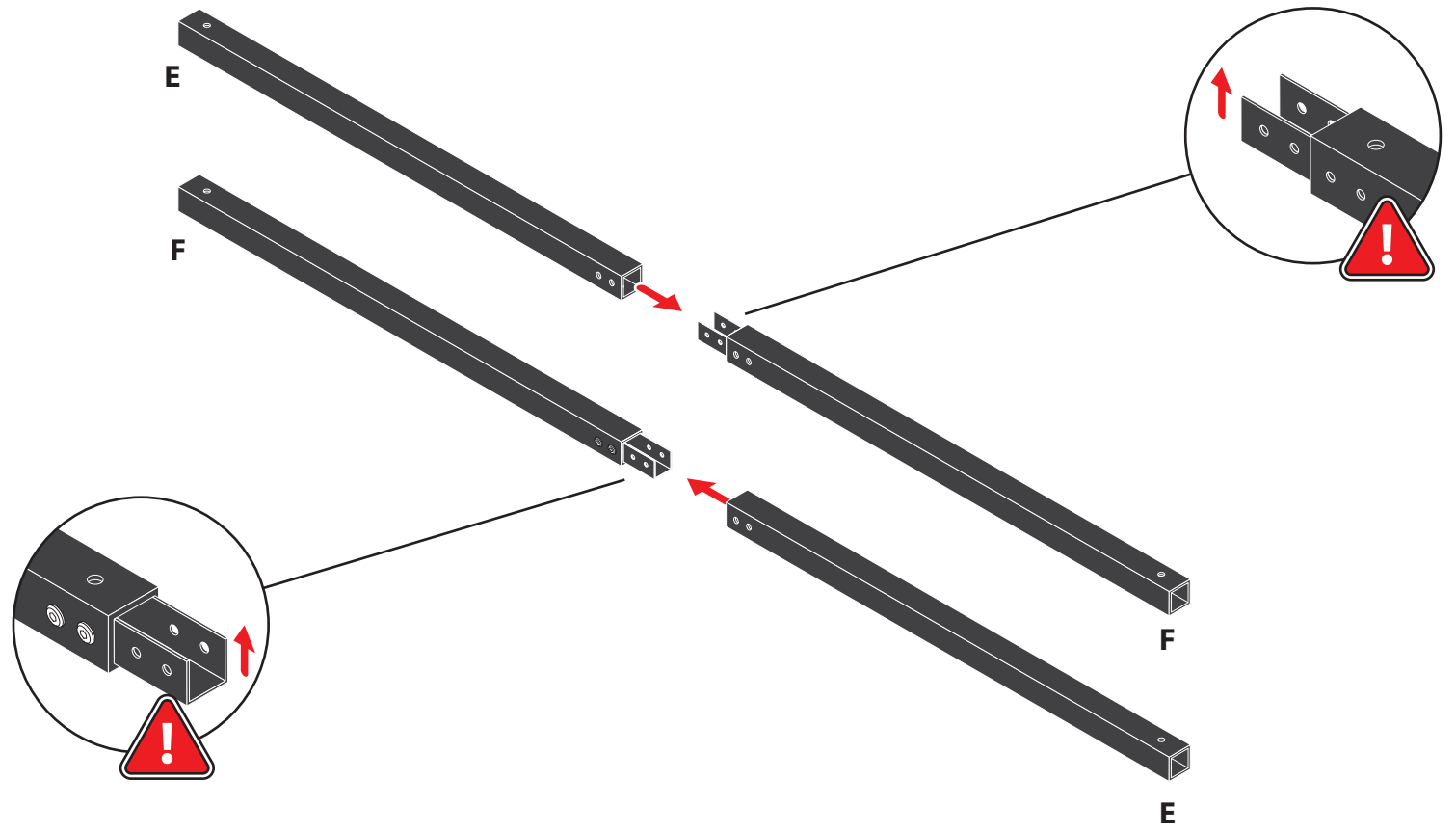

4

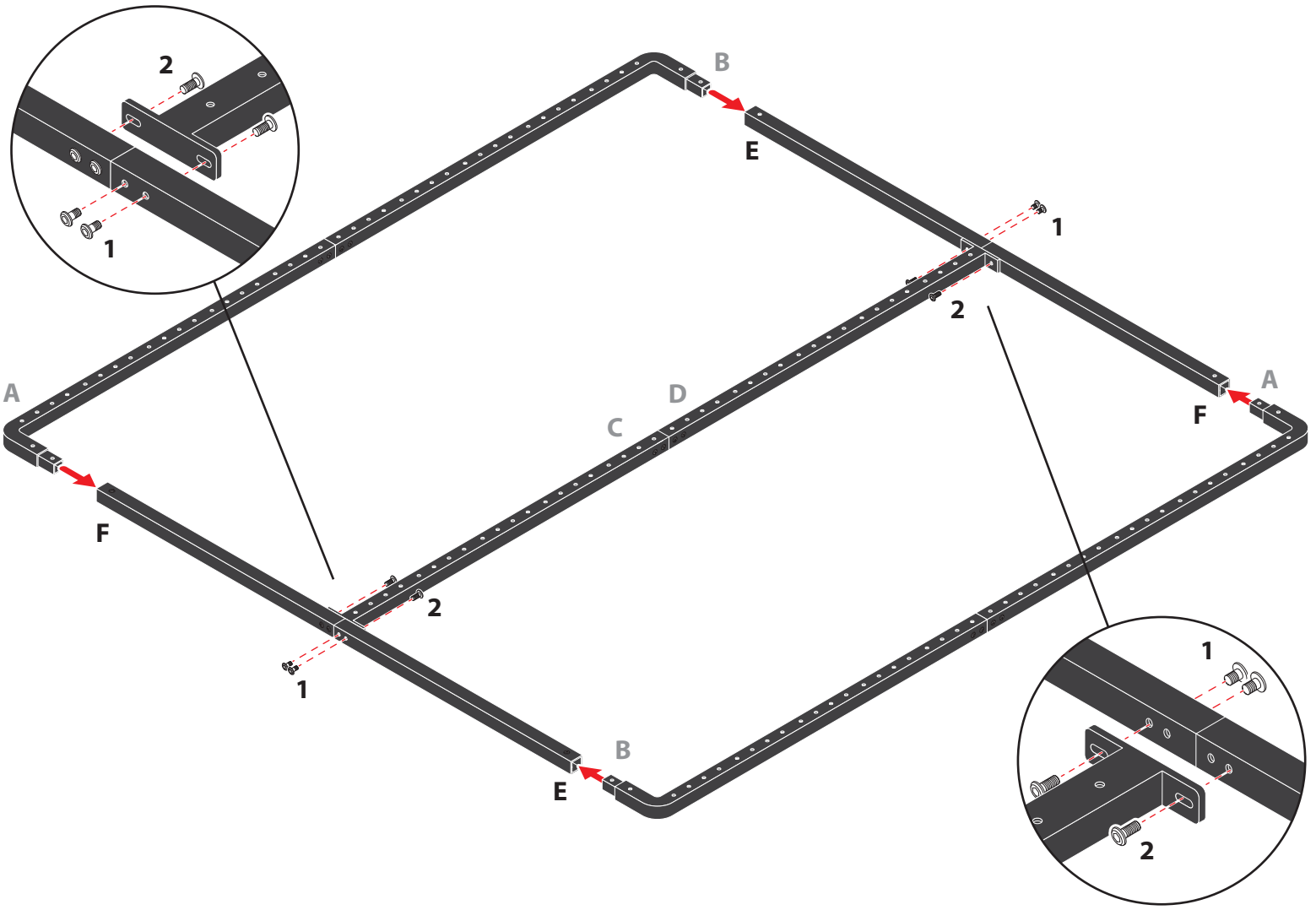

5

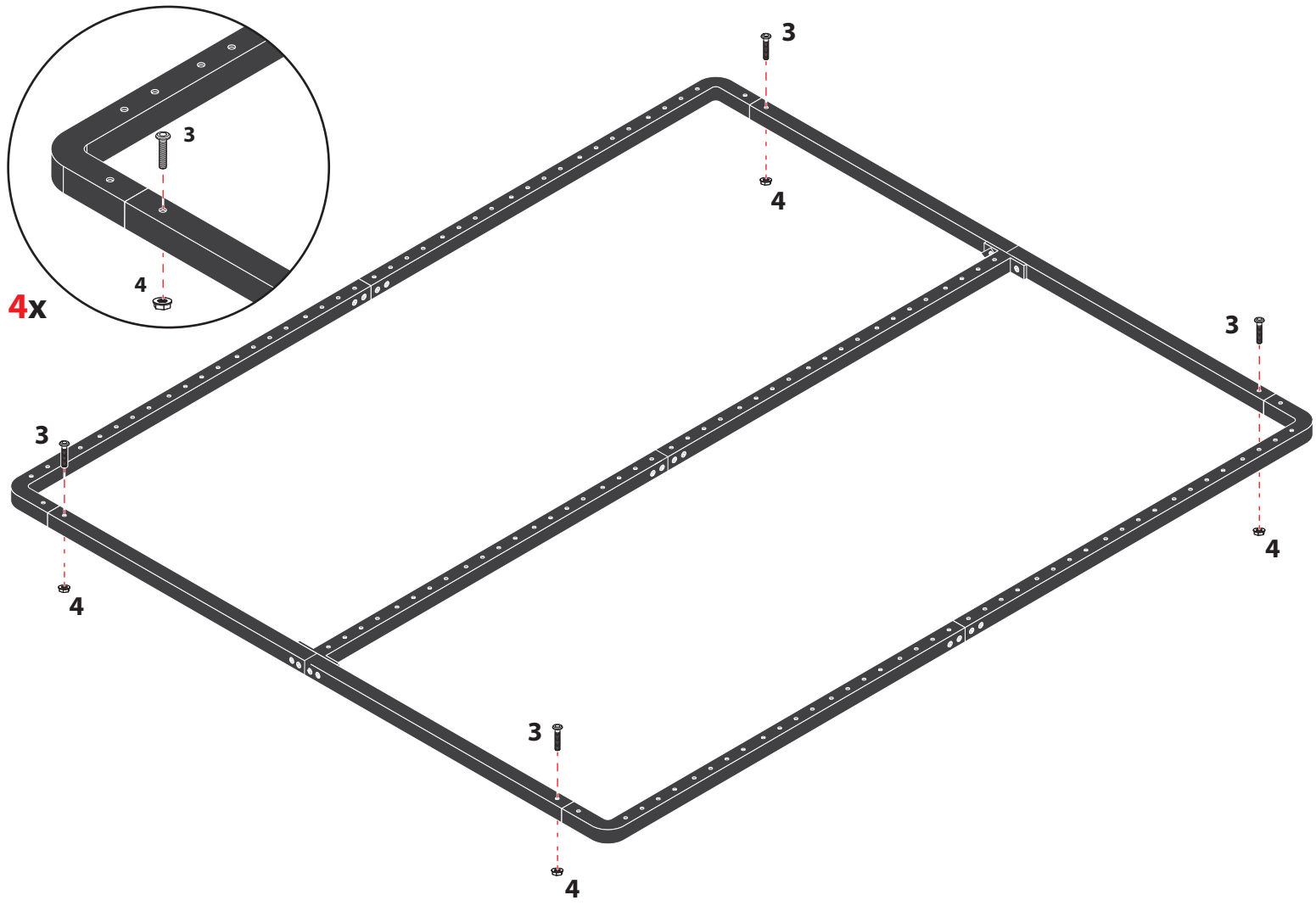

6

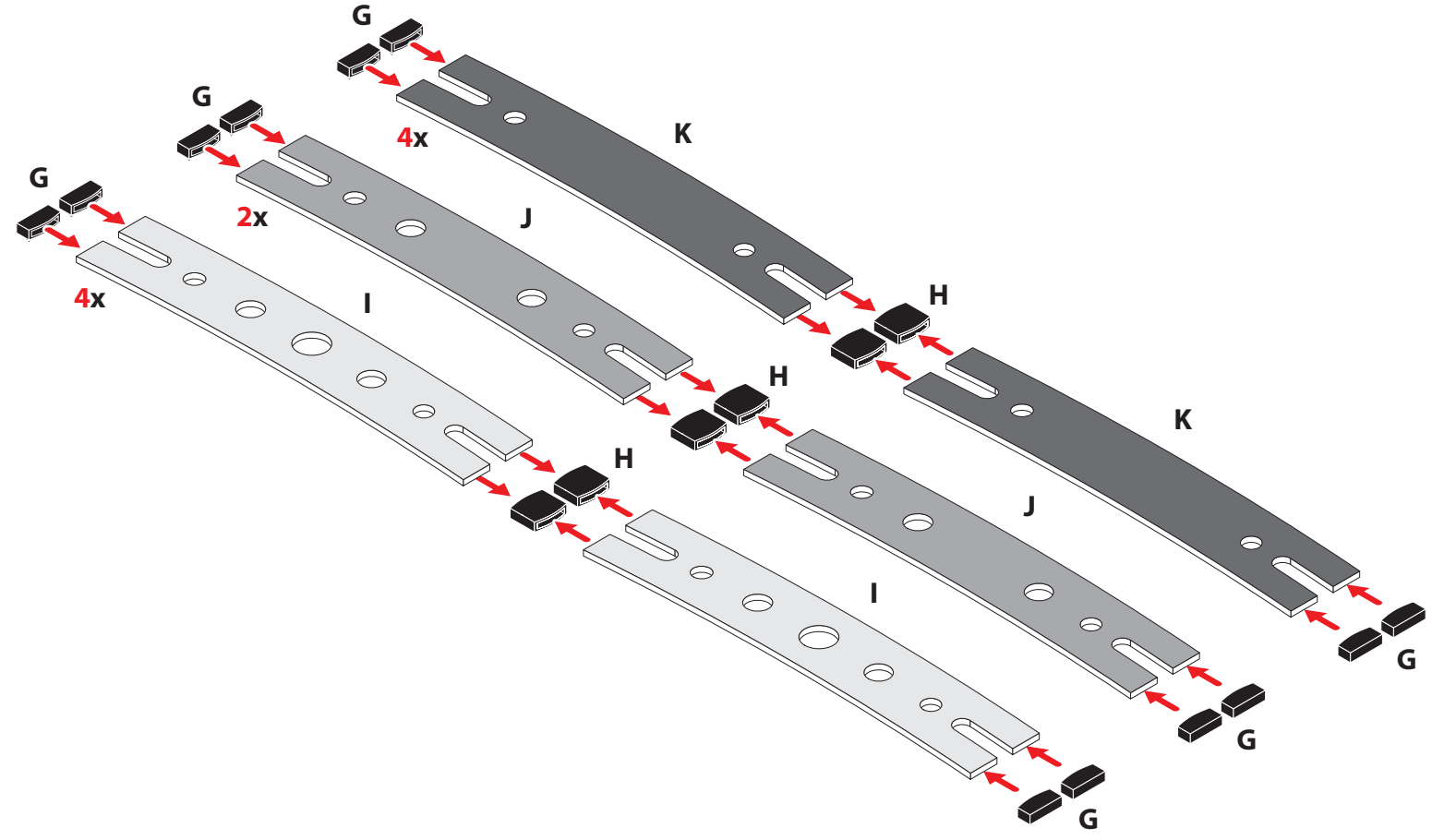

7

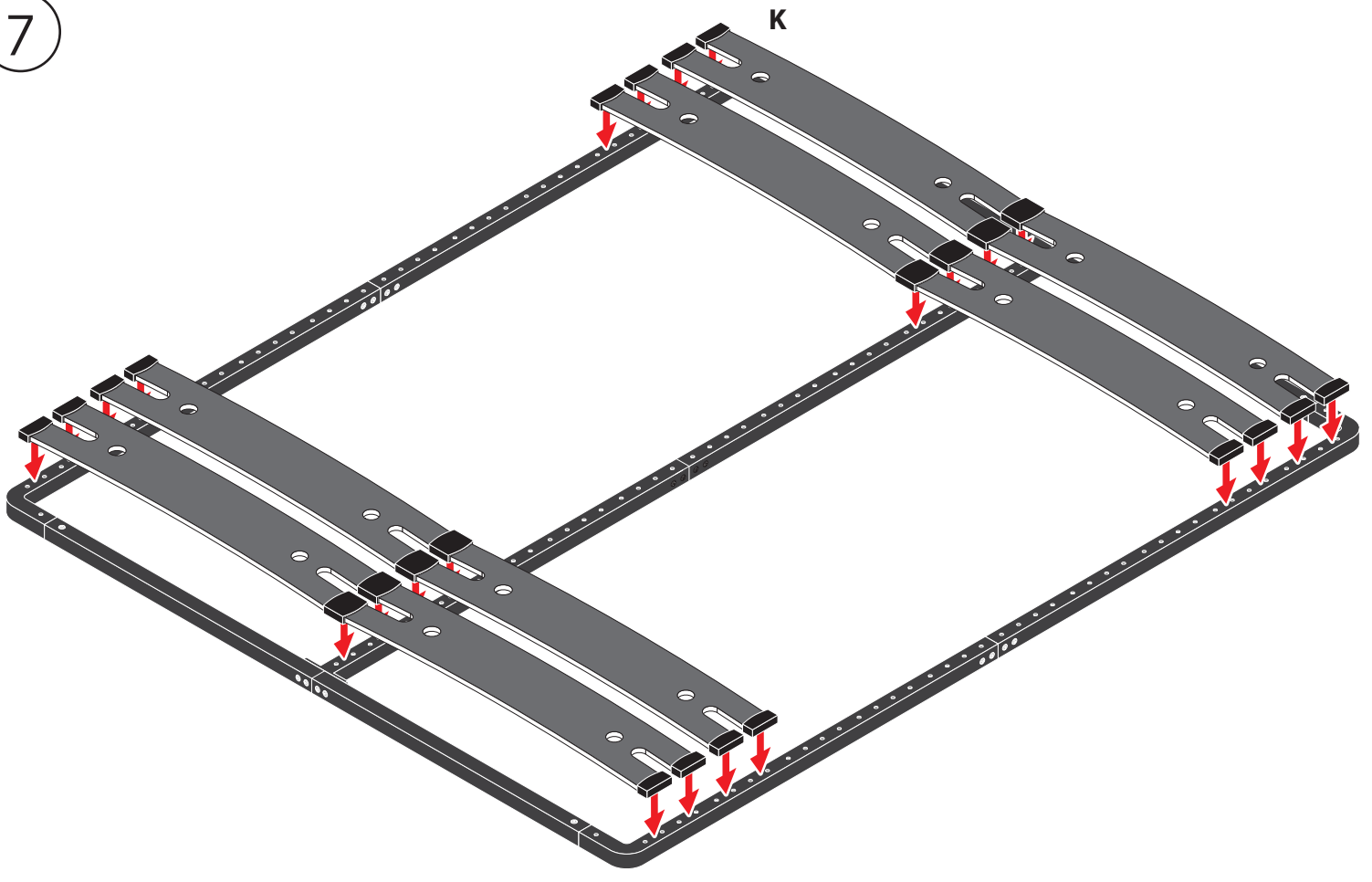

8

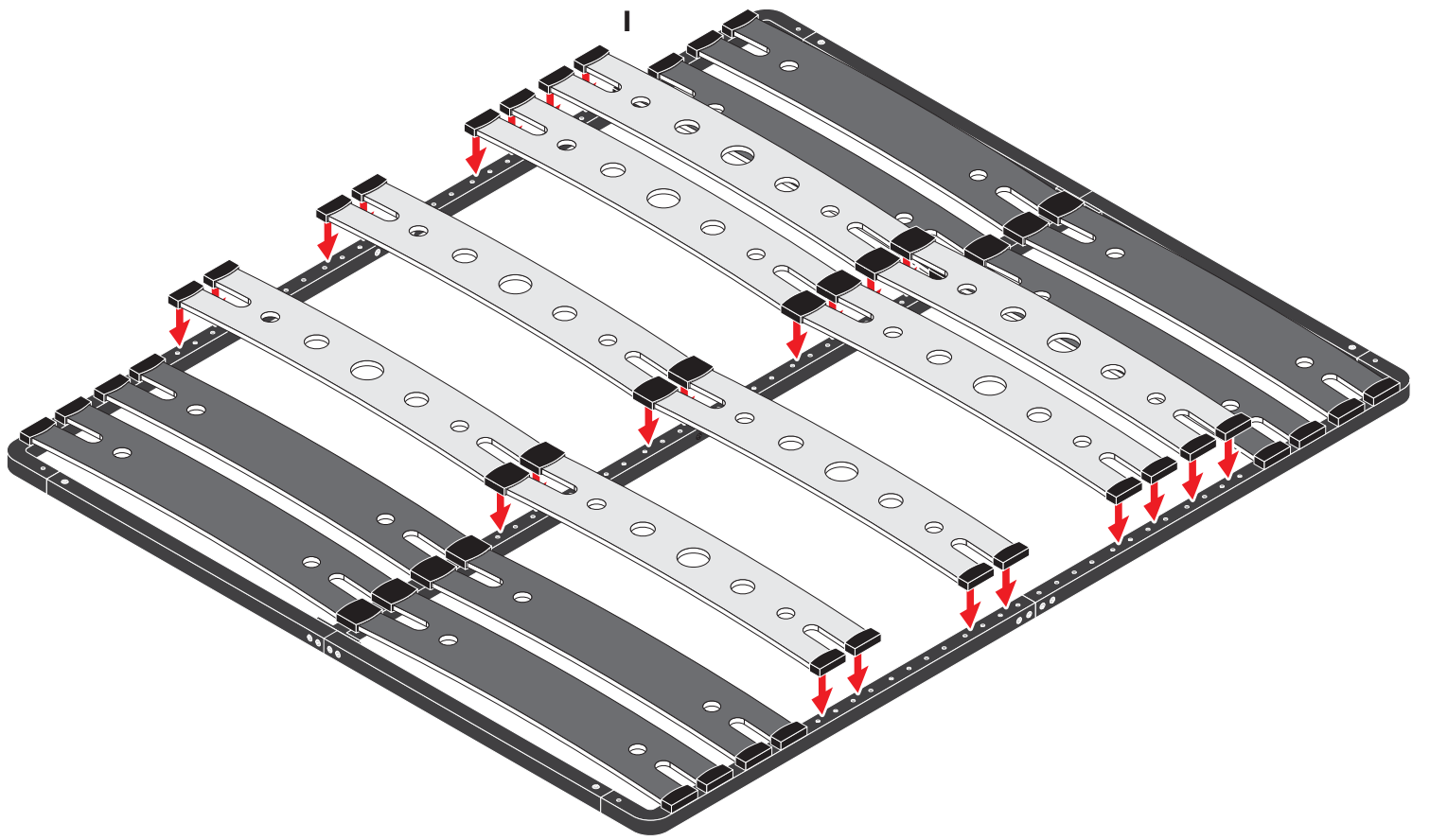

9

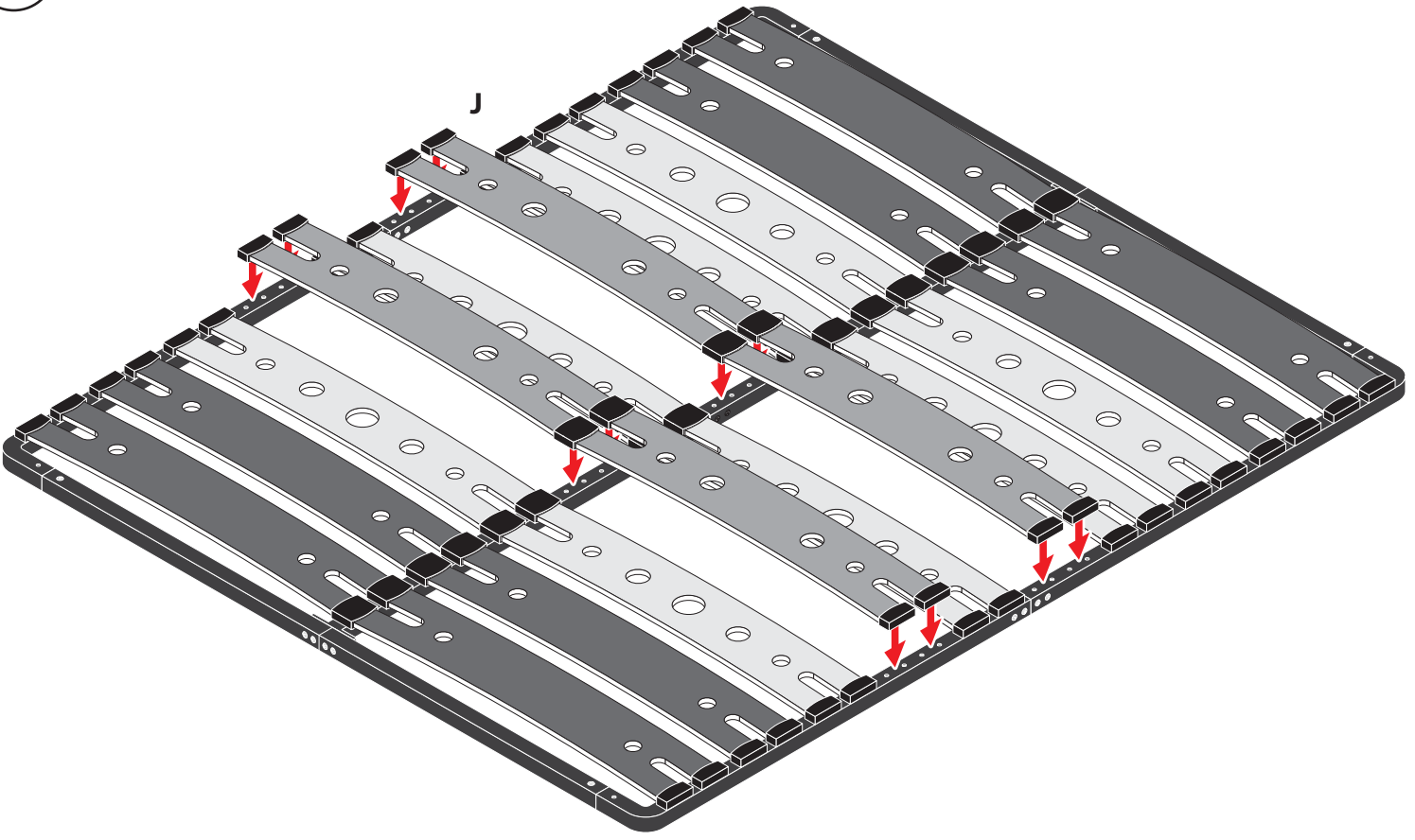

10

OPTIONALE BEFESTIGUNG | OPTIONAL MOUNTING | MONTAJE OPCIONAL | MONTAGE OPTIONNEL | MONTAGGIO OPZIONALE | MONTAGEM OPCIONAL

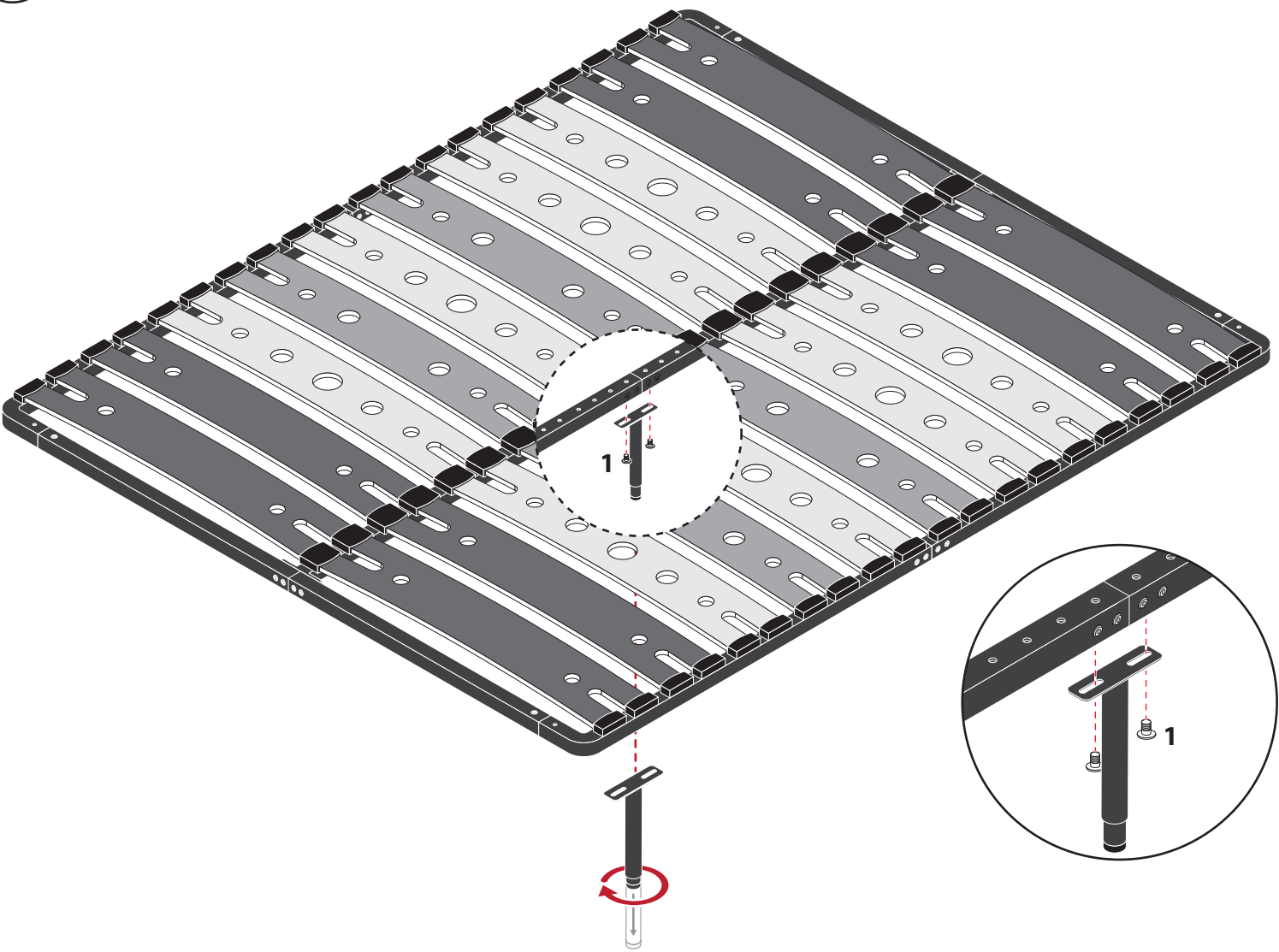

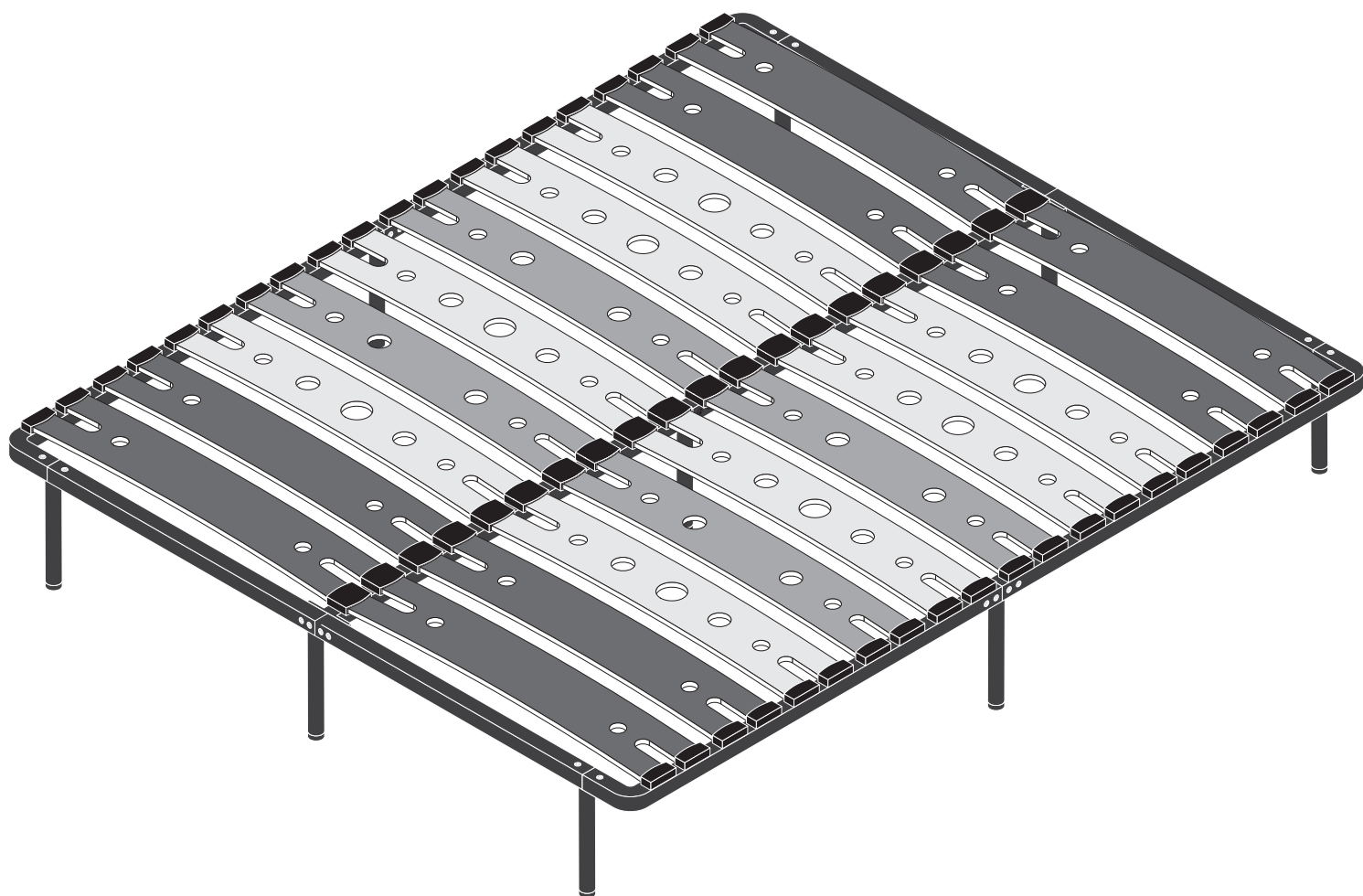

2px



1h



DE - Um Beschädigungen des Bettrahmens zu vermeiden, überprüfen Sie bitte vor Beginn der Montage, ob **9 Auflagepunkte** am Bettrahmen vorhanden sind.

Jedes handelsübliche Lattenrost benötigt die abgebildeten Auflagepunkte.

EN - To avoid damage to the slatted bed frame, before starting the installation, please check that you have **9 support points** on the bed frame.

All slatted bed frames must have all supports as shown in the picture.

ES - Para evitar dañar el marco de la cama, compruebe antes de iniciar el ensamblaje que la estructura de la cama tiene **9 puntos de apoyo**.

Cualquier somier estándar requiere los puntos de soporte que aparecen en la imagen.

FR - Pour éviter d'endommager le cadre du lit, veuillez vérifier, avant de commencer le montage, que votre structure de lit dispose bien de **9 points d'appui**.

Tout sommier à lattes, nécessite les points d'appui représentés sur l'image.

IT - Per evitare danni al telaio del letto, prima di iniziare l'installazione, assicurarsi di avere **9 punti di supporto** sul telaio del letto.

Tutte le piattaforme devono avere punti di supporto come mostrato nell'immagine.

PT - Para evitar danos no estrado da cama, antes de iniciar a instalação, verifique se você tem **9 pontos de suporte** na estrutura da cama.

Todos os estrados devem ter os pontos de suporte tal como ilustrado na imagem.

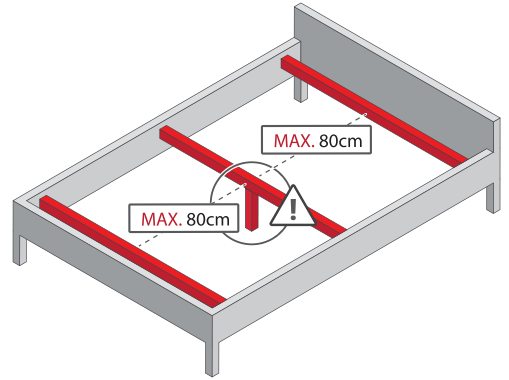
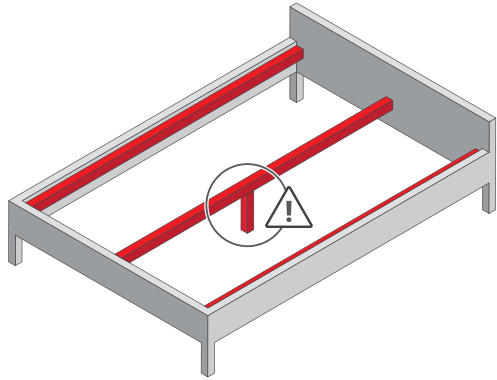
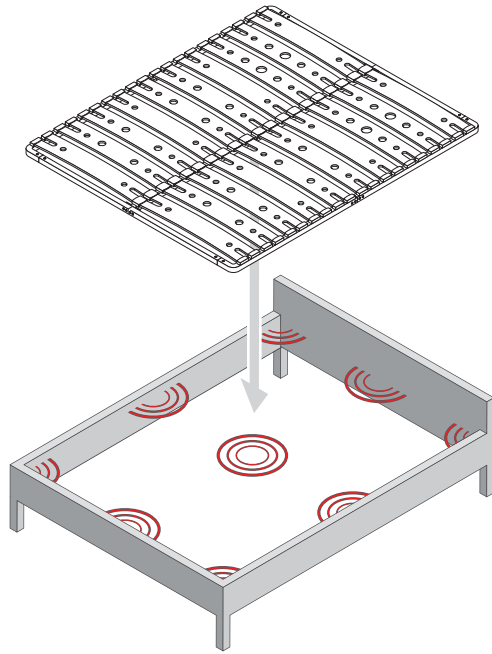

TEILE UND WERKZEUGE | PARTS AND TOOLS | PIEZAS Y HERRAMIENTAS | PIÈCES ET OUTILS | PARTI E STRUMENTI | PEÇAS E FERRAMENTAS

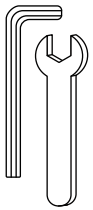

FREE



1
26x
M8x12mm



2
4x
M8x16mm

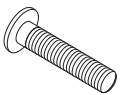

3
8x
M8x45mm



4
8x

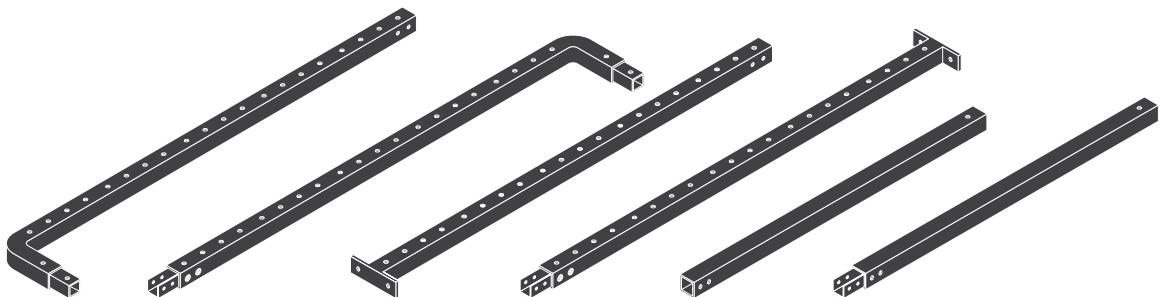

A
2x

B
2x

C
1x

D
1x

E
2x

F
2x



G
40x



H
20x

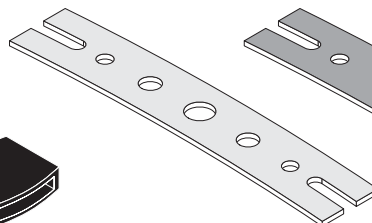

I
8x

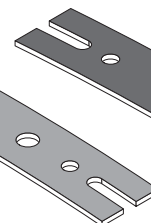

J
4x

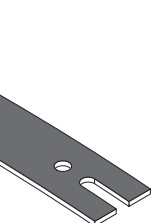

K
8x

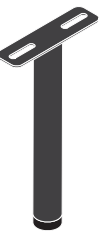

L
9x

1

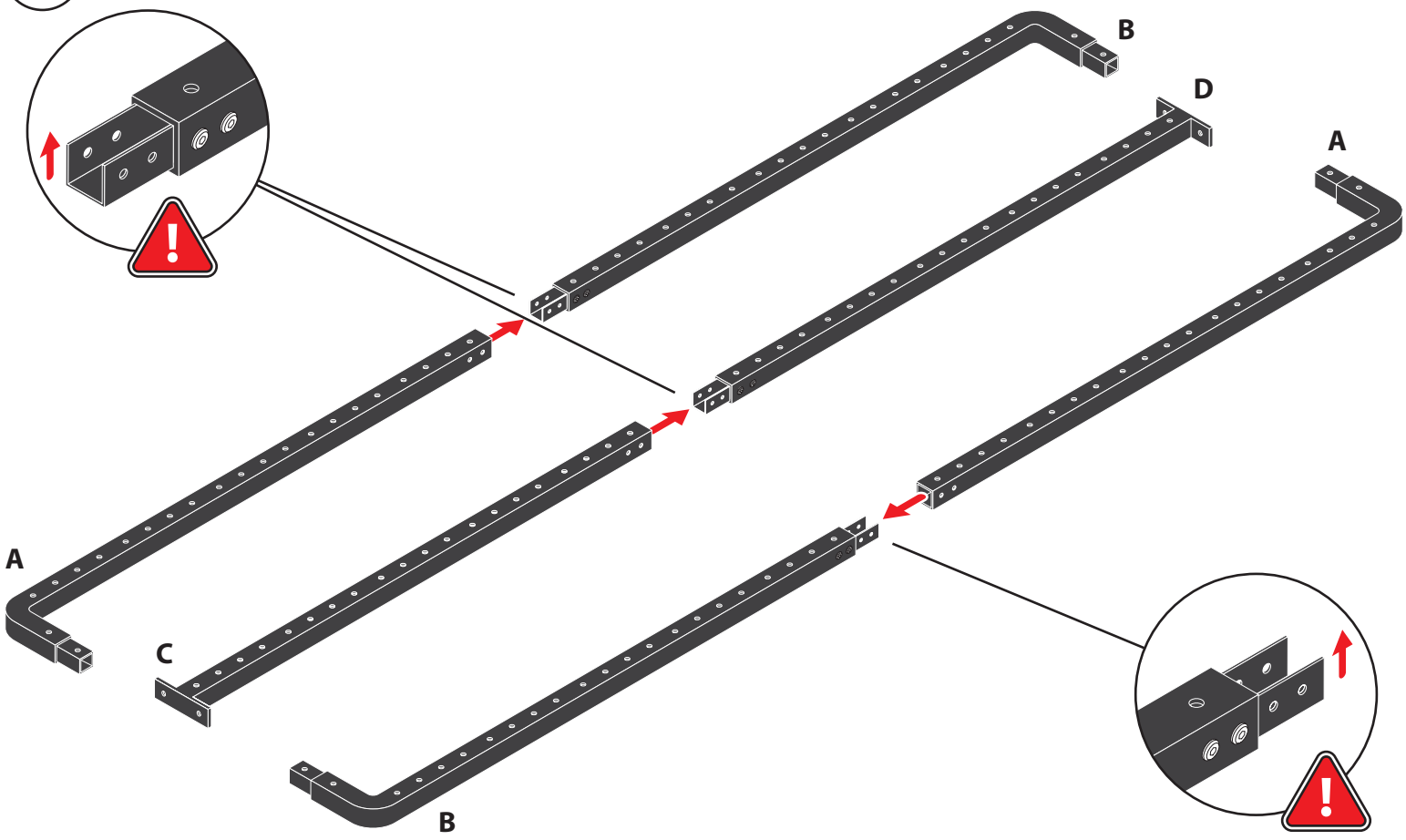

2

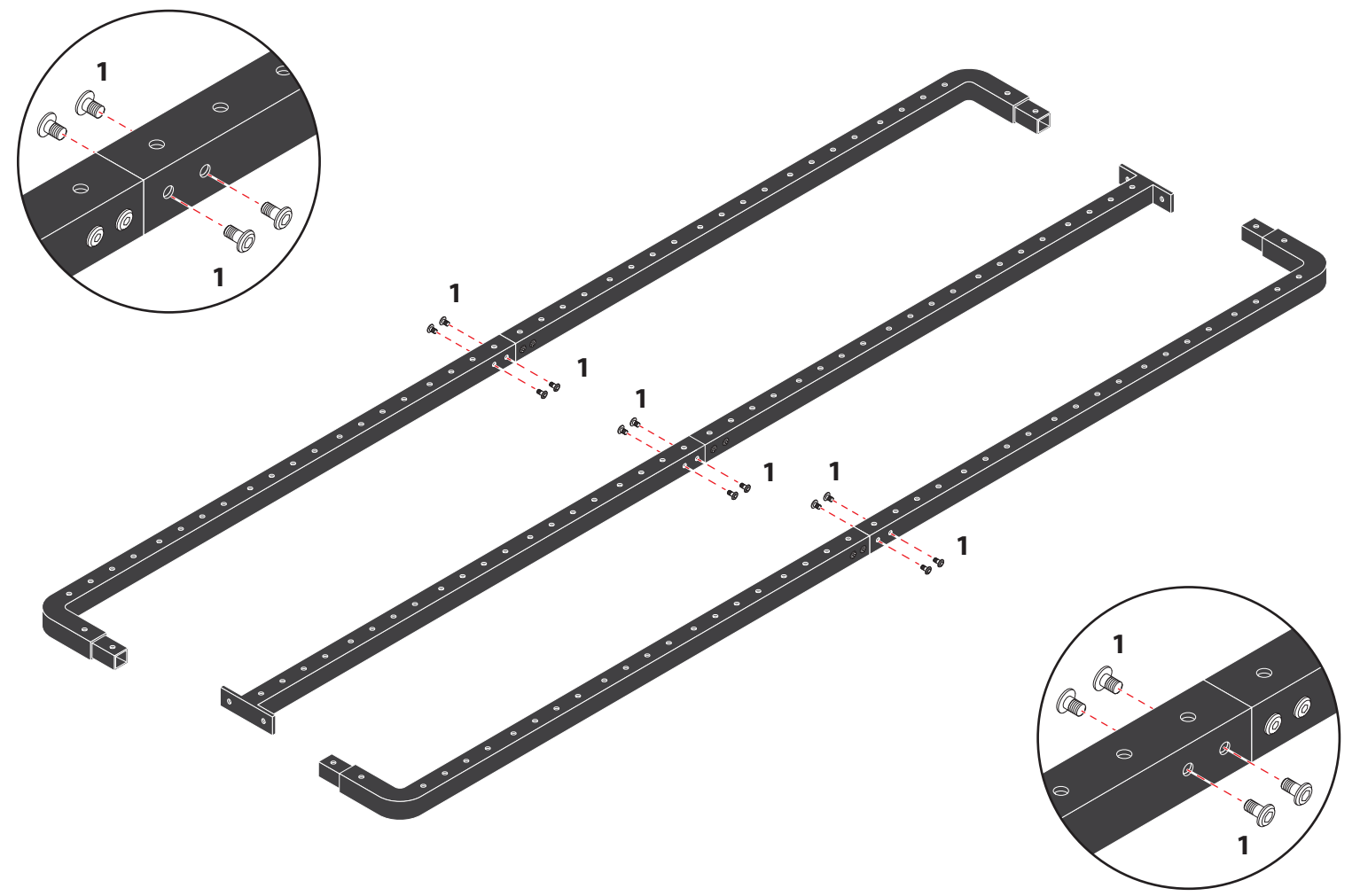

3

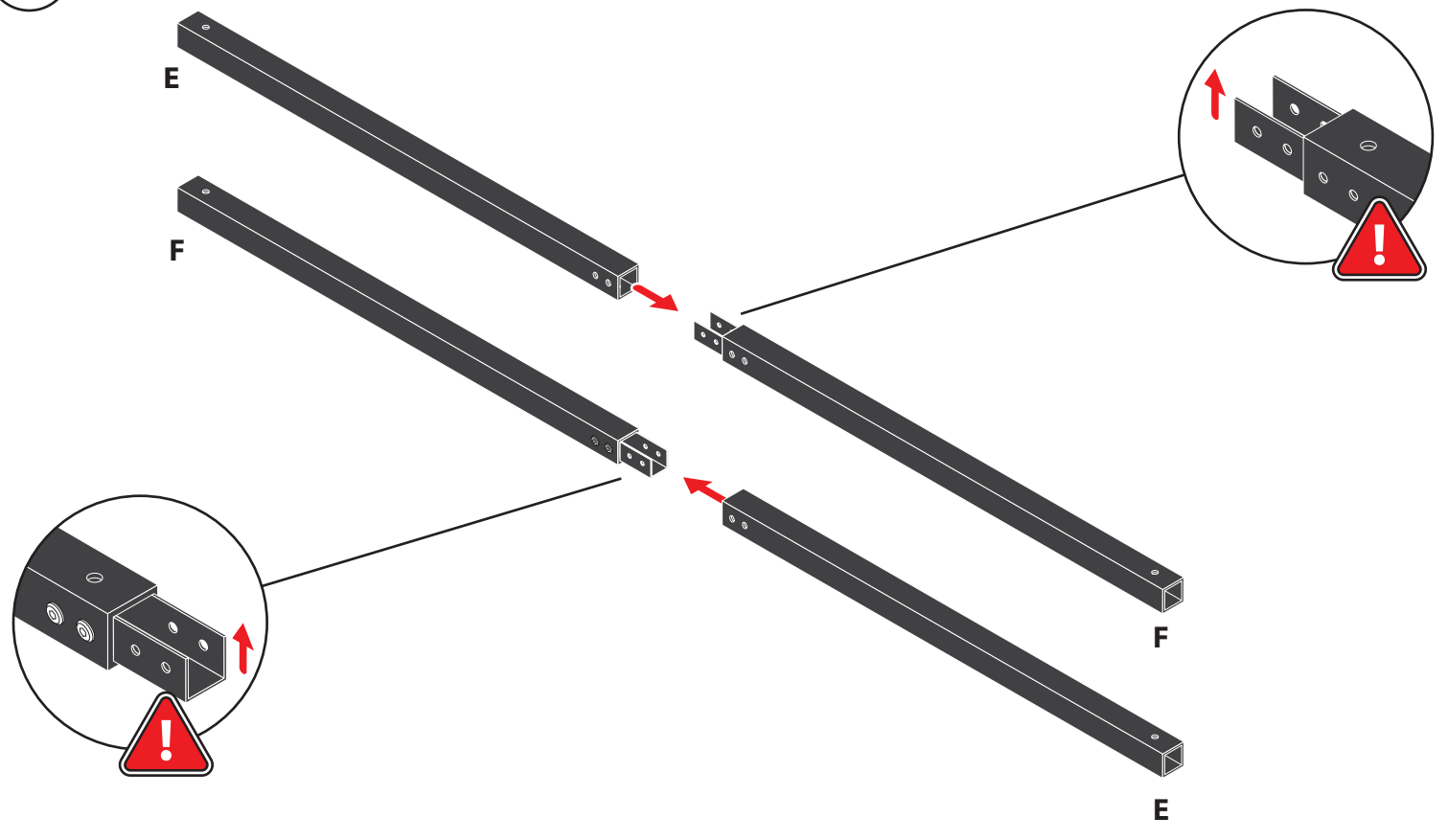

4

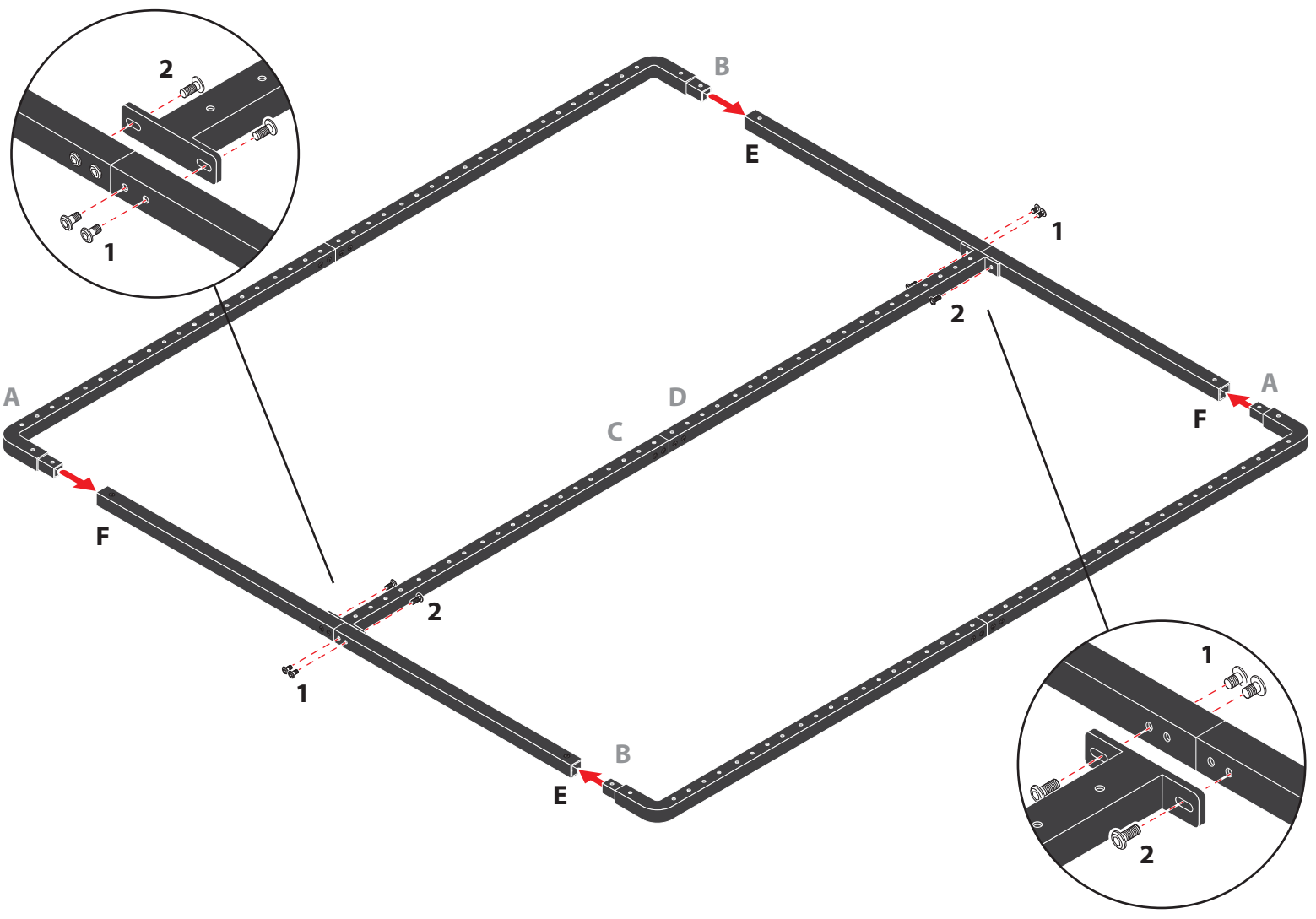

7

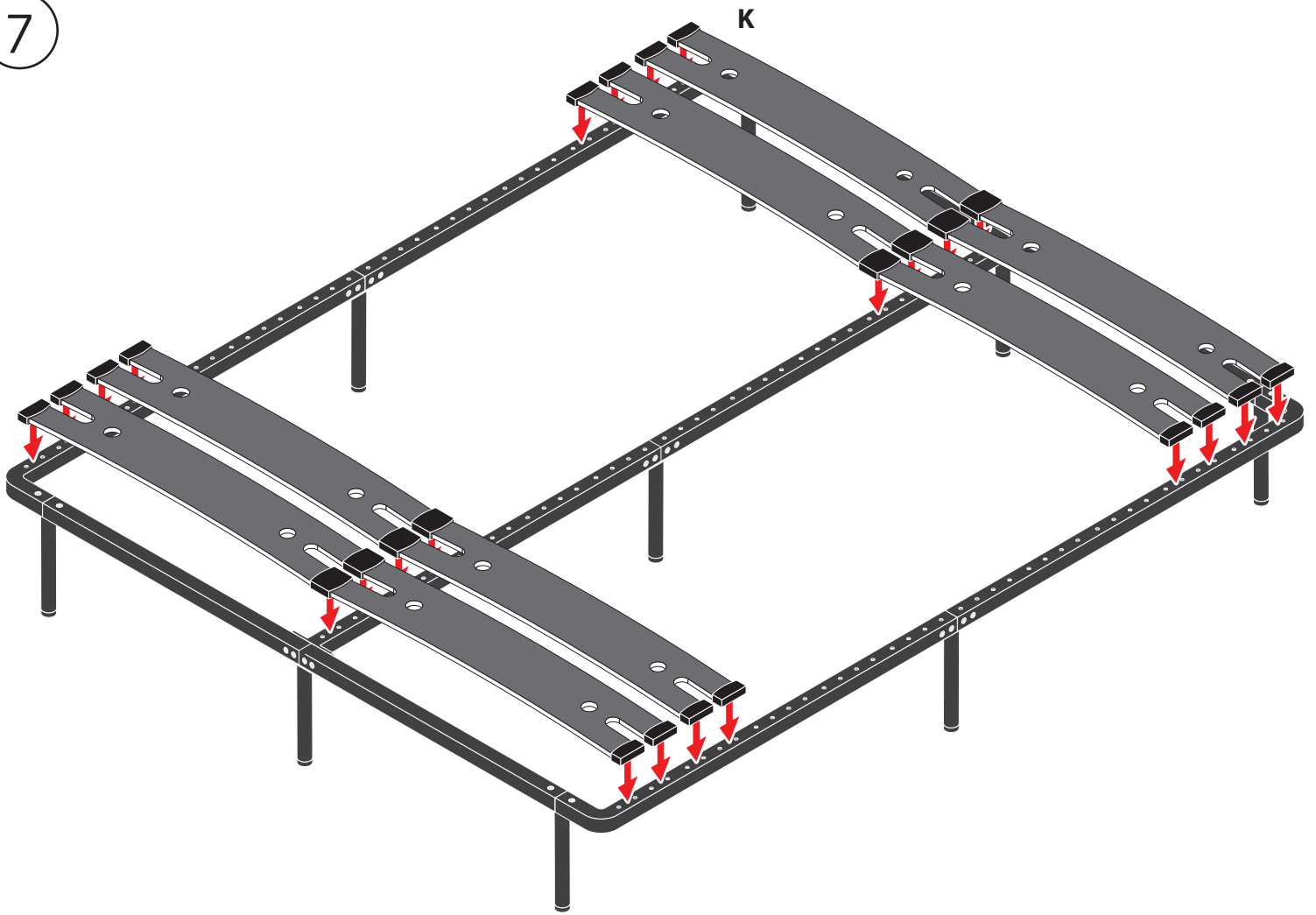

8

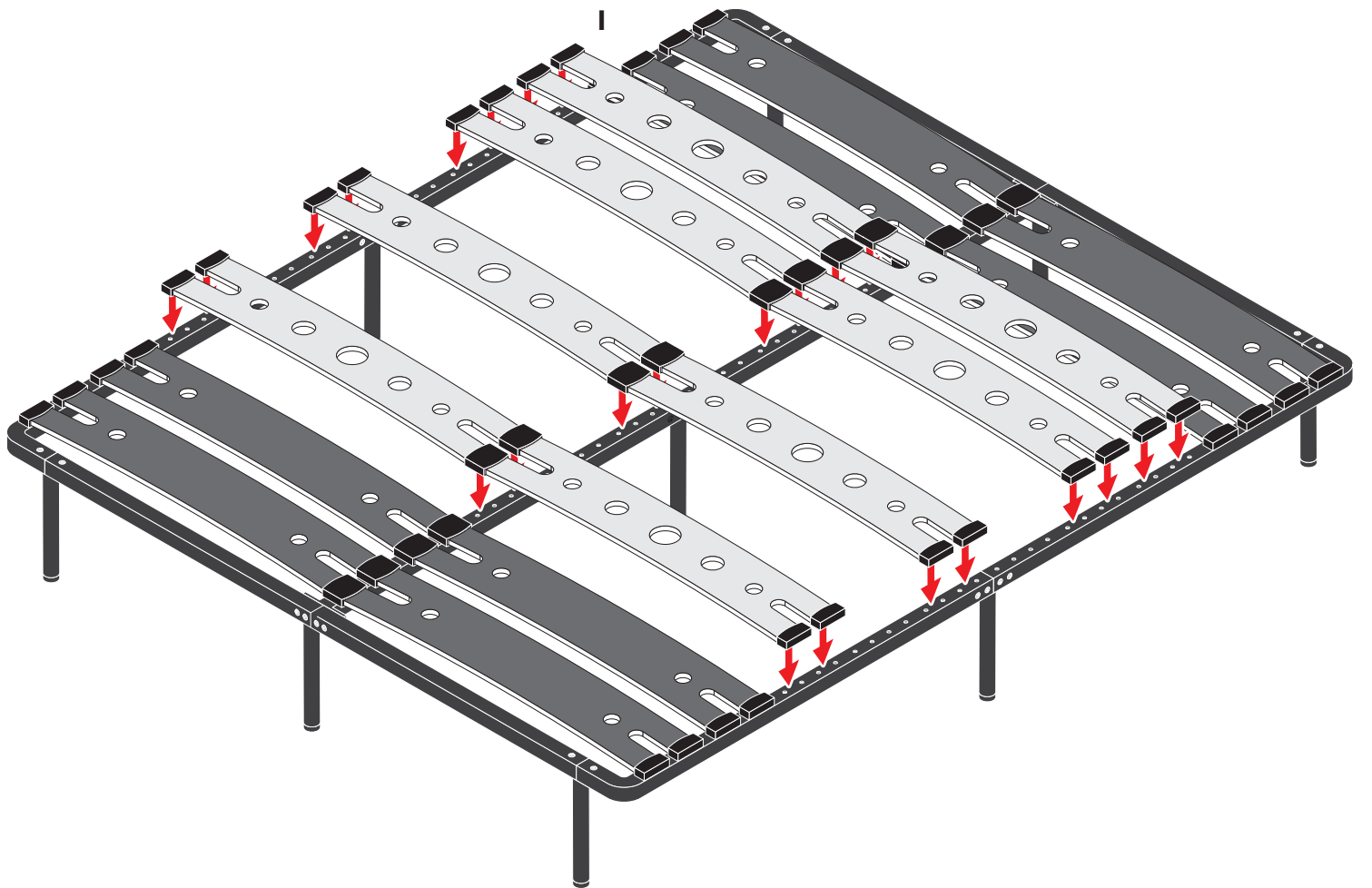

9

