

FR : IMPORTANT, À CONSERVER POUR
CONSULTATION ULTÉRIEURE : À LIRE
ATTENTIVEMENT

DE : WICHTIG, FÜR SPÄTERE
BEZUGNAHME AUFBEWAHREN :
SORGFÄLTIG LESEN

EN : IMPORTANT, KEEP FOR FUTURE
REFERENCE : READ CAREFULLY

ES : IMPORTANTE, A CONSERVAR
PARA POSTERIORES CONSULTAS : LEA
ATENTAMENTE

IT : IMPORTANTE, DA CONSERVARE
PER ULTERIORE CONSULTAZIONE :
LEGGERE ATTENTAMENTE

NL : BELANGRIJK, BEWAREN VOOR
TOEKOMSTIG GEBRUIK : ZORGVULDIG
LEZE

PT : IMPORTANTE, A CONSERVAR
PARA FUTURAS CONSULTAS : LEIA
ATENTAMENTE

PL : WAŻNE, ZACHOWAĆ INSTRUKCJĘ
DO WYKORZYSTANIA W PRZYSZŁOŚCI :
UWAŻNIE PRZECZYTAĆ

RO : IMPORTANT, PĂSTRAȚI PENTRU
ORICE REFERINȚĂ ULTERIOARĂ :
CITIȚI CU ATENȚIE

SK : DÔLEŽITÉ, USCHOVAJTE NA
NESKORŠIE POUŽITIE : POZORNE SI
PREČÍTAJTE

FR : Informations de sécurité. Condition d'utilisation et consigne d'entretien. Ce produit est conçu pour un usage domestique. Produit à monter soi-même. Utiliser les éléments de montage fournis avec le produit. S'assurer que le canapé est stable avant de s'asseoir. L'utiliser uniquement sur des surfaces planes pour éviter les risques de basculement. Ne pas surcharger le canapé : poids maximum supporté 200 kg. Attention au risque de pincement lors de la fermeture du coffre de méridienne et du déploiement de la partie literie. Ne pas utiliser le produit sans les coussins de dossier. Ne pas sauter sur le canapé. Risque de blessure et de dégradation du produit. Usage intérieur uniquement.

DE : Sicherheitshinweise. Nutzungsbedingungen und Pflegehinweise. Dieses Produkt ist für den Hausgebrauch bestimmt. Produkt muss selbst zusammengebaut werden. Verwenden Sie die mit dem Produkt gelieferten Montageteile. Stellen Sie sicher, dass das Sofa stabil ist, bevor Sie sich darauf setzen. Verwenden Sie es nur auf ebenen Flächen, um die Gefahr des Umkippens zu vermeiden. Überlasten Sie das Sofa nicht: Das maximal zulässige Gewicht beträgt 200 kg. Achten Sie auf die Klemmgefahr beim Schließen des Meridiankastens und beim Ausklappen des Bettteils. Benutzen Sie das Produkt nicht ohne die Rückenkissen. Nicht auf das Sofa springen. Verletzungsgefahr und Beschädigung des Produkts.

EN : Safety information. Terms of use and care instructions. This product is designed for domestic use. Do-it-yourself assembly. Use the assembly parts supplied with the product. Make sure the sofa is stable before sitting down. Use only on flat surfaces to avoid the risk of tipping over. Do not overload the sofa: maximum load 200 kg. Beware of the risk of pinching when closing the meridian box and unfolding the bedding section. Do not use the product without the back cushions. Do not jump onto the sofa. Risk of injury and product damage. For indoor use only.

ES : Información de seguridad. Condiciones de uso y instrucciones de mantenimiento. Este producto está diseñado para uso doméstico. Mueble para montar. Utilice las piezas de montaje suministradas con el producto. Asegúrese de que el sofá esté estable antes de sentarse. Utilízalo sólo en superficies planas para evitar el riesgo de vuelco. No sobrecargue el sofá: carga máxima 200 kg. Cuidado con el riesgo de pellizcos al cerrar la caja meridiana y desplegar la sección de cama. No utilice el producto sin los cojines del respaldo. No salte sobre el sofá. Riesgo de lesiones y daños al producto. Sólo para uso en interiores.

IT : Informazioni sulla sicurezza. Condizioni d'uso e istruzioni per la manutenzione. Questo articolo è destinato all'uso domestico. Viene spedito smontato. Utilizzare le parti di montaggio fornite con il prodotto. Assicurarci che il divano sia stabile prima di sedersi. Utilizzarlo solo su superfici piane per evitare il rischio di ribaltamento. Non sovraccaricare il divano: carico massimo 200 kg. Attenzione al rischio di schiacciamento quando si chiude il box meridiano e si dispiega la sezione letto. Non utilizzare il prodotto senza i cuscini dello schienale. Non saltare sul divano. Rischio di lesioni e danni al prodotto. Solo per uso interno.

NL : Veiligheidsinformatie. Gebruiksvoorwaarden en onderhoudsinstructies. Dit product is bedoeld voor huishoudelijk gebruik. U moet het product zelf in elkaar zetten. Gebruik de montageonderdelen die bij het product worden geleverd. Zorg ervoor dat de sofa stabiel staat voordat je gaat zitten. Gebruik hem alleen op vlakke oppervlakken om het risico op omvallen te vermijden. Overbelast de sofa niet: maximale belasting 200 kg. Pas op voor het risico op beknelling bij het sluiten van de meridiaanbox en het uitvouwen van het beddinggedeelte. Gebruik het product niet zonder de rugkussens. Spring niet op de sofa. Risico op letsel en schade aan het product. Alleen voor gebruik binnenshuis.

PL : Informacje dotyczące bezpieczeństwa. Warunki użytkowania i zalecenia dotyczące konserwacji. Produkt przeznaczony do użytku domowego. Produkt do samodzielnego montażu. Należy użyć elementów montażowych dostarczonych wraz z produktem. Upewnij się, że sofa jest stabilna, zanim na niej usiądziesz. Używaj jej tylko na płaskich powierzchniach, aby uniknąć ryzyka przewrócenia. Nie przeciążaj sofy: maksymalne obciążenie wynosi 200 kg. Należy zachować ostrożność, aby nie przytrzasnąć sobie rąk podczas zamykania pojemnika na leżankę i rozkładania części przeznaczonej na pościel. Nie należy używać produktu bez poduszek oparcia. Nie skacz po sofie. Ryzyko obrażeń i uszkodzenia produktu. Tylko do użytku wewnątrz pomieszczeń.

PT : Informações de segurança. Condições de utilização e instruções de manutenção. Este produto foi concebido para uso doméstico. Trata-se de um produto do tipo "faça você mesmo". Utilize as peças de montagem fornecidas com o produto. Certifique-se de que o sofá está estável antes de se sentar. Utilize-o apenas em superfícies planas para evitar o risco de tombar. Não sobrecarregar o sofá: carga máxima de 200 kg. Cuidado com o risco de entalamento ao fechar a caixa meridiana e ao desdobrar a secção de cama. Não utilizar o produto sem as almofadas de encosto. Não saltar para cima do sofá. Risco de ferimentos e de danos no produto. Apenas para utilização no interior.

RO : Informații privind siguranța. Condiții de utilizare și instrucțiuni de întreținere. Acest produs este conceput pentru uz casnic. Produsul necesită asamblare. Folosiți accesoriile de montare furnizate împreună cu produsul. Asigurați-vă că canapeaua este stabilă înainte de a vă așeza. Folosiți-o doar pe suprafețe plane pentru a evita riscul de răsturnare. Nu supraîncărcați canapeaua: greutate maximă suportată 200 kg. Atenție la riscul de prindere la închiderea compartimentului de depozitare pentru șezlong și la extinderea zonei de dormit. Nu utilizați produsul fără pernele de spătar. Nu săriți pe canapea. Risc de rănire și deteriorare a produsului. Numai pentru uz interior.

SK : Informácie týkajúce sa bezpečnosti. Podmienky používania a pokyny na údržbu. Tento produkt je určený na domáce použitie. Produkt vyžaduje montáž. Použite montážny materiál dodaný s produktom. Pred sadnutím sa uistite, že pohovka je stabilná. Používajte ju iba na rovnom povrchu, aby ste predišli riziku prevrátenia. Nepreťažujte pohovku: maximálna nosnosť je 200 kg. Pri zatváraní úložného priestoru ležadla a rozkladaní spacej plochy dávajte pozor na riziko privretia. Nepoužívajte výrobok bez operadiel. Neskáčte na pohovku. Riziko zranenia a poškodenia výrobku. Len na vnútorné použitie.

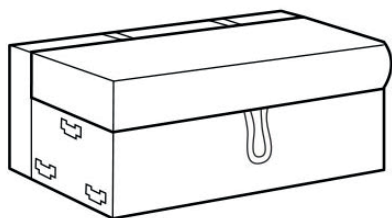

A x1

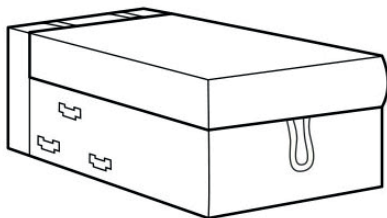

B x1

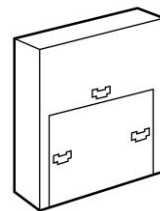

C x2

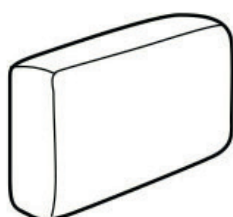

D x3



E x2

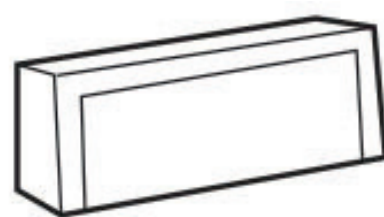

F x1

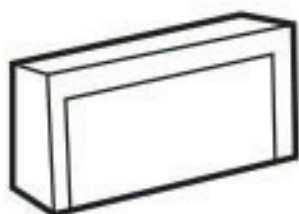

G x1



H x8



I x4



J x4

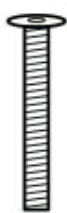

K x16

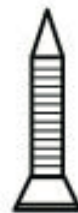

L x16

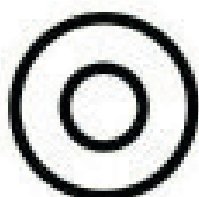

M x8



N x1

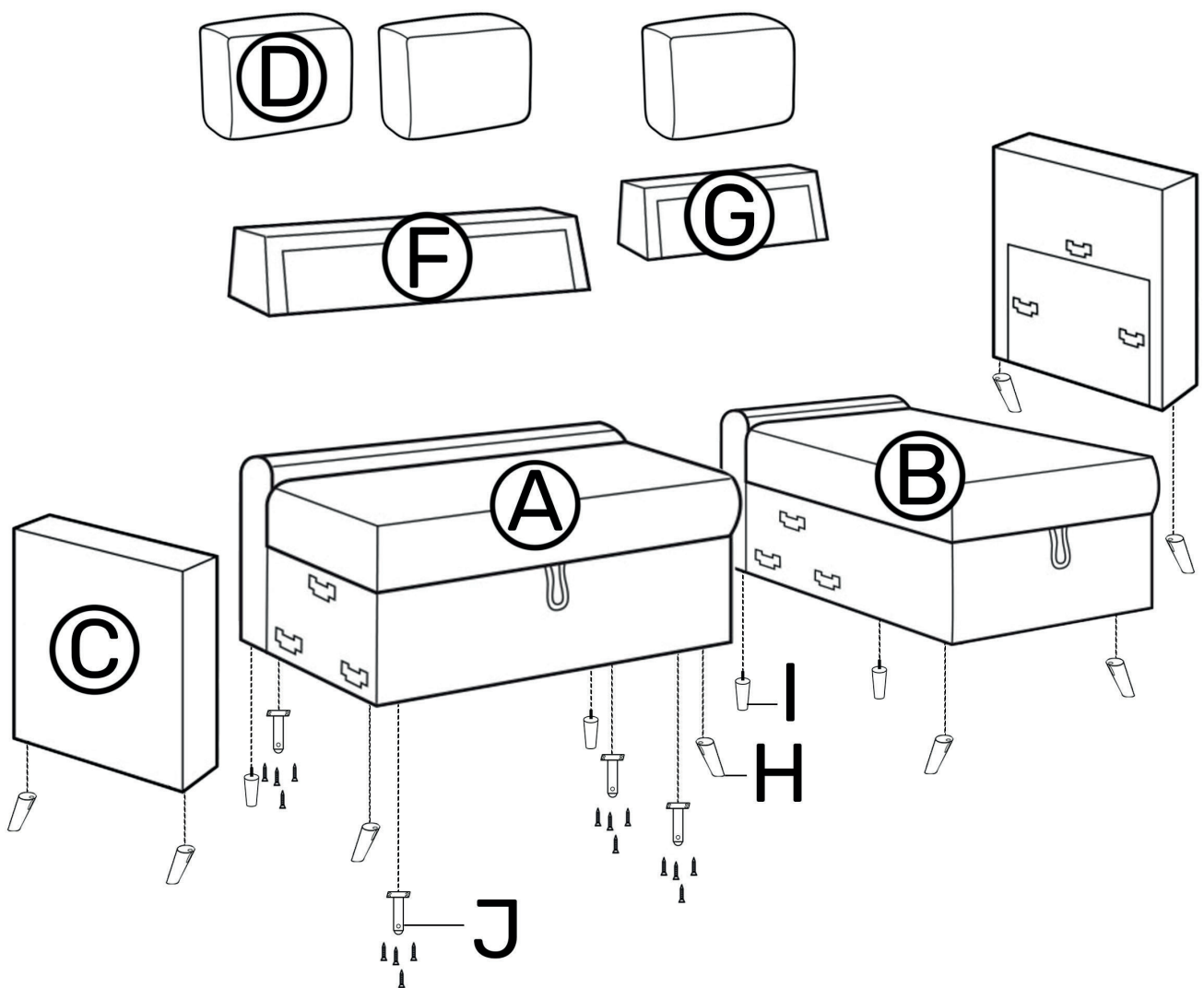

01

FR

Si vous souhaitez placer votre méridienne sur la **DROITE** du canapé, veuillez vous référer à ces instructions (2 personnes sont nécessaires pour l'assemblage du canapé) :

Vissez les pieds sur les accoudoirs, le canapé et la méridienne ainsi que les roulettes sur le tiroir à l'endroit indiqué.

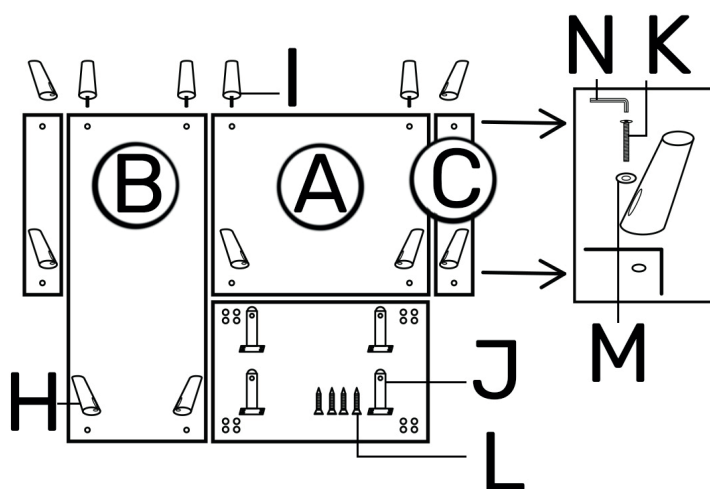

02

Attachez les accoudoirs avec le canapé et la méridienne.

- Insérez l'accoudoir gauche sur le canapé du haut vers le bas.
- Insérez l'accoudoir droit sur la méridienne du bas vers le haut.

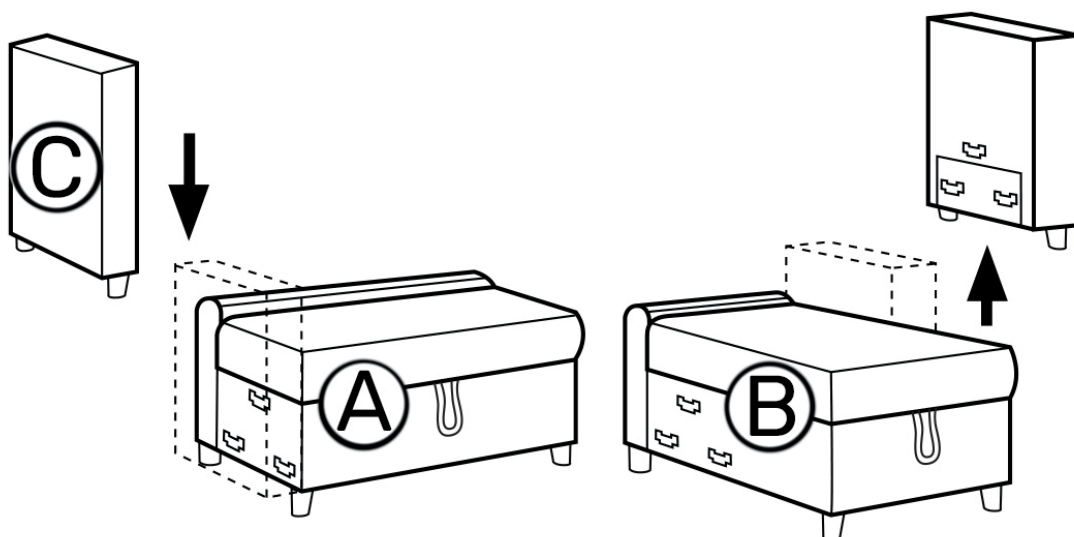

03

Attachez le canapé avec la méridienne.

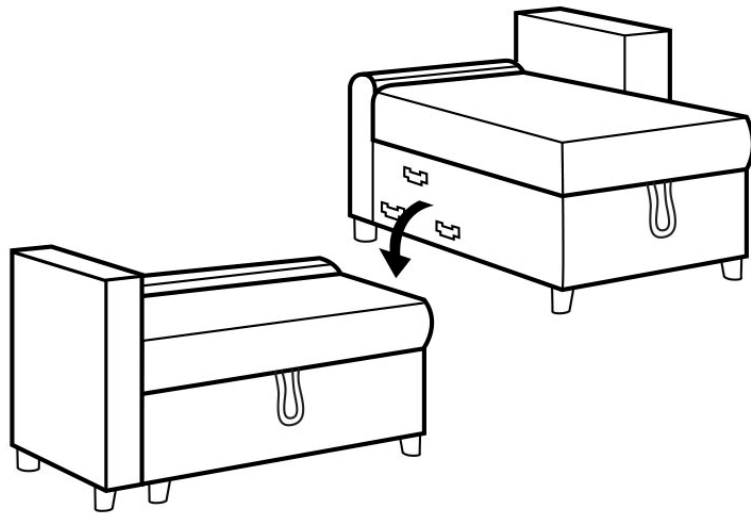

04

Faites glisser les deux dossiers dans les rails du canapé et de la méridienne.

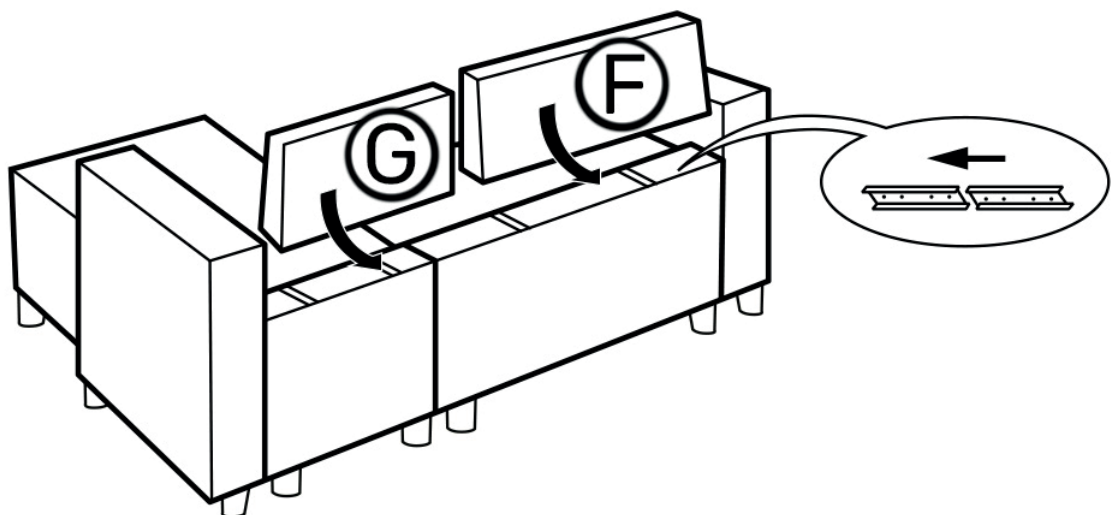

05

Pour accéder au coffre de rangement, soulevez l'assise de la méridienne.

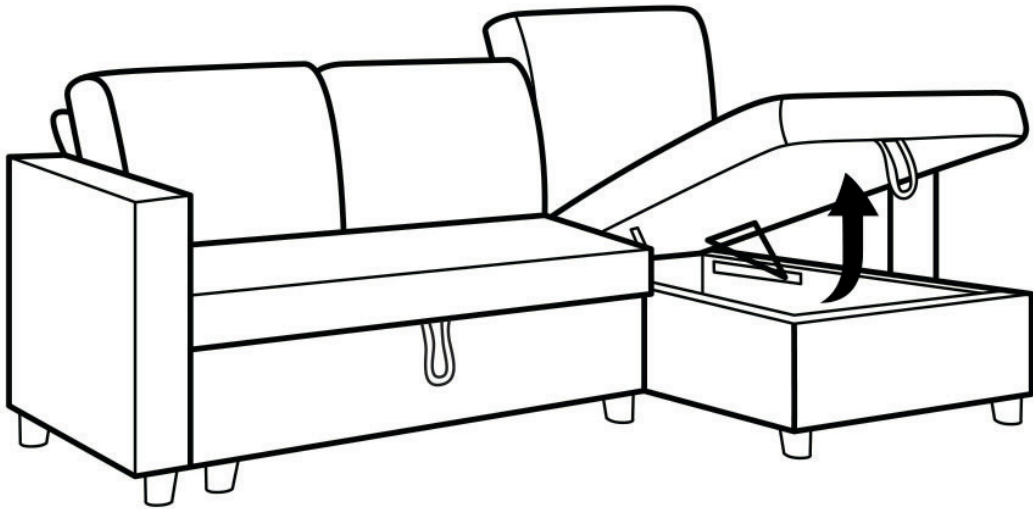

06

Pour déplier le lit, tirez sur la lanière et soulevez le couchage.

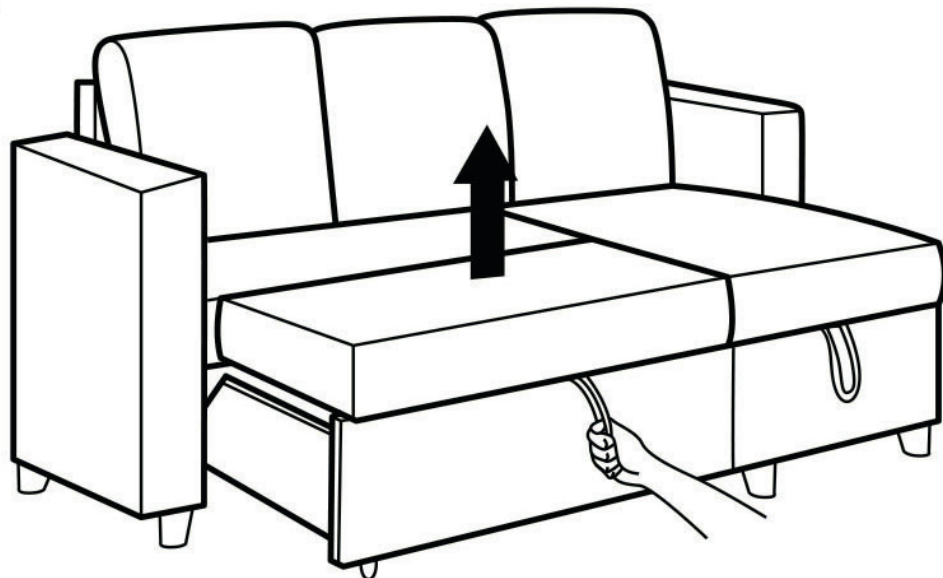

01

Si vous souhaitez placer votre méridienne sur la **GAUCHE** du canapé, veuillez vous référer à ces instructions (2 personnes sont nécessaires pour l'assemblage du canapé) :

Vissez les pieds sur les accoudoirs, le canapé et la méridienne ainsi que les roulettes sur le tiroir à l'endroit indiqué.

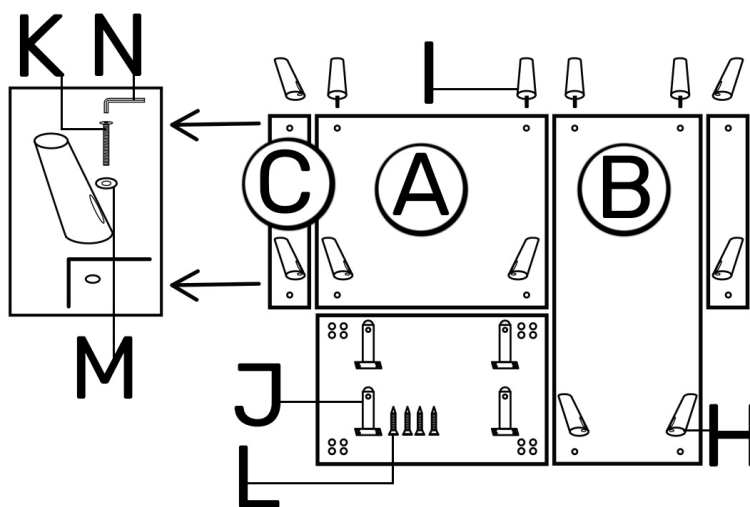

02

Attachez les accoudoirs avec le canapé et la méridienne.

- Insérez l'accoudoir gauche sur la méridienne du haut vers le bas.
- Insérez l'accoudoir droit sur le canapé du bas vers le haut.

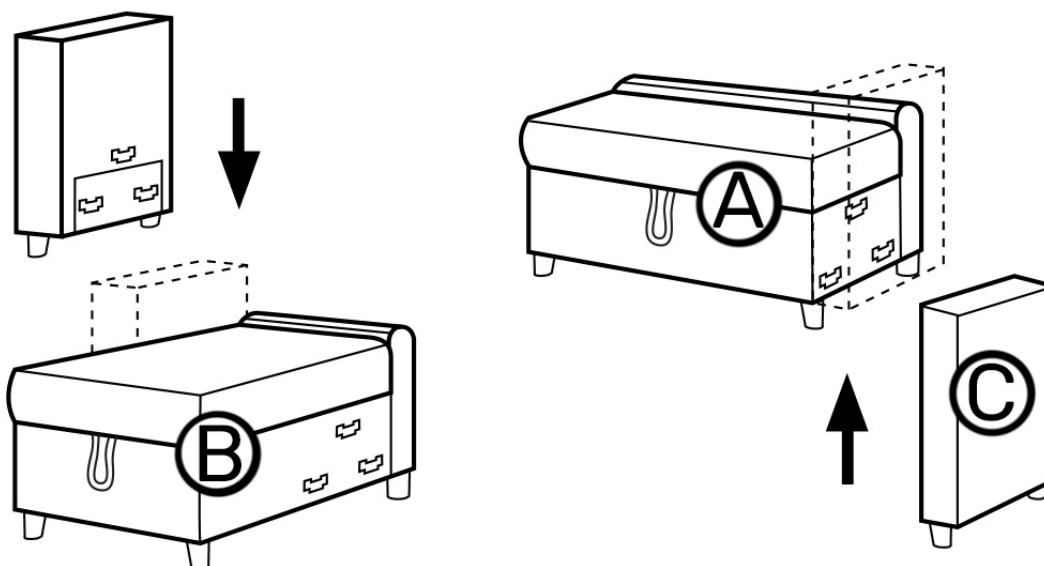

03

Attachez le canapé avec la méridienne.

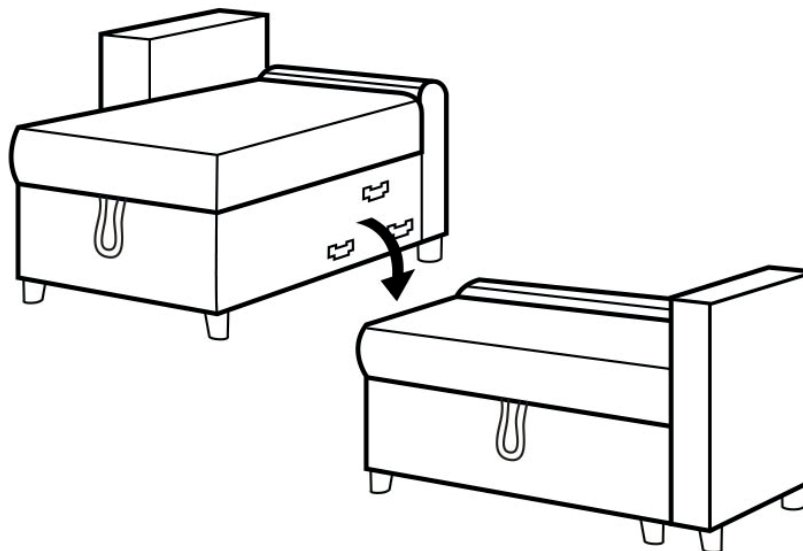

04

Faites glisser les deux dossiers dans les rails du canapé et de la méridienne.

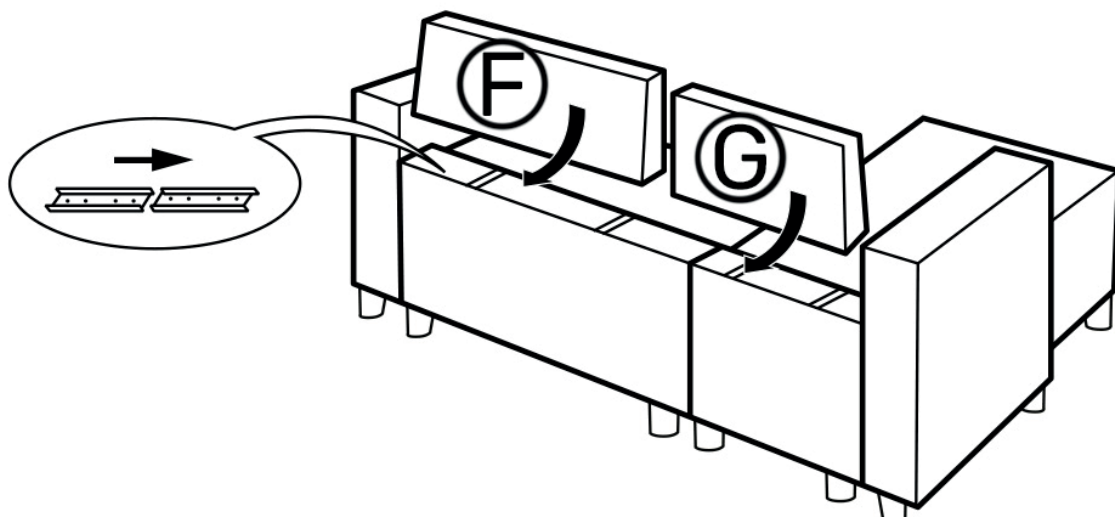

05

Pour accéder au coffre de rangement, soulevez l'assise de la méridienne.

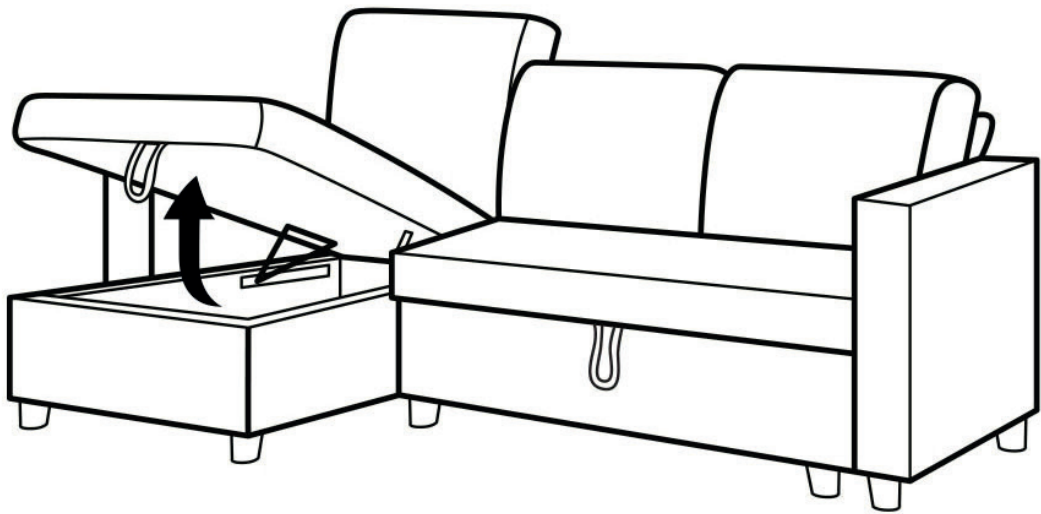

06

Pour déplier le lit, tirez sur la lanière et soulevez le couchage.

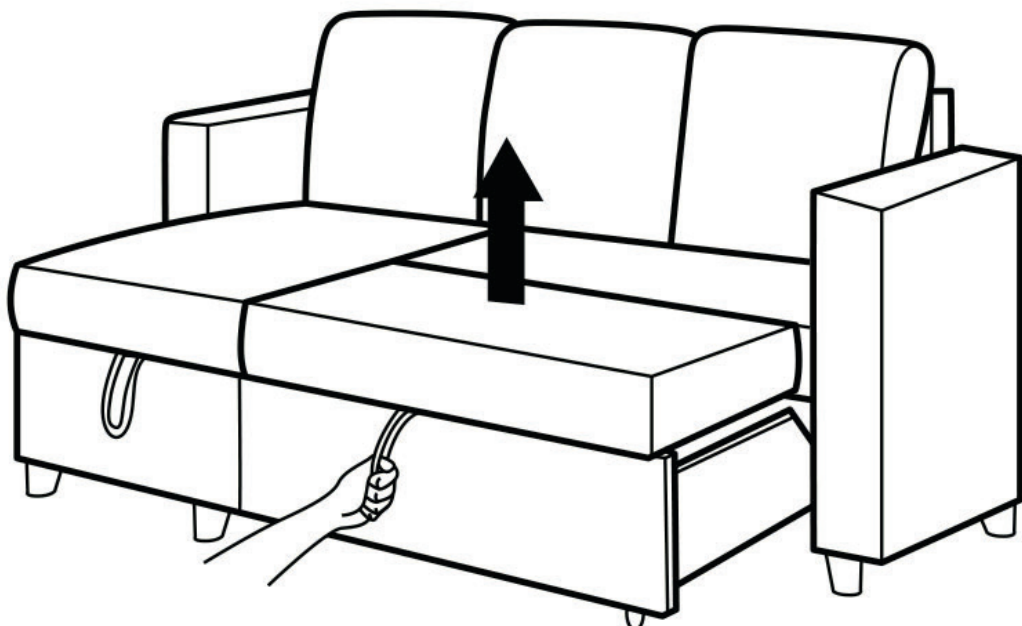

01

DE

Wenn Sie Ihren Loungetisch auf der **RECHTEN** Seite des Sofas platzieren möchten, beachten Sie bitte diese Anleitung (für den Aufbau des Sofas sind 2 Personen erforderlich) :

Schrauben Sie die FüÙe an den Armlehnen, dem Sofa und dem Longchair sowie die Rollen an der Schublade an der angegebenen Stelle fest.

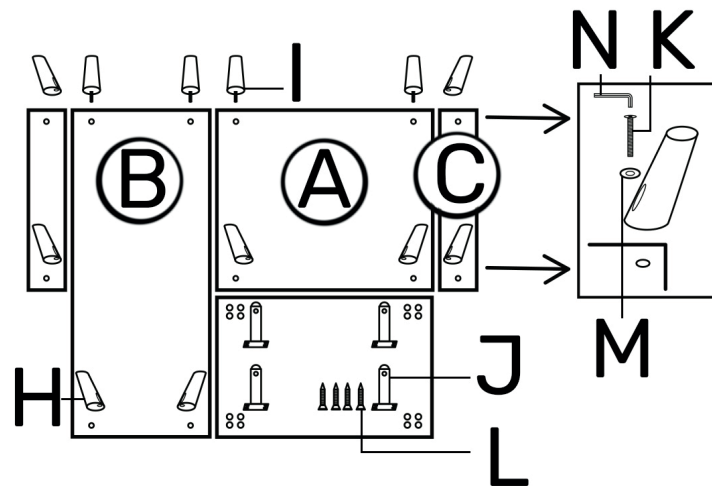

02

Befestigen Sie die Armlehnen mit dem Sofa und dem Longchair.

- Stecken Sie die linke Armlehne von oben nach unten auf das Sofa.
- Stecken Sie die rechte Armlehne von unten nach oben auf den Longchair.

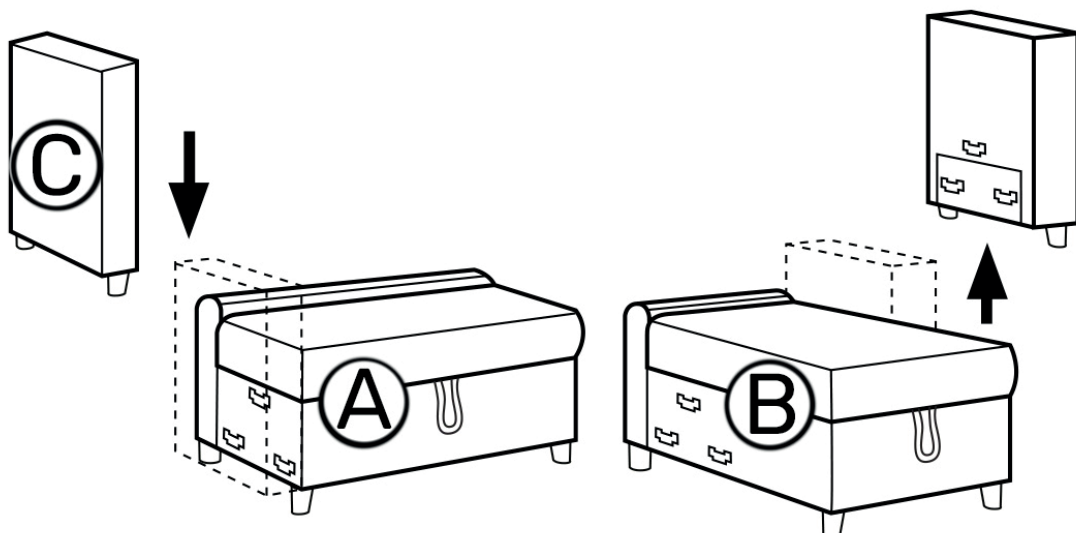

03

Befestigen Sie das Sofa mit dem Armlehnenträger.

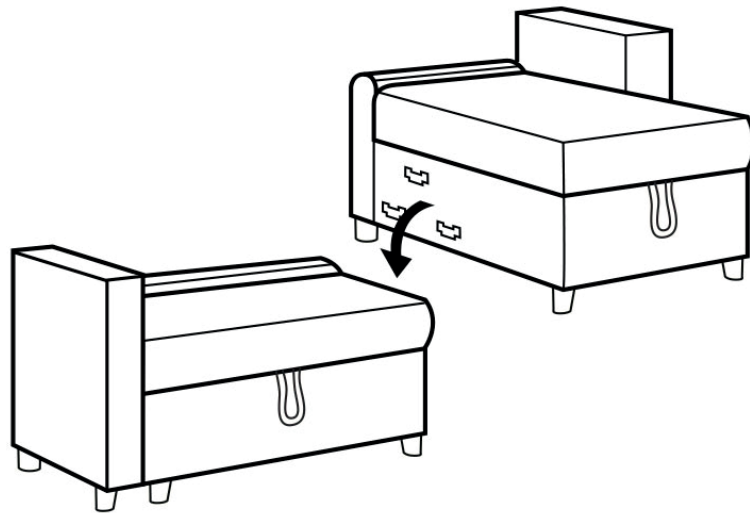

04

Schieben Sie die beiden Rückenlehnen in die Schienen des Sofas und des Armlehnenträgers.

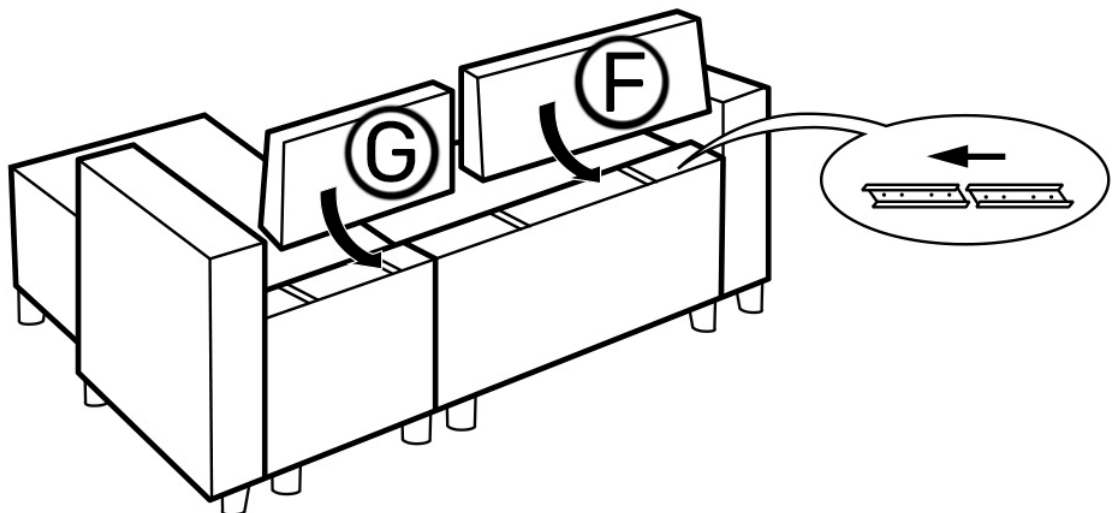

05

Um an den Stauraum zu gelangen, heben Sie die Sitzfläche der Liege an.

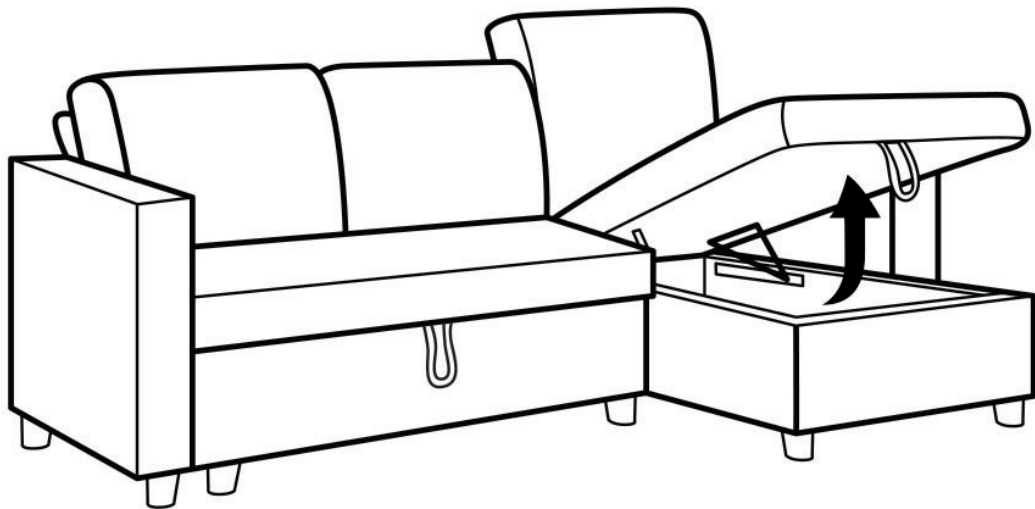

06

Um das Bett auszuklappen, ziehen Sie am Riemen und heben Sie die Liegefläche an.

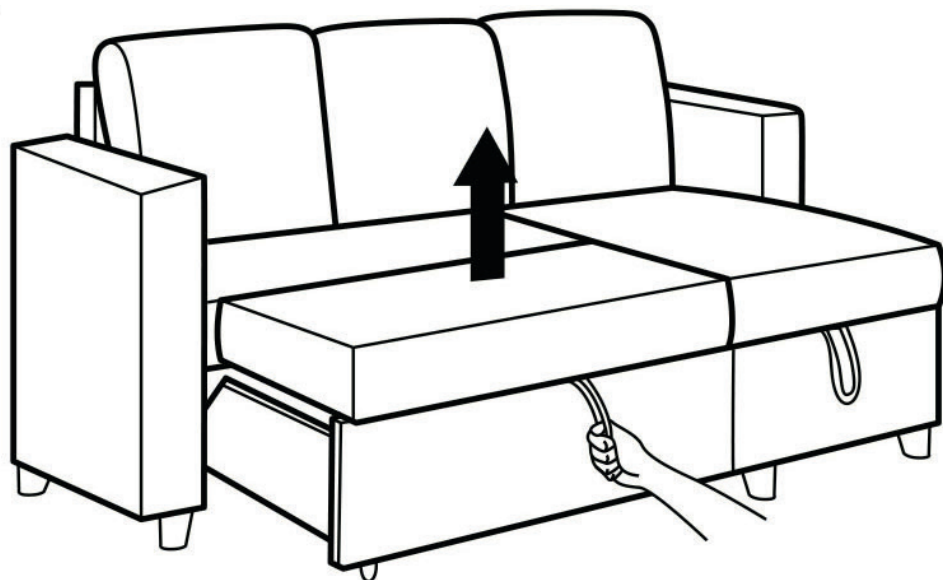

01

Wenn Sie Ihren Loungetisch auf der **LINKEN** Seite des Sofas platzieren möchten, beachten Sie bitte diese Anleitung (für den Aufbau des Sofas sind 2 Personen erforderlich):

Vissez les pieds sur les accoudoirs, le canapé et la méridienne ainsi que les roulettes sur le tiroir à l'endroit indiqué.

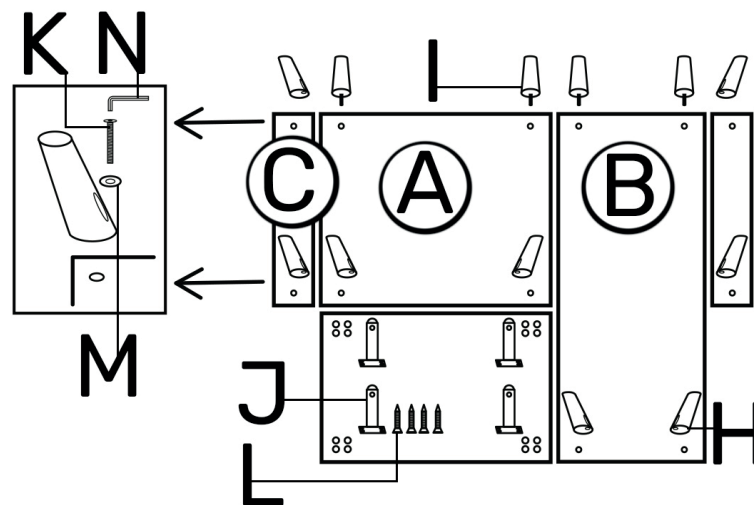

02

Befestigen Sie die Armlehnen mit dem Sofa und dem Longchair.

- Stecken Sie die linke Armlehne von oben nach unten auf den Longchair.
- Stecken Sie die rechte Armlehne von unten nach oben auf das Sofa.

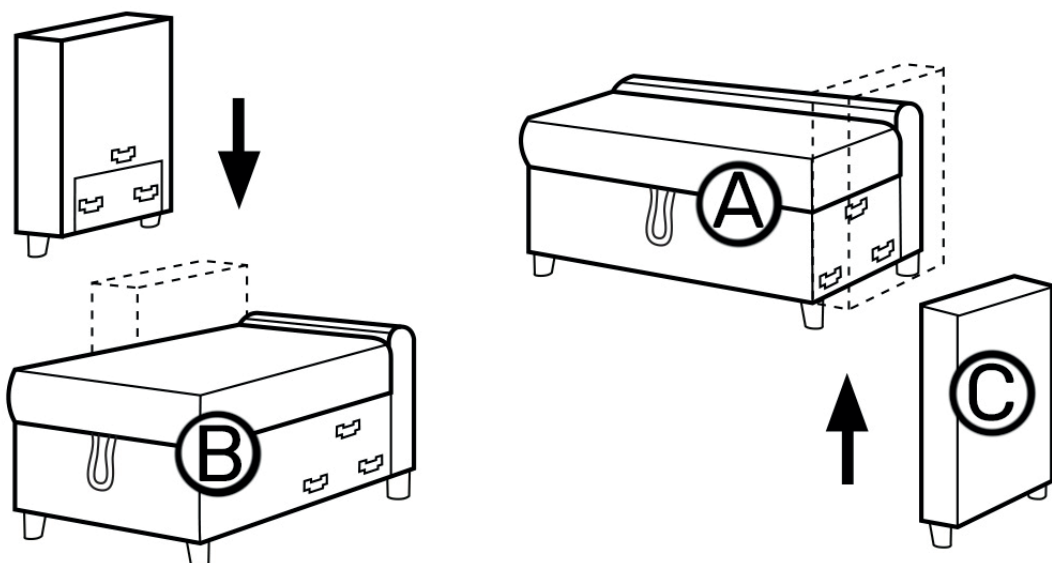

03

Befestigen Sie das Sofa mit dem Armlehnenträger.

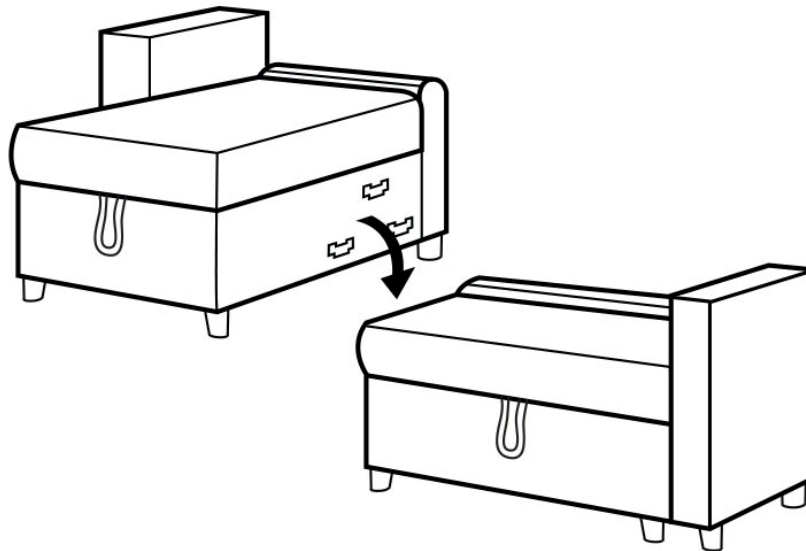

04

Schieben Sie die beiden Rückenlehnen in die Schienen des Sofas und des Armlehnenträgers.

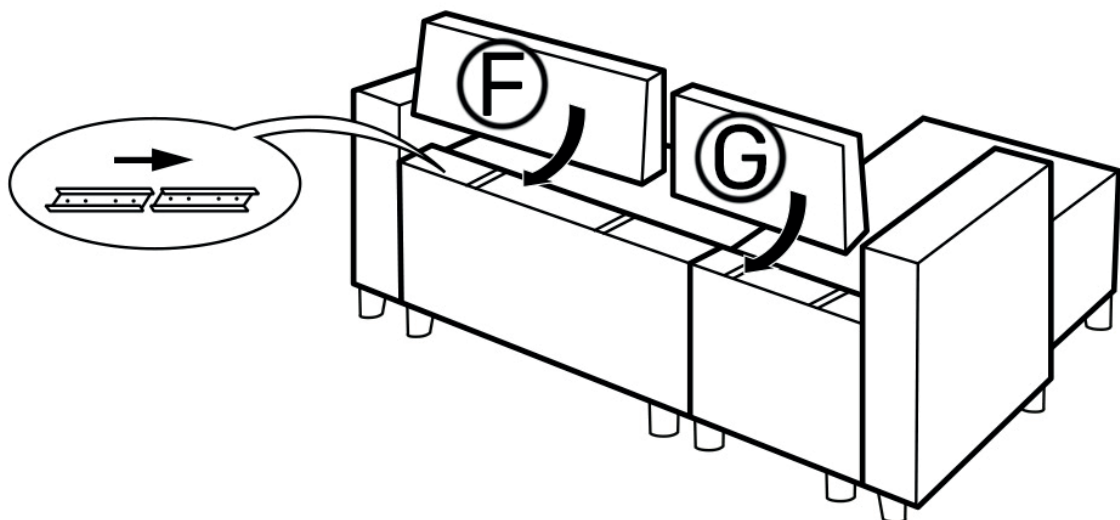

05

Um an den Stauraum zu gelangen, heben Sie die Sitzfläche der Liege an.

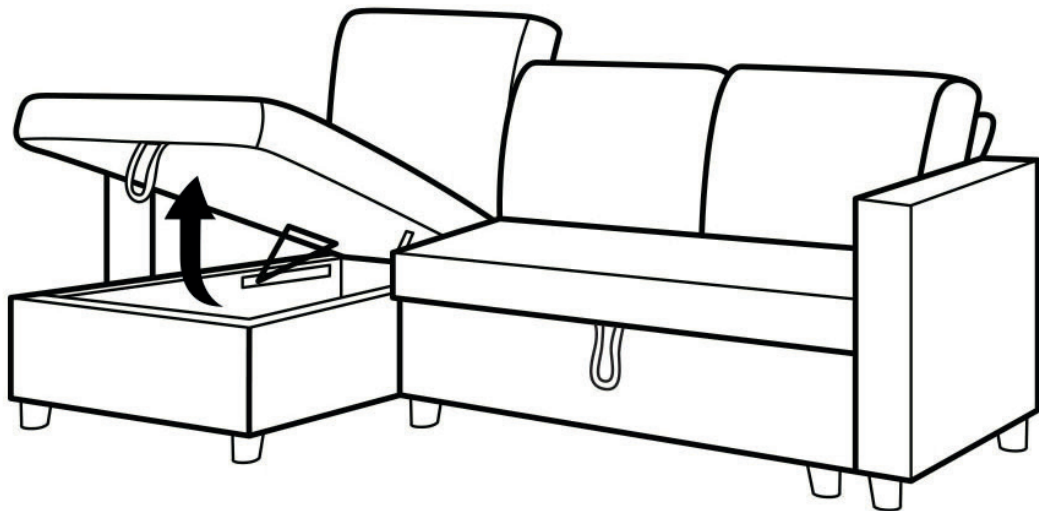

06

Um das Bett auszuklappen, ziehen Sie am Riemen und heben Sie die Liegefläche an.

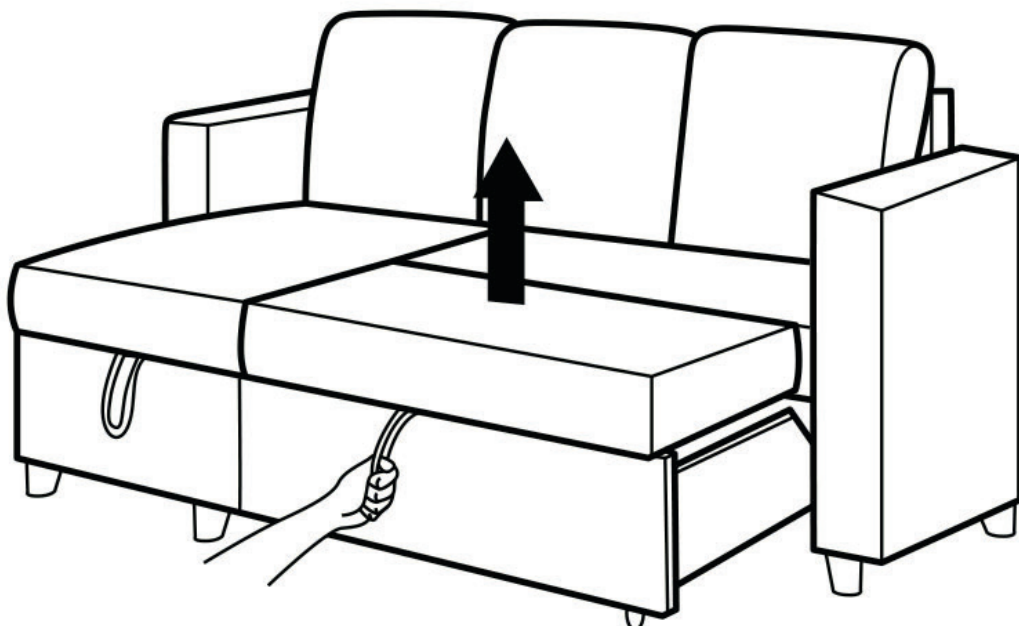

01

EN

If you wish to place your chaise longue on the **RIGHT** side of the sofa, please refer to these instructions (2 people are needed to assemble the sofa) :

Screw the legs onto the armrests, sofa and chaise longue and the castors onto the drawer in the indicated position.

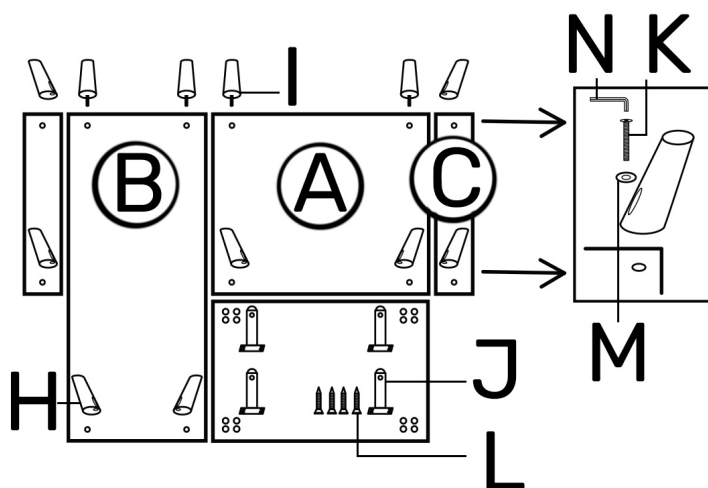

02

Attach the armrests to the sofa and the seat.

- Insert the left armrest onto the sofa from top to bottom.
- Insert the right armrest onto the chaise longue from the bottom up.

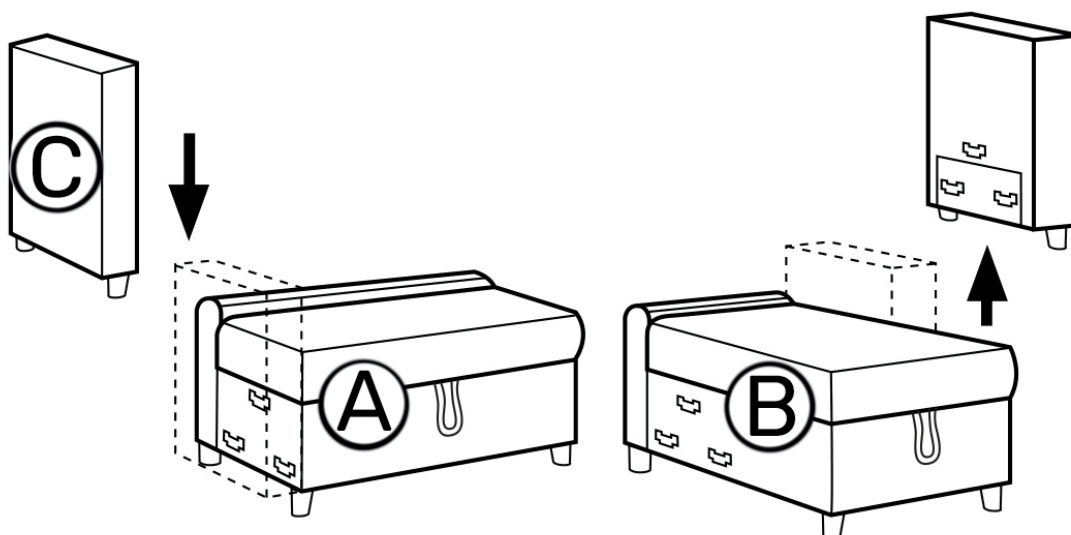

03

Attach the sofa to the seat.

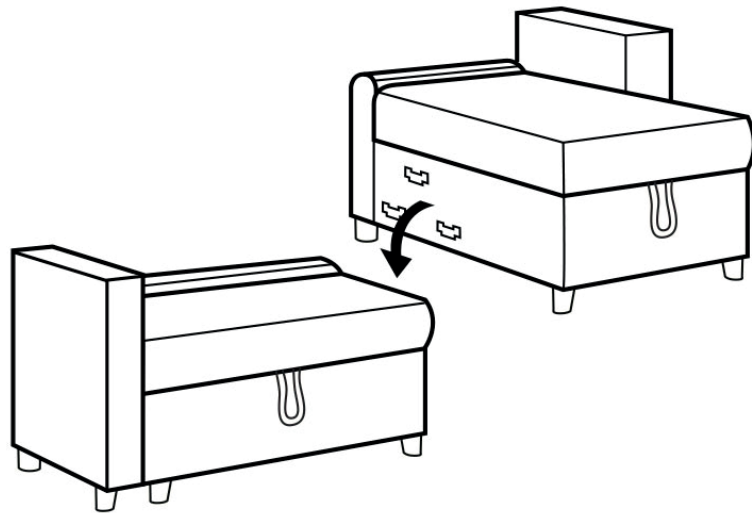

04

Slide the two backrests into the rails on the sofa and the seat.

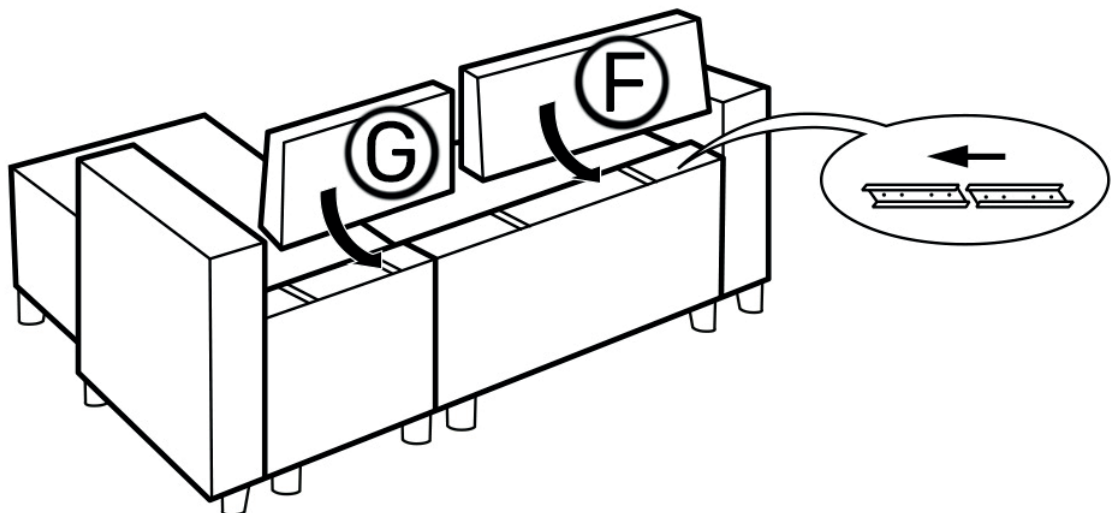

05

To access the storage box, lift the seat of the sofa.

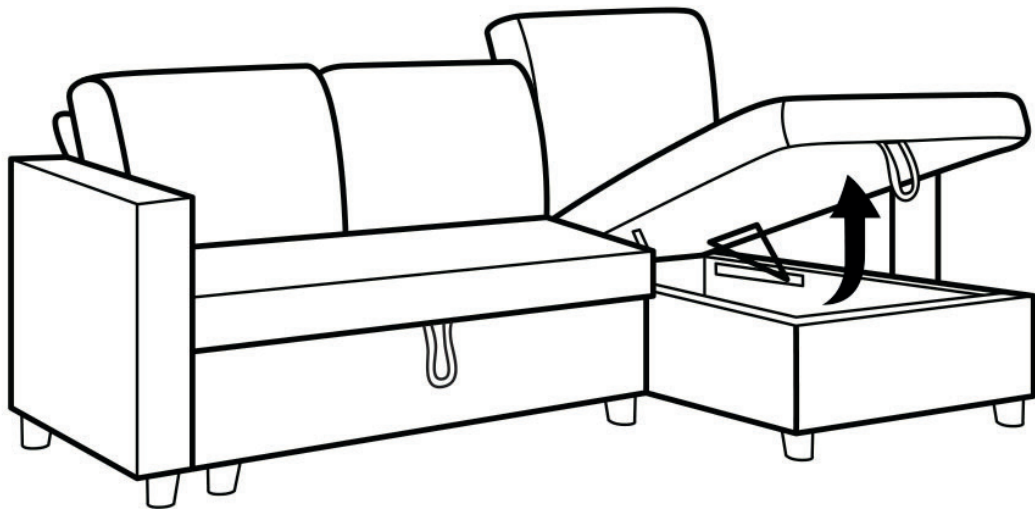

06

To unfold the bed, pull the strap and lift the bed.

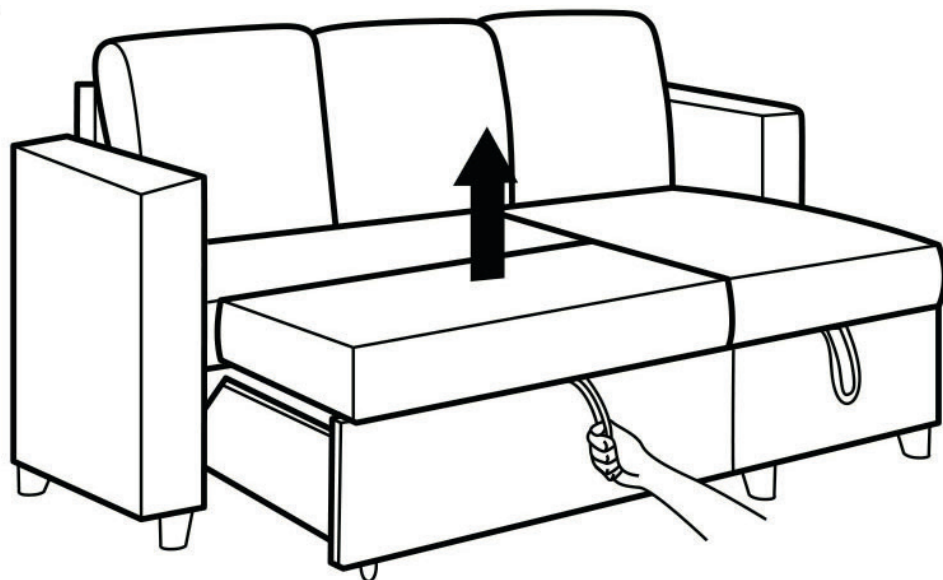

01

If you wish to place your chaise longue on the **LEFT** side of the sofa, please refer to these instructions (2 people are needed to assemble the sofa) :erforderlich) :

Screw the legs onto the armrests, sofa and chaise longue and the castors onto the drawer in the indicated position.

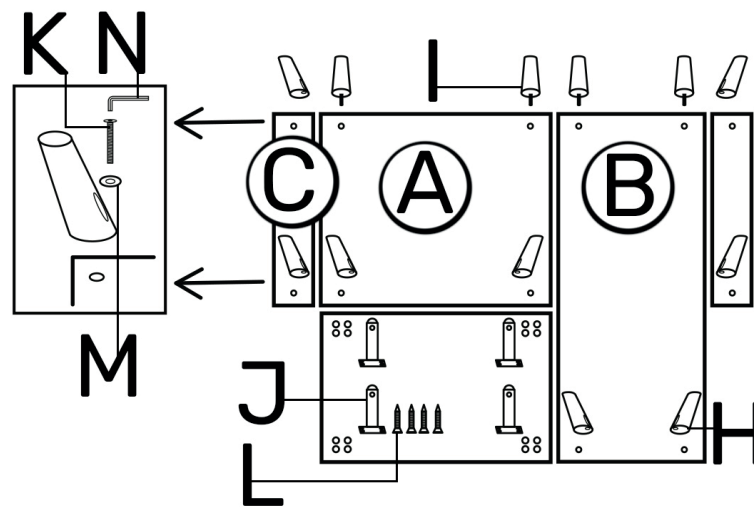

02

Attach the armrests to the sofa and the seat.

- Insert the left armrest on the chaise longue from top to bottom.
- Insert the right armrest onto the sofa from the bottom up.

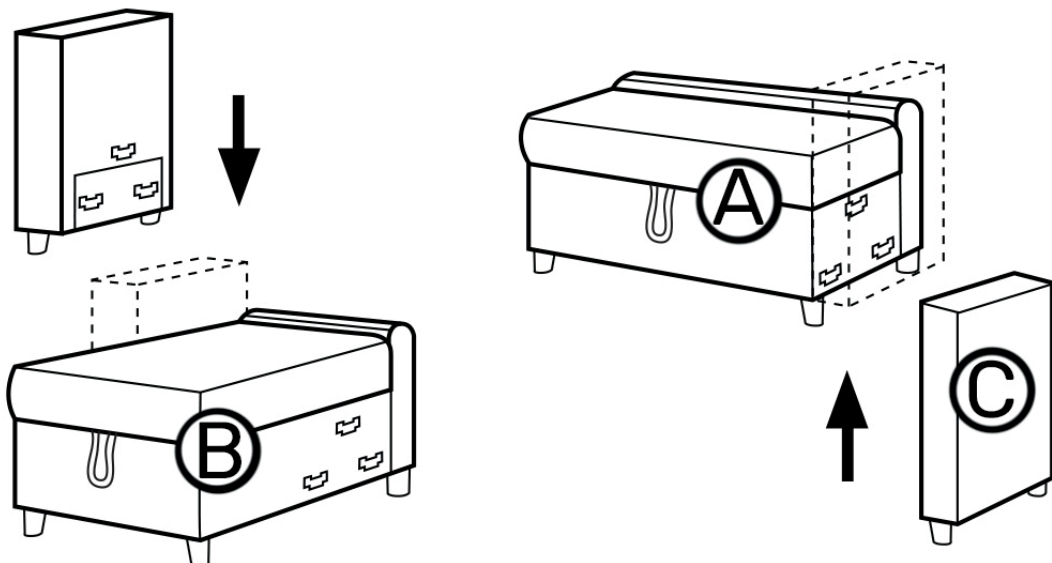

03

Attach the sofa to the seat.

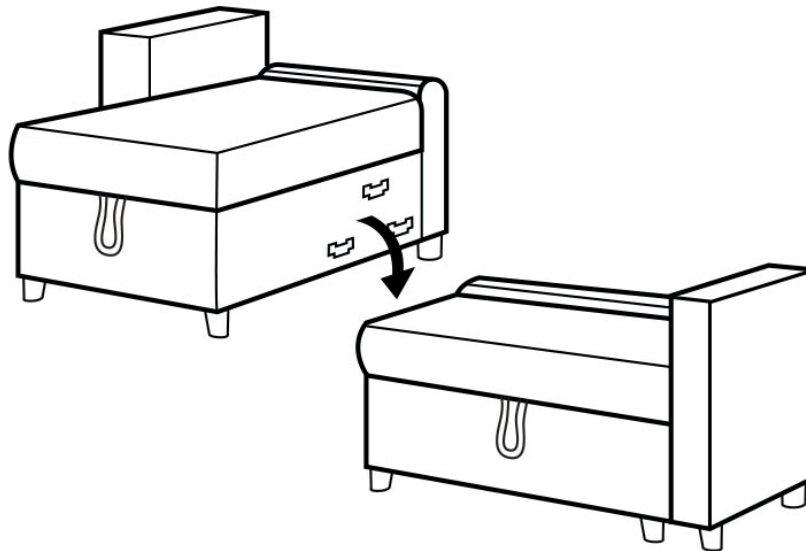

04

Slide the two backrests into the rails on the sofa and the seat.

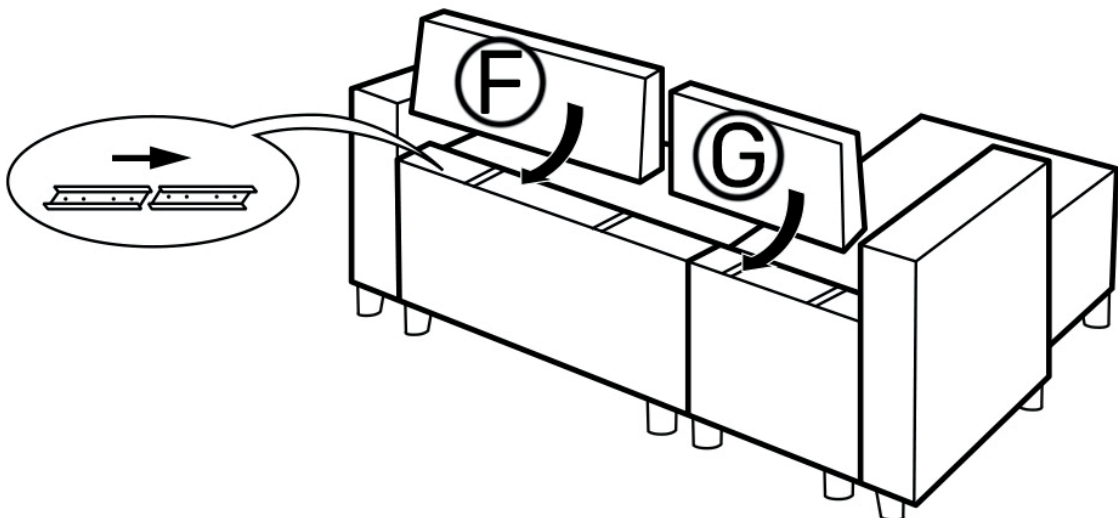

05

To access the storage box, lift the seat of the sofa.

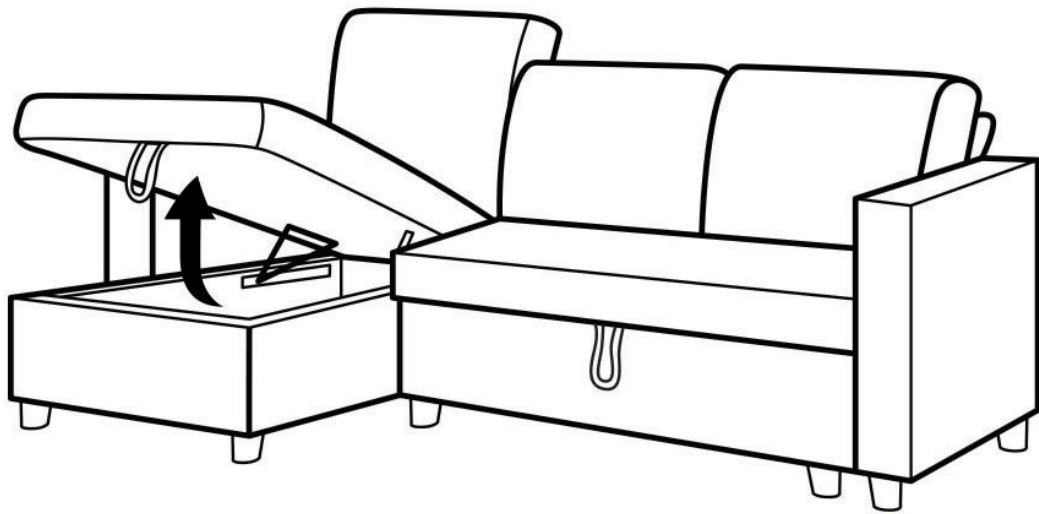

06

To unfold the bed, pull the strap and lift the bed.

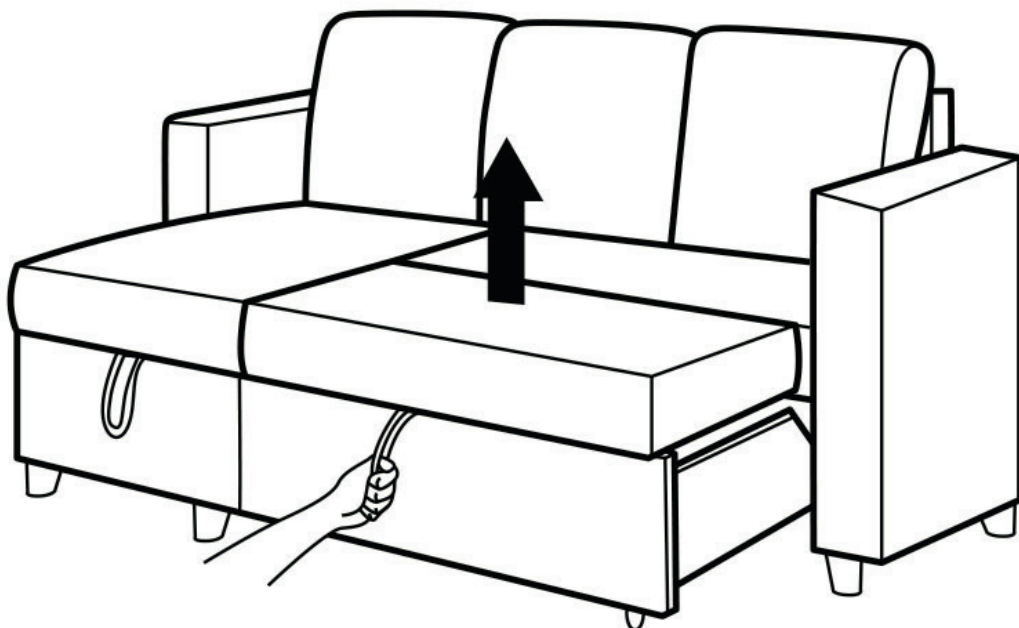

01

ES

Si desea colocar su sofá en el lado **DERECHO** del mismo, consulte estas instrucciones (se necesitan 2 personas para montar el sofá):

Atornille las patas en los reposabrazos, el sofá y la chaise longue y las ruedas en el cajón en la posición indicada.

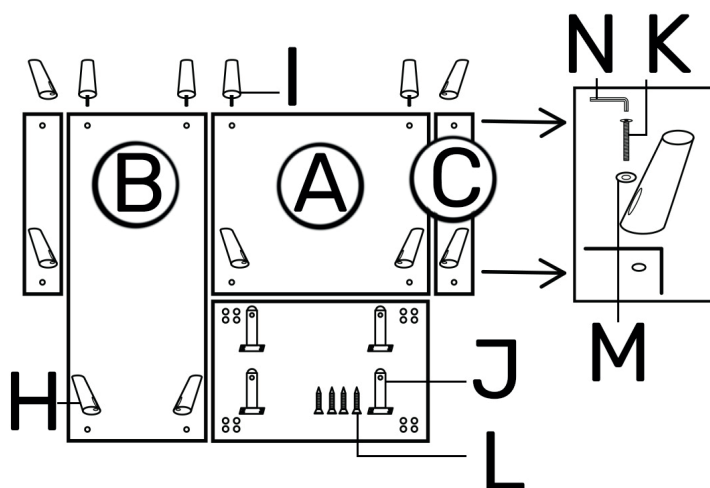

02

Fije los reposabrazos al sofá y al asiento.

- Introduzca el reposabrazos izquierdo en el sofá de arriba a abajo.
- Inserte el reposabrazos derecho en el chaise longue desde abajo hacia arriba.

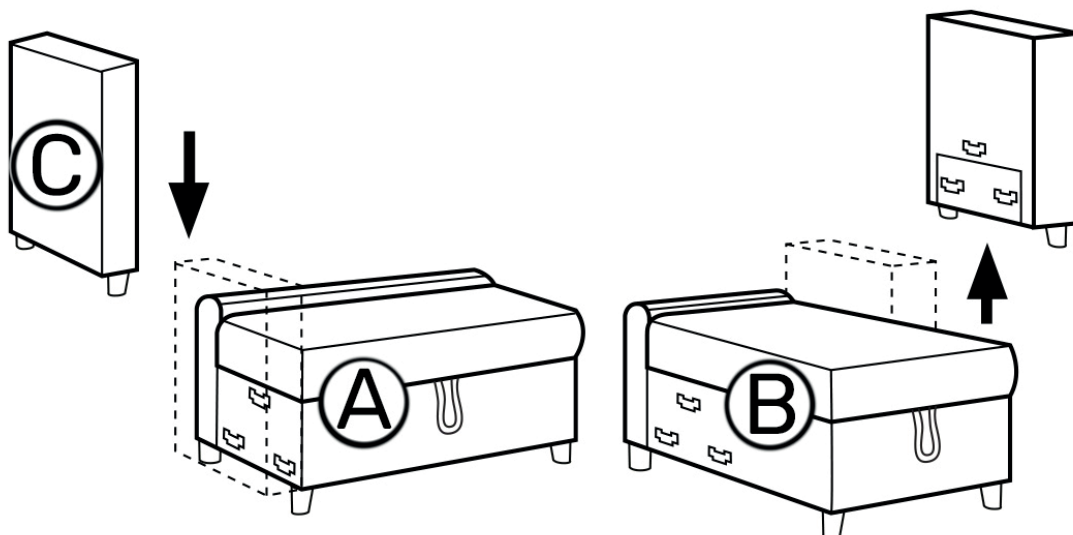

03

Fije el sofá al asiento.

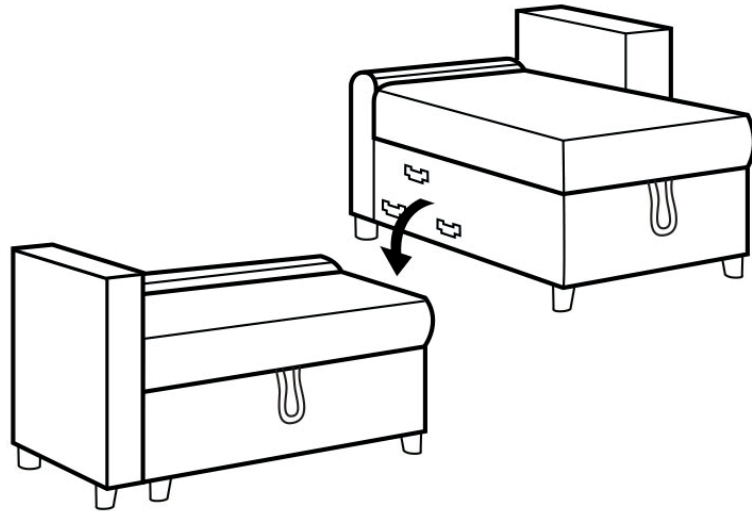

04

Deslice los dos respaldos en los raíles del sofá y del asiento.

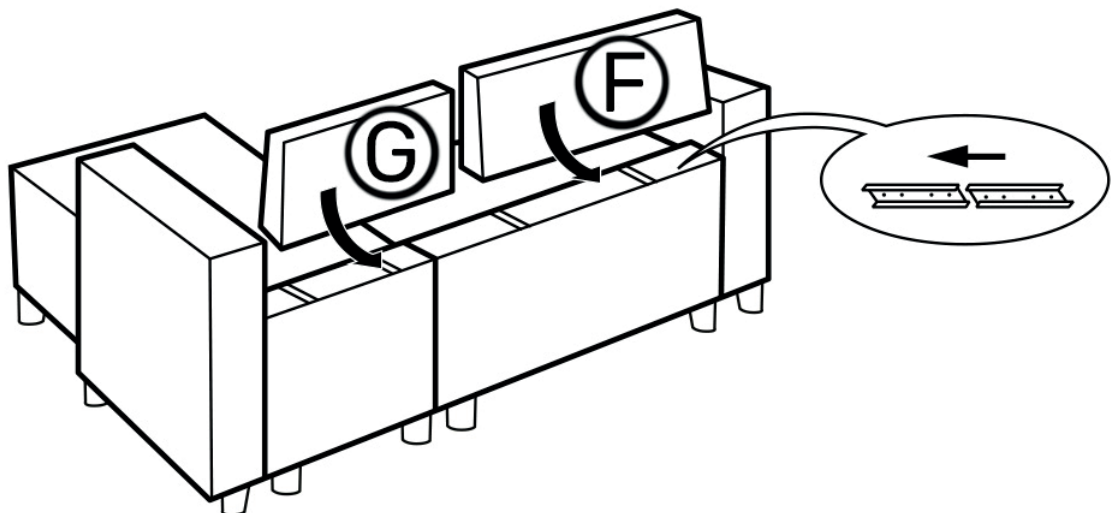

05

Para acceder a la caja de almacenamiento, levante el asiento del sofá.

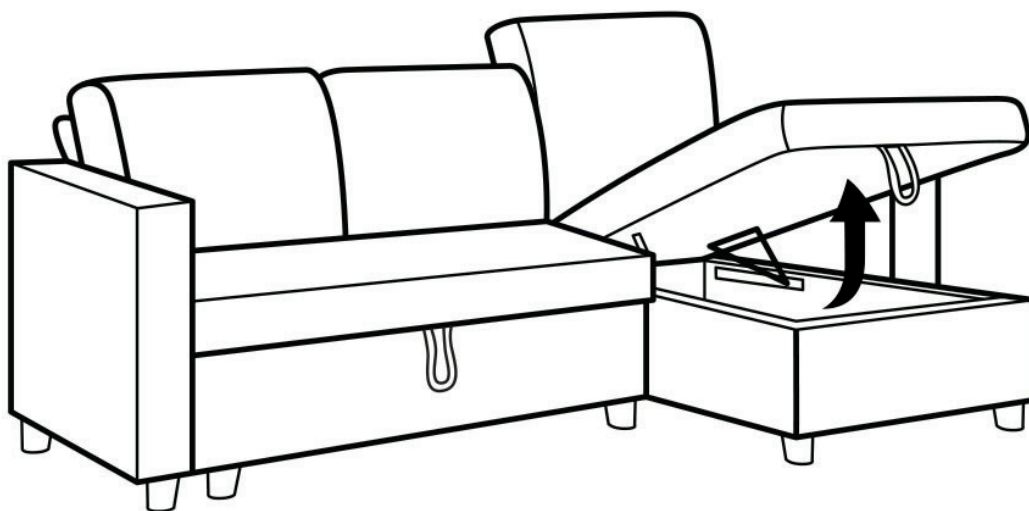

06

Para desplegar la cama, tire de la correa y levántela.

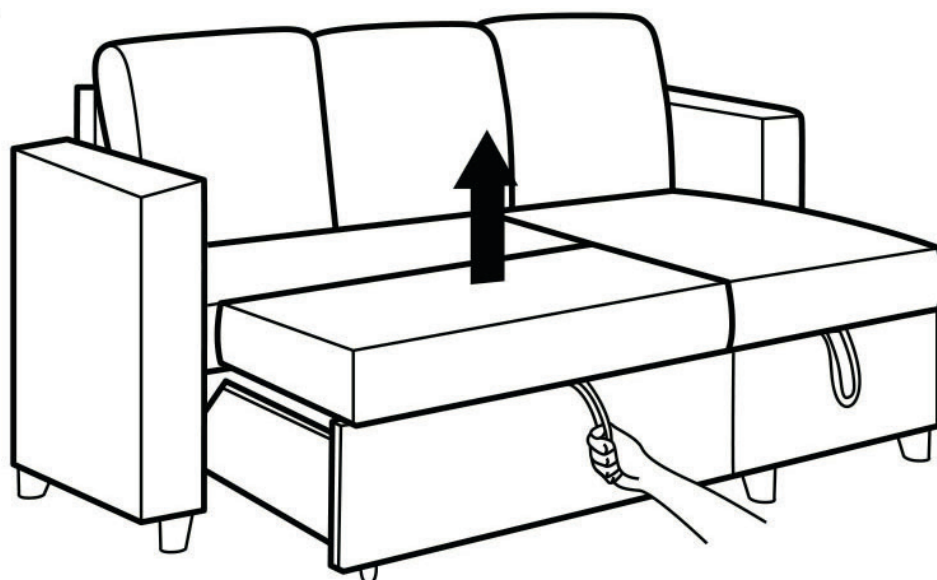

01

Si desea colocar su sofá en el lado **IZQUIERDO** del mismo, consulte estas instrucciones (se necesitan 2 personas para montar el sofá):

Atornille las patas en los reposabrazos, el sofá y la chaise longue y las ruedas en el cajón en la posición indicada.

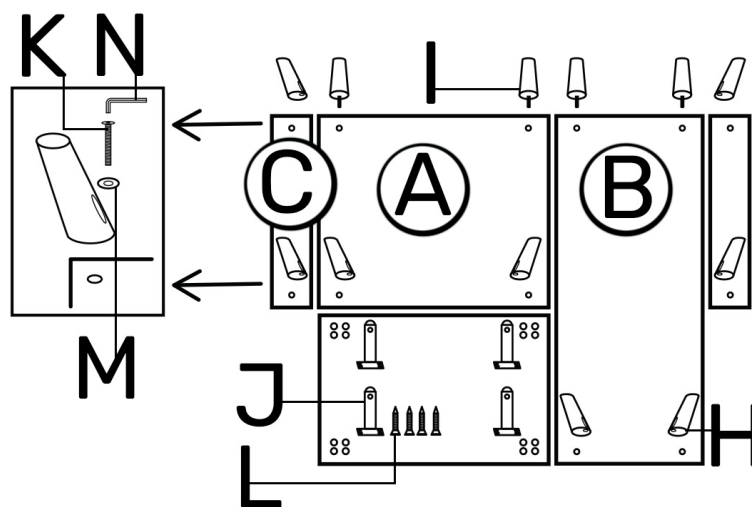

02

Fije los reposabrazos al sofá y al asiento.

- Introduzca el reposabrazos izquierdo en el chaise longue de arriba a abajo.
- Inserte el reposabrazos derecho en el sofá desde abajo hacia arriba.

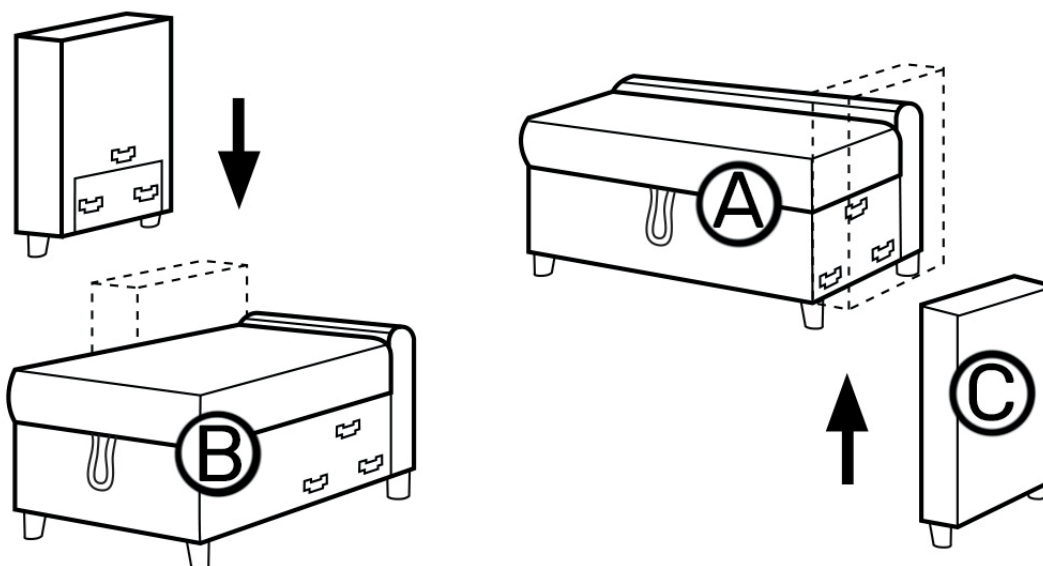

03

Fije el sofá al asiento.

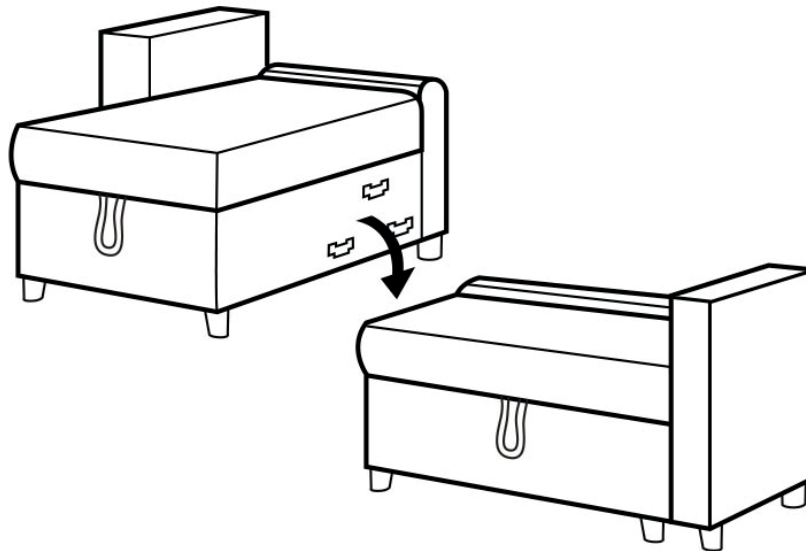

04

Deslice los dos respaldos en los raíles del sofá y del asiento.

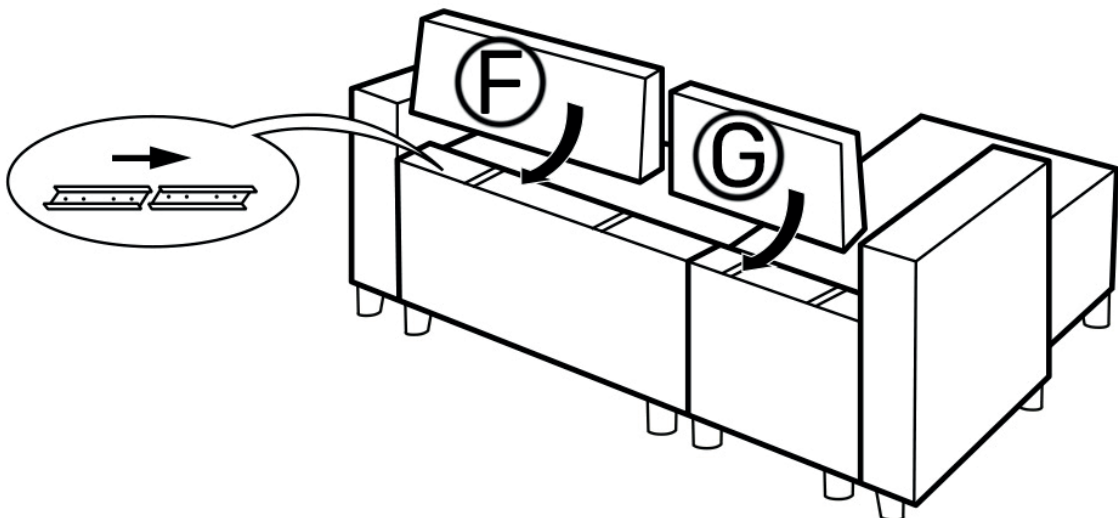

05

Para acceder a la caja de almacenamiento, levante el asiento del sofá.

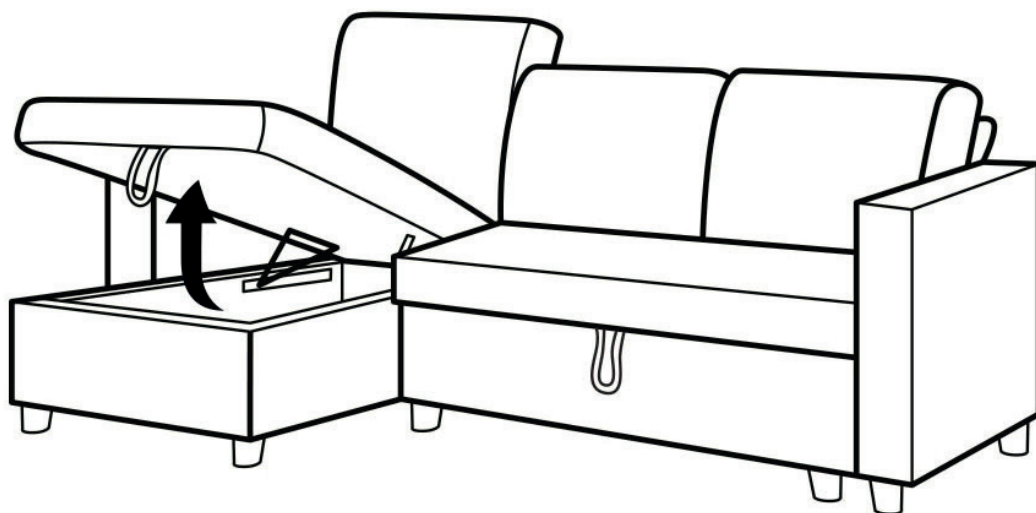

06

Para desplegar la cama, tire de la correa y levántela.

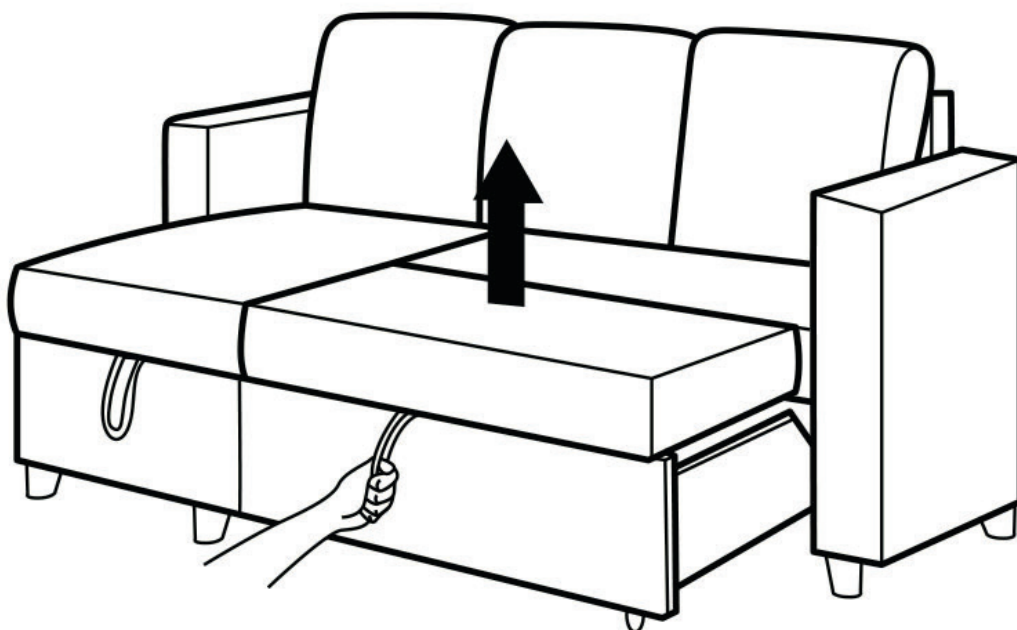

01

IT

Se desidera posizionare il divano sul lato **DESTRO** del divano, faccia riferimento a queste istruzioni (sono necessarie 2 persone per assemblare il divano):

Avviti le gambe ai braccioli, al divano e alla chaise longue e le rotelle al cassetto nella posizione indicata.

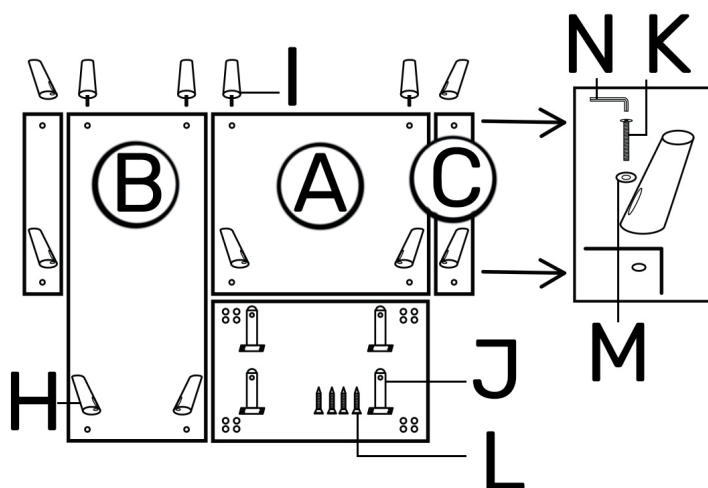

02

Fissi i braccioli al divano e alla seduta.

- Inserisca il bracciolo sinistro sul divano dall'alto verso il basso.
- Inserisca il bracciolo destro sul chaise longue dal basso verso l'alto.

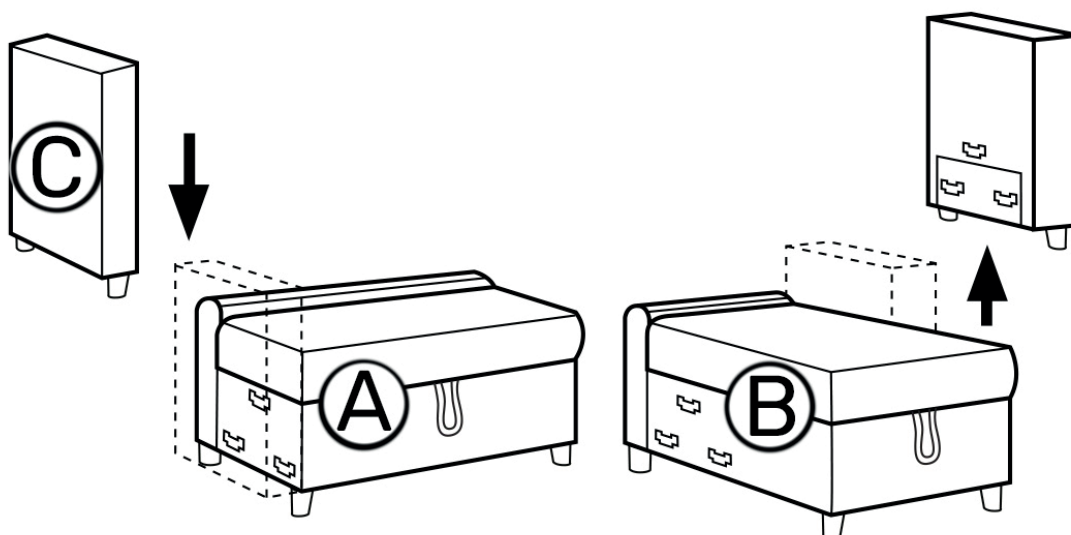

03

Fissi il divano alla seduta.

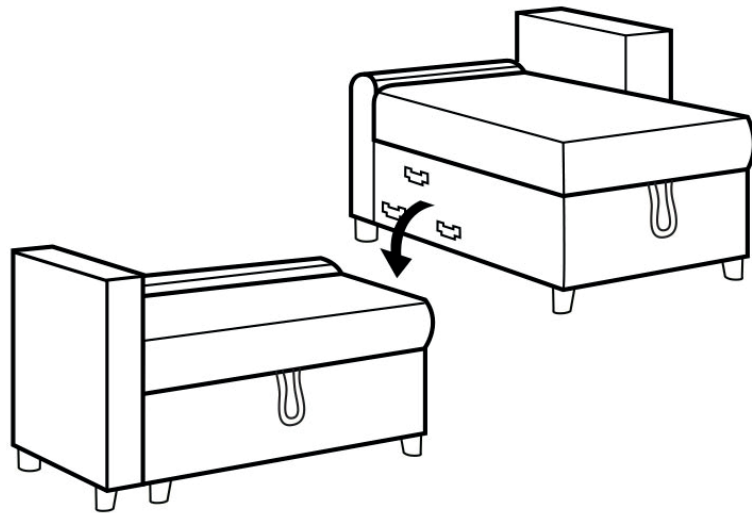

04

Faccia scorrere i due schienali nelle guide del divano e della seduta.

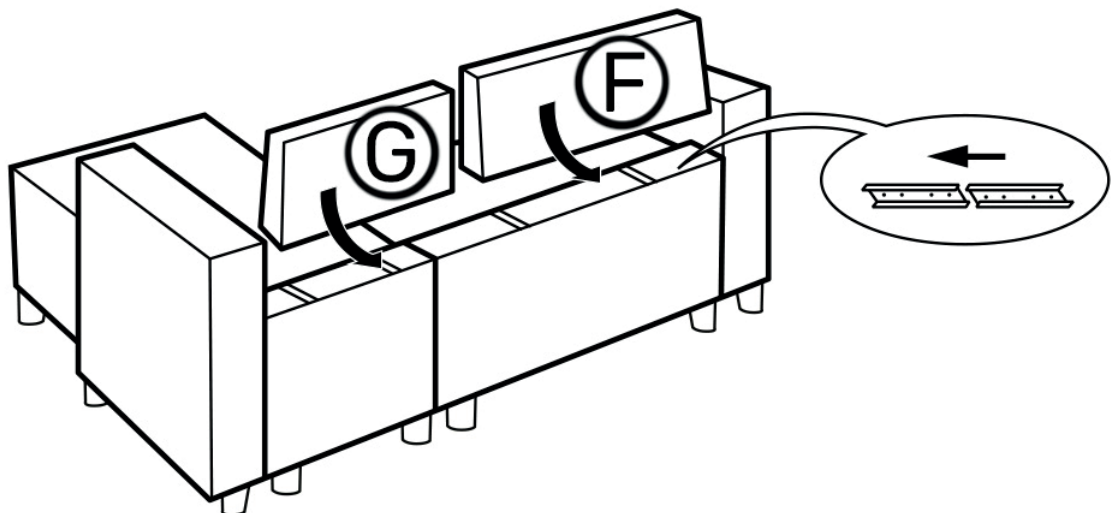

05

Per accedere al box portaoggetti, sollevi la seduta del divano.

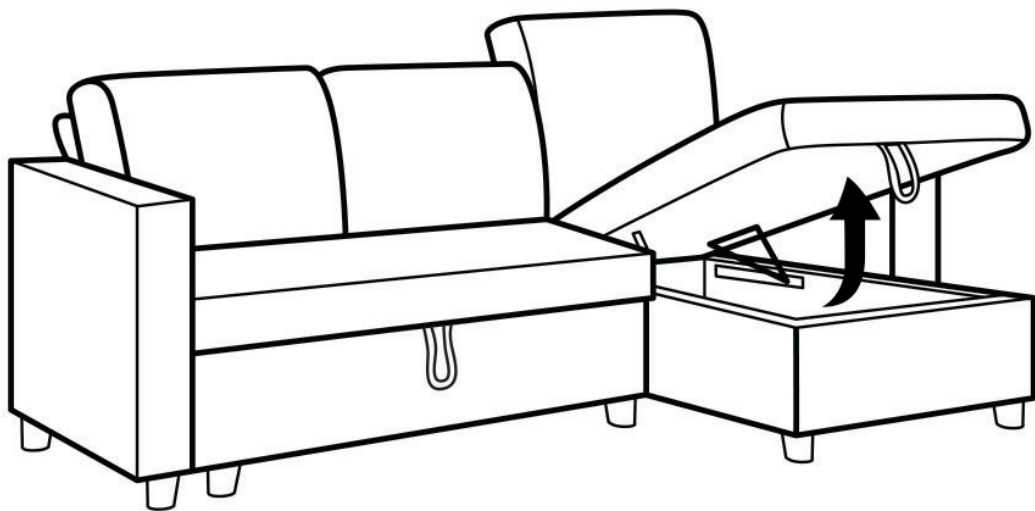

06

Per aprire il letto, tirare la cinghia e sollevare il letto.

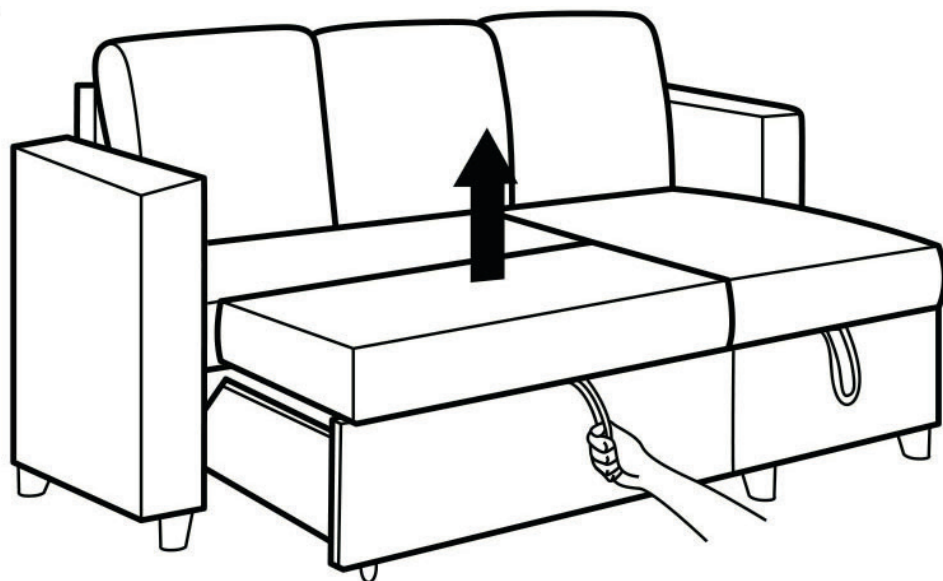

01

Se desidera posizionare il divano sul lato **SINISTRO**, faccia riferimento a queste istruzioni (sono necessarie 2 persone per assemblare il divano):

Avviti le gambe ai braccioli, al divano e alla chaise longue e le rotelle al cassetto nella posizione indicata.

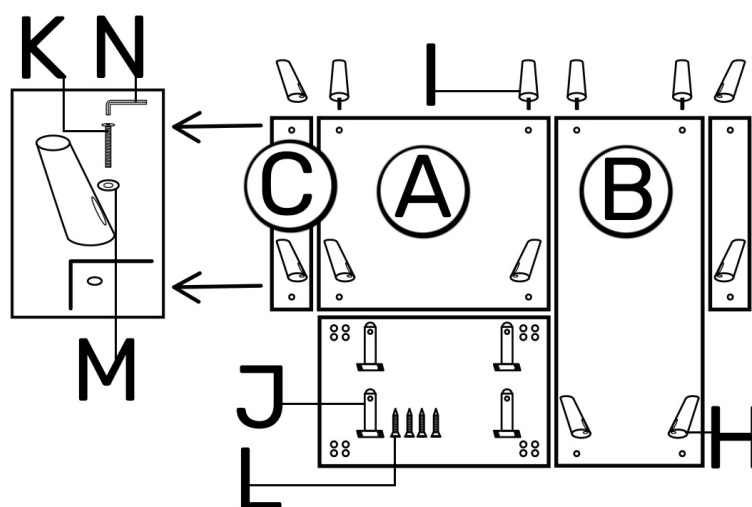

02

Fissi i braccioli al divano e alla seduta.

- Inserisca il bracciolo sinistro sul chaise longue dall'alto verso il basso.
- Inserisca il bracciolo destro sul divano dal basso verso l'alto.

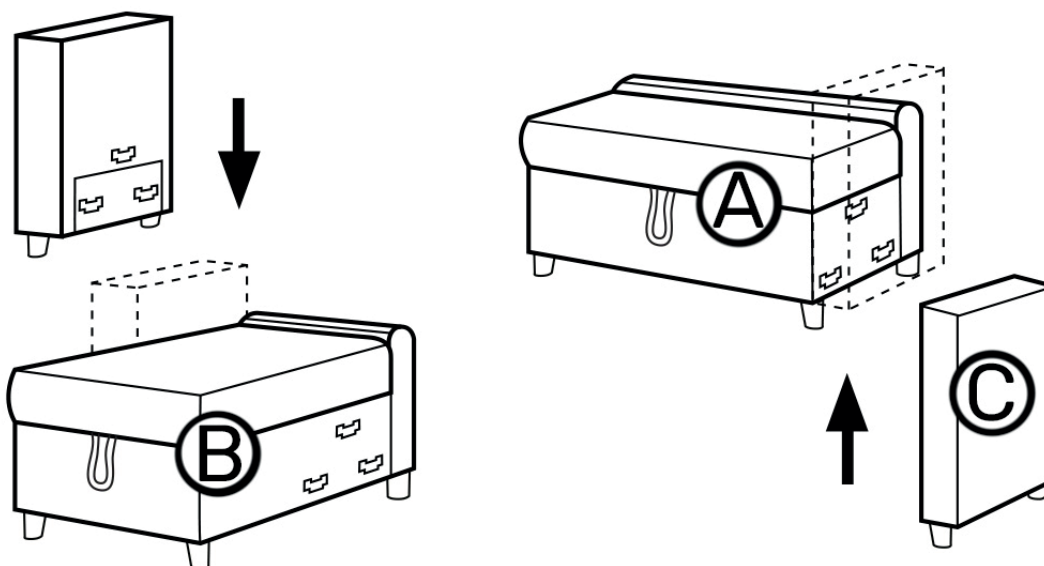

03

Fissi il divano alla seduta.

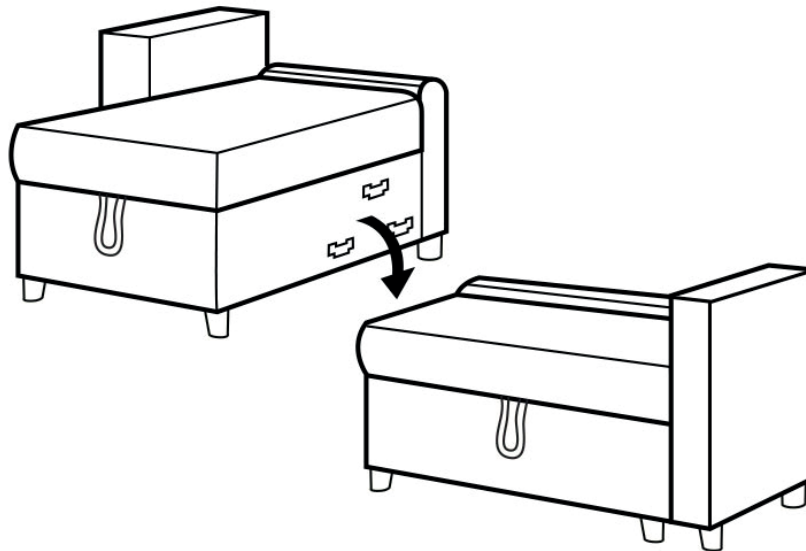

04

Faccia scorrere i due schienali nelle guide del divano e della seduta.

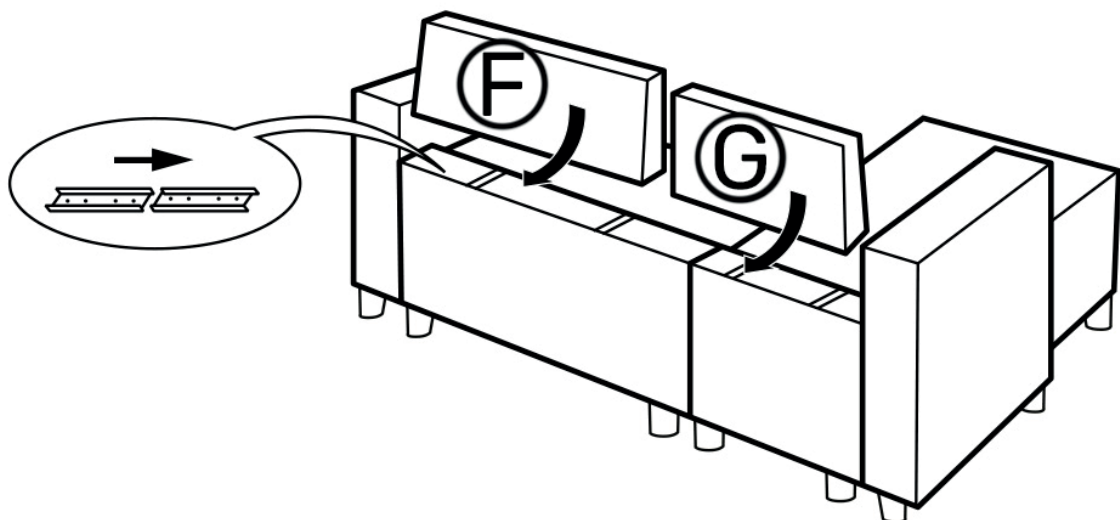

05

Per accedere al box portaoggetti, sollevi la seduta del divano.

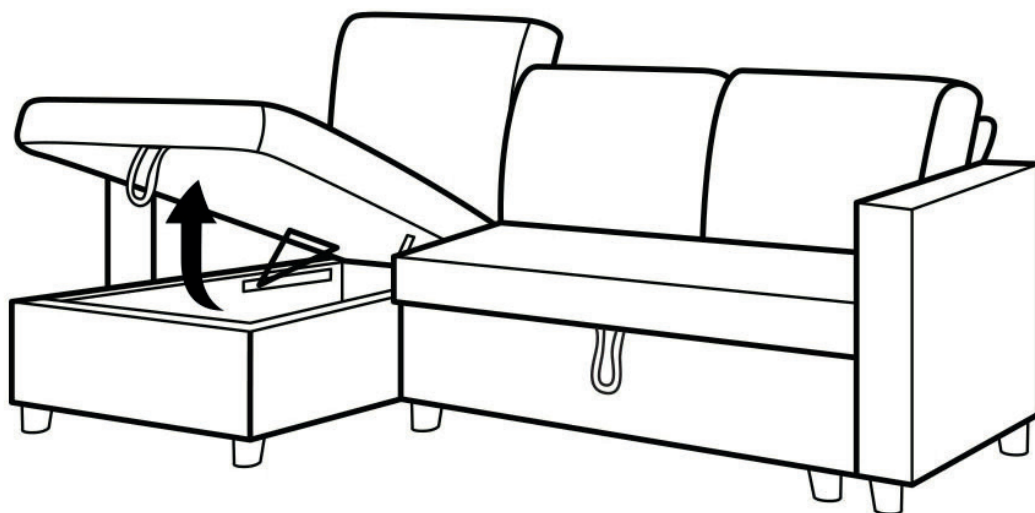

06

Per aprire il letto, tirare la cinghia e sollevare il letto.

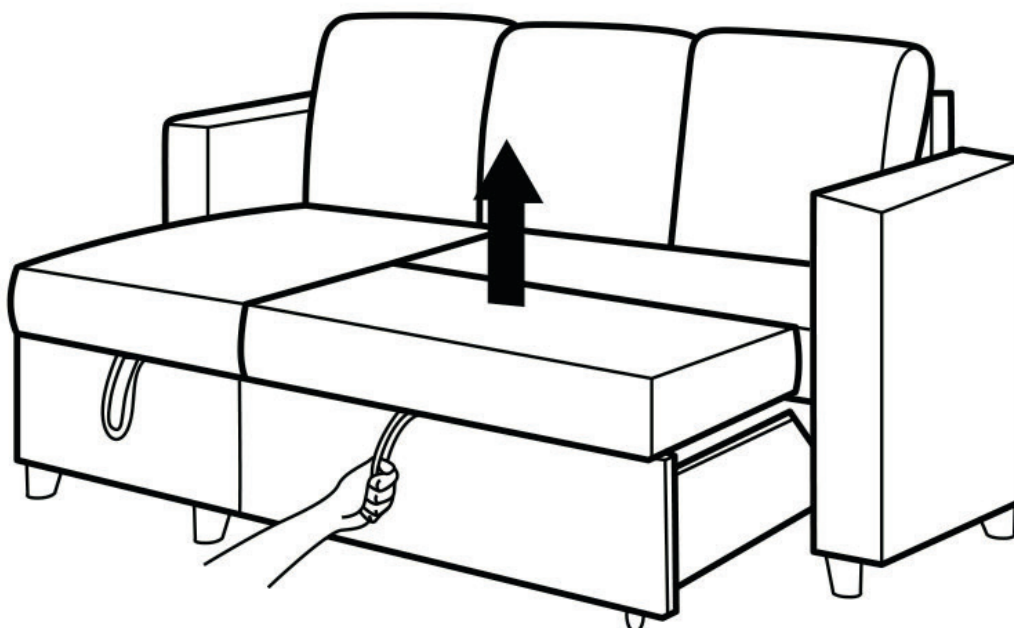

01

NL

Raadpleeg deze instructies als u de bank aan de **RECHTER** kant wilt plaatsen (er zijn 2 personen nodig om de bank in elkaar te zetten):

Schroef de poten op de armleuningen, bank en chaise longue en de wielen op de lade in de aangegeven positie.

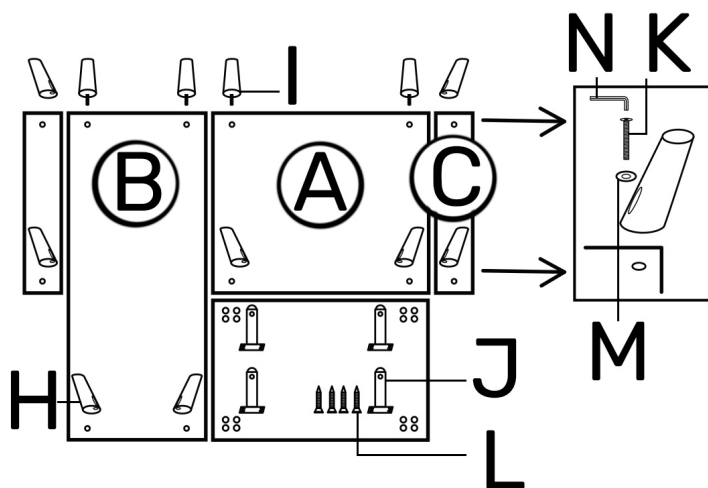

02

Bevestig de armleuningen aan de bank en de zitting.

- Plaats de linker armleuning van boven naar beneden op de bank.
- Plaats de rechter armleuning van onder naar boven op de chaise longue.

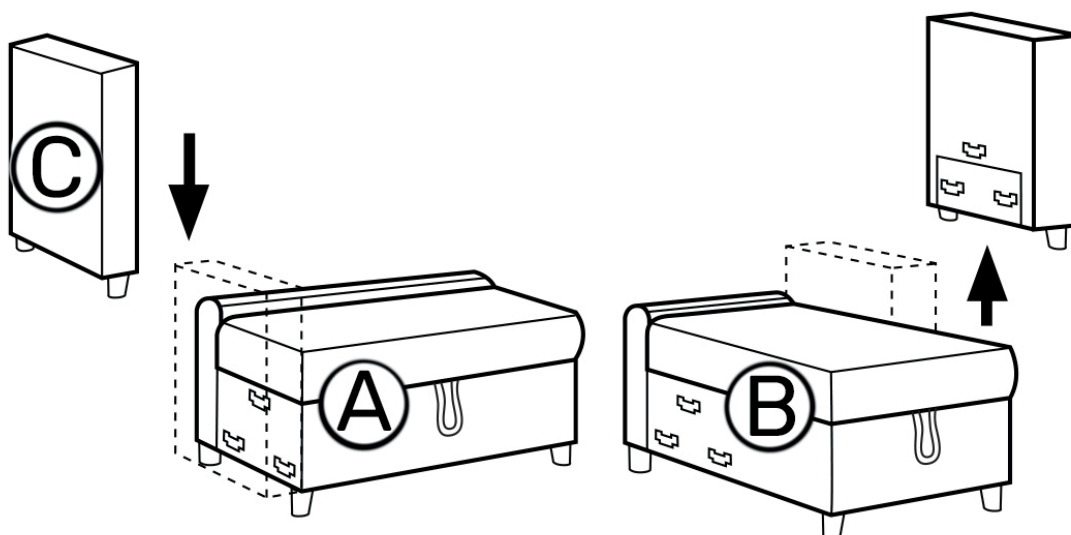

03

Bevestig de bank aan de zitting.

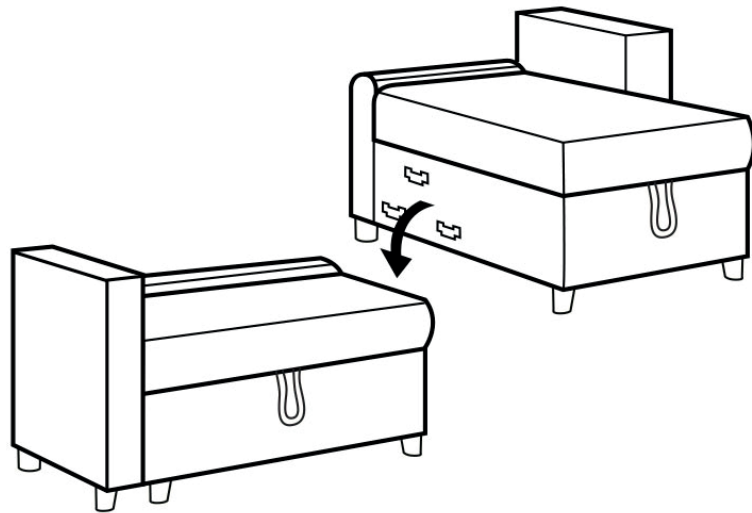

04

Schuif de twee rugleuningen in de rails van de bank en de zitting.

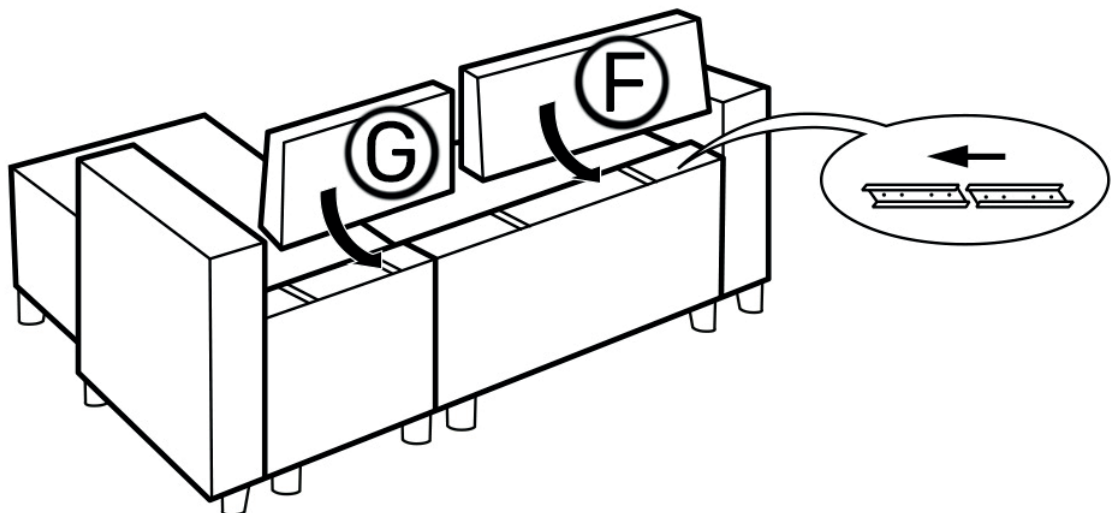

05

Om bij het opbergvak te komen, tilt u de zitting van de bank op.

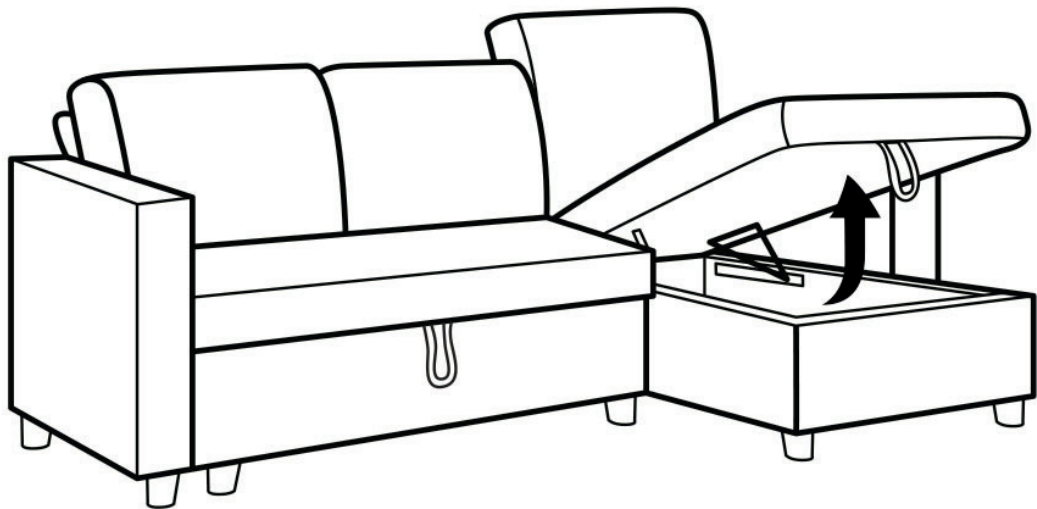

06

Om het bed uit te klappen, trekt u aan de riem en tilt u het bed op.

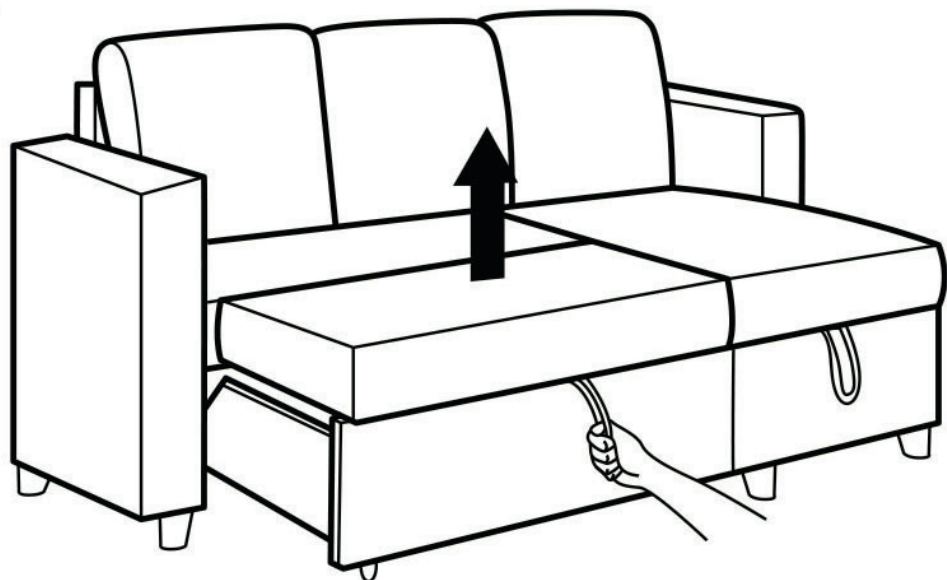

01

Als u uw bank aan de **LINKERKANT** wilt plaatsen, raadpleeg dan deze instructies (er zijn 2 personen nodig om de bank in elkaar te zetten) :

Schroef de poten op de armleuningen, bank en chaise longue en de wielen op de lade in de aangegeven positie.

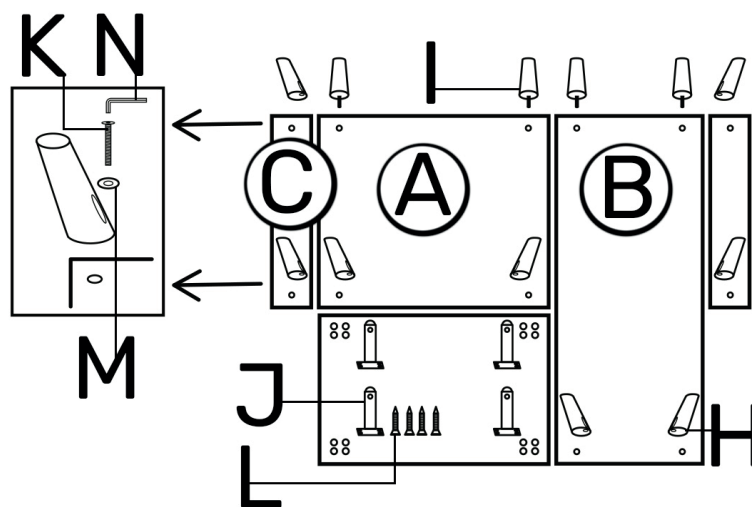

02

Bevestig de armleuningen aan de bank en de zitting.

- Plaats de linker armleuning van boven naar beneden op de chaise longue.
- Plaats de rechter armleuning van onder naar boven op de bank.

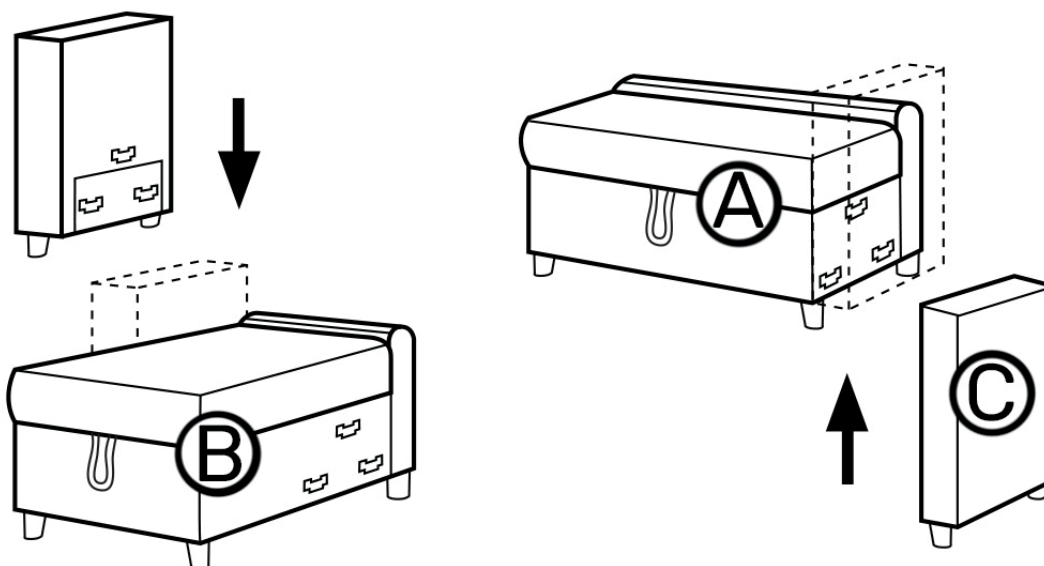

03

Bevestig de bank aan de zitting.

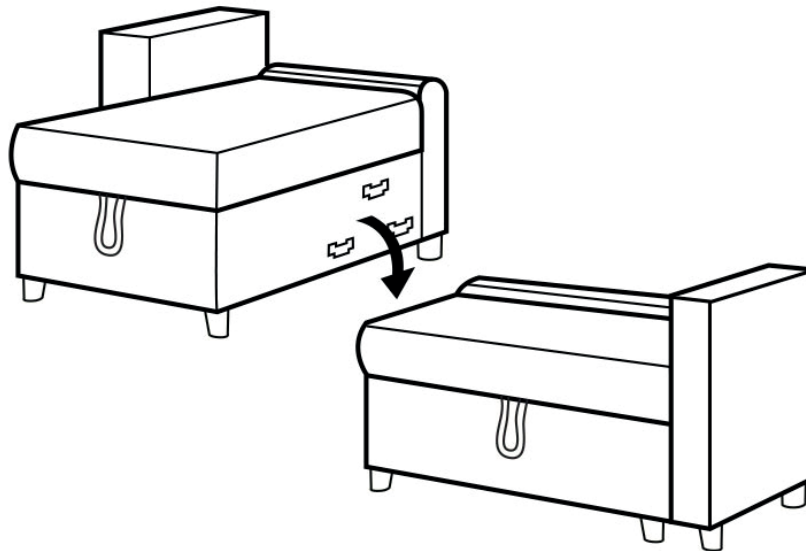

04

Schuif de twee rugleuningen in de rails van de bank en de zitting.

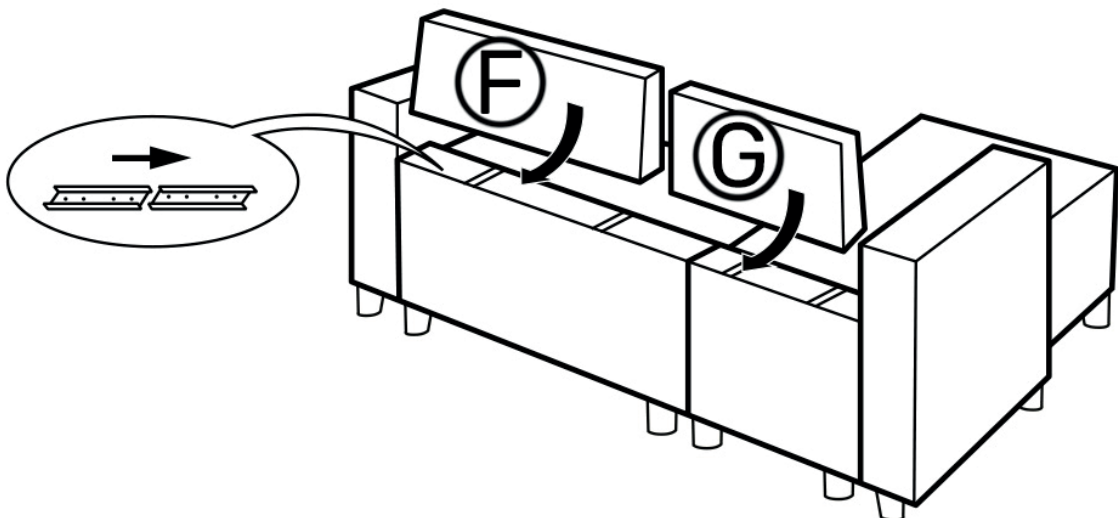

05

Om bij het opbergvak te komen, tilt u de zitting van de bank op.

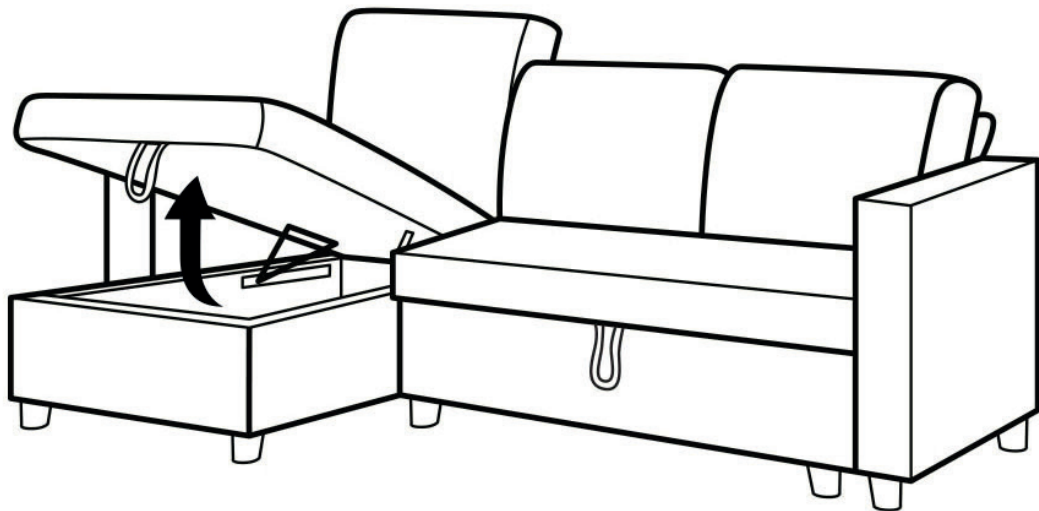

06

Om het bed uit te klappen, trekt u aan de riem en tilt u het bed op.

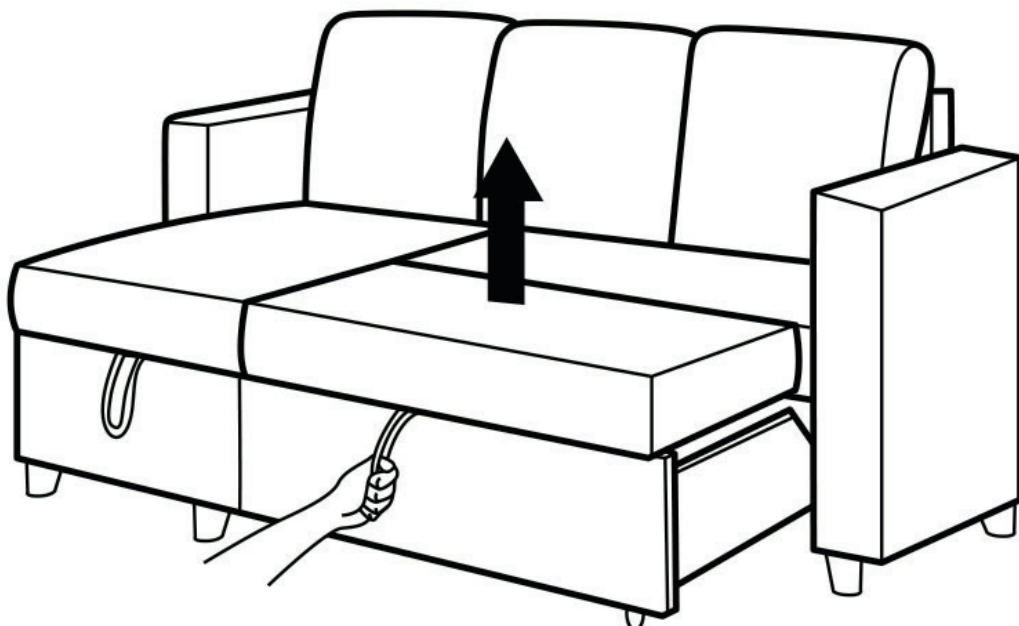

01

PL

Jeśli chcesz ustawić swoją leżankę po **PRAWEJ** stronie kanapy, zapoznaj się z poniższymi instrukcjami. (Do montażu sofy potrzebne są dwie osoby):

Przykręć nóżki do podłokietników, sofy i leżankę oraz kółka do szuflady w wskazanym miejscu.

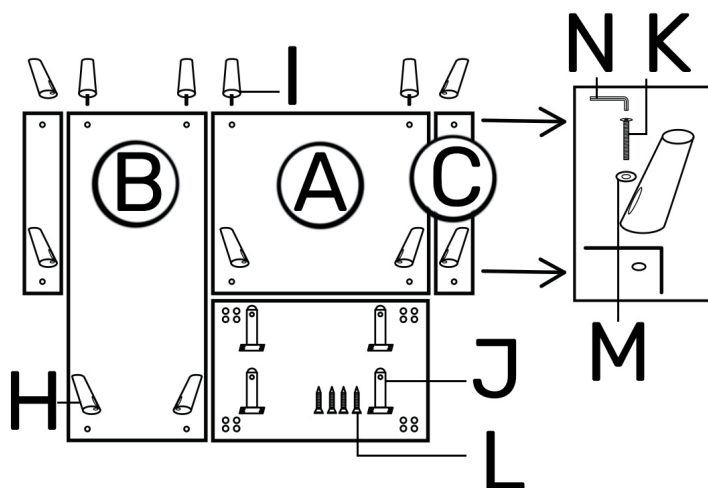

02

Przymocuj podłokietniki do sofy i leżankę.

- Wsuń lewy podłokietnik do sofy od góry do dołu.
- Wsuń prawy podłokietnik do leżanki od dołu do góry.

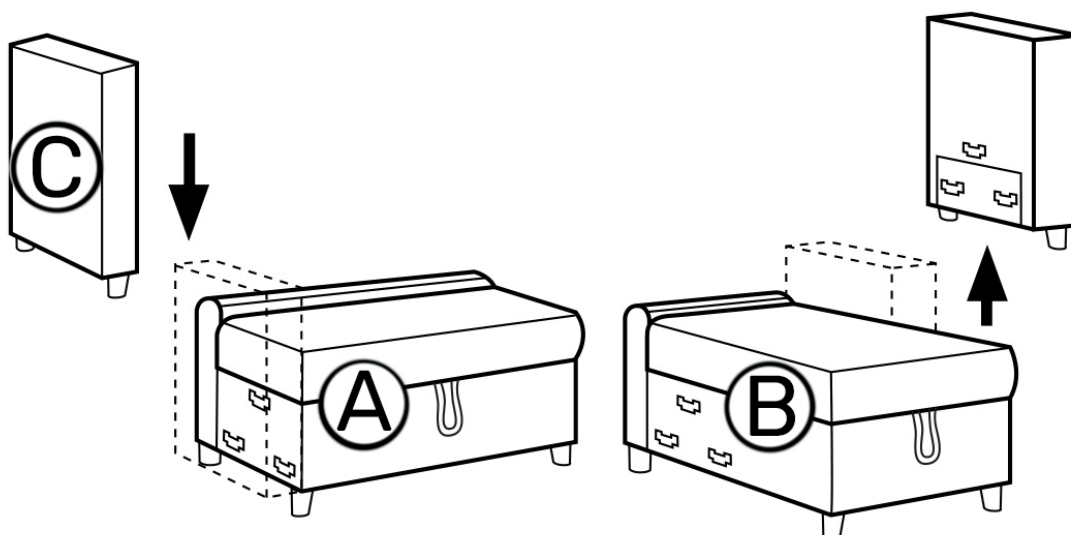

03

Połącz sofę z leżanką.

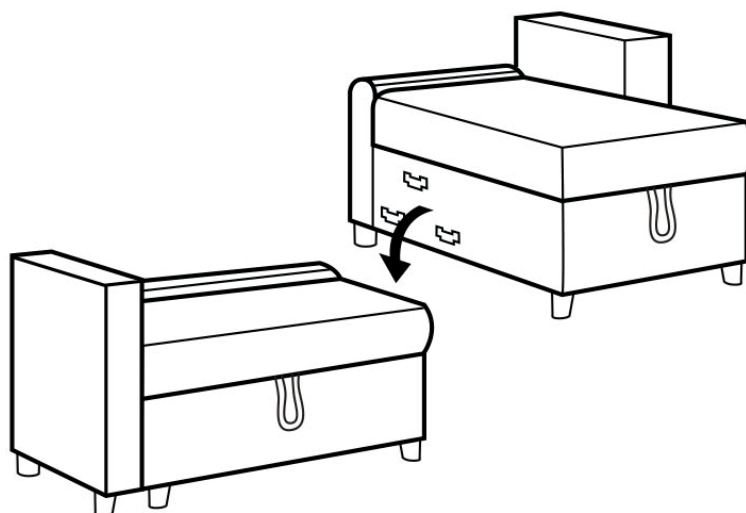

04

Wsuń oba elementy w prowadnice sofy i leżanki.

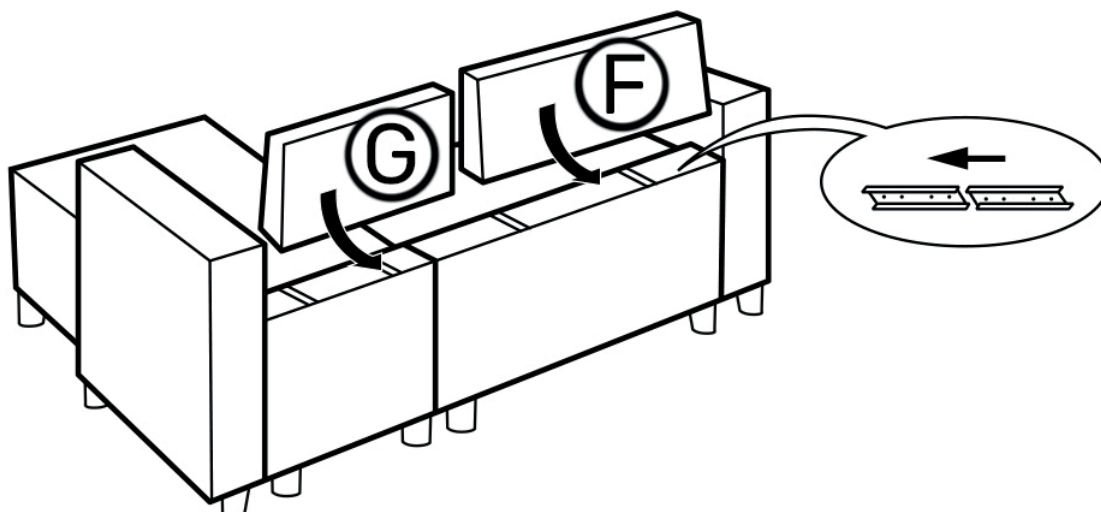

05

Aby uzyskać dostęp do schowka, należy podnieść siedzisko leżanki.

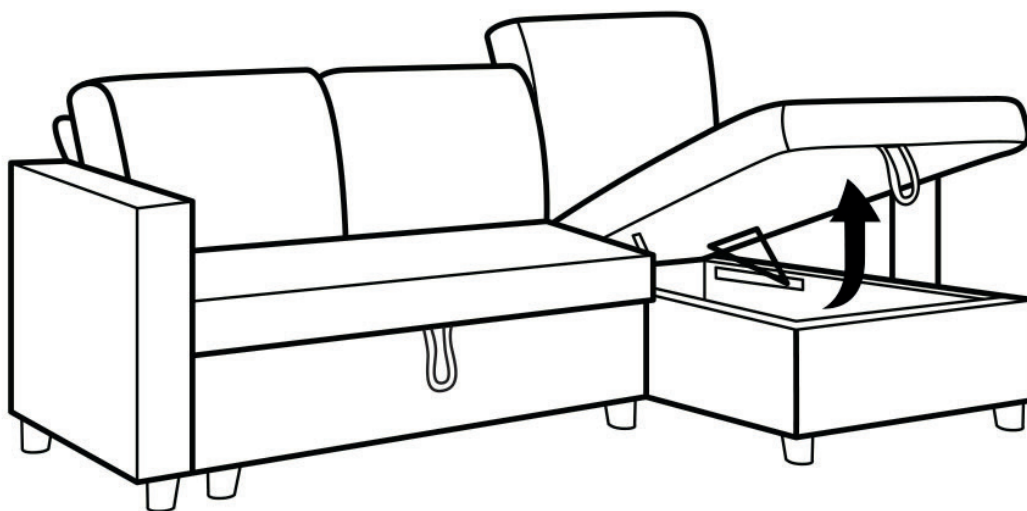

06

Aby rozłożyć łóżko, pociągnij za pasek i podnieś materac.

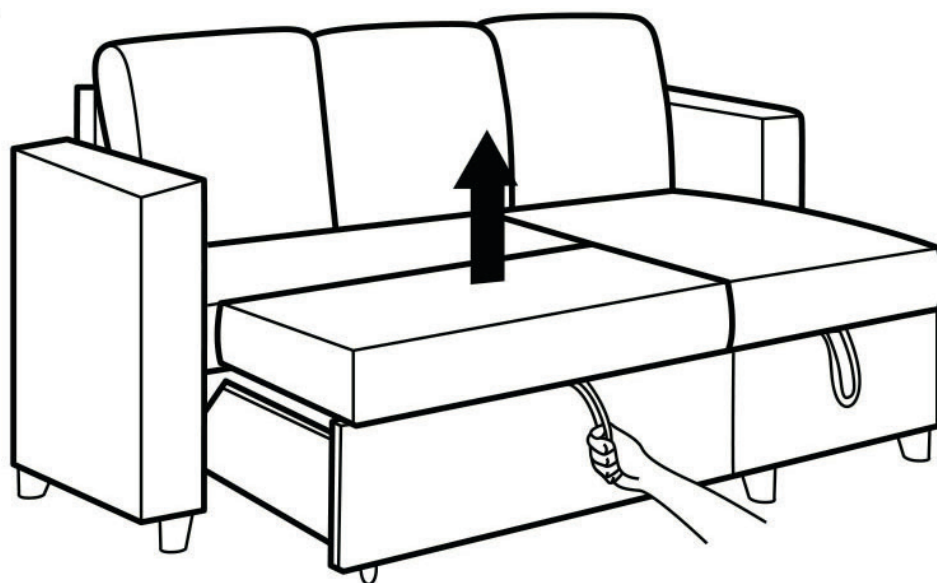

01

Jeśli chcesz ustawić swoją leżankę po **LEWEJ** stronie kanapy, zapoznaj się z poniższymi instrukcjami. (2 personnes sont nécessaires pour l'assemblage du canapé) :

Przykręć nóżki do podłokietników, sofy i leżanki oraz kółka do szuflady w wskazanym miejscu.

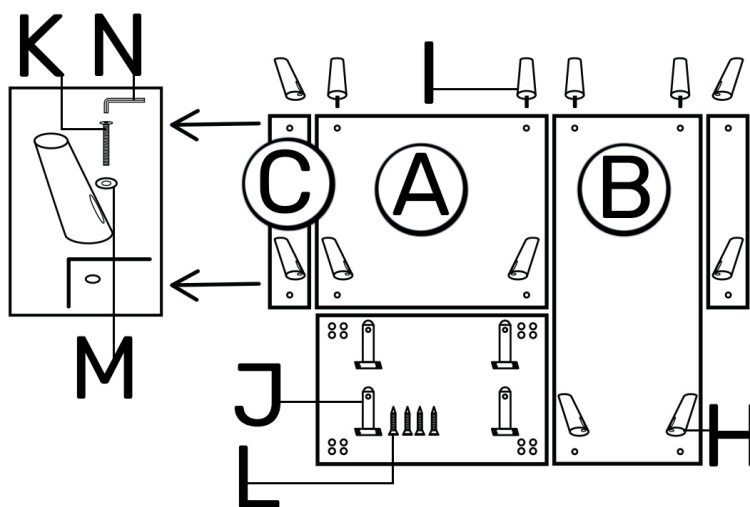

02

Przymocuj podłokietniki do sofy i leżanki.

- Wsuń lewy podłokietnik do leżanki od góry do dołu.
- Wsuń prawy podłokietnik do sofy od dołu do góry.

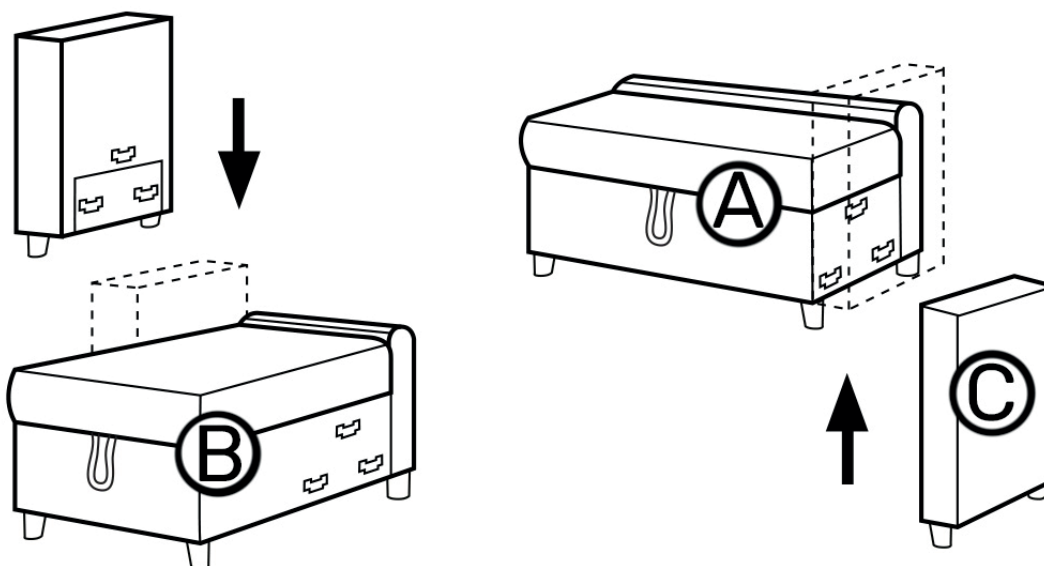

03

Połącz sofę z leżanką.

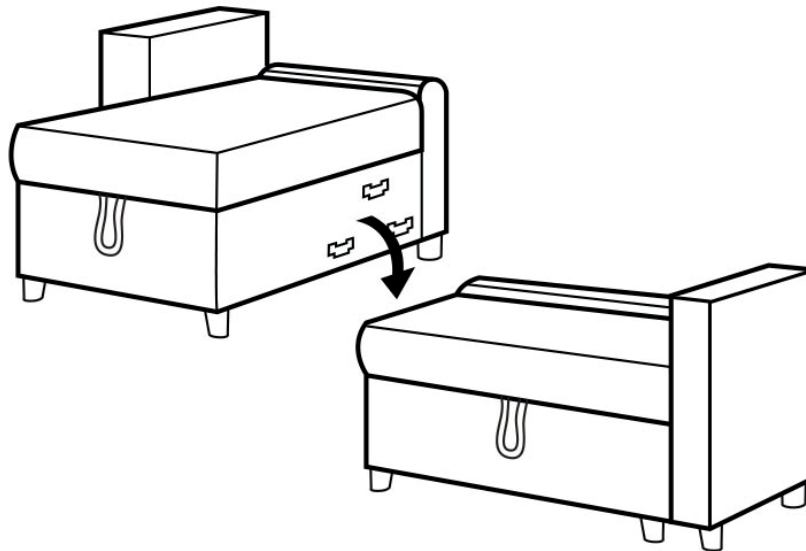

04

Wsuń oba elementy w prowadnice sofy i leżanki.

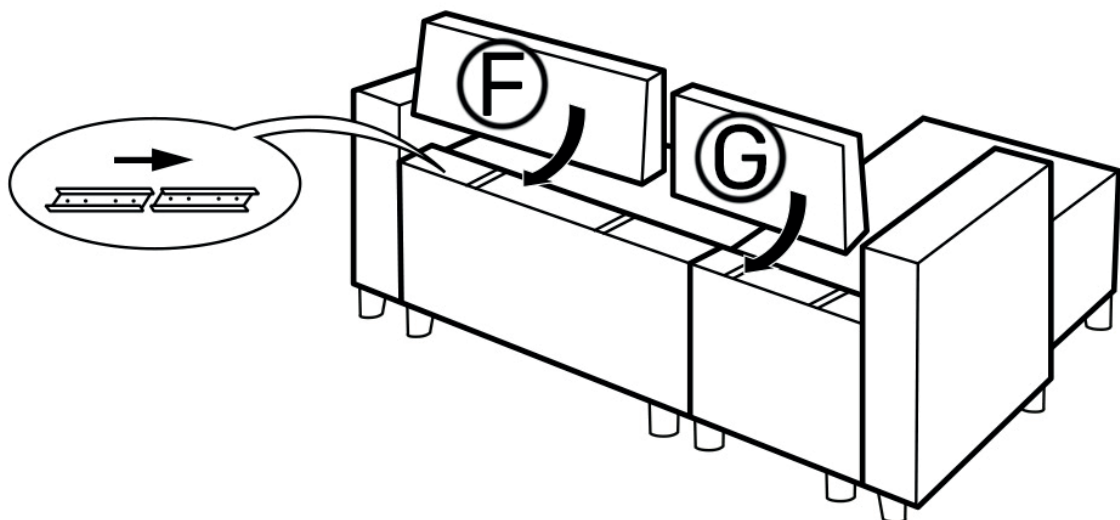

05

Aby uzyskać dostęp do schowka, należy podnieść siedzisko leżanki.

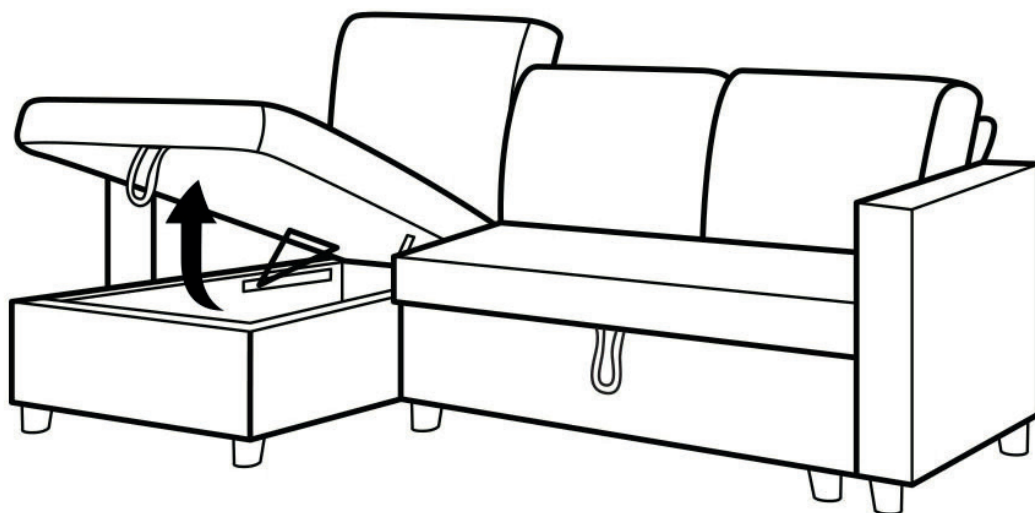

06

Aby rozłożyć łóżko, pociągnij za pasek i podnieś materac.

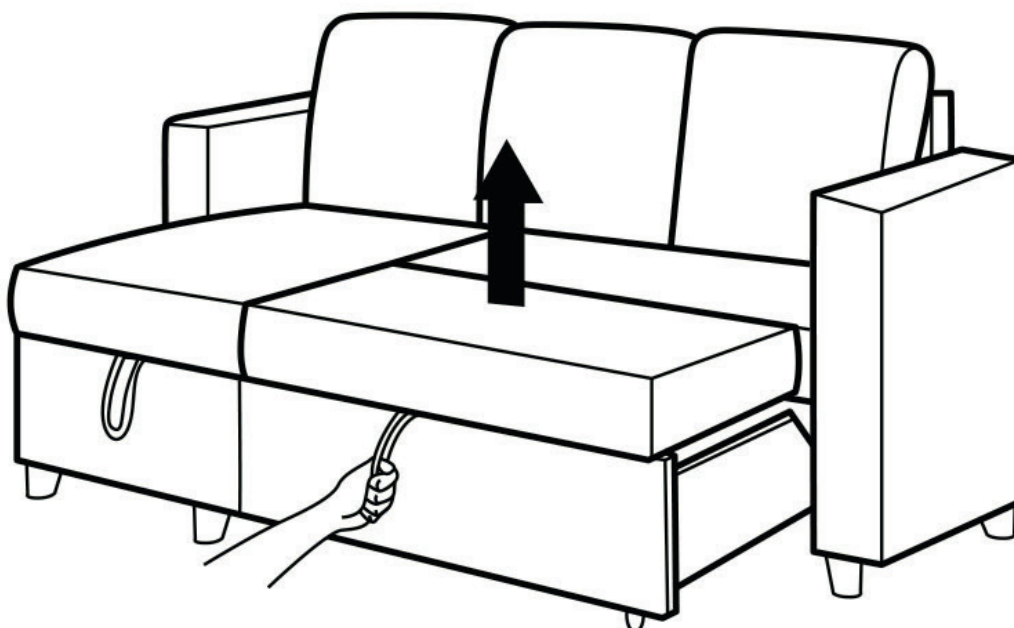

01

PT

Se desejar colocar o seu sofá no lado **DIREITO** do sofá, consulte estas **instruções** (são necessárias 2 pessoas para montar o sofá) :

Enrosque as pernas nos apoios de braços, sofá e chaise longue e os rodízios na gaveta na posição indicada.

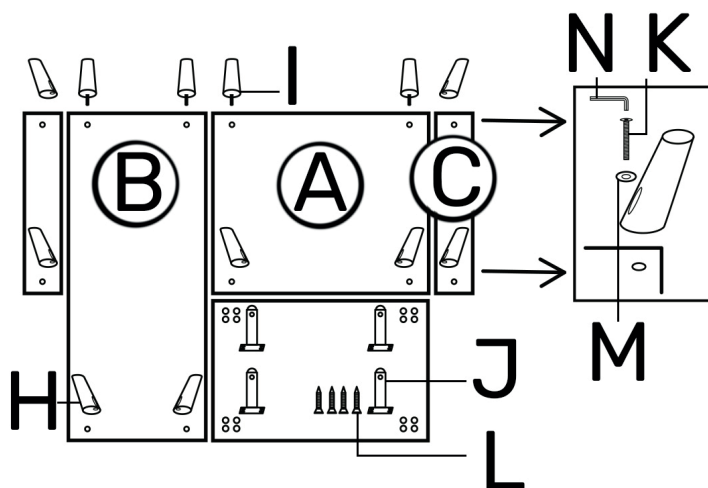

02

Fixe os apoios de braços ao sofá e ao assento.

- Insira o apoio de braço esquerdo no sofá de cima para baixo.
- Insira o apoio de braço direito no chaise-longue, de baixo para cima.

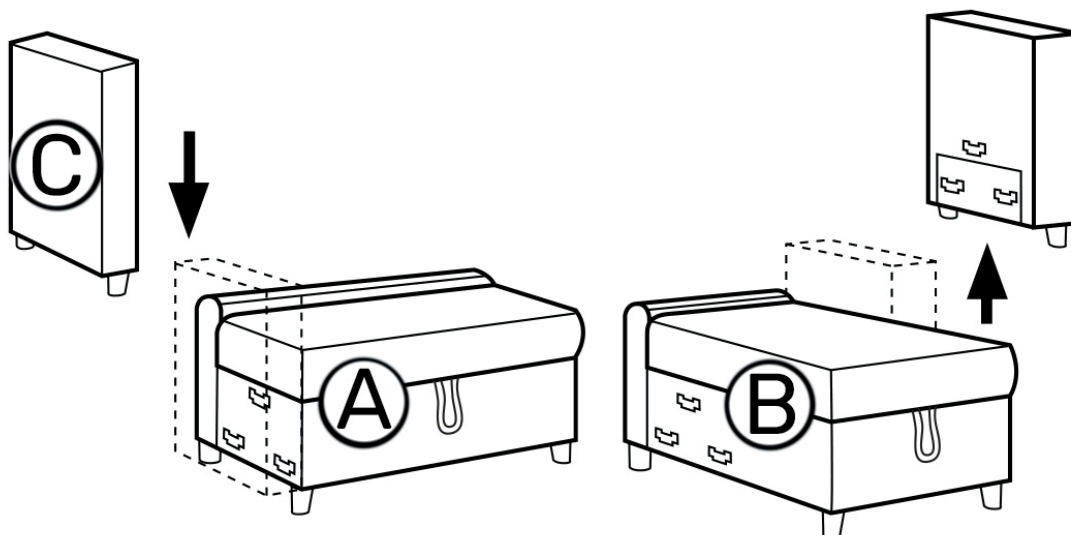

03

Prenda o sofá ao assento.

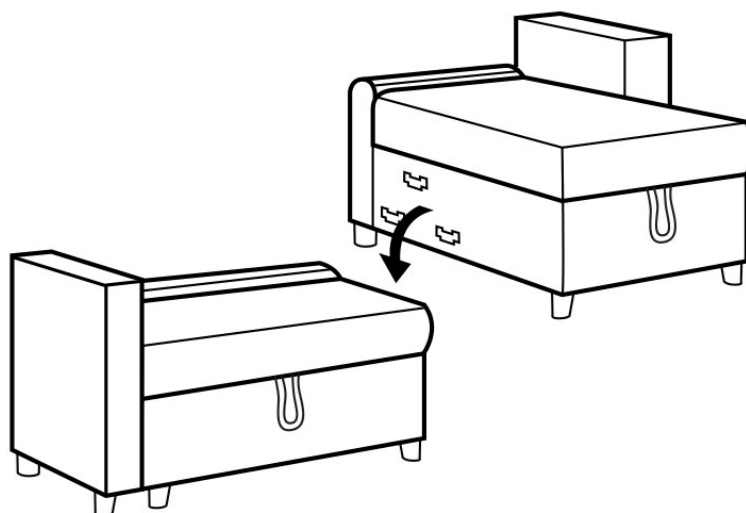

04

Deslize os dois encostos para dentro dos carris do sofá e do banco.

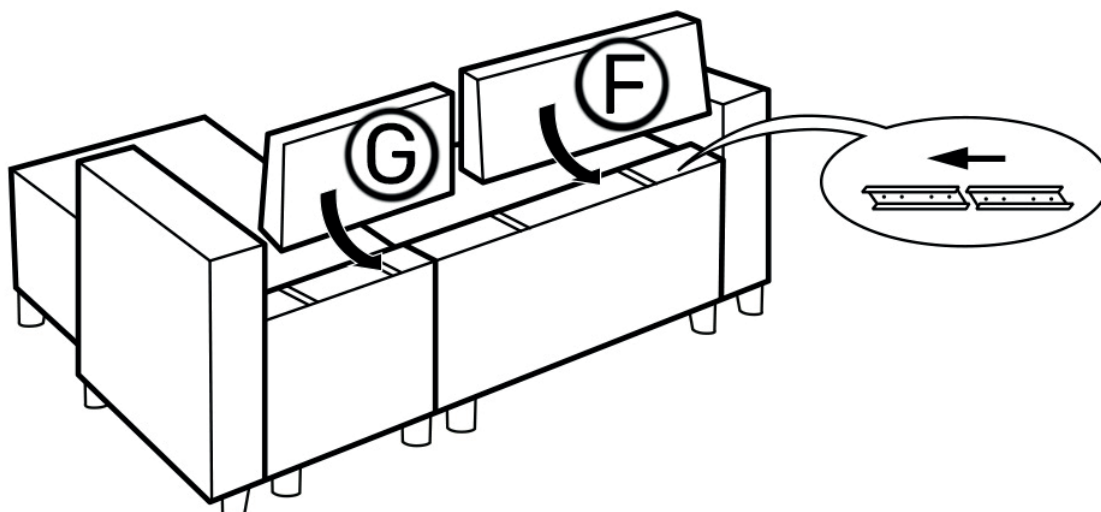

05

Para aceder à caixa de arrumação, levante o assento do sofá.

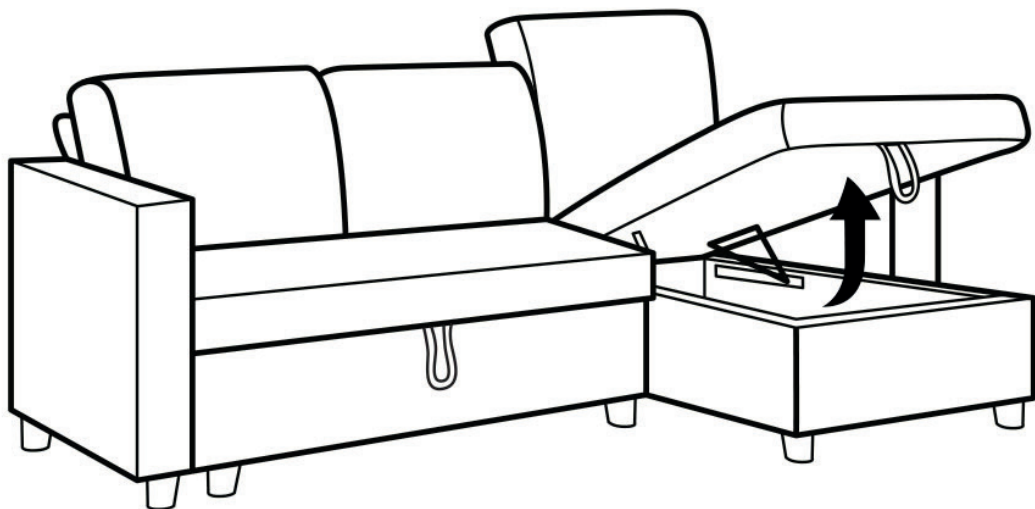

06

Para desdobrar a cama, puxe a correia e levante a cama.

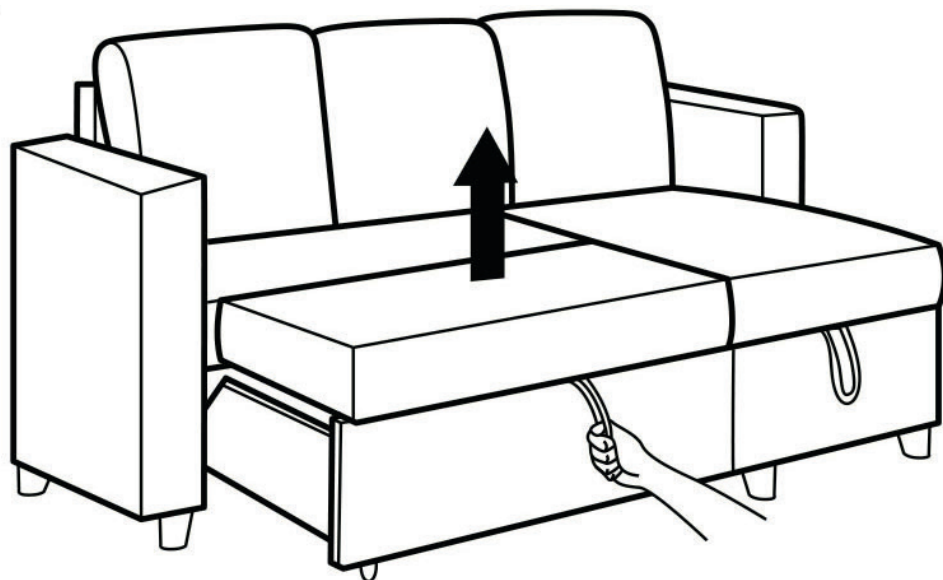

01

Se desejar colocar o seu sofá no lado **ESQUERDO** do sofá, consulte estas instruções (são necessárias 2 pessoas para montar o sofá):

Enrosque as pernas nos apoios de braços, sofá e chaise longue e os rodízios na gaveta na posição indicada.

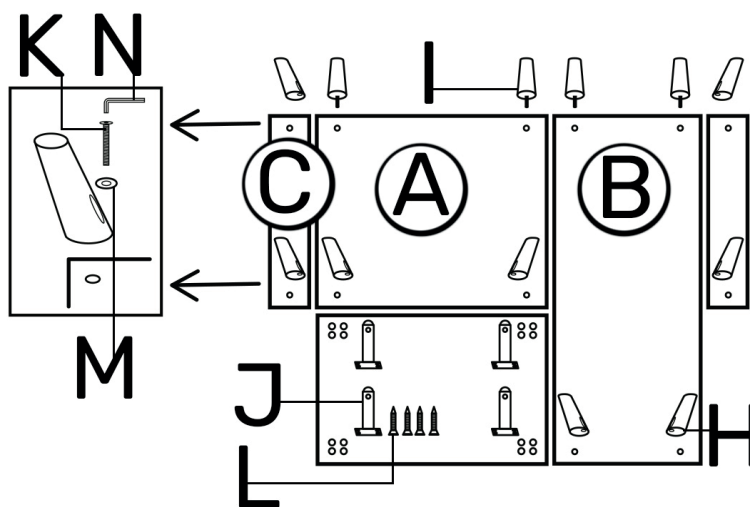

02

Fixe os apoios de braços ao sofá e ao assento.

- Insira o apoio de braço esquerdo no chaise-longue de cima para baixo.
- Insira o apoio de braço direito no sofá, de baixo para cima.

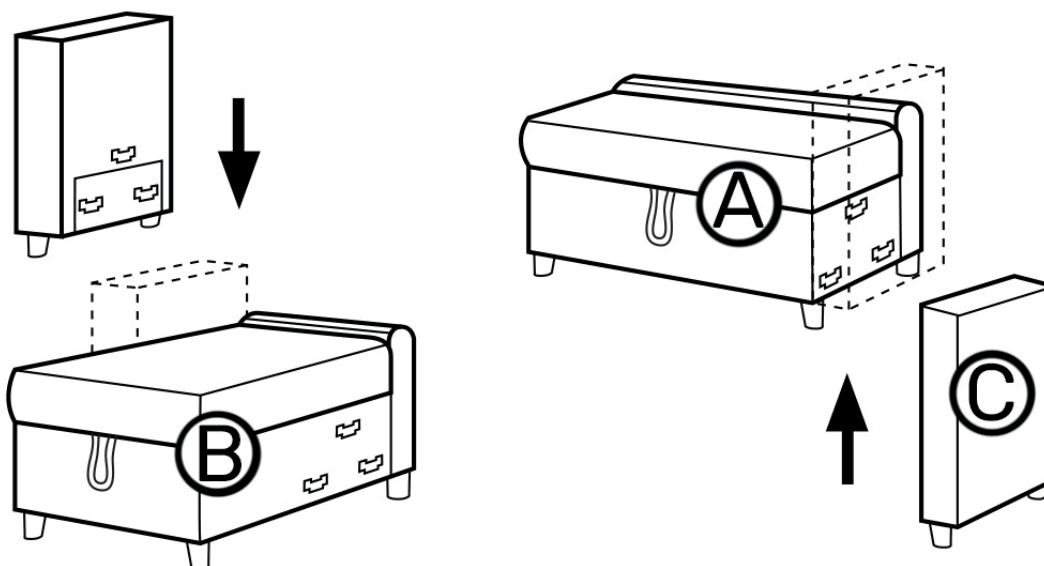

03

Prenda o sofá ao assento.

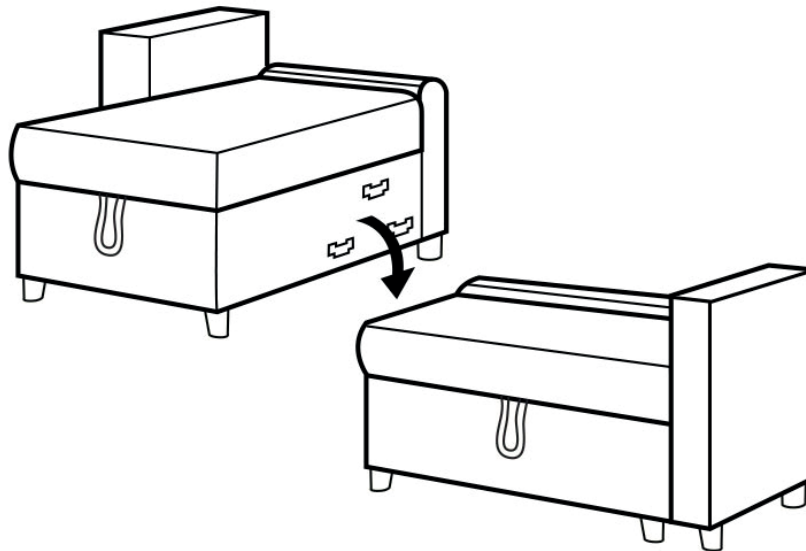

04

Deslize os dois encostos para dentro dos carris do sofá e do banco.

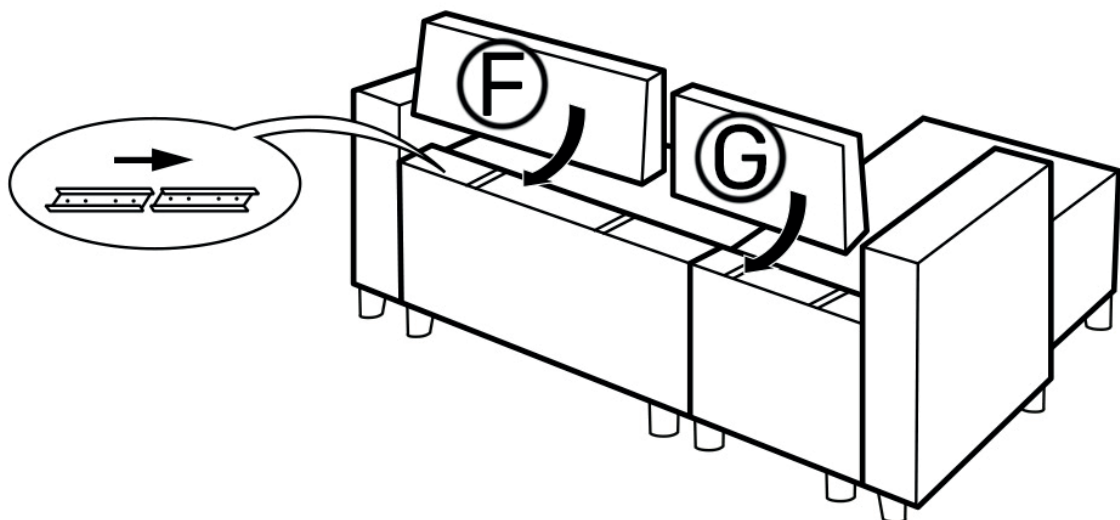

05

Para aceder à caixa de arrumação, levante o assento do sofá.

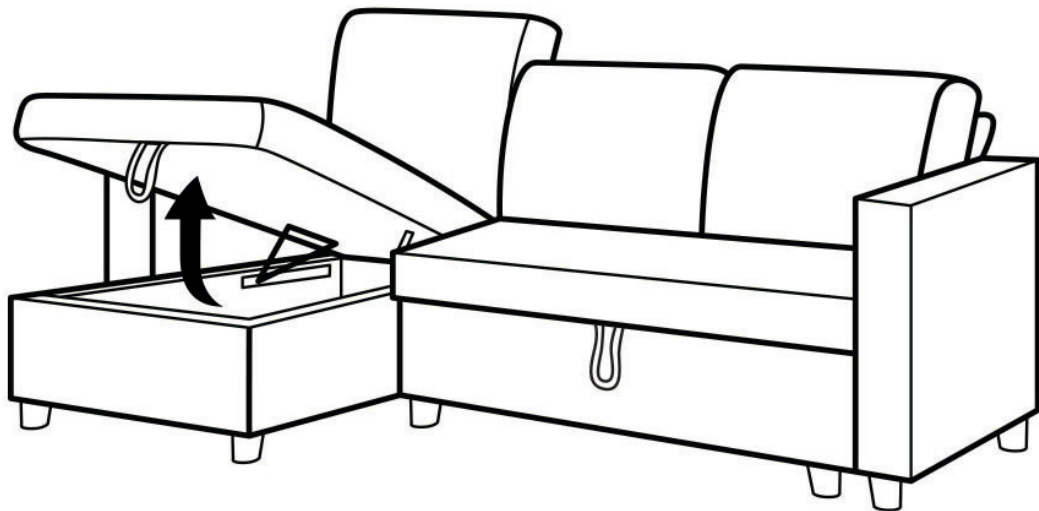

06

Para desdobrar a cama, puxe a correia e levante a cama.

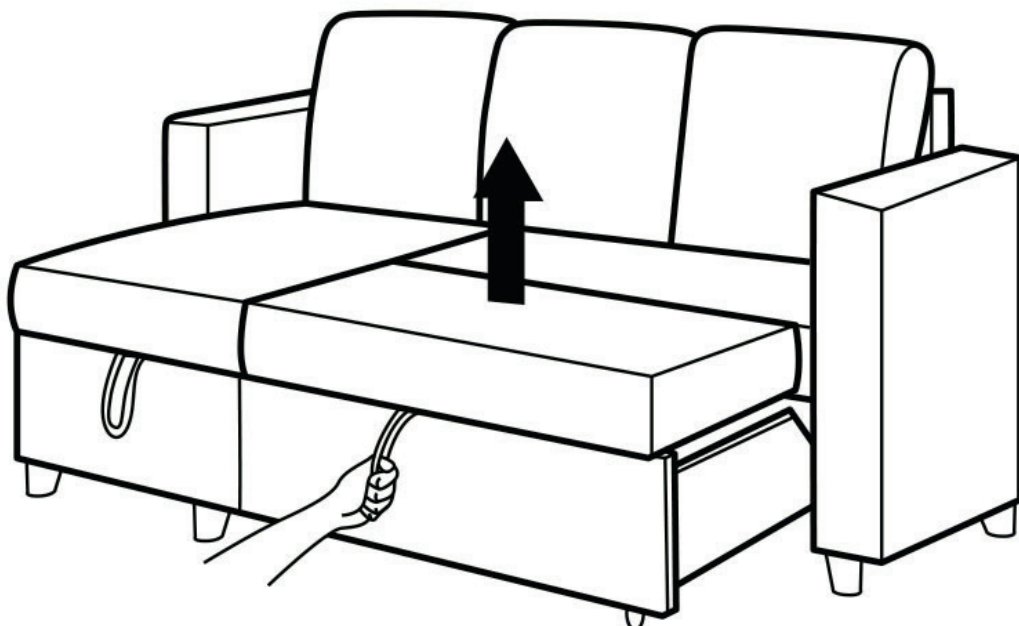

01

RO

Dacă doriți să amplasați canapeaua extensibilă în partea **DREAPTA** a canapelei, vă rugăm să consultați aceste instrucțiuni. (Pentru asamblarea canapelei sunt necesare 2 persoane):

Înșurubați picioarele pe cotiere, canapea și șezlong, precum și roțile pe sertar în locul indicat.

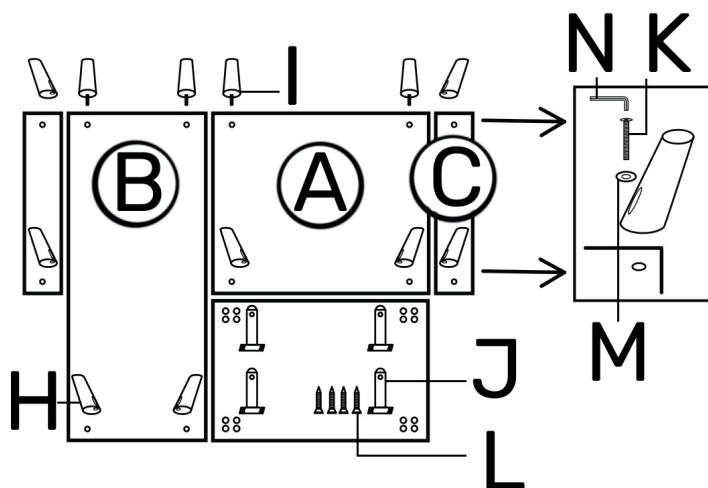

02

Fixați cotierele la canapea și la șezlong.

- Introduceți cotiera stângă pe canapea de sus în jos.
- Introduceți cotiera dreaptă pe șezlong de jos în sus.

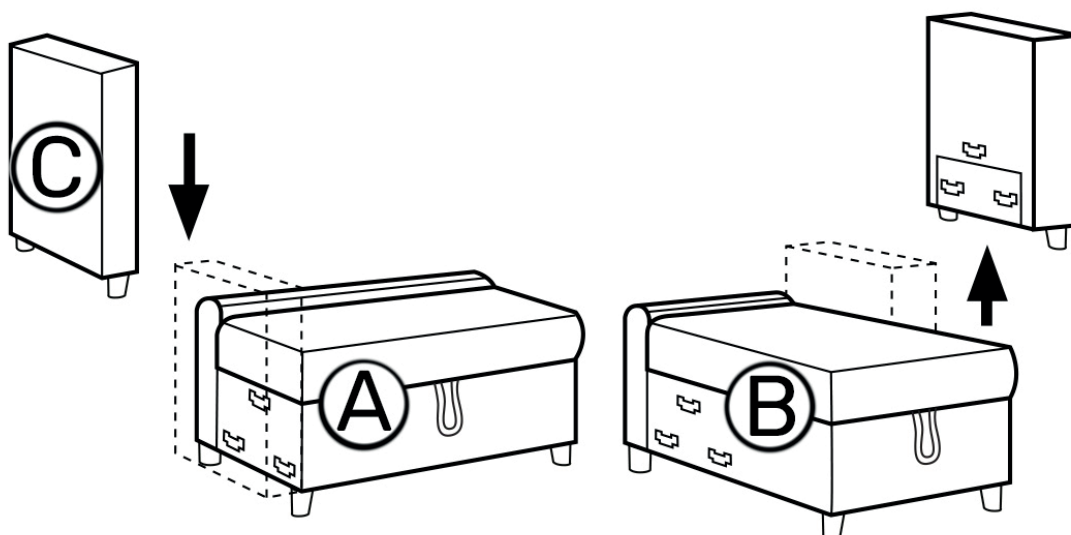

03

Ataşați canapeaua cu șezlongul.

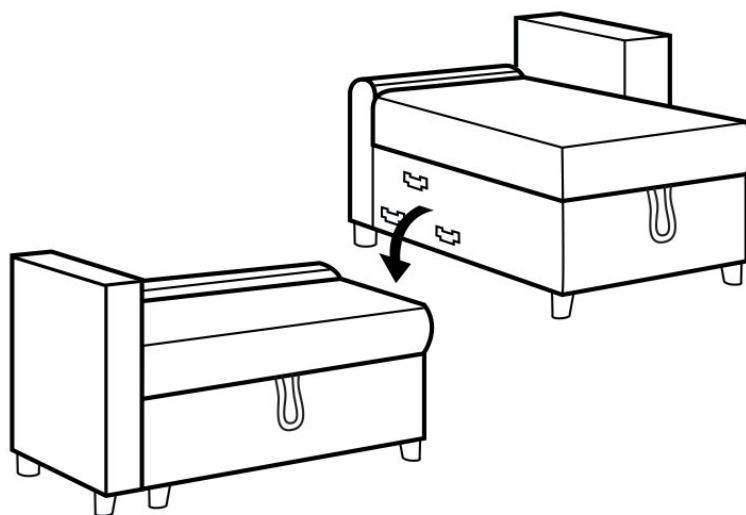

04

Glisați cele două dosare în șinele canapelei și ale șezlongului.

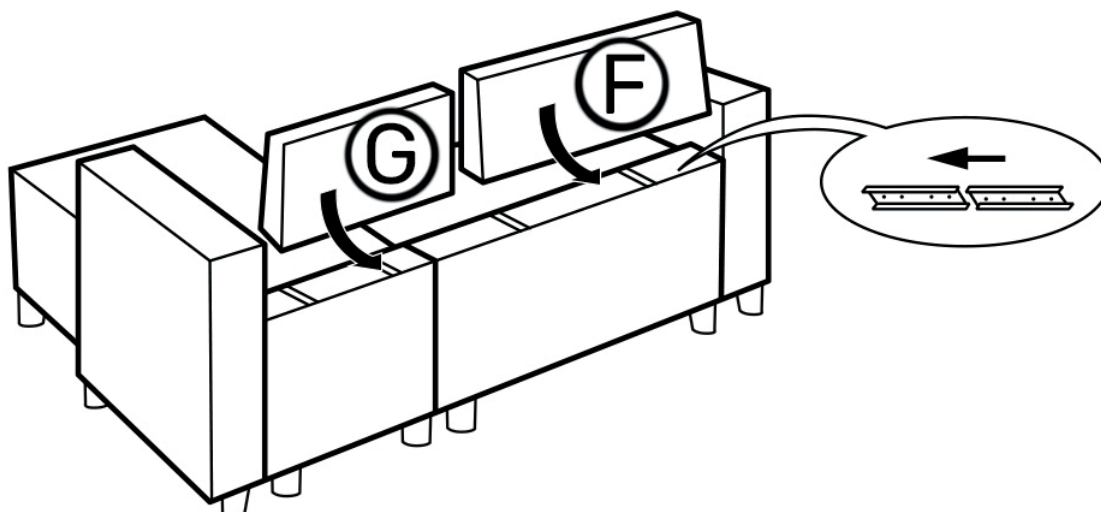

05

Pentru a accesa compartimentul de depozitare, ridicați șezutul canapelei.

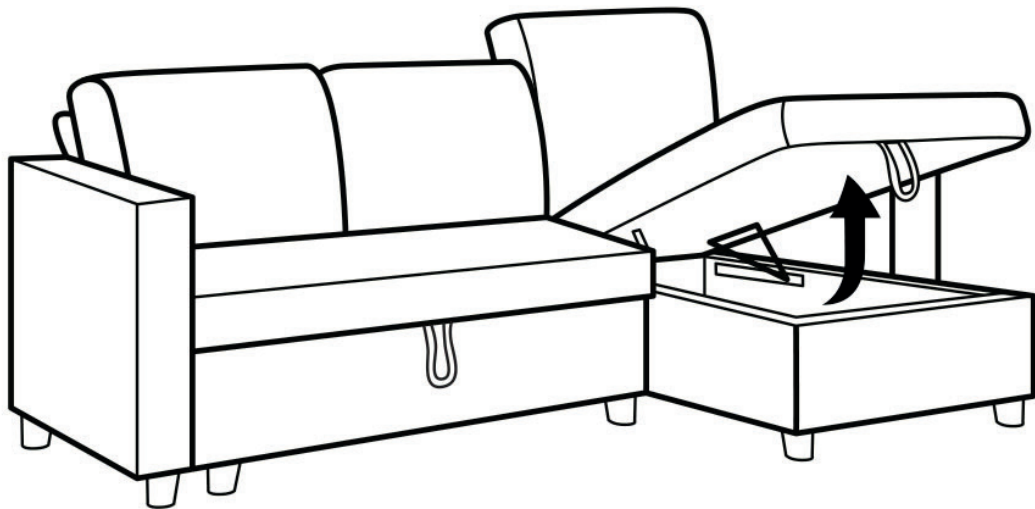

06

Pentru a deschide patul, trageți de curea și ridicați salteaua.

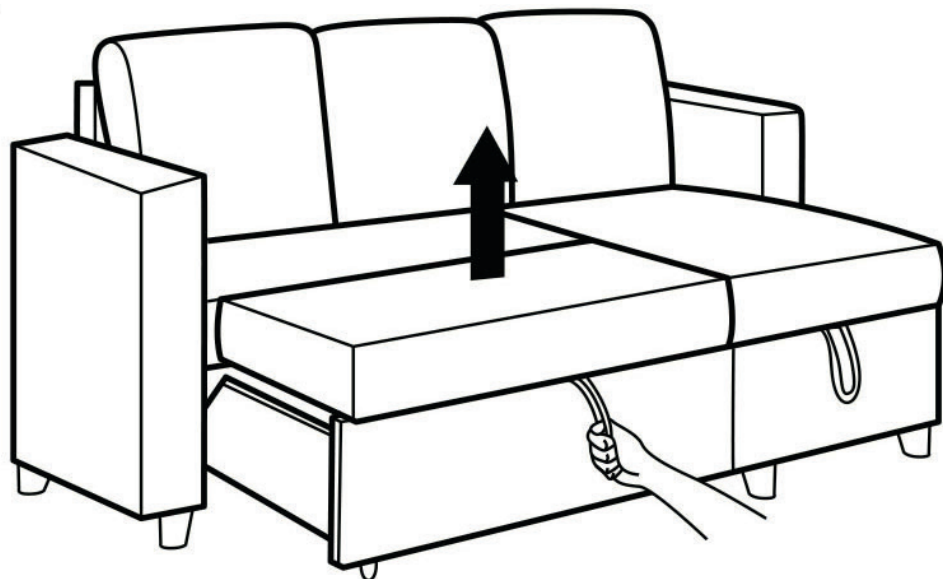

01

Dacă doriți să amplasați canapeaua extensibilă în partea **STÂNGĂ** a canapelei, vă rugăm să consultați aceste instrucțiuni. (Pentru asamblarea canapelei sunt necesare 2 persoane):

Înșurubați picioarele pe cotiere, canapea și șezlong, precum și roțile pe sertar în locul indicat.

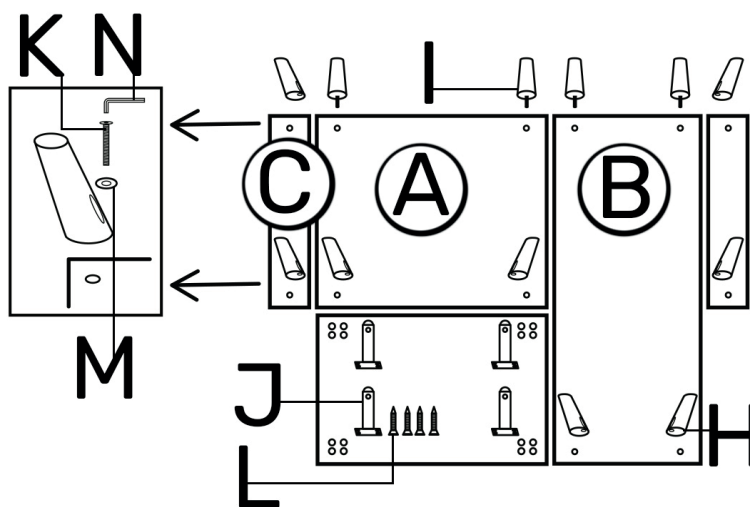

02

Fixați cotierele la canapea și la șezlong.

- Introduceți cotiera stângă pe șezlong de sus în jos.
- Introduceți cotiera dreaptă pe canapea de jos în sus.

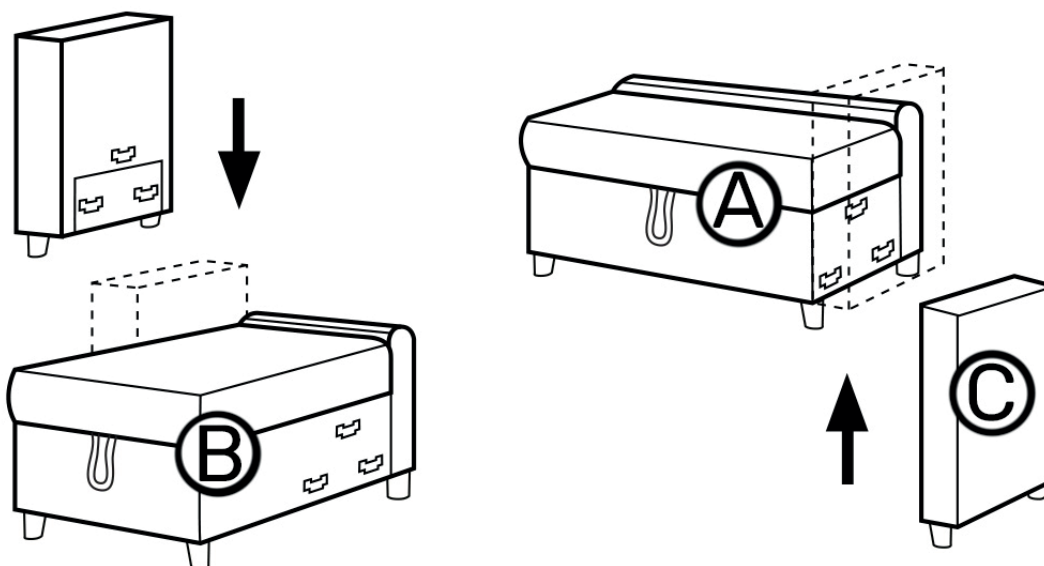

03

Ataşați canapeaua cu șezlongul.

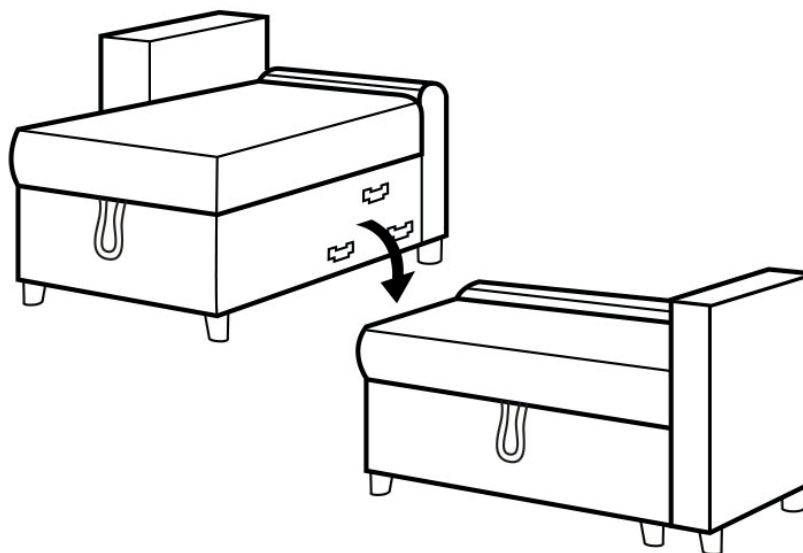

04

Glisați cele două dosare în șinele canapelei și ale șezlongului.

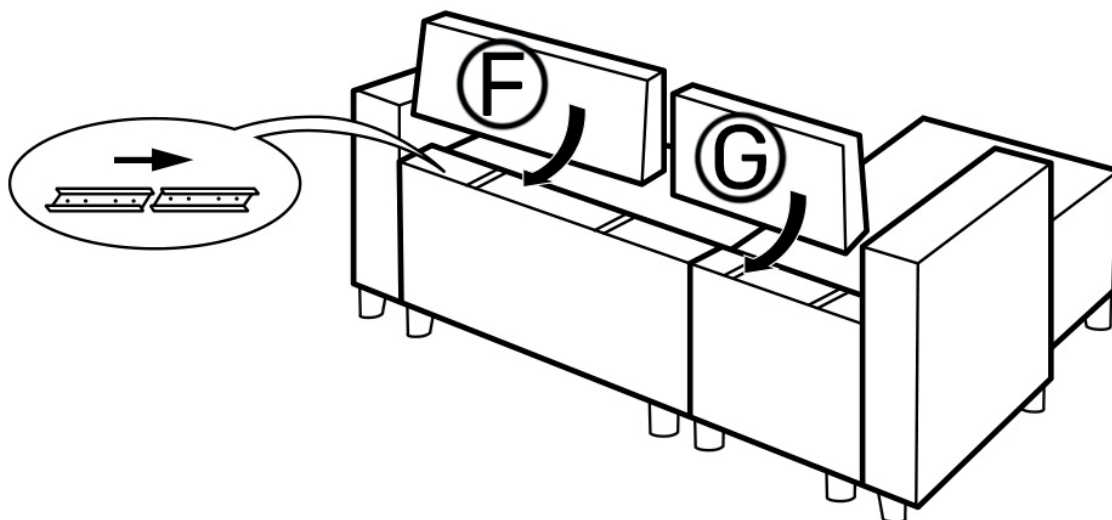

05

Pentru a accesa compartimentul de depozitare, ridicați șezutul canapelei.

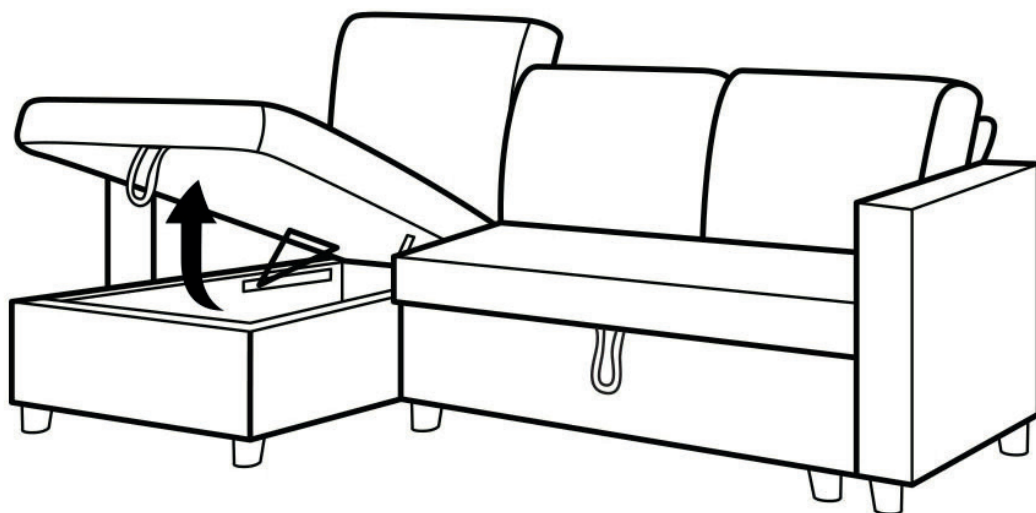

06

Pentru a deschide patul, trageți de curea și ridicați salteaua.

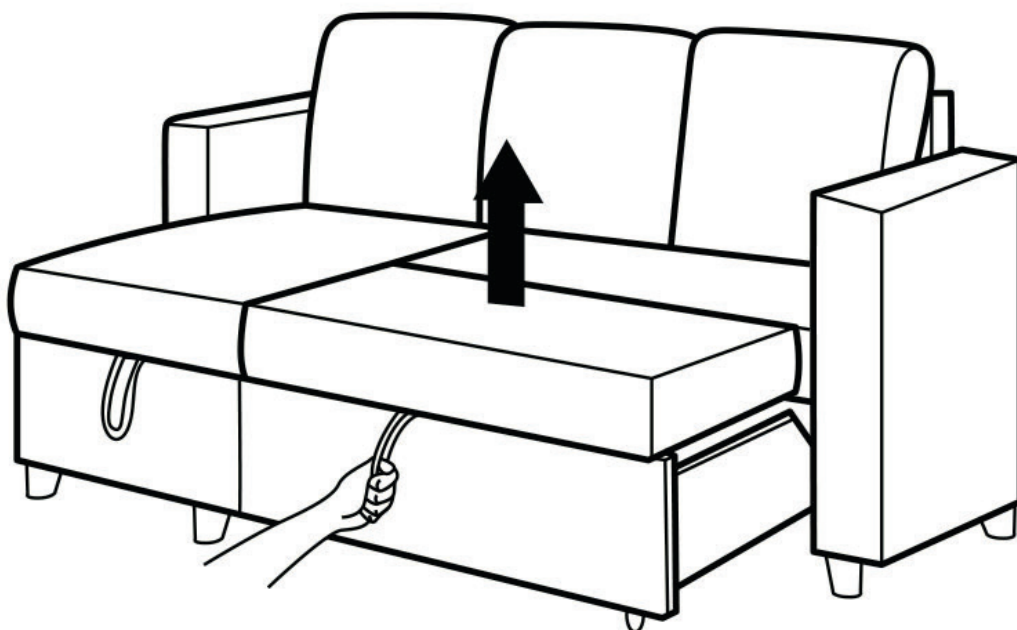

01

SK

Ak chcete umiestniť ležadlo **NAPRAVO** od pohovky, postupujte podľa týchto pokynov. (Na montáž pohovky sú potrebné 2 osoby):

Prišraubujte nožičky k podrúčkam, pohovke a ležadlu, ako aj kolieska k zásuvke na označené miesto.

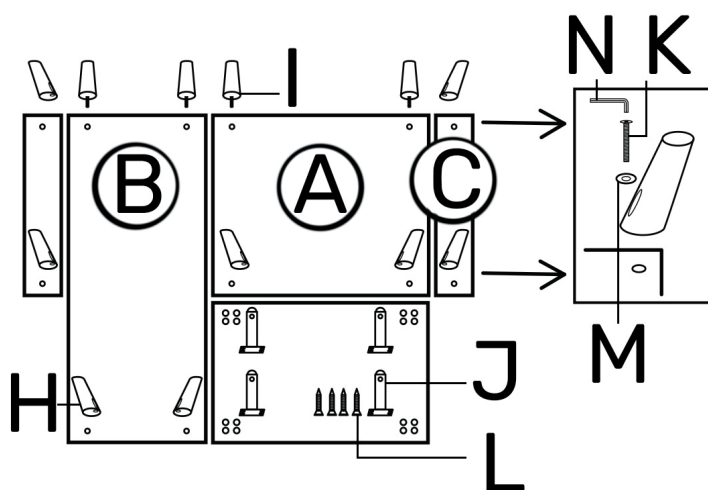

02

Pripevnite podrúčky k pohovke a ležadlu.

- Vložte ľavú podrúčku na pohovku zhora nadol.
- Vložte pravú podrúčku na ležadlo zdola nahor.

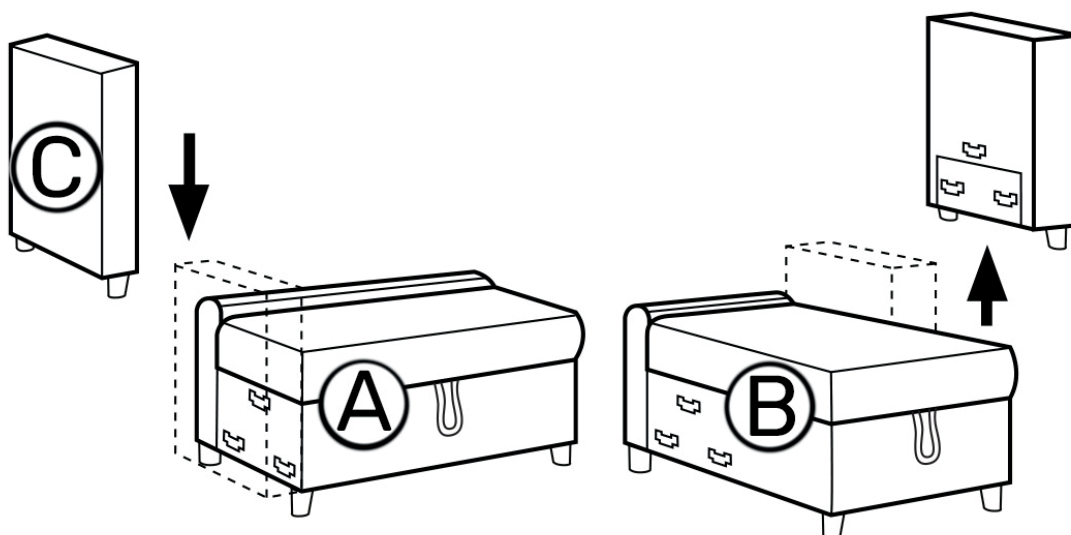

03

Pripevnite pohovku k ležadlu.

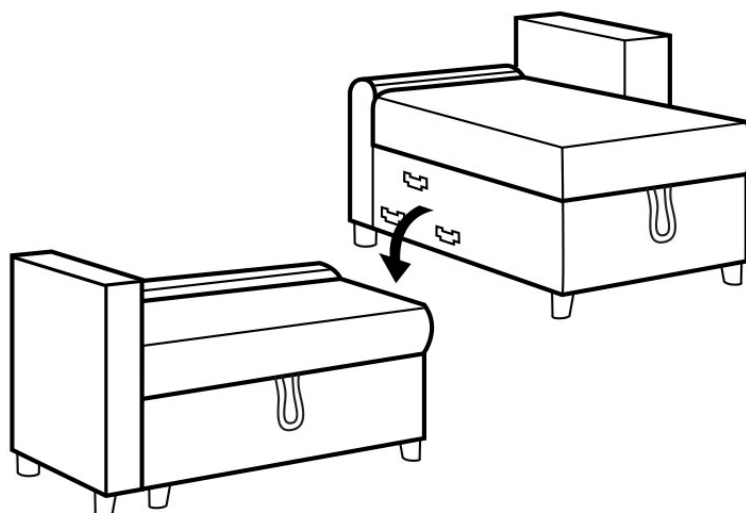

04

Oba poťahy zasuňte do koľajničiek pohovky a ležadla.

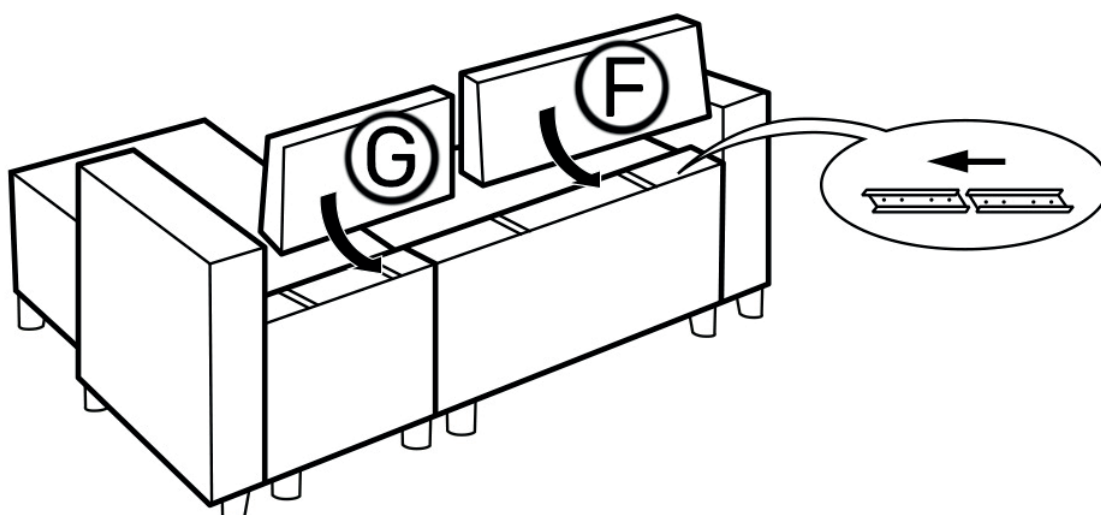

05

Pre prístup k úložnému priestoru zdvihnite sedadlo lehátka.

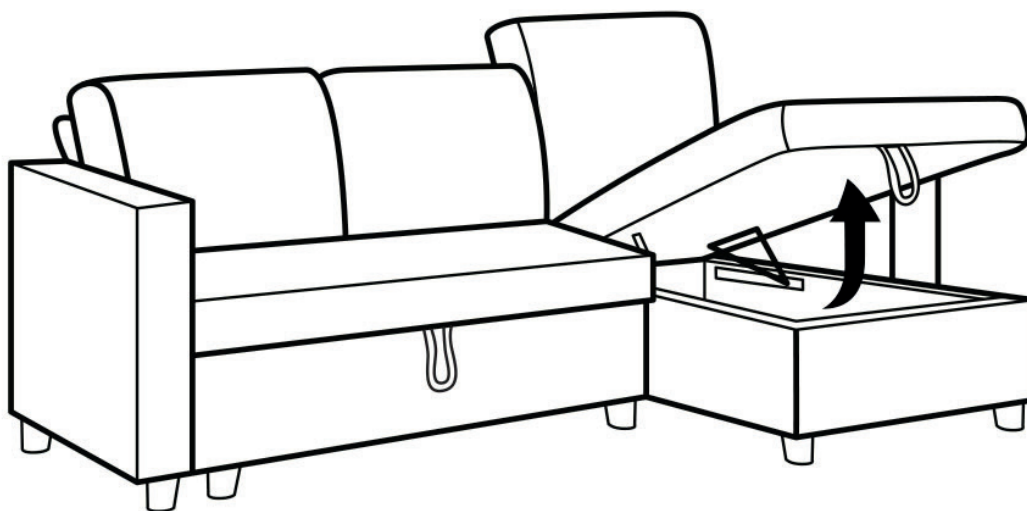

06

Na rozloženie postele potiahnite za remienok a zdvihnite matrac.

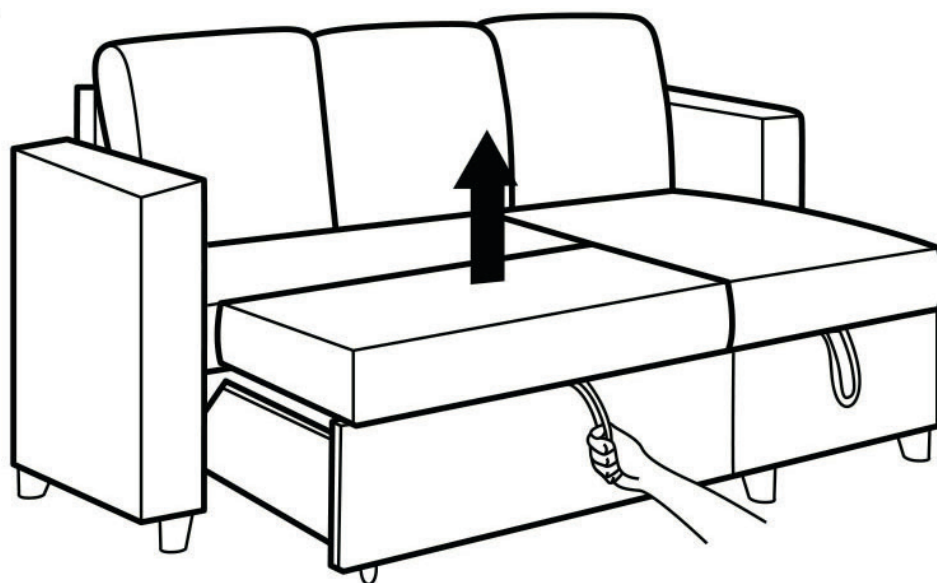

01

Ak chcete umiestniť ležadlo na **ĽAVÚ** stranu pohovky, postupujte podľa týchto pokynov. (Na montáž pohovky sú potrebné 2 osoby) :

Prišraubujte nožičky k podrúčkam, pohovke a ležadlu, ako aj kolieska k zásuvke na označené miesto.

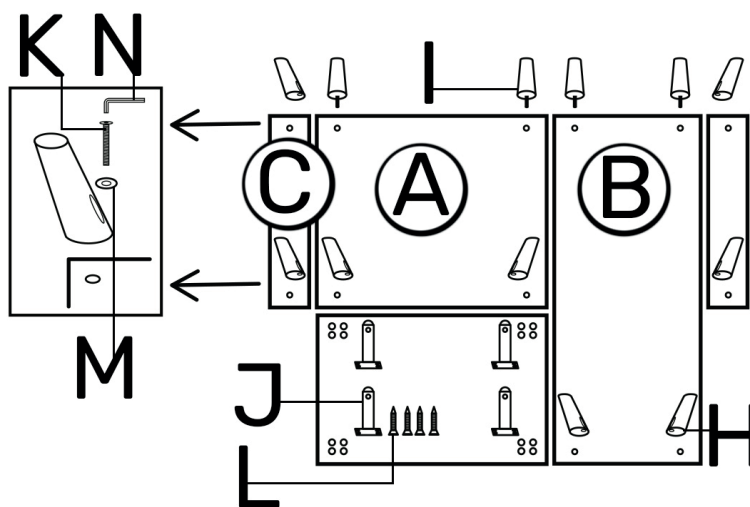

02

Pripevnite podrúčky k pohovke a ležadlu.

- Vložte ľavú podrúčku na ležadlo zhora nadol.
- Vložte pravú podrúčku na pohovku zdola nahor.

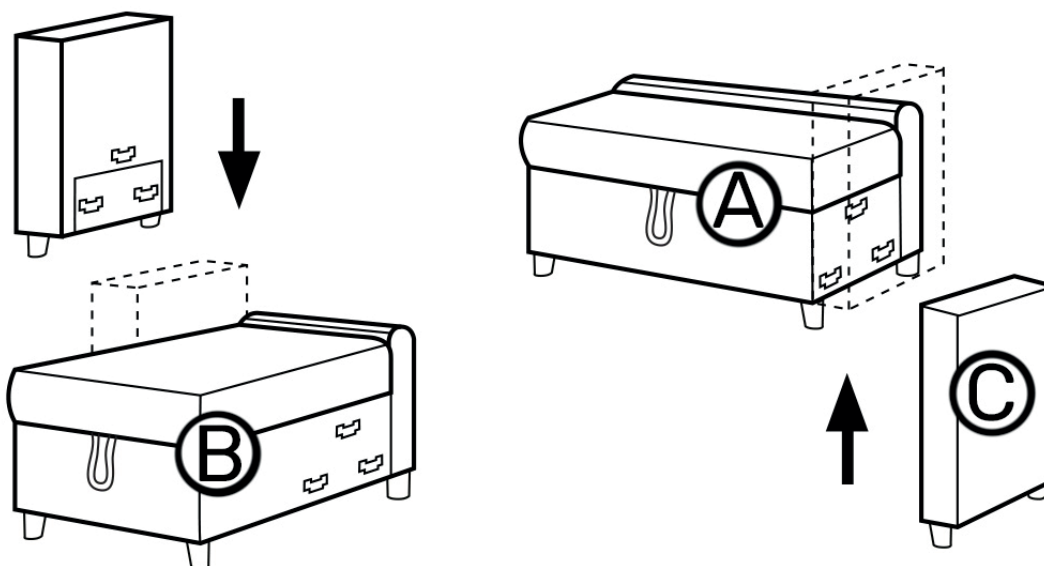

03

Pripevnite pohovku k ležadlu.

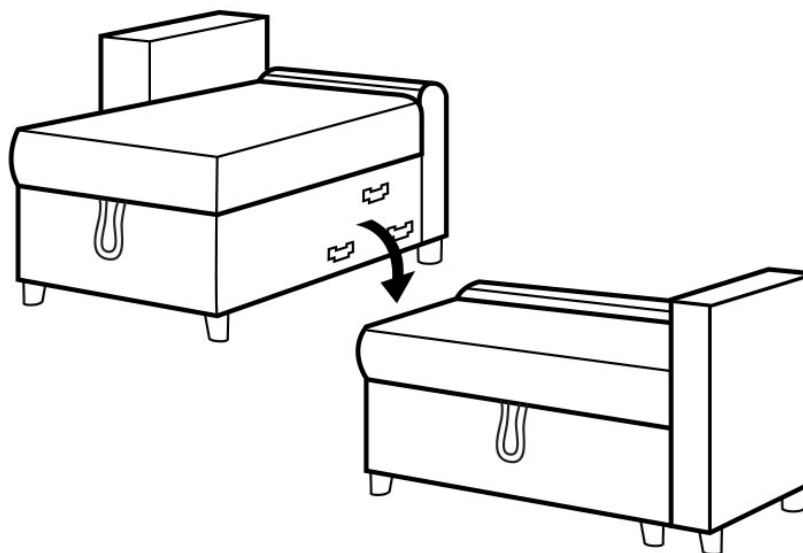

04

Oba poťahy zasuňte do koľajničiek pohovky a ležadla.

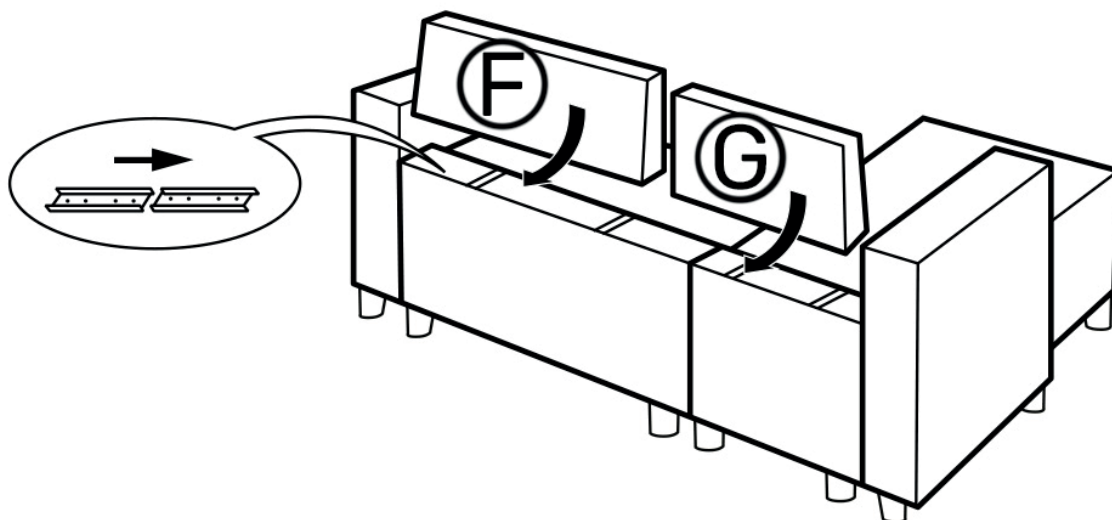

05

Pre prístup k úložnému priestoru zdvihnite sedadlo lehátka.

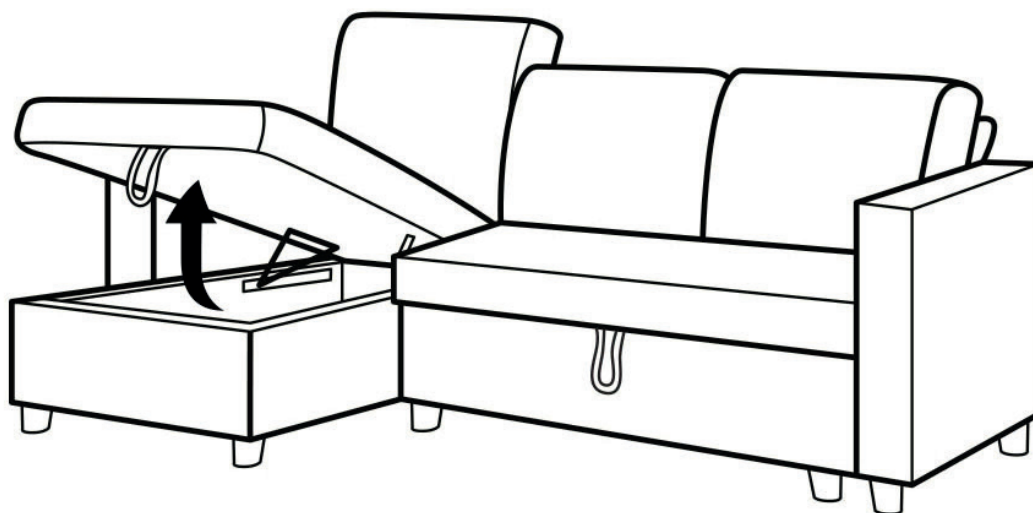

06

Na rozloženie postele potiahnite za remienok a zdvihnite matrac.

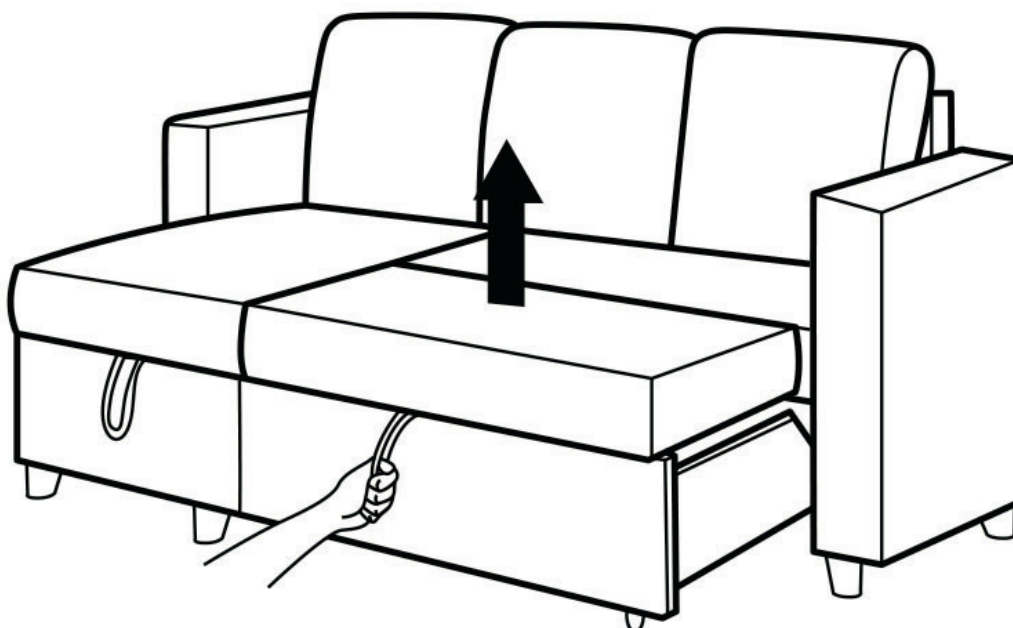

JAMES
CONV07

happy garden

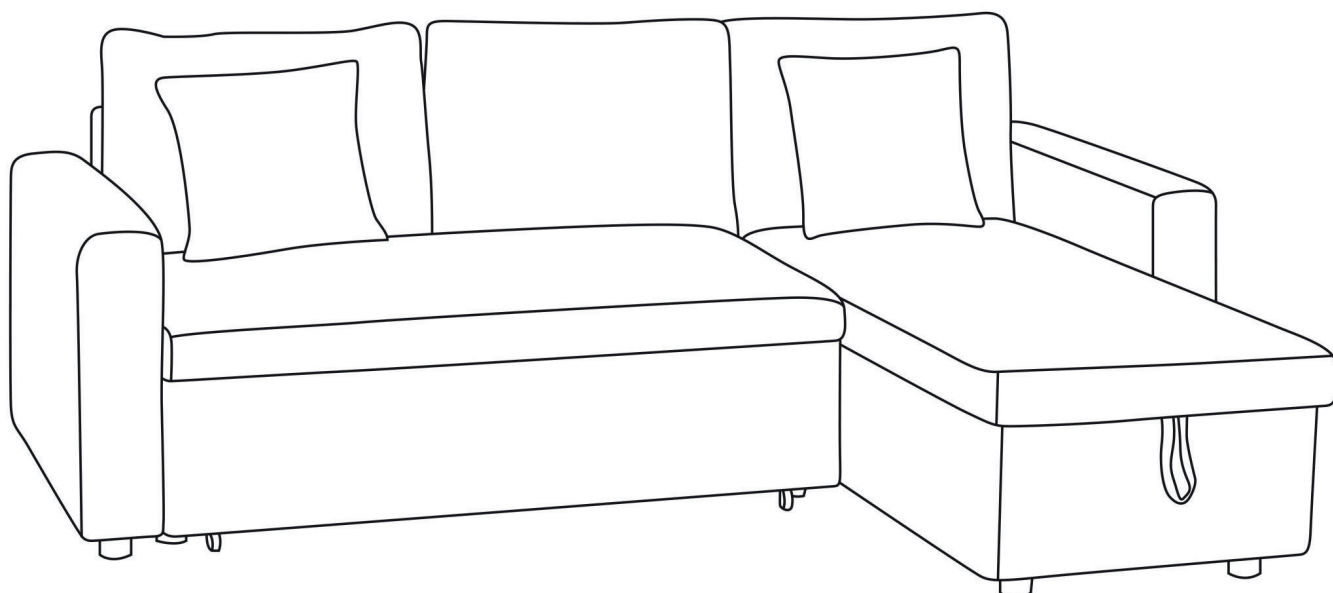

FR : Produit à usage domestique.
DE : Produkt für den Hausgebrauch.
EN : Product for domestic use.
ES : Producto para uso doméstico.
IT : Prodotto per uso domestico.
NL : Product voor huishoudelijk gebruik.
PT : Produto para uma utilização doméstica
PL : Produkt do użytku domowego.
RO : Acest produs este destinat utilizării casnice.
SK : Výrobok na domáce použitie.



happy garden



ALLSTORE SAS
contact@happygarden.fr.
121 allée Hélène Boucher
PA du Moulin
59118 WAMBRECHIES
FRANCE