

ZLEWOZMYWAK GRANITOWY

MEXEN

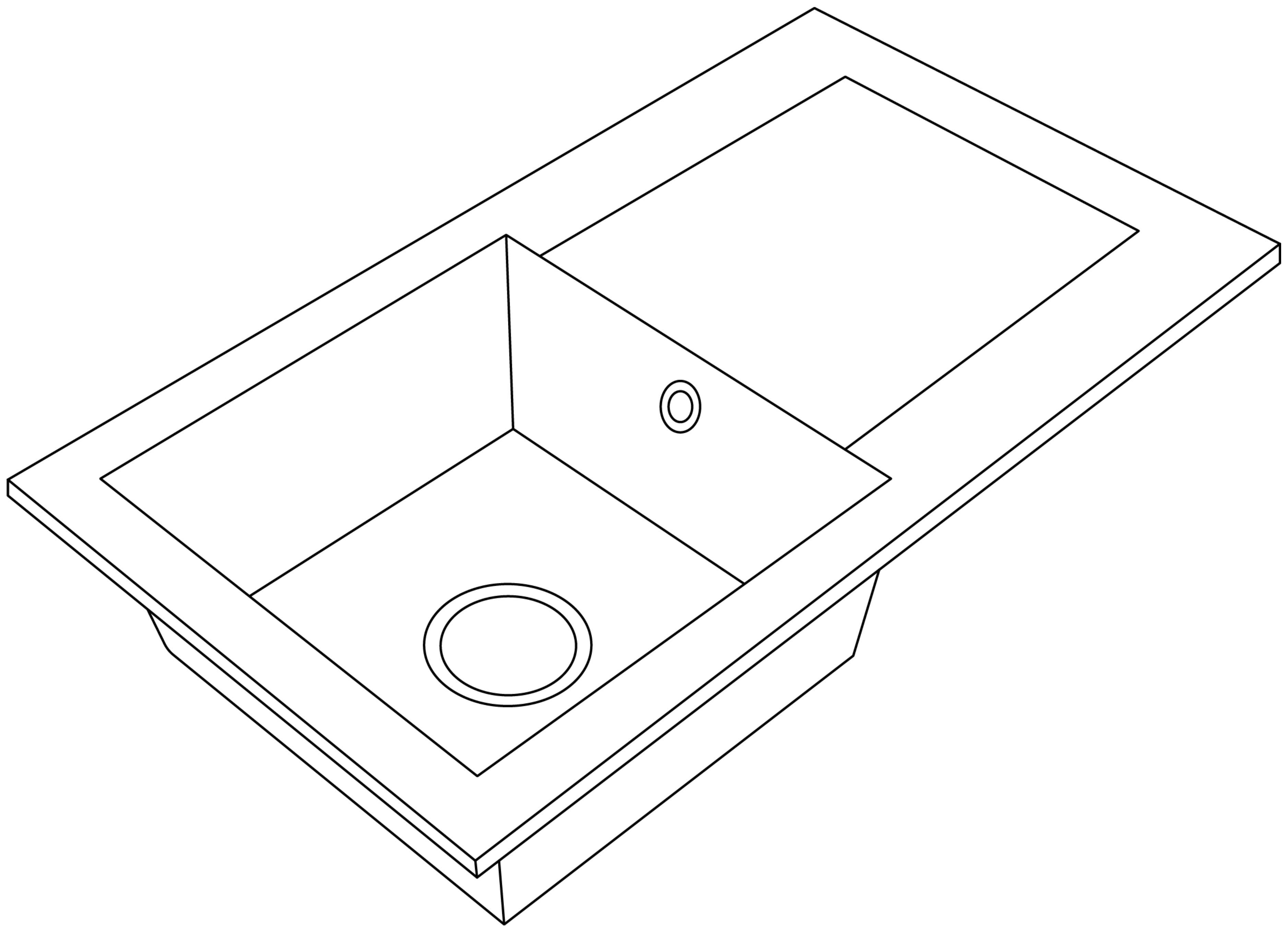

[PL] Informacje o bezpieczeństwie i gwarancji [EN] Safety and warranty information [DE] Sicherheits- und Garantieinformationen [FR] Informations sur la sécurité et la garantie [IT] Informazioni sulla sicurezza e garanzia [ES] Información sobre seguridad y garantía [NL] Veiligheids- en garantie-informatie [RU] Информация о безопасности и гарантии [SV] Säkerhets- och garantinformation [NO] Sikkerhets- og garantiinformasjon [DA] Sikkerheds- og garantiinformation [FI] Turvallisuus- ja takuuehdot [CS] Informace o bezpečnosti a záruce [PT] Informações de segurança e garantia [HU] Biztonsági és garanciális információk [RO] Informații despre siguranță și garanție [EL] Πληροφορίες ασφαλείας και εγγύησης [SK] Informácie o bezpečnosti a záruke [UK] Інформація про безпеку та гарантію [HR] Informacije o sigurnosti i jamstvu [LT] Saugumo ir garantijos informacija [BG] Информация за безопасност и гаранция [SL] Informacije o varnosti in garanciji [LV] Drošības un garantijas informācija [ET] Ohutuse ja garantii teave [SR] Informacije o bezbednosti i garanciji [IS] Öryggis- og ábyrgðaupplýsingar [SQ] Informacion mbi sigurinë dhe garancinë [MK] Информации за безбедност и гаранција [MT] Informazzjoni dwar is-sigurtà u l-garanzija

PL

1. ZASADY BEZPIECZEŃSTWA I KONSERWACJI

Zasady bezpieczeństwa:

- 1. Prawidłowy montaż:**
 - Zlewozmywak granitowy powinien być zamontowany przez wykwalifikowanego instalatora zgodnie z instrukcją producenta.
 - Należy zadbać o odpowiednie uszczelnienie, aby zapobiec wyciekom wody.
- 2. Użytkowanie:**
 - Nie stawiaj gorących naczyń bezpośrednio na powierzchni granitu – używaj podkładek ochronnych.
 - Unikaj wlewania wrzątku bezpośrednio do zlewozmywaka. Gorące płyny mogą powodować naprężenia materiału.
 - Nie uderzaj ciężkimi przedmiotami w powierzchnię zlewozmywaka, ponieważ granit może pęknąć przy silnym uderzeniu.
- 3. Środki chemiczne:**
 - Nie stosuj żrących, kwasowych ani zasadowych środków czyszczących (np. wybielaczy, środków do udrażniania rur, acetonu).
 - Unikaj długotrwałego kontaktu granitu z barwiącymi substancjami, takimi jak kawa, wino czy buraki.
- 4. Dzieci i zwierzęta:**
 - Zabezpiecz dostęp do szafek pod zlewozmywakiem, szczególnie jeśli przechowujesz tam środki czystości.

Zasady konserwacji:

- 1. Codzienna pielęgnacja:**
 - Po każdym użyciu spłucz zlewozmywak ciepłą wodą, aby usunąć resztki jedzenia i zapobiec osadzeniu się zanieczyszczeń.
 - Osusz powierzchnię miękką, suchą ściereczką, aby uniknąć zacieków i osadzania kamienia.
- 2. Czyszczenie:**
 - Do codziennego czyszczenia używaj miękkiej gąbki lub ściereczki oraz łagodnego detergentu.
 - Raz w tygodniu zastosuj dedykowany środek do czyszczenia zlewozmywaków granitowych.
 - Unikaj środków ściernych, które mogą uszkodzić powierzchnię zlewozmywaka.
- 3. Usuwanie kamienia i zacieków:**
 - W przypadku twardej wody stosuj roztwór octu z wodą (1:1). Po czyszczeniu dokładnie spłucz powierzchnię wodą.
 - Możesz używać delikatnych preparatów do usuwania osadów kamienia.
- 4. Zapobieganie przebarwieniom:**
 - Nie pozostawiaj na powierzchni zlewozmywaka resztek jedzenia lub barwiących substancji (np. herbaty, wina).
 - Jeśli dojdzie do przebarwienia, użyj pasty czyszczącej przeznaczonej do zlewozmywaków granitowych.
- 5. Impregnacja powierzchni:**
 - W przypadku zlewozmywaków wymagających impregnacji (przez pierwszy miesiąc użytkowania co 3 dni, następnie raz-dwa razy w miesiącu), stosuj specjalne preparaty zabezpieczające powierzchnię przed zabrudzeniami i osadzeniem kamienia.
- 6. Ochrona przed uszkodzeniami mechanicznymi:**
 - Używaj mat ochronnych lub koszyków na dnie zlewozmywaka, aby zapobiec zarysowaniom i uszkodzeniom.
 - Unikaj przesuwania ciężkich lub metalowych przedmiotów po powierzchni zlewozmywaka.
- 7. Odpływ i syfon:**
 - Regularnie sprawdzaj i czyść odpływ oraz sitko, aby zapobiec zatykaniu rur.
 - Raz w miesiącu przepłucz odpływ gorącą wodą lub zastosuj ekologiczne środki czyszczące.

Dodatkowe wskazówki:

- Długotrwałe użytkowanie: Regularna pielęgnacja i odpowiednie środki czyszczące zapewnią estetyczny wygląd zlewozmywaka przez wiele lat.
- Zapobieganie osadowi: W przypadku twardej wody rozważ zamontowanie filtra wody, aby zmniejszyć osadzanie kamienia.

Przestrzeganie tych zasad pozwoli utrzymać zlewozmywak granitowy w doskonałym stanie, zwiększając jego trwałość i estetykę.

2. WARUNKI GWARANCJI

Okres gwarancyjny wynosi 120 miesięcy od daty zakupu. Ujawnione w tym okresie wady produktu zostaną przez producenta usunięte poprzez dostarczenie części zamiennych, jeśli nie będzie to możliwe zostaną zwrócone środki lub produkt zostanie wymieniony na nowy. Rozwiązanie zależne jest od oceny przez gwaranta stanu faktycznego reklamowanego towaru.

Podstawowym dokumentem w przypadku chęci zgłoszenia reklamacji jest dowód zakupu. Termin rozpatrzenia reklamacji wynosi 14 dni roboczych od dnia dostarczenia dokumentacji ukazującej problem z produktem lub samego produktu.

W przypadku wymiany komponentu, objęty jest on roczną gwarancją.

Instalacja musi być przeprowadzona w sposób fachowy i zgodny z obowiązującymi normami w kraju, w którym produkt jest instalowany.

Gwarancja nie obejmuje:

- użytkowania produktu niezgodnie z niniejszą instrukcją.
- wszelkich uszkodzeń mechanicznych powstałych na skutek montażu, demontażu lub użytkowania.
- skutków nieuprawnionej ingerencji w produkt wykraczające poza normalne czynności montażowe.

Gwarantem jest firma "AGRAF" - KIESZKOWSKI RAFAŁ
NIP: 1181563829 REGON: 141494553

EN

1. SAFETY AND MAINTENANCE RULES

Safety rules:

- Proper installation:
 - A granite sink should be installed by a qualified professional following the manufacturer's instructions.
 - Ensure proper sealing to prevent water leaks.
- Usage:
 - Do not place hot pots directly on the granite surface – use protective pads.
 - Avoid pouring boiling water directly into the sink, as hot liquids can stress the material.
 - Do not hit the sink surface with heavy objects, as granite may crack under strong impact.
- Chemicals:
 - Do not use corrosive, acidic, or alkaline cleaning agents (e.g., bleach, pipe cleaners, acetone).
 - Avoid prolonged contact with staining substances, such as coffee, wine, or beets.
- Children and pets:
 - Secure access to cabinets under the sink, especially if cleaning products are stored there.

Maintenance rules:

- Daily care:
 - Rinse the sink with warm water after each use to remove food residues and prevent dirt buildup.
 - Dry the surface with a soft, dry cloth to avoid streaks and limescale buildup.
- Cleaning:
 - For daily cleaning, use a soft sponge or cloth with mild detergent.
 - Once a week, use a dedicated granite sink cleaner.
 - Avoid abrasive products that could damage the sink's surface.
- Removing limescale and stains:
 - For hard water, use a solution of vinegar and water (1:1). Rinse the surface thoroughly after cleaning.
 - You can use gentle limescale removers.
- Preventing discoloration:
 - Do not leave food residues or staining substances (e.g., tea, wine) on the sink surface.
 - If discoloration occurs, use a cleaning paste designed for granite sinks.
- Surface impregnation:
 - For sinks that require impregnation (every 3 days during the first month, then once or twice a month), use special products to protect the surface from dirt and limescale buildup.
- Protection from mechanical damage:
 - Use protective mats or baskets at the sink's bottom to prevent scratches and damage.
 - Avoid dragging heavy or metal objects across the sink's surface.
- Drain and siphon:
 - Regularly check and clean the drain and strainer to prevent clogs.
 - Flush the drain with hot water or eco-friendly cleaning agents once a month.

Additional tips:

- Long-term use: Regular care and appropriate cleaning agents will ensure the sink retains its aesthetic appearance for many years.
- Preventing deposits: For hard water, consider installing a water filter to reduce limescale buildup.

2. WARRANTY CONDITIONS

The warranty period is 120 months from the date of purchase. Product defects discovered during this period will be remedied by the manufacturer by supplying replacement parts, if this is not possible funds will be refunded or the product will be replaced with a new one.

The solution depends on the guarantor's assessment of the actual condition of the goods complained of.

The proof of purchase is the basic document if you wish to make a complaint. The time limit for handling complaints is 14 working days from the date of submission of documentation showing the problem with the product or the product itself.

If a component is replaced, it is covered by a one-year guarantee.

The installation must be carried out in a professional manner and in accordance with the applicable standards in the country where the product is installed.

The warranty does not cover:

- use of the product contrary to these instructions.
- any mechanical damage resulting from assembly, disassembly or use.
- results of unauthorised interference with the product beyond normal installation operations.

The guarantor is the company "AGRAF" - KIESZKOWSKI RAFAŁ
NIP: 1181563829 REGON: 141494553

DE

1. SICHERHEITS- UND WARTUNGSVORSCHRIFTEN

Sicherheitsregeln:

- Richtige Installation:
 - Das Granitspülbecken sollte von einem qualifizierten Fachmann gemäß den Anweisungen des Herstellers installiert werden.
 - Stellen Sie sicher, dass die Abdichtung korrekt ist, um Wasserlecks zu vermeiden.
- Nutzung:
 - Stellen Sie keine heißen Töpfe direkt auf die Granitoberfläche – verwenden Sie Schutzunterlagen.
 - Vermeiden Sie das Einfüllen von kochendem Wasser direkt in die Spüle, da heiße Flüssigkeiten das Material belasten können.
 - Schlagen Sie nicht mit schweren Gegenständen auf die Spülenoberfläche, da Granit bei starker Einwirkung Risse bekommen kann.
- Chemikalien:
 - Verwenden Sie keine ätzenden, sauren oder alkalischen Reinigungsmittel (z. B. Bleichmittel, Rohrreiniger, Aceton).
 - Vermeiden Sie längeren Kontakt mit färbenden Substanzen wie Kaffee, Wein oder Rote Bete.
- Kinder und Haustiere:
 - Sichern Sie den Zugang zu Schränken unter der Spüle, insbesondere wenn dort Reinigungsmittel aufbewahrt werden.

Wartungsregeln:

- Tägliche Pflege:
 - Spülen Sie die Spüle nach jedem Gebrauch mit warmem Wasser ab, um Speisereste zu entfernen und Schmutzansammlungen zu verhindern.
 - Trocknen Sie die Oberfläche mit einem weichen, trockenen Tuch, um Streifen und Kalkablagerungen zu vermeiden.
- Reinigung:
 - Verwenden Sie für die tägliche Reinigung einen weichen Schwamm oder ein Tuch mit mildem Reinigungsmittel.
 - Verwenden Sie einmal pro Woche einen speziellen Reiniger für Granitspülen.
 - Vermeiden Sie abrasive Produkte, die die Oberfläche der Spüle beschädigen könnten.
- Entfernen von Kalk und Flecken:
 - Verwenden Sie bei hartem Wasser eine Lösung aus Essig und Wasser (1:1). Spülen Sie die Oberfläche nach der Reinigung gründlich ab.
 - Sie können sanfte Kalkentferner verwenden.
- Verhinderung von Verfärbungen:
 - Lassen Sie keine Speisereste oder färbenden Substanzen (z. B. Tee, Wein) auf der Spülenoberfläche liegen.
 - Bei Verfärbungen verwenden Sie eine Reinigungspaste für Granitspülen.
- Oberflächenimprägnierung:
 - Bei Spülen, die eine Imprägnierung erfordern (alle 3 Tage im ersten Monat, danach ein- bis zweimal im Monat), verwenden Sie spezielle Produkte, um die Oberfläche vor Schmutz und Kalkablagerungen zu schützen.
- Schutz vor mechanischen Schäden:
 - Verwenden Sie Schutzmatten oder Körbe am Boden der Spüle, um Kratzer und Schäden zu vermeiden.
 - Ziehen Sie keine schweren oder metallischen Gegenstände über die Oberfläche der Spüle.
- Abfluss und Siphon:
 - Überprüfen und reinigen Sie regelmäßig den Abfluss und das Sieb, um Verstopfungen zu vermeiden.
 - Spülen Sie den Abfluss einmal im Monat mit heißem Wasser oder umweltfreundlichen Reinigungsmitteln.
- Zusätzliche Hinweise:
 - Langfristige Nutzung: Regelmäßige Pflege und geeignete Reinigungsmittel sorgen dafür, dass die Spüle über viele Jahre ihr ästhetisches Erscheinungsbild behält.
 - Vorbeugung von Ablagerungen: Bei hartem Wasser sollten Sie die Installation eines Wasserfilters in Betracht ziehen, um Kalkablagerungen zu reduzieren.

Das Einhalten dieser Richtlinien trägt dazu bei, Ihre Granitspüle in einwandfreiem Zustand zu halten und ihre Haltbarkeit und Ästhetik zu erhöhen.

2. GARANTIEBEDINGUNGEN

Die Garanzzeit beträgt 120 Monate ab dem Kaufdatum. Während dieser Zeit festgestellte Produktmängel werden vom Hersteller durch die Lieferung von Ersatzteilen behoben, falls dies nicht möglich ist, wird das Geld zurückerstattet oder das Produkt gegen ein neues ausgetauscht. Die Lösung hängt von der Beurteilung des tatsächlichen Zustands der beanstandeten Ware durch den Garantiegeber ab.

Der Kaufbeleg ist das grundlegende Dokument, wenn Sie eine Beschwerde einreichen möchten. Die Frist für die Bearbeitung von Reklamationen beträgt 14 Arbeitstage ab dem Datum der Vorlage der Unterlagen, aus denen das Problem mit dem Produkt oder dem Produkt selbst hervorgeht.

Wird ein Bauteil ausgetauscht, so gilt dafür eine einjährige Garantie.

Die Installation muss fachgerecht und in Übereinstimmung mit den geltenden Normen des Landes, in dem das Produkt installiert wird, durchgeführt werden.

Die Garantie gilt nicht für:

- Gebrauch des Produkts entgegen dieser Anleitung.
- alle mechanischen Schäden, die sich aus der Montage, Demontage oder Verwendung ergeben.
- Eingriffe in das Produkt, die über die normalen Installationsarbeiten hinausgehen.

Der Garantiegeber ist die Firma "AGRAF". - KIESZKOWSKI RAFAŁ.
NIP: 1181563829 REGON: 141494553

FR

1. RÈGLES DE SÉCURITÉ ET D'ENTRETIEN

Règles de sécurité :

- Installation correcte :
 - L'évier en granit doit être installé par un professionnel qualifié conformément aux instructions du fabricant.
 - Assurez-vous d'une étanchéité adéquate pour éviter les fuites d'eau.
- Utilisation :
 - Ne placez pas de casseroles chaudes directement sur la surface du granit – utilisez des protections.
 - Évitez de verser de l'eau bouillante directement dans l'évier, car les liquides chauds peuvent fragiliser le matériau.
 - Ne heurtez pas la surface de l'évier avec des objets lourds, car le granit peut se fissurer sous l'impact.
- Produits chimiques :
 - N'utilisez pas de produits nettoyants corrosifs, acides ou alcalins (par exemple, eau de javel, déboucheurs, acétone).
 - Évitez un contact prolongé avec des substances tachantes comme le café, le vin ou les betteraves.
- Enfants et animaux :
 - Sécurisez l'accès aux placards sous l'évier, surtout si vous y stockez des produits ménagers.

Règles d'entretien :

- Entretien quotidien :
 - Rincez l'évier à l'eau tiède après chaque utilisation pour éliminer les résidus alimentaires et éviter l'accumulation de saleté.
 - Séchez la surface avec un chiffon doux et sec pour éviter les traces et le calcaire.
- Nettoyage :
 - Utilisez une éponge douce ou un chiffon avec un détergent doux pour le nettoyage quotidien.
 - Une fois par semaine, appliquez un nettoyant dédié aux éviers en granit.
 - Évitez les produits abrasifs qui pourraient endommager la surface de l'évier.
- Élimination du calcaire et des taches :
 - Pour les eaux dures, utilisez une solution de vinaigre et d'eau (1:1). Rincez bien la surface après nettoyage.
 - Vous pouvez utiliser des produits doux pour éliminer le calcaire.
- Prévention des décolorations :
 - Ne laissez pas de résidus alimentaires ou de substances tachantes (par exemple, thé, vin) sur la surface de l'évier.
 - En cas de décoloration, utilisez une pâte nettoyante spécialement conçue pour les éviers en granit.
- Imprégnation de la surface :
 - Pour les éviers nécessitant une imprégnation (tous les 3 jours durant le premier mois, puis une à deux fois par mois), appliquez des produits spécifiques pour protéger la surface contre la saleté et le calcaire.
- Protection contre les dommages mécaniques :
 - Utilisez des tapis de protection ou des paniers au fond de l'évier pour éviter les rayures et les dommages.
 - Ne traînez pas d'objets lourds ou métalliques sur la surface de l'évier.
- Drain et siphon :
 - Vérifiez et nettoyez régulièrement le drain et la crépine pour éviter les obstructions.
 - Rincez le drain une fois par mois avec de l'eau chaude ou des nettoyants écologiques.

Conseils supplémentaires:

- Utilisation à long terme: Un entretien régulier et des produits de nettoyage appropriés garantiront à l'évier une apparence esthétique pendant de nombreuses années.
- Prévention des dépôts: En cas d'eau dure, envisagez d'installer un filtre à eau pour réduire les dépôts de calcaire.

Respecter ces conseils vous aidera à maintenir votre évier en granit en excellent état, tout en augmentant sa durabilité et son esthétique.

2. CONDITIONS DE GARANTIE

La période de garantie est de 120 mois à compter de la date d'achat. Les défauts du produit découverts pendant cette période seront corrigés par le fabricant en fournissant des pièces de rechange, si cela n'est pas possible, les fonds seront remboursés ou le produit sera remplacé par un nouveau. La solution dépend de l'évaluation par le garant de l'état réel des biens faisant l'objet de la réclamation.

La preuve d'achat est le document de base si vous souhaitez introduire une réclamation. Le délai de traitement des réclamations est de 14 jours ouvrables à compter de la date de présentation de la documentation montrant le problème avec le produit ou le produit lui-même.

Si un composant est remplacé, il est couvert par une garantie d'un an.

L'installation doit être effectuée dans les règles de l'art et conformément aux normes applicables dans le pays où le produit est installé.

La garantie ne couvre pas :

- l'utilisation du produit non conforme à ces instructions.
 - tout dommage mécanique résultant du montage, du démontage ou de l'utilisation.
- les résultats d'une intervention non autorisée sur le produit au-delà des opérations normales d'installation.

Le garant est la société "AGRAF" - KIESZKOWSKI RAFAŁ.
NIP : 1181563829 REGON : 141494553

IT

1. REGOLE DI SICUREZZA E MANUTENZIONE

Regole di sicurezza:

- Installazione corretta:
 - Il lavello in granito deve essere installato da un professionista qualificato secondo le istruzioni del produttore.
 - Assicuratevi di una corretta sigillatura per evitare perdite d'acqua.
- Uso:
 - Non posizionare pentole calde direttamente sulla superficie del granito – utilizza sottopentola protettivi.
 - Evita di versare acqua bollente direttamente nel lavello, poiché i liquidi caldi possono stressare il materiale.
 - Non colpire la superficie del lavello con oggetti pesanti, poiché il granito potrebbe rompersi sotto un impatto forte.
- Prodotti chimici:
 - Non utilizzare prodotti chimici corrosivi, acidi o alcalini (ad esempio, candeggina, sturalavandini, acetone).
 - Evita il contatto prolungato con sostanze che macchiano, come caffè, vino o barbabietole.
- Bambini e animali:
 - Proteggi l'accesso agli armadietti sotto il lavello, specialmente se conservi prodotti per la pulizia.

Regole di manutenzione:

- Cura quotidiana:
 - Sciacqua il lavello con acqua tiepida dopo ogni utilizzo per rimuovere i residui di cibo e prevenire l'accumulo di sporco.
 - Asciuga la superficie con un panno morbido e asciutto per evitare aloni e depositi di calcare.
- Pulizia:
 - Usa una spugna morbida o un panno con detergente delicato per la pulizia quotidiana.
 - Una volta alla settimana, utilizza un prodotto specifico per la pulizia dei lavelli in granito.
 - Evita prodotti abrasivi che potrebbero danneggiare la superficie del lavello.
- Rimozione del calcare e delle macchie:
 - Per acque dure, utilizza una soluzione di aceto e acqua (1:1). Sciacqua bene la superficie dopo la pulizia.
 - Puoi utilizzare prodotti delicati per rimuovere il calcare.
- Prevenzione delle decolorazioni:
 - Non lasciare residui di cibo o sostanze che macchiano (ad esempio, tè, vino) sulla superficie del lavello.
 - In caso di decolorazione, utilizza una pasta detergente progettata appositamente per lavelli in granito.
- Impregnazione della superficie:
 - Per i lavelli che richiedono impregnazione (ogni 3 giorni durante il primo mese, poi una o due volte al mese), utilizza prodotti specifici per proteggere la superficie da sporco e calcare.
- Protezione dai danni meccanici:
 - Utilizza tappetini protettivi o cestelli sul fondo del lavello per evitare graffi e danni.
 - Evita di trascinare oggetti pesanti o metallici sulla superficie del lavello.
- Scarico e sifone:
 - Controlla e pulisci regolarmente lo scarico e il filtro per prevenire intasamenti.
 - Sciacqua lo scarico una volta al mese con acqua calda o detersivi ecologici.

Suggerimenti aggiuntivi:

- Uso a lungo termine: Una cura regolare e l'uso di detersivi adeguati garantiranno che il lavello mantenga un aspetto estetico per molti anni.
- Prevenzione dei depositi: In caso di acqua dura, valuta l'installazione di un filtro per ridurre l'accumulo di calcare.

Seguire queste indicazioni aiuterà a mantenere il lavello in granito in condizioni eccellenti, migliorandone la durata e l'estetica.

2. CONDIZIONI DI GARANZIA

Il periodo di garanzia è di 120 mesi dalla data di acquisto. I difetti del prodotto riscontrati durante questo periodo saranno eliminati dal produttore fornendo parti di ricambio; se ciò non fosse possibile, i fondi saranno rimborsati o il prodotto sarà sostituito con uno nuovo. La soluzione dipende dalla valutazione da parte del garante delle condizioni effettive della merce contestata.

La prova d'acquisto è il documento fondamentale se si desidera presentare un reclamo. Il termine per la gestione dei reclami è di 14 giorni lavorativi dalla data di presentazione della documentazione che dimostra il problema del prodotto o il prodotto stesso.

Se un componente viene sostituito, è coperto da una garanzia di un anno.

L'installazione deve essere eseguita a regola d'arte e in conformità alle norme vigenti nel Paese in cui il prodotto viene installato.

La garanzia non copre:

- l'uso del prodotto non conforme alle presenti istruzioni.
- qualsiasi danno meccanico derivante dal montaggio, dallo smontaggio o dall'uso.
- i danni meccanici derivanti da montaggio, smontaggio o uso; - i risultati di interventi non autorizzati sul prodotto al di là delle normali operazioni di installazione.

Il garante è la società "AGRAF". - KIESZKOWSKI RAFAŁ
NIP: 1181563829 REGON: 141494553

ES

1. NORMAS DE SEGURIDAD Y MANTENIMIENTO

Reglas de seguridad:

- Instalación correcta:
 - El fregadero de granito debe ser instalado por un profesional calificado según las instrucciones del fabricante.
 - Asegúrate de que esté correctamente sellado para evitar fugas de agua.
- Uso:
 - No coloques ollas calientes directamente sobre la superficie del granito; utiliza protectores.
 - Evita verter agua hirviendo directamente en el fregadero, ya que los líquidos calientes pueden dañar el material.
 - No golpees la superficie del fregadero con objetos pesados, ya que el granito puede agrietarse bajo un impacto fuerte.
- Productos químicos:
 - No utilices productos corrosivos, ácidos o alcalinos (por ejemplo, lejía, destapacaños, acetona).
 - Evita el contacto prolongado con sustancias que manchen, como café, vino o remolacha.
- Niños y mascotas:
 - Asegura el acceso a los armarios debajo del fregadero, especialmente si almacenas productos de limpieza allí.

Reglas de mantenimiento:

- Cuidado diario:
 - Enjuaga el fregadero con agua tibia después de cada uso para eliminar residuos de comida y prevenir acumulación de suciedad.
 - Seca la superficie con un paño suave y seco para evitar marcas de agua y acumulación de cal.
- Limpieza:
 - Usa una esponja suave o un paño con detergente suave para la limpieza diaria.
 - Una vez a la semana, aplica un limpiador específico para fregaderos de granito.
 - Evita productos abrasivos que puedan dañar la superficie del fregadero.
- Eliminación de cal y manchas:
 - Para agua dura, utiliza una solución de vinagre y agua (1:1). Enjuaga bien la superficie después de limpiar.
 - Puedes usar productos suaves para eliminar la cal.
- Prevención de decoloraciones:
 - No dejes residuos de comida o sustancias que manchen (por ejemplo, té, vino) sobre la superficie del fregadero.
 - Si ocurre una decoloración, usa una pasta de limpieza diseñada para fregaderos de granito.
- Impregnación de la superficie:
 - Para fregaderos que requieran impregnación (cada 3 días durante el primer mes, luego una o dos veces al mes), utiliza productos específicos para proteger la superficie contra la suciedad y la cal.
- Protección contra daños mecánicos:
 - Usa alfombrillas protectoras o cestas en el fondo del fregadero para evitar rayones y daños.
 - Evita arrastrar objetos pesados o metálicos sobre la superficie del fregadero.
- Desagüe y sifón:
 - Revisa y limpia regularmente el desagüe y la rejilla para prevenir obstrucciones.
 - Enjuaga el desagüe una vez al mes con agua caliente o productos de limpieza ecológicos.

Consejos adicionales:

- Uso prolongado: El cuidado regular y los productos de limpieza adecuados garantizarán que el fregadero conserve su apariencia estética durante muchos años.
- Prevención de depósitos: En caso de agua dura, considera instalar un filtro de agua para reducir la acumulación de cal.

Seguir estas pautas ayudará a mantener tu fregadero de granito en excelente estado, aumentando su durabilidad y estética.

2. CONDICIONES DE GARANTÍA

El periodo de garantía es de 120 meses a partir de la fecha de compra. Los defectos del producto descubiertos durante este periodo serán subsanados por el fabricante mediante el suministro de piezas de repuesto, si esto no fuera posible se reembolsarán los fondos o se sustituirá el producto por uno nuevo. La solución dependerá de la valoración que haga el garante del estado real de los bienes objeto de la reclamación.

El justificante de compra es el documento básico si desea presentar una reclamación. El plazo para tramitar las reclamaciones es de 14 días laborables a partir de la fecha de presentación de la documentación que demuestre el problema con el producto o el producto en sí.

Si se sustituye un componente, está cubierto por una garantía de un año.

La instalación debe realizarse de forma profesional y de acuerdo con las normas aplicables en el país donde se instale el producto.

La garantía no cubre:

- el uso del producto no conforme a estas instrucciones.
- cualquier daño mecánico resultante del montaje, desmontaje o utilización.
- resultados de interferencias no autorizadas en el producto más allá de las operaciones normales de instalación.

El garante es la empresa "AGRAF" - KIESZKOWSKI RAFAŁ
NIP: 1181563829 REGON: 141494553

NL

1. VEILIGHEIDS- EN ONDERHOUDSREGELS

Veiligheidsregels:

- Correcte installatie:
 - De granieten gootsteen moet worden geïnstalleerd door een gekwalificeerde vakman volgens de instructies van de fabrikant.
 - Zorg voor een goede afdichting om waterlekken te voorkomen.
- Gebruik:
 - Plaats geen hete pannen direct op het granieten oppervlak; gebruik beschermende onderzetters.
 - Vermijd het direct gieten van kokend water in de gootsteen, aangezien hete vloeistoffen het materiaal kunnen belasten.
 - Sla niet met zware voorwerpen op het oppervlak van de gootsteen, omdat graniet kan barsten door sterke impact.
- Chemische producten:
 - Gebruik geen bijtende, zure of alkalische schoonmaakmiddelen (bijvoorbeeld bleekmiddel, ontstoppers, aceton).
 - Vermijd langdurig contact met vlek makende stoffen zoals koffie, wijn of bieten.
- Kinderen en huisdieren:
 - Beveilig de toegang tot kasten onder de gootsteen, vooral als je daar schoonmaakmiddelen bewaart.

Onderhoudsregels:

- Dagelijkse verzorging:
 - Spoel de gootsteen na elk gebruik af met warm water om voedselresten te verwijderen en vuilophoping te voorkomen.
 - Droog het oppervlak af met een zachte, droge doek om strepen en kalkophoping te voorkomen.
- Reiniging:
 - Gebruik een zachte spons of doek met mild reinigingsmiddel voor dagelijkse reiniging.
 - Gebruik wekelijks een speciaal reinigingsmiddel voor granieten gootstenen.
 - Vermijd schurende producten die het oppervlak van de gootsteen kunnen beschadigen.
- Verwijderen van kalk en vlekken:
 - Voor hard water gebruik je een oplossing van azijn en water (1:1). Spoel het oppervlak grondig af na het reinigen.
 - Je kunt zachte kalkverwijderaars gebruiken.
- Voorkomen van verkleuringen:
 - Laat geen voedselresten of vlek makende stoffen (bijvoorbeeld thee, wijn) op het oppervlak van de gootsteen liggen.
 - Bij verkleuring gebruik je een reinigingspasta die speciaal is ontworpen voor granieten gootstenen.
- Impregneren van het oppervlak:
 - Voor gootstenen die impregnatie vereisen (elke 3 dagen tijdens de eerste maand, daarna één tot twee keer per maand), gebruik je speciale producten om het oppervlak te beschermen tegen vuil en kalk.
- Bescherming tegen mechanische schade:
 - Gebruik beschermmatten of mandjes op de bodem van de gootsteen om krassen en beschadigingen te voorkomen.
 - Vermijd het slepen van zware of metalen voorwerpen over het oppervlak van de gootsteen.
- Afvoer en sifon:
 - Controleer en reinig regelmatig de afvoer en het filter om verstoppingen te voorkomen.
 - Spoel de afvoer eens per maand door met heet water of milieuvriendelijke schoonmaakmiddelen.

Aanvullende tips:

- Langdurig gebruik: Regelmatig onderhoud en geschikte reinigingsmiddelen zorgen ervoor dat de gootsteen jarenlang zijn esthetische uitstraling behoudt.
- Voorkomen van kalkaanslag: Bij hard water overweeg een waterfilter te installeren om kalkaanslag te verminderen.

Het naleven van deze richtlijnen helpt om je granieten gootsteen in uitstekende staat te houden en de duurzaamheid en esthetiek te verbeteren.

2. GARANTIEVOORWAARDEN

De garantieperiode bedraagt 120 maanden vanaf de aankoopdatum. Productdefecten die tijdens deze periode worden ontdekt, worden door de fabrikant verholpen door vervangende onderdelen te leveren. Als dit niet mogelijk is, wordt het geld terugbetaald of wordt het product vervangen door een nieuw exemplaar. De oplossing hangt af van de beoordeling van de garantiegever van de werkelijke staat van de goederen waarover wordt geklaagd.

Het aankoopbewijs is het basisdocument als u een klacht wilt indienen. De termijn voor het afhandelen van klachten is 14 werkdagen vanaf de datum van indiening van documentatie waaruit het probleem met het product of het product zelf blijkt.

Als een onderdeel wordt vervangen, geldt hiervoor een garantie van één jaar.

De installatie moet op professionele wijze worden uitgevoerd en in overeenstemming met de geldende normen in het land waar het product wordt geïnstalleerd.

De garantie dekt niet:

- gebruik van het product dat niet in overeenstemming is met deze instructies.
- mechanische schade als gevolg van montage, demontage of gebruik.
- resultaten van ongeoorloofde ingrepen in het product die verder gaan dan de normale installatiewerkzaamheden.

De garantieverlener is het bedrijf "AGRAF". - KIESZKOWSKI RAFAŁ
NIP: 1181563829 REGON: 141494553

RU

1. ПРАВИЛА БЕЗОПАСНОСТИ И ОБСЛУЖИВАНИЯ

Правила безопасности:

- Правильная установка:
 - Гранитная мойка должна быть установлена квалифицированным специалистом в соответствии с инструкцией производителя.
 - Обеспечьте правильную герметизацию, чтобы предотвратить утечку воды.
- Использование:
 - Не ставьте горячую посуду непосредственно на поверхность гранита – используйте подставки.
 - Избегайте выливания кипятка прямо в мойку, так как горячие жидкости могут повредить материал.
 - Не ударяйте тяжелыми предметами по поверхности мойки, так как гранит может треснуть под сильным воздействием.
- Химические вещества:
 - Не используйте агрессивные, кислотные или щелочные чистящие средства (например, отбеливатели, средства для прочистки труб, ацетон).
 - Избегайте длительного контакта с окрашивающими веществами, такими как кофе, вино или свекла.
- Дети и животные:
 - Обеспечьте защиту доступа к шкафчикам под мойкой, особенно если там хранятся чистящие средства.

Правила ухода:

- Ежедневный уход:
 - После каждого использования промойте мойку теплой водой, чтобы удалить остатки пищи и предотвратить накопление грязи.
 - Высушите поверхность мягкой сухой тканью, чтобы избежать разводов и образования налета.
- Очистка:
 - Используйте мягкую губку или ткань с мягким моющим средством для ежедневной очистки.
 - Один раз в неделю применяйте специализированное средство для чистки гранитных моек.
 - Избегайте абразивных средств, которые могут повредить поверхность мойки.
- Удаление известкового налета и пятен:
 - При жесткой воде используйте раствор уксуса с водой (1:1). После очистки тщательно промойте поверхность водой.
 - Можно использовать мягкие средства для удаления известкового налета.
- Предотвращение обесцвечивания:
 - Не оставляйте на поверхности мойки остатки пищи или окрашивающие вещества (например, чай, вино).
 - В случае появления пятен используйте чистящую пасту, предназначенную для гранитных моек.
- Пропитка поверхности:
 - Для моек, требующих пропитки (каждые 3 дня в первый месяц, затем 1-2 раза в месяц), используйте специальные средства для защиты поверхности от грязи и известкового налета.
- Защита от механических повреждений:
 - Используйте защитные коврики или корзины на дне мойки, чтобы предотвратить царапины и повреждения.
 - Не тяните тяжелые или металлические предметы по поверхности мойки.
- Слив и сифон:
 - Регулярно проверяйте и очищайте слив и фильтр, чтобы избежать засоров.
 - Один раз в месяц промойте слив горячей водой или экологичными средствами для очистки.

Дополнительные советы:

- Долговременное использование: Регулярный уход и подходящие чистящие средства обеспечат эстетичный вид мойки на долгие годы.
- Предотвращение отложений: При жесткой воде рассмотрите установку фильтра для уменьшения образования накипи.

Соблюдение этих правил поможет сохранить гранитную мойку в отличном состоянии, повысив её долговечность и эстетичность.

2. УСЛОВИЯ ГАРАНТИИ

Гарантийный срок составляет 120 месяца с даты покупки. Дефекты изделия, обнаруженные в течение этого срока, будут устранены производителем путем поставки запасных частей, если это невозможно, средства будут возвращены или изделие будет заменено на новое. Решение зависит от оценки гарантом фактического состояния товара, на который подана жалоба.

Документ, подтверждающий покупку, является основным документом, если вы хотите подать жалобу. Срок рассмотрения претензий составляет 14 рабочих дней с момента предоставления документов, подтверждающих наличие проблемы с товаром или самим товаром.

В случае замены какого-либо компонента на него распространяется годовая гарантия.

Установка должна быть выполнена профессионально и в соответствии с действующими стандартами в стране, где устанавливается изделие.

Гарантия не распространяется на:

- использование изделия не в соответствии с данной инструкцией.
- любые механические повреждения, возникшие в результате сборки, разборки или использования.
- результаты несанкционированного вмешательства в работу изделия, выходящего за рамки обычных операций по установке.

Гарантом является компания "АГРАФ" - РАФАЛ КЕШКОВСКИЙ
NIP: 1181563829 REGON: 141494553

SV

1. SÄKERHETS- OCH UNDERHÅLLSREGLER

Säkerhetsregler:

- Korrekt installation:
 - Diskbänken i granit ska installeras av en kvalificerad fackman enligt tillverkarens instruktioner.
 - Se till att tätningen är korrekt för att undvika vattenläckage.
- Användning:
 - Ställ inte heta kastruller direkt på granitens yta; använd skyddande underlägg.
 - Undvik att hålla kokande vatten direkt i diskhon, eftersom heta vätskor kan belasta materialet.
 - Slå inte med tunga föremål på diskbänkens yta, eftersom granit kan spricka vid hårda stötar.
- Kemikalier:
 - Använd inte frätande, sura eller alkaliska rengöringsmedel (till exempel blekmedel, avloppsrengörare, aceton).
 - Undvik långvarig kontakt med färgande ämnen som kaffe, vin eller rödbeter.
- Barn och husdjur:
 - Säkerställ att barn och husdjur inte kommer åt skåpen under diskbänken, särskilt om rengöringsprodukter förvaras där.

Underhållsregler:

- Daglig vård:
 - Skölj diskbänken med varmt vatten efter varje användning för att ta bort matrester och förhindra smutsansamling.
 - Torka av ytan med en mjuk, torr trasa för att undvika ränder och kalkbeläggningar.
- Rengöring:
 - Använd en mjuk svamp eller trasa med ett mildt rengöringsmedel för daglig rengöring.
 - En gång i veckan, använd ett särskilt rengöringsmedel för granitdiskbänkar.
 - Undvik slipande produkter som kan skada diskbänkens yta.
- Borttagning av kalk och fläckar:
 - Vid hårt vatten, använd en lösning av ättika och vatten (1:1). Skölj ytan noggrant efter rengöring.
 - Du kan använda milda kalkborttagningsmedel.
- Förebyggande av missfärgningar:
 - Lämna inte matrester eller färgande ämnen (till exempel te, vin) på diskbänkens yta.
 - Vid missfärgning, använd en rengöringspasta speciellt utformad för granitdiskbänkar.
- Impregnering av ytan:
 - För diskbänkar som kräver impregnering (var tredje dag under den första månaden, därefter en till två gånger i månaden), använd särskilda produkter för att skydda ytan mot smuts och kalk.
- Skydd mot mekaniska skador:
 - Använd skyddsmattor eller korgar i botten av diskbänken för att förhindra repor och skador.
 - Dra inte tunga eller metalliska föremål över diskbänkens yta.
- Avlopp och vattenlås:
 - Kontrollera och rengör regelbundet avloppet och silen för att förhindra blockeringar.
 - Skölj avloppet en gång i månaden med varmt vatten eller miljövänliga rengöringsmedel.

Ytterligare tips:

- Långvarig användning: Regelbunden skötsel och lämpliga rengöringsmedel säkerställer att diskbänken behåller sitt estetiska utseende i många år.
- Förebygga avlagringar: Vid hårt vatten, överväg att installera ett vattenfilter för att minska kalkavlagringar.

Att följa dessa riktlinjer hjälper dig att hålla din granitdiskbänk i utmärkt skick och förbättrar dess hållbarhet och estetik.

2. GARANTIVILLKOR

Garantitiden är 120 månader från inköpsdatumet. Produktdefekter som upptäcks under denna period kommer att åtgärdas av tillverkaren genom att leverera reservdelar, om detta inte är möjligt kommer pengarna att återbetalas eller produkten kommer att ersättas med en ny. Lösningen beror på garantens bedömning av det faktiska skicket på de varor som reklameras.

Köpebeviset är det grundläggande dokumentet om du vill göra ett klagomål. Tidsfristen för hantering av reklamationer är 14 arbetsdagar från det datum då dokumentation som visar problemet med produkten eller själva produkten lämnas in.

Om en komponent byts ut omfattas den av ett års garanti.

Installationen måste utföras på ett fackmannamässigt sätt och i enlighet med gällande standarder i det land där produkten installeras.

Garantin täcker inte:

- användning av produkten som inte sker i enlighet med dessa instruktioner.
- mekaniska skador som uppstår vid montering, demontering eller användning.
- resultat av obehöriga ingrepp i produkten utöver normala installationsåtgärder.

Garantigivare är företaget "AGRAF" - KIESZKOWSKI RAFAŁ
NIP: 1181563829 REGON: 141494553

NO

1. SIKKERHETS- OG VEDLIKEHOLDSREGLER

Regler for sikkerhet:

- Korrekt installasjon:
 - Granittvasken skal installeres av en kvalifisert fagperson i henhold til produsentens instruksjoner.
 - Sørg for riktig tetting for å unngå vannlekkasjer.
- Bruk:
 - Ikke plasser varme gryter direkte på granittoverflaten; bruk beskyttende underlag.
 - Unngå å helle kokende vann direkte i vasken, da varme væsker kan skade materialet.
 - Unngå å slå tunge gjenstander mot vaskens overflate, da granitt kan sprekke under kraftige støt.
- Kjemikalier:
 - Ikke bruk etsende, sure eller alkaliske rengjøringsmidler (for eksempel klor, avloppsrens, aceton).
 - Unngå langvarig kontakt med flekkende stoffer som kaffe, vin eller rødbeter.
- Barn og kjæledyr:
 - Sikre tilgang til skapene under vasken, spesielt hvis rengjøringsmidler oppbevares der.

Regler for vedlikehold:

- Daglig rengjøring:
 - Skyll vasken med varmt vann etter hver bruk for å fjerne matrester og forhindre oppbygging av smuss.
 - Tørk overflaten med en myk, tørr klut for å unngå vannmerker og kalkavleiringer.
- Rengjøring:
 - Bruk en myk svamp eller klut med et mildt rengjøringsmiddel for daglig rengjøring.
 - En gang i uken, bruk et spesialmiddel for granittvasker.
 - Unngå slipende produkter som kan skade vaskens overflate.
- Fjerning av kalk og flekker:
 - For hardt vann, bruk en løsning av eddik og vann (1:1). Skyll grundig etter rengjøring.
 - Du kan bruke milde kalkfjerningsmidler.
- Forebygging av misfarging:
 - Ikke la matrester eller flekkende stoffer (som te, vin) bli liggende på vaskens overflate.
 - Bruk rengjøringspasta som er spesielt laget for granittvasker hvis misfarging oppstår.
- Overflatebehandling:
 - For vasker som krever behandling (hver tredje dag den første måneden, deretter én til to ganger i måneden), bruk spesialprodukter for å beskytte mot smuss og kalk.
- Beskyttelse mot mekaniske skader:
 - Bruk beskyttelsesmatter eller kurver i bunnen av vasken for å unngå riper og skader.
 - Unngå å dra tunge eller metalliske gjenstander over vaskens overflate.
- Avløp og vannlås:
 - Kontroller og rengjør regelmessig avløpet og filteret for å unngå blokkeringer.
 - Skyll avløpet en gang i måneden med varmt vann eller miljøvennlige rengjøringsmidler.

Ytterligere tips:

- Langvarig bruk: Regelmessig vedlikehold og egnede rengjøringsmidler sikrer at vasken beholder sitt estetiske utseende i mange år.
- Forebygging av avleiringer: Ved hardt vann, vurder å installere et vannfilter for å redusere kalkavleiringer.

Ved å følge disse retningslinjene vil du kunne holde granittvasken i utmerket stand og forbedre dens holdbarhet og estetikk.

2. GARANTIBETINGELSER

Garantiperioden er 120 måneder fra kjøpsdatoen. Produktfeil som oppdages i løpet av denne perioden vil bli utbedret av produsenten ved å levere reservedeler, hvis dette ikke er mulig vil pengene bli refundert eller produktet vil bli erstattet med et nytt. Lösningen avhenger av garantistens vurdering av den faktiske tilstanden til de påklagede varene.

Kjøpsbeviset er det grunnleggende dokumentet hvis du ønsker å reklamere. Fristen for behandling av reklamasjoner er 14 virkedager fra det tidspunkt dokumentasjon som viser problemet med produktet eller selve produktet er sendt inn.

Hvis en komponent skiftes ut, dekkes den av ett års garanti.

Installasjonen må utføres på en profesjonell måte og i samsvar med gjeldende standarder i det landet der produktet installeres.

Garantien dekker ikke:

- bruk av produktet som ikke er i samsvar med disse instruksjonene.
- mekaniske skader som oppstår som følge av montering, demontering eller bruk.
- resultatene av uautoriserte inngrep i produktet utover normal installasjon.

Garantisten er selskapet "AGRAF" - KIESZKOWSKI RAFAŁ
NIP: 1181563829 REGON: 141494553

DA

1. SIKKERHEDS- OG VEDLIGEHOJDELSESREGLER

Sikkerhedsregler:

- Korrekt installation:
- Granitvasken skal installeres af en kvalificeret fagmand i henhold til producentens anvisninger.
- Sørg for korrekt forsegling for at undgå vandskader.
- Brug:
- Placer ikke varme gryder direkte på granitoverfladen; brug beskyttelsesunderlag.
- Undgå at hælde kogende vand direkte i vasken, da varme væsker kan beskadige materialet.
- Slå ikke med tunge genstande mod vaskens overflade, da granit kan revne under kraftige stød.
- Kemikalier:
- Brug ikke ætsende, sure eller alkaliske rengøringsmidler (f.eks. blegemiddel, afløbsrens, acetone).
- Undgå længerevarende kontakt med farvende stoffer som kaffe, vin eller rødbeder.
- Børn og kæledyr:
- Sikr adgangen til skabe under vasken, især hvis rengøringsmidler opbevares der.

Vedligeholdelsesregler:

- Daglig pleje:
- Skyl vasken med varmt vand efter brug for at fjerne madrester og forhindre ophobning af snavs.
- Tør overfladen med en blød, tør klud for at undgå striber og kalkaflejringer.
- Rengøring:
- Brug en blød svamp eller klud med et mildt rengøringsmiddel til daglig rengøring.
- Brug en gang om ugen et specielt rengøringsmiddel til granitvaske.
- Undgå slibende produkter, der kan beskadige vaskens overflade.
- Fjernelse af kalk og pletter:
- Brug en opløsning af eddike og vand (1:1) ved hårdt vand. Skyl grundigt efter rengøring.
- Du kan bruge milde kalkfjernere.
- Forebyggelse af misfarvning:
- Efterlad ikke madrester eller farvende stoffer (f.eks. te, vin) på vaskens overflade.
- Brug en rengøringspasta designet til granitvaske, hvis misfarvning opstår.
- Overfladeimprægnering:
- Brug specifikke produkter til at beskytte vaskens overflade mod snavs og kalk, hvis imprægnering kræves.
- Beskyttelse mod mekaniske skader:
- Brug beskyttelsesmåtter eller kurve i vaskens bund for at forhindre ridser og skader.
- Træk ikke tunge eller metalgenstande hen over vaskens overflade.
- Afløb og vandlås:
- Kontrollér og rens afløb og filter regelmæssigt for at forhindre tilstopninger.
- Skyl afløbet en gang om måneden med varmt vand eller miljøvenlige rengøringsmidler.

Yderligere tips:

- Langvarig brug: Regelmæssig pleje og passende rengøringsmidler sikrer, at vasken bevarer sit æstetiske udseende i mange år.
- Forebyggelse af aflejringer: Ved hårdt vand, overvej at installere et vandfilter for at reducere kalkaflejringer.

At følge disse retningslinjer vil hjælpe dig med at holde din granitvask i fremragende stand og forbedre dens holdbarhed og æstetik.

2. GARANTIBETINGELSER

Garantiperioden er 120 måneder fra købsdatoen. Produktfejl, der opdages i denne periode, vil blive afhjulpet af producenten ved at levere reservedele, hvis dette ikke er muligt, vil pengene blive refunderet, eller produktet vil blive udskiftet med et nyt. Løsningen afhænger af garantistillerens vurdering af den faktiske tilstand af de varer, der reklameres over.

Købsbeviset er det grundlæggende dokument, hvis du ønsker at klage. Fristen for håndtering af reklamationer er 14 arbejdsdage fra datoen for indsendelse af dokumentation, der viser problemet med produktet eller selve produktet.

Hvis en komponent udskiftes, er den dækket af et års garanti.

Installationen skal udføres på en professionel måde og i overensstemmelse med de gældende standarder i det land, hvor produktet installeres.

Garantien dækker ikke:

- brug af produktet, der ikke er i overensstemmelse med disse instruktioner.
- enhver mekanisk skade som følge af montering, demontering eller brug.
- resultater af uautoriseret indgriben i produktet ud over normal installation.

Garanten er virksomheden "AGRAF" - KIESZKOWSKI RAFAŁ
NIP: 1181563829 REGON: 141494553

FI

1. TURVALLISUUS- JA HUOLTOSÄÄNNÖT

Turvallisuusohjeet:

- Oikea asennus:
- Graniittiallas tulee asentaa pätevän ammattilaisen toimesta valmistajan ohjeiden mukaisesti.
- Varmista oikea tiivistys vuotojen estämiseksi.
- Käyttö:
- Älä aseta kuumia kattiloita suoraan graniittipinnalle; käytä suojamattoja.
- Vältä kiehuvan veden kaatamista suoraan altaaseen, sillä kuumat nesteet voivat vahingoittaa materiaalia.
- Älä iske altaan pintaa raskailla esineillä, sillä graniitti voi haljeta voimakkaasta iskusta.
- Kemikaalit:
- Älä käytä syövyttäviä, happamia tai emäksisiä puhdistusaineita (esim. valkaisuaine, viemäriavausaine, asetoni).
- Vältä pitkäaikaista kontaktia värjäävien aineiden, kuten kahvin, viinin tai punajuuren kanssa.
- Lapset ja lemmikit:
- Rajoita pääsy altaan alla oleviin kaappeihin, erityisesti jos säilytät siellä puhdistusaineita.

Huolto-ohjeet:

- Päivittäinen hoito:
- Huuhtelee allas lämpimällä vedellä jokaisen käytön jälkeen, jotta ruokajäämät poistuvat ja lika ei kerääntyy.
- Kuivaa pinta pehmeällä kuivalla liinalla, jotta vältät veden jäljet ja kalkin kertymisen.
- Puhdistus:
- Käytä pehmeää sientä tai liinaa ja mietoa puhdistusainetta päivittäiseen puhdistukseen.
- Käytä kerran viikossa graniittialtalle tarkoitettua puhdistusainetta.
- Vältä hankaavia tuotteita, jotka voivat vaurioittaa altaan pintaa.
- Kalkin ja tahrojen poisto:
- Käytä kovassa vedessä etikka-vesiliuosta (1:1). Huuhtelee pinta huolellisesti puhdistuksen jälkeen.
- Voit käyttää mietoja kalkinpoistoaineita.
- Värjäytymien ehkäisy:
- Älä jätä altaan pinnalle ruokajäämiä tai värjäviä aineita (esim. teetä, viiniä).
- Käytä tarvittaessa graniittialtalle suunniteltua puhdistustahnaa värjäytymien poistamiseen.
- Pintakäsittely:
- Jos allas vaatii pintakäsittelyä (kolmen päivän välein ensimmäisen kuukauden aikana, myöhemmin kerran tai kaksi kuukaudessa), käytä siihen tarkoitettuja suoja-aineita.
- Suojaus mekaanisilta vaurioilta:
- Käytä suoja-alustoja tai koreja altaan pohjalla naarmujen ja vaurioiden estämiseksi.
- Älä vedä painavia tai metallisia esineitä altaan pinnalla.
- Viemäri ja hajulukko:
- Tarkista ja puhdista viemäri ja suodatin säännöllisesti tukosten välttämiseksi.
- Huuhtelee viemäri kerran kuukaudessa kuumalla vedellä tai ympäristöystävällisillä puhdistusaineilla.

Lisävinkkejä:

- Pitkäaikainen käyttö: Säännöllinen hoito ja sopivat puhdistusaineet takaavat altaan esteettisen ulkonäön säilymisen vuosien ajan.
- Saostumien ehkäisy: Kovassa vedessä harkitse vedenpuhdistimen asentamista vähentämään kalkin kertymistä.

Näiden ohjeiden noudattaminen auttaa pitämään graniittialtaan erinomaisessa kunnossa, parantaen sen kestävyttä ja esteettisyyttä.

2. TAKUUEHDOT

Takuuaika on 120 kuukautta ostopäivästä. Valmistaja korjaa tänä aikana havaitut tuotevialtoimittamalla varaosia, jos tämä ei ole mahdollista, varat palautetaan tai tuote korvataan uudella. Ratkaisu riippuu takaajan arviosta valituksen kohteena olevien tavaroiden todellisesta kunnosta.

Ostotodistus on perusasiakirja, jos haluat tehdä reklamaation. Valitusten käsittelyaika on 14 työpäivää siitä päivästä, jolloin on toimitettu asiakirjat, joista käy ilmi tuotteesta tai itse tuotteesta ilmennyt ongelma.

Jos komponentti vaihdetaan, sillä on yhden vuoden takuu.

Asennus on suoritettava ammattitaitoisesti ja siinä maassa sovellettavien standardien mukaisesti, jossa tuote asennetaan.

Takuu ei kata:

- tuotteen käyttöä, joka ei ole näiden ohjeiden mukaista.
- asennuksesta, purkamisesta tai käytöstä johtuvia mekaanisia vaurioita.
- tuotteen luvattomasta käsittelystä aiheutuvia seurauksia, jotka ylittävät normaalit asennustoimet.

Takaaja on yritys "AGRAF". - KIESZKOWSKI RAFAŁ
NIP: 1181563829 REGON: 141494553

CS

1. PRAVIDLA BEZPEČNOSTI A ÚDRŽBY

Pravidla bezpečnosti:

- Správná instalace:
 - Granitový dřez by měl být nainstalován kvalifikovaným odborníkem podle pokynů výrobce.
 - Zajistěte správné utěsnění, aby nedocházelo k únikům vody.
- Používání:
 - Nepokládejte horké hrnce přímo na povrch granitu; používejte ochranné podložky.
 - Vyhněte se nalévání vroucí vody přímo do dřezu, protože horké kapaliny mohou poškodit materiál.
 - Neudeřujte těžkými předměty o povrch dřezu, protože granit může prasknout při silném nárazu.
- Chemikálie:
 - Nepoužívejte žíravé, kyselé nebo alkalické čisticí prostředky (např. bělidla, čističe odpadů, aceton).
 - Vyvarujte se dlouhodobého kontaktu s barvicími látkami, jako je káva, víno nebo červená řepa.
- Děti a domácí zvířata:
 - Zajistěte přístup ke skříňkám pod dřezem, zejména pokud v nich skladujete čisticí prostředky.

Údržba:

- Denní péče:
 - Po každém použití opláchněte dřez teplou vodou, aby se odstranily zbytky jídla a zabránilo se usazování nečistot.
 - Povrch osušte měkkým suchým hadříkem, aby nedošlo k usazování vodního kamene a vzniku skvrn.
- Čištění:
 - Používejte měkkou houbičku nebo hadřík s jemným čisticím prostředkem pro každodenní údržbu.
 - Jednou týdně použijte speciální prostředek na čištění granitových dřezů.
 - Vyhněte se abrazivním přípravkům, které by mohly poškodit povrch dřezu.
 - Odstraňování vodního kamene a skvrn:
 - Použijte roztok octa a vody (1:1) při tvrdé vodě. Po čištění povrch důkladně opláchněte.
 - Můžete použít jemné přípravky na odstraňování vodního kamene.
- Prevence skvrn:
 - Nenechávejte na povrchu dřezu zbytky jídla nebo barvicí látky (např. čaj, víno).
 - V případě vzniku skvrn použijte čisticí pastu určenou pro granitové dřezy.
- Ošetření povrchu:
 - Pro dřezy vyžadující impregnaci používejte speciální ochranné přípravky jednou za 3 dny během prvního měsíce, poté jednou až dvakrát měsíčně.
- Ochrana proti mechanickému poškození:
 - Používejte ochranné rohože nebo košíky na dně dřezu, abyste předešli škrábancům a poškození.
 - Nepřetahujte po povrchu dřezu těžké nebo kovové předměty.
- Odpady a sifony:
 - Pravidelně kontrolujte a čistěte odtok a filtr, aby nedocházelo k ucpání.
 - Jednou měsíčně propláchněte odtok horkou vodou nebo ekologickými čisticími prostředky.

Další tipy:

- Dlouhodobé používání: Pravidelná péče a vhodné čisticí prostředky zajistí, že si dřez zachová estetický vzhled po mnoho let.
- Prevence usazenin: Při tvrdé vodě zvažte instalaci vodního filtru pro snížení tvorby vodního kamene.

Dodržování těchto pokynů pomůže udržet váš granitový dřez v dokonalém stavu, čímž zvýší jeho životnost a estetiku.

2. ZÁRUČNÍ PODMÍNKY

Záruční doba je 120 měsíců od data zakoupení. Závady výrobku zjištěné během této doby odstraní výrobce dodáním náhradních dílů, pokud to nebude možné, budou vráceny finanční prostředky nebo bude výrobek vyměněn za nový. Řešení závisí na posouzení skutečného stavu reklamovaného zboží garantem.

Doklad o koupi je základním dokladem, pokud chcete zboží reklamovat. Lhůta pro vyřízení reklamace je 14 pracovních dnů ode dne předložení dokladů prokazujících problém s výrobkem nebo s výrobkem samotným.

Pokud je součástka vyměněna, vztahuje se na ni jednoletá záruka.

Instalace musí být provedena odborně a v souladu s normami platnými v zemi, kde je výrobek instalován.

Záruka se nevztahuje na:

- používání výrobku, které není v souladu s tímto návodem.
- na jakékoli mechanické poškození vzniklé při montáži, demontáži nebo používání.
- výsledky neoprávněných zásahů do výrobku nad rámec běžných montážních operací.

Garantem je společnost "AGRAF". - KIESZKOWSKI RAFAŁ
NIP: 1181563829 REGON: 141494553

PT

1. REGRAS DE SEGURANÇA E MANUTENÇÃO

Regras de segurança:

- Instalação correta:
 - A pia de granito deve ser instalada por um profissional qualificado, seguindo as instruções do fabricante.
 - Certifique-se de uma vedação adequada para evitar vazamentos de água.
- Uso:
 - Não coloque panelas quentes diretamente na superfície de granito; use protetores.
 - Evite despejar água fervente diretamente na pia, pois líquidos quentes podem danificar o material.
 - Não bata objetos pesados na superfície da pia, pois o granito pode rachar sob forte impacto.
- Produtos químicos:
 - Não use produtos corrosivos, ácidos ou alcalinos (como alvejantes, desentupidores, acetona).
 - Evite o contato prolongado com substâncias que mancham, como café, vinho ou beterraba.
- Crianças e animais:
 - Garanta o acesso seguro aos armários sob a pia, especialmente se produtos de limpeza forem armazenados ali.

Regras de manutenção:

- Cuidados diários:
 - Enxágue a pia com água morna após cada uso para remover restos de comida e evitar o acúmulo de sujeira.
 - Seque a superfície com um pano macio e seco para evitar manchas de água e acúmulo de calcário.
- Limpeza:
 - Use uma esponja macia ou pano com detergente suave para limpeza diária.
 - Uma vez por semana, aplique um produto de limpeza específico para pias de granito.
 - Evite produtos abrasivos que possam danificar a superfície da pia.
- Remoção de calcário e manchas:
 - Para água dura, use uma solução de vinagre e água (1:1). Enxágue bem a superfície após a limpeza.
 - Você pode usar produtos suaves para remoção de calcário.
- Prevenção de descoloração:
 - Não deixe restos de comida ou substâncias que mancham (como chá, vinho) na superfície da pia.
 - Em caso de descoloração, use uma pasta de limpeza projetada para pias de granito.
- Impermeabilização da superfície:
 - Para pias que requerem impermeabilização (a cada 3 dias durante o primeiro mês, depois uma ou duas vezes por mês), use produtos específicos para proteger a superfície contra sujeira e calcário.
- Proteção contra danos mecânicos:
 - Use tapetes protetores ou cestos no fundo da pia para evitar arranhões e danos.
 - Evite arrastar objetos pesados ou metálicos sobre a superfície da pia.
- Drenagem e sifão:
 - Verifique e limpe regularmente o ralo e o filtro para evitar entupimentos.
 - Enxágue o ralo uma vez por mês com água quente ou produtos de limpeza ecológicos.

Dicas adicionais:

- Uso prolongado: Cuidados regulares e produtos de limpeza adequados garantirão que a pia mantenha sua aparência estética por muitos anos.
- Prevenção de depósitos: No caso de água dura, considere instalar um filtro de água para reduzir o acúmulo de calcário.

Seguir estas orientações ajudará a manter sua pia de granito em excelente condição, aumentando sua durabilidade e estética.

2. CONDIÇÕES DE GARANTIA

O período de garantia é de 120 meses a partir da data de compra. Os defeitos do produto detectados durante este período serão resolvidos pelo fabricante através do fornecimento de peças de substituição; se tal não for possível, o dinheiro será reembolsado ou o produto será substituído por um novo. A solução depende da avaliação, por parte do fiador, do estado efetivo do bem reclamado.

A prova de compra é o documento de base para apresentar uma reclamação. O prazo de tratamento das reclamações é de 14 dias úteis a contar da data de apresentação da documentação que comprova o problema do produto ou do próprio produto.

Em caso de substituição de um componente, este é coberto por uma garantia de um ano.

A instalação deve ser efectuada de forma profissional e em conformidade com as normas em vigor no país onde o produto é instalado.

A garantia não cobre:

- a utilização do produto não conforme com estas instruções.
- quaisquer danos mecânicos resultantes da montagem, desmontagem ou utilização.
- os resultados de interferências não autorizadas no produto para além das operações normais de instalação.

O garante é a empresa "AGRAF" - KIESZKOWSKI RAFAŁ
NIP: 1181563829 REGON: 141494553

HU

1. BIZTONSÁGI ÉS KARBANTARTÁSI SZABÁLYOK

Biztonsági szabályok:

- Helyes telepítés:
 - A gránit mosogatót szakképzett szakembernek kell felszerelnie a gyártó utasításai szerint.
 - Gondoskodjon a megfelelő tömítésről a vízszivárgás elkerülése érdekében.
- Használat:
 - Ne helyezzen forró edényeket közvetlenül a gránit felületére; használjon védőalátétet.
 - Kerülje a forrásban lévő víz közvetlen öntését a mosogatóba, mert a forró folyadékok károsíthatják az anyagot.
 - Ne üsse nehéz tárgyakkal a mosogató felületét, mivel a gránit repedhet erős ütés hatására.
- Vegyszerek:
 - Ne használjon maró, savas vagy lúgos tisztítószeret (pl. fehérítőt, lefolyótisztítót, acetont).
 - Kerülje a hosszú ideig tartó érintkezést foltot okozó anyagokkal, például kávéval, borral vagy céklával.
- Gyermekek és háziállatok:
 - Biztosítsa, hogy a mosogató alatti szekrényekhez ne férjenek hozzá gyerekek vagy háziállatok, különösen, ha ott tisztítószeret tárol.

Karbantartási szabályok:

- Napi ápolás:
 - Minden használat után öblítse le a mosogatót meleg vízzel, hogy eltávolítsa az ételmaradékokat és megelőzze a szennyeződések lerakódását.
 - Törölje szárazra a felületet puha, száraz ruhával, hogy elkerülje a vízfoltok és a vízkő lerakódását.
- Tisztítás:
 - Használjon puha szivacsot vagy ruhát enyhe tisztítószerrel a napi tisztításhoz.
 - Hetente egyszer használjon speciális gránit mosogató tisztítószeret.
 - Kerülje az abrazív termékeket, amelyek károsíthatják a mosogató felületét.
- Vízkő és foltok eltávolítása:
 - Kemény víz esetén használjon ecet-víz oldatot (1:1). A tisztítás után alaposan öblítse le a felületet.
 - Használjon enyhe vízkőeltávolító szereket.
- Elszíneződések megelőzése:
 - Ne hagyjon ételmaradékokat vagy foltosodást okozó anyagokat (pl. tea, bor) a mosogató felületén.
 - Elszíneződés esetén használjon gránit mosogatókhoz tervezett tisztítópasztát.
- Felületkezelés:
 - Azoknál a mosogatóknál, amelyek felületkezelést igényelnek (az első hónapban 3 naponta, később havonta 1-2 alkalommal), használjon speciális védőszereket.
- Mechanikai sérülések elleni védelem:
 - Használjon védőszőnyegeket vagy kosarakat a mosogató alján, hogy elkerülje a karcolásokat és a sérüléseket.
 - Ne húzzon nehéz vagy fém tárgyakat a mosogató felületén.
- Lefolyó és szifon:
 - Rendszeresen ellenőrizze és tisztítsa a lefolyót és a szűrőt az eltömődések megelőzése érdekében.
 - Havonta egyszer öblítse le a lefolyót forró vízzel vagy környezetbarát tisztítószerekkel.

További tippek:

- Hosszú távú használat: A rendszeres ápolás és a megfelelő tisztítószerek biztosítják, hogy a mosogató hosszú évekig megőrizze esztétikus megjelenését.
- Vízkő megelőzése: Kemény víz esetén fontolja meg vízszűrő telepítését a vízkő lerakódásának csökkentése érdekében.

Ezeknek az irányelveknek a betartása segít megőrizni a gránit mosogatót kifogástalan állapotban, növelve annak tartósságát és esztétikáját.

2. GARANCIÁLIS FELTÉTELEK

A garancia időtartama a vásárlástól számított 120 hónap. Az ezen időszak alatt felfedezett termékhibákat a gyártó cserealkatrészek szállításával orvosolja, ha ez nem lehetséges, a pénzösszegeket visszatéríti, vagy a terméket újjal cseréli ki. A megoldás a garanciavállalónak a kifogásolt áru tényleges állapotára vonatkozó értékelésétől függ.

A vásárlást igazoló bizonylat az alapidokumentum, ha reklamálni kíván. A reklamáció kezelésének határideje a termékkel vagy magával a termékkel kapcsolatos problémát igazoló dokumentáció benyújtásától számított 14 munkanap.

Ha egy alkatrészt kicserélnék, arra egy év garancia vonatkozik.

A beszerelést szakszerűen és a termék beszerelése szerinti országban érvényes szabványoknak megfelelően kell elvégezni.

A garancia nem terjed ki:

- a terméknek a jelen használati utasításban foglaltaktól eltérő használata.
- az összeszerelésből, szétszerelésből vagy használatból eredő bármilyen mechanikai sérülésre.
- a termékbe történő, a normál telepítési műveleteken túlmenő illetéktelen beavatkozás következményei.

A garanciavállaló az "AGRAF" vállalat. - KIESZKOWSKI RAFAŁ
NIP: 1181563829 REGON: 141494553

RO

1. REGULI DE SIGURANȚĂ ȘI ÎNTREȚINERE

Reguli de siguranță:

- Instalare corectă:
 - Chiuveta de granit trebuie instalată de un specialist calificat, conform instrucțiunilor producătorului.
 - Asigurați-vă că etanșarea este corectă pentru a evita scurgerile de apă.
- Utilizare:
 - Nu puneți vase fierbinți direct pe suprafața de granit; folosiți suporturi de protecție.
 - Evitați să turnați apă clocotită direct în chiuvetă, deoarece lichidele fierbinți pot deteriora materialul.
 - Nu loviți suprafața chiuvetei cu obiecte grele, deoarece granitul se poate crăpa sub impact puternic.
- Produse chimice:
 - Nu utilizați produse de curățare corozive, acide sau alcaline (de exemplu, înălbitor, soluții pentru desfundarea țevilor, acetonă).
 - Evitați contactul prelungit cu substanțe care pătează, precum cafeaua, vinul sau sfecla.
- Copii și animale de companie:
 - Restricționați accesul la dulapurile de sub chiuvetă, mai ales dacă depozitați produse de curățare acolo.

Reguli de întreținere:

- Îngrijire zilnică:
 - Clătiți chiuveta cu apă caldă după fiecare utilizare pentru a îndepărta resturile de mâncare și a preveni acumularea murdăriei.
 - Ștergeți suprafața cu o cârpă moale și uscată pentru a evita urmele de apă și depunerile de calcar.
- Curățare:
 - Utilizați un burete moale sau o cârpă cu detergent delicat pentru curățarea zilnică.
 - O dată pe săptămână, aplicați un produs de curățare specific pentru chiuvetele din granit.
 - Evitați produsele abrazive care pot deteriora suprafața chiuvetei.
- Îndepărtarea calcarului și a petelor:
 - Pentru apă dură, utilizați o soluție de oțet și apă (1:1). Clătiți bine suprafața după curățare.
 - Puteți utiliza produse blânde pentru îndepărtarea calcarului.
- Prevenirea decolorării:
 - Nu lăsați resturi de mâncare sau substanțe care pătează (de exemplu, ceai, vin) pe suprafața chiuvetei.
- Dacă apar pete, utilizați o pastă de curățare concepută pentru chiuvete din granit.
- Tratarea suprafeței:
 - Pentru chiuvetele care necesită tratarea suprafeței (la fiecare 3 zile în prima lună, apoi o dată sau de două ori pe lună), utilizați produse speciale pentru protecție împotriva murdăriei și a calcarului.
 - Protecția împotriva deteriorărilor mecanice:
 - Folosiți covorașe de protecție sau coșuri în partea de jos a chiuvetei pentru a evita zgârieturile și deteriorările.
 - Nu trageți obiecte grele sau metalice pe suprafața chiuvetei.
- Drenaj și sifon:
 - Verificați și curățați regulat sifonul și filtrul pentru a preveni blocajele.
 - Clătiți sifonul o dată pe lună cu apă fierbinte sau produse ecologice de curățare.

Sfaturi suplimentare:

- Utilizare pe termen lung: Îngrijirea regulată și utilizarea produselor de curățare adecvate vor asigura păstrarea aspectului estetic al chiuvetei timp de mulți ani.
- Prevenirea depunerilor: În cazul apei dure, luați în considerare instalarea unui filtru de apă pentru a reduce acumularea de calcar.

Respectarea acestor reguli va ajuta la menținerea chiuvetei din granit în stare excelentă, sporindu-i durabilitatea și estetica.

2. CONDIȚII DE GARANȚIE

Perioada de garanție este de 120 de luni de la data achiziției. Defectele produsului descoperite în această perioadă vor fi remediate de producător prin furnizarea de piese de schimb, dacă acest lucru nu este posibil fondurile vor fi rambursate sau produsul va fi înlocuit cu unul nou. Soluția depinde de evaluarea de către garant a stării reale a bunurilor reclamate.

Dovada achiziției este documentul de bază dacă doriți să faceți o reclamație. Termenul de soluționare a reclamațiilor este de 14 zile lucrătoare de la data depunerii documentației care arată problema cu produsul sau produsul în sine.

Dacă o componentă este înlocuită, aceasta este acoperită de o garanție de un an.

Instalarea trebuie să fie efectuată în mod profesionist și în conformitate cu standardele aplicabile în țara în care este instalat produsul.

Garanția nu acoperă:

- utilizarea produsului nu în conformitate cu aceste instrucțiuni.
- orice deteriorare mecanică rezultată din asamblare, dezasamblare sau utilizare.
- rezultatele intervențiilor neautorizate asupra produsului dincolo de operațiunile normale de instalare.

Garantul este societatea "AGRAF" - KIESZKOWSKI RAFAŁ
NIP: 1181563829 REGON: 141494553

EL

1. ΚΑΝΟΝΕΣ ΑΣΦΑΛΕΙΑΣ ΚΑΙ ΣΥΝΤΗΡΗΣΗΣ

Κανόνες ασφάλειας:

- Σωστή εγκατάσταση:
 - Ο νεροχύτης γρανίτη πρέπει να εγκατασταθεί από εξειδικευμένο τεχνικό σύμφωνα με τις οδηγίες του κατασκευαστή.
 - Βεβαιωθείτε ότι η σφράγιση είναι σωστή για να αποφευχθούν διαρροές νερού.
- Χρήση:
 - Μην τοποθετείτε ζεστά σκεύη απευθείας στην επιφάνεια του γρανίτη. Χρησιμοποιήστε προστατευτικά υποθέματα.
 - Αποφύγετε να ρίχνετε βραστό νερό απευθείας στο νεροχύτη, καθώς οι ζεστά υγρά μπορεί να καταπονήσουν το υλικό.
 - Μην χτυπάτε την επιφάνεια του νεροχύτη με βαριά αντικείμενα, καθώς ο γρανίτης μπορεί να ραγίσει από ισχυρή πρόσκρουση.
- Χημικά προϊόντα:
 - Μην χρησιμοποιείτε διαβρωτικά, όξινα ή αλκαλικά καθαριστικά προϊόντα (π.χ. χλωρίνη, αποφρακτικά, ακετόνη).
 - Αποφύγετε την παρατεταμένη επαφή με ουσίες που μπορεί να λεκιάσουν, όπως καφές, κρασί ή παντζάρια.
- Παιδιά και κατοικίδια:
 - Εξασφαλίστε την ασφαλή πρόσβαση στα ντουλάπια κάτω από τον νεροχύτη, ειδικά εάν αποθηκεύετε καθαριστικά προϊόντα εκεί.

Κανόνες συντήρησης:

- Καθημερινή φροντίδα:
 - Ξεπλύνετε τον νεροχύτη με ζεστό νερό μετά από κάθε χρήση για να αφαιρέσετε υπολείμματα τροφών και να αποφύγετε τη συσσώρευση βρωμιάς.
 - Στεγνώστε την επιφάνεια με ένα μαλακό, στεγνό πανί για να αποφύγετε λεκέδες νερού και την εναπόθεση αλάτων.
- Καθαρισμός:
 - Χρησιμοποιήστε ένα μαλακό σφουγγάρι ή πανί με ήπιο καθαριστικό για τον καθημερινό καθαρισμό.
 - Μία φορά την εβδομάδα, εφαρμόστε ειδικό καθαριστικό για νεροχύτες γρανίτη.
 - Αποφύγετε λειαντικά προϊόντα που μπορεί να καταστρέψουν την επιφάνεια του νεροχύτη.
- Αφαίρεση αλάτων και λεκέδων:
 - Για σκληρό νερό, χρησιμοποιήστε διάλυμα ξυδιού και νερού (1:1). Ξεπλύνετε καλά την επιφάνεια μετά τον καθαρισμό.
 - Μπορείτε να χρησιμοποιήσετε ήπια καθαριστικά για την αφαίρεση αλάτων.
- Πρόληψη αποχρωματισμών:
 - Μην αφήνετε υπολείμματα τροφών ή λεκιαστικές ουσίες (π.χ. τσάι, κρασί) στην επιφάνεια του νεροχύτη.
 - Σε περίπτωση αποχρωματισμού, χρησιμοποιήστε ειδική πάστα καθαρισμού για νεροχύτες γρανίτη.
- Αδιαβροχοποίηση της επιφάνειας:
 - Εάν απαιτείται αδιαβροχοποίηση (κάθε 3 ημέρες τον πρώτο μήνα, στη συνέχεια μία ή δύο φορές το μήνα), χρησιμοποιήστε ειδικά προϊόντα για την προστασία της επιφάνειας από βρωμιά και άλατα.
- Προστασία από μηχανικές βλάβες:
 - Χρησιμοποιήστε προστατευτικά στρώματα ή καλάθια στον πάτο του νεροχύτη για να αποφύγετε γρατζουνιές και ζημιές.
 - Μην σέρτε βαριά ή μεταλλικά αντικείμενα πάνω στην επιφάνεια του νεροχύτη.
- Αποχέτευση και σιφόνι:
 - Ελέγχετε και καθαρίζετε τακτικά την αποχέτευση και το φίλτρο για να αποφύγετε αποφράξεις.
 - Ξεπλύνετε την αποχέτευση μία φορά το μήνα με ζεστό νερό ή οικολογικά καθαριστικά προϊόντα.

Πρόσθετες συμβουλές:

- Μακροχρόνια χρήση: Η τακτική φροντίδα και τα κατάλληλα καθαριστικά θα διατηρήσουν τη νεροχύτη σας αισθητικά όμορφη για πολλά χρόνια.
- Πρόληψη αποθέσεων: Σε περίπτωση σκληρού νερού, σκεφτείτε την εγκατάσταση φίλτρου νερού για να μειώσετε τη συσσώρευση αλάτων.

Η τήρηση αυτών των κανόνων θα βοηθήσει στη διατήρηση της γρανιτένιας νεροχύτης σας σε άριστη κατάσταση, βελτιώνοντας την αντοχή και την αισθητική της.

2. ΟΡΟΙ ΕΓΓΥΗΣΗΣ

Η περίοδος εγγύησης είναι 120 μήνες από την ημερομηνία αγοράς. Τα ελαττώματα του προϊόντος που θα εντοπιστούν κατά τη διάρκεια αυτής της περιόδου θα αποκατασταθούν από τον κατασκευαστή με την προμήθεια ανταλλακτικών, εάν αυτό δεν είναι εφικτό θα επιστραφούν τα χρήματα ή το προϊόν θα αντικατασταθεί με ένα νέο. Η λύση εξαρτάται από την εκτίμηση του εγγυητή σχετικά με την πραγματική κατάσταση των καταγγελλόμενων προϊόντων.

Η απόδειξη αγοράς είναι το βασικό έγγραφο εάν επιθυμείτε να προβείτε σε καταγγελία. Η προθεσμία για τη διεκπεραίωση των παραπόνων είναι 14 εργάσιμες ημέρες από την ημερομηνία υποβολής των εγγράφων που αποδεικνύουν το πρόβλημα με το προϊόν ή το ίδιο το προϊόν.

Εάν αντικατασταθεί ένα εξάρτημα, καλύπτεται από εγγύηση ενός έτους.

Η εγκατάσταση πρέπει να γίνεται με επαγγελματικό τρόπο και σύμφωνα με τα ισχύοντα πρότυπα στη χώρα εγκατάστασης του προϊόντος.

Η εγγύηση δεν καλύπτει:

- χρήση του προϊόντος μη σύμφωνα με τις παρούσες οδηγίες.
- οποιαδήποτε μηχανική βλάβη που προκύπτει από τη συναρμολόγηση, αποσυναρμολόγηση ή χρήση.
- αποτελέσματα μη εξουσιοδοτημένης επέμβασης στο προϊόν πέραν των κανονικών εργασιών εγκατάστασης.

Εγγυητής είναι η εταιρεία "AGRAF". - KIESZKOWSKI RAFAŁ
NIP: 1181563829 REGON: 141494553

SK

1. PRAVIDLÁ BEZPEČNOSTI A ÚDRŽBY

Pravidlá bezpečnosti:

- Správna inštalácia:
 - Granitový drez by mal byť nainštalovaný kvalifikovaným odborníkom podľa pokynov výrobcu.
 - Uistite sa, že tesnenie je správne, aby ste predišli únikom vody.
- Používanie:
 - Nepokladajte horúce hrnce priamo na povrch granitu; používajte ochranné podložky.
 - Vyhnite sa nalievaniu vriacej vody priamo do drezu, pretože horúce tekutiny môžu poškodiť materiál.
 - Neudierajte ťažkými predmetmi o povrch drezu, pretože granit môže prasknúť pri silnom náraze.
- Chemikálie:
 - Nepoužívajte žieravé, kyslé ani alkalické čistiace prostriedky (napr. bielidlá, čističe odtokov, acetón).
 - Vyhnite sa dlhodobému kontaktu s farbivými látkami, ako je káva, víno alebo červená repa.
- Deti a domáce zvieratá:
 - Zabezpečte prístup ku skrinkám pod drezom, najmä ak tam skladujete čistiace prostriedky.

Pravidlá údržby:

- Denná starostlivosť:
 - Po každom použití opláchnite drez teplou vodou, aby ste odstránili zvyšky jedla a zabránili hromadeniu nečistôt.
 - Povrch osušte mäkkou suchou handričkou, aby ste zabránili usadzovaniu vodného kameňa a vzniku škvŕn.
- Čistenie:
 - Používajte mäkkú hubku alebo handričku s jemným čistiacim prostriedkom na každodennú údržbu.
 - Raz týždenne použite špeciálny prostriedok na čistenie granitových drezov.
 - Vyhnite sa abrazívnym výrobkom, ktoré môžu poškodiť povrch drezu.
 - Odstraňovanie vodného kameňa a škvŕn:
 - Použite roztok octu a vody (1:1) pri tvrdej vode. Po čistení povrch dôkladne opláchnite.
 - Môžete použiť jemné prípravky na odstraňovanie vodného kameňa.
- Prevencia zafarbenia:
 - Nenechávajte na povrchu drezu zvyšky jedla alebo farbivé látky (napr. čaj, víno).
 - V prípade vzniku škvŕn použite čistiacu pastu určenú na granitové drezy.
- Ošetrovanie povrchu:
 - Pre drezy, ktoré vyžadujú ošetrovanie povrchu (každé 3 dni počas prvého mesiaca, potom raz až dvakrát mesačne), použite špeciálne ochranné prostriedky.
- Ochrana proti mechanickému poškodeniu:
 - Používajte ochranné podložky alebo košíky na dne drezu, aby ste predišli poškrabaniu a poškodeniu.
 - Nepreťahujte ťažké alebo kovové predmety po povrchu drezu.
- Odpad a sifón:
 - Pravidelne kontrolujte a čistite odtok a filter, aby ste predišli upchatiu.
 - Raz mesačne opláchnite odtok horúcou vodou alebo ekologickými čistiacimi prostriedkami.

Ďalšie typy:

- Dlhodobé používanie: Pravidelná starostlivosť a vhodné čistiace prostriedky zaisťujú, že si drez zachová estetický vzhľad po mnoho rokov.
- Prevencia usadenín: Pri tvrdej vode zväzťe inštaláciu vodného filtra na zníženie tvorby vodného kameňa.

Dodržiavaním týchto pokynov pomôžete udržať svoj granitový drez v dokonalom stave, čím zvýšite jeho životnosť a estetiku.

2. ZÁRUČNÉ PODMIENKY

Záručná doba je 120 mesiacov od dátumu nákupu. Vady výrobku zistené počas tohto obdobia výrobca odstráni dodaním náhradných dielov, ak to nebude možné, finančné prostriedky budú vrátené alebo bude výrobok vymenený za nový. Riešenie závisí od posúdenia skutočného stavu reklamovaného tovaru garantom.

Doklad o kúpe je základným dokladom, ak chcete uplatniť reklamáciu. Lehota na vybavenie reklamácie je 14 pracovných dní odo dňa predloženia dokladov preukazujúcich problém s výrobkom alebo samotným výrobkom.

V prípade výmeny súčiastky sa na ňu vzťahuje jednoročná záruka.

Inštalácia musí byť vykonaná odborným spôsobom a v súlade s platnými normami v krajine, kde sa výrobok inštaluje.

Záruka sa nevzťahuje na:

- používanie výrobku, ktoré nie je v súlade s týmto návodom.
- na akékoľvek mechanické poškodenie vyplývajúce z montáže, demontáže alebo používania.
- výsledky neoprávnených zásahov do výrobku nad rámec bežných inštalčných činností.

Garantom je spoločnosť "AGRAF" - KIESZKOWSKI RAFAŁ
NIP: 1181563829 REGON: 141494553

UK

1. ПРАВИЛА БЕЗПЕКИ ТА ОБСЛУГОВУВАННЯ

Правила безпеки:

- Правильний монтаж:
 - Гранітну мийку має встановлювати кваліфікований спеціаліст відповідно до інструкцій виробника.
 - Переконайтеся, що герметизація виконана правильно, щоб уникнути протікань.
- Використання:
 - Не ставте гарячий посуд безпосередньо на поверхню граніту; використовуйте захисні підкладки.
 - Уникайте виливання окропу прямо в мийку, оскільки гарячі рідини можуть пошкодити матеріал.
 - Не бийте важкими предметами по поверхні мийки, адже граніт може тріснути від сильного удару.
- Хімічні засоби:
 - Не використовуйте агресивні, кислотні або лужні миючі засоби (наприклад, відбілювачі, засоби для очищення труб, ацетон).
 - Уникайте тривалого контакту з речовинами, які залишають плями, такими як кава, вино або буряк.
- Діти та домашні тварини:
 - Забезпечте безпечний доступ до шаф під мийкою, особливо якщо там зберігаються миючі засоби.

Правила догляду:

- Щоденний догляд:
 - Ополіскуйте мийку теплою водою після кожного використання, щоб видалити залишки їжі та запобігти накопиченню бруду.
 - Витирайте поверхню м'якою сухою тканиною, щоб уникнути плям від води та вапняного нальоту.
- Очищення:
 - Використовуйте м'яку губку або тканину з м'яким мийним засобом для щоденного очищення.
 - Раз на тиждень використовуйте спеціальний засіб для чищення гранітних мийок.
 - Уникайте абразивних засобів, які можуть пошкодити поверхню мийки.
- Видалення вапняного нальоту та плям:
 - Для жорсткої води використовуйте розчин оцту та води (1:1). Ретельно сполосніть поверхню після очищення.
 - Можна використовувати м'які засоби для видалення вапняного нальоту.
- Запобігання плямам:
 - Не залишайте залишки їжі або речовини, що залишають плями (наприклад, чай, вино), на поверхні мийки.
 - Якщо плями з'явилися, використовуйте пасту для чищення, розроблену спеціально для гранітних мийок.
- Обробка поверхні:
 - Для мийок, які потребують обробки поверхні (кожні 3 дні протягом першого місяця, потім один-два рази на місяць), використовуйте спеціальні засоби для захисту від бруду та вапняного нальоту.
- Захист від механічних пошкоджень:
 - Використовуйте захисні килимки або кошики на дні мийки, щоб уникнути подряпин і пошкоджень.
 - Не тягніть важкі або металеві предмети по поверхні мийки.
- Злив і сифон:
 - Регулярно перевіряйте та очищайте злив і фільтр, щоб уникнути засмічення.
 - Раз на місяць споліскуйте злив гарячою водою або екологічними миючими засобами.

Додаткові поради:

- Довготривале використання: Регулярний догляд та відповідні засоби для чищення забезпечать естетичний вигляд мийки протягом багатьох років.
- Запобігання осаді: У разі жорсткої води розгляньте можливість встановлення фільтра для зменшення утворення накипу.

Дотримання цих правил допоможе зберегти гранітну мийку в ідеальному стані, збільшуючи її довговічність та естетичність.

2. ГАРАНТІЙНІ УМОВИ

Гарантійний термін складає 120 місяці від дати покупки. Дефекти виробу, виявлені протягом цього періоду, будуть усунені виробником шляхом надання запасних частин, якщо це неможливо, кошти будуть повернуті або виріб буде замінений на новий. Рішення залежить від оцінки гарантом фактичного стану товару, на який надійшла рекламація.

Доказ покупки є основним документом, якщо ви хочете подати скаргу. Термін розгляду рекламації становить 14 робочих днів від дати подання документації, що підтверджує проблему з товаром або самого товару.

У разі заміни компонента на нього поширюється однорічна гарантія.

Установка повинна бути виконана професійно і відповідно до чинних стандартів країни, в якій встановлюється виріб.

Гарантія не поширюється на -використання виробу не відповідно до цієї інструкції, будь-які механічні пошкодження, що виникли в результаті монтажу, демонтажу або використання. -наслідки несанкціонованого втручання в роботу виробу, що виходять за рамки звичайних монтажних операцій.

Гарантом є компанія "AGRAF" - KIESZKOWSKI RAFAŁ
NIP: 1181563829 REGON: 141494553

HR

1. PRAVILA ZA SIGURNOST I ODRŽAVANJE

Pravila sigurnosti:

- Ispravna ugradnja:
 - Granitni sudoper mora biti instaliran od strane kvalificiranog stručnjaka prema uputama proizvođača.
 - Osigurajte pravilno brtvljenje kako biste spriječili curenje vode.
- Upotreba:
 - Nemojte stavljati vruće posude izravno na površinu granita; koristite zaštitne podmetače.
 - Izbjegavajte ulijevanje kipuće vode izravno u sudoper jer vruće tekućine mogu oštetiti materijal.
 - Ne udarajte teškim predmetima o površinu sudopera jer granit može puknuti pod snažnim udarcem.
- Kemikalije:
 - Nemojte koristiti korozivne, kisele ili lužnate sredstva za čišćenje (npr. izbjeljivače, sredstva za odčepljivanje, aceton).
 - Izbjegavajte dugotrajni kontakt s tvarima koje ostavljaju mrlje, poput kave, vina ili cikle.
- Djeca i kućni ljubimci:
 - Osigurajte pristup ormaricama ispod sudopera, osobito ako tamo držite sredstva za čišćenje.

Pravila održavanja:

- Dnevna njega:
 - Isperite sudoper toplom vodom nakon svake upotrebe kako biste uklonili ostatke hrane i spriječili nakupljanje prljavštine.
 - Osušite površinu mekom suhom krpom kako biste spriječili tragove vode i naslage kamenca.
- Čišćenje:
 - Koristite mekanu spužvu ili krpu s blagim deterdžentom za svakodnevno čišćenje.
 - Jednom tjedno koristite posebno sredstvo za čišćenje granitnih sudopera.
 - Izbjegavajte abrazivna sredstva koja mogu oštetiti površinu sudopera.
- Uklanjanje kamenca i mrlja:
 - Za tvrdi vodu koristite otopinu octa i vode (1:1). Nakon čišćenja temeljito isperite površinu vodom.
 - Možete koristiti blaga sredstva za uklanjanje kamenca.
- Sprječavanje diskoloracija:
 - Nemojte ostavljati ostatke hrane ili tvari koje ostavljaju mrlje (npr. čaj, vino) na površini sudopera.
 - Ako dođe do diskoloracije, koristite pastu za čišćenje namijenjenu granitnim sudoperima.
- Impregnacija površine:
 - Za sudopere koji zahtijevaju impregnaciju (svaka 3 dana tijekom prvog mjeseca, zatim jednom ili dvaput mjesečno), koristite posebna sredstva za zaštitu površine od prljavštine i kamenca.
- Zaštita od mehaničkih oštećenja:
 - Koristite zaštitne prostirke ili košare na dnu sudopera kako biste spriječili ogrebotine i oštećenja.
 - Nemojte vući teške ili metalne predmete preko površine sudopera.
- Odvod i sifon:
 - Redovito provjeravajte i čistite odvod i filter kako biste spriječili začepljenja.
 - Jednom mjesečno isperite odvod toplom vodom ili ekološkim sredstvima za čišćenje.

Dodatni savjeti:

- Dugotrajna upotreba: Redovita njega i odgovarajuća sredstva za čišćenje osigurat će estetski izgled sudopera dugi niz godina.
- Prevencija naslaga: U slučaju tvrde vode razmotrite ugradnju filtera za vodu kako biste smanjili nakupljanje kamenca.

Pridržavanje ovih pravila pomoći će vam da granitni sudoper ostane u izvrsnom stanju, povećavajući njegovu trajnost i estetiku.

2. UVJETI JAMSTVA

Jamstveni rok je 120 mjeseca od datuma kupnje. Uočene nedostatke proizvoda u tom razdoblju proizvođač će otkloniti nabavom rezervnih dijelova, a ako to nije moguće, izvršit će se povrat sredstava ili će se proizvod zamijeniti novim. Rješenje ovisi o procjeni jamca o stvarnom stanju reklamirane robe.

Osnovni dokument ako želite podnijeti reklamaciju je dokaz o kupnji. Rok za razmatranje reklamacije je 14 radnih dana od dana dostave dokumentacije iz koje se vidi problem na proizvodu ili na samom proizvodu.

Ako se komponenta zamijeni, pokrivena je jednogodišnjim jamstvom.

Instalacija mora biti izvedena profesionalno i u skladu s važećim standardima u zemlji u kojoj je proizvod instaliran.

Jamstvo ne pokriva:

- korištenje proizvoda suprotno ovim uputama.
- sva mehanička oštećenja nastala montažom, rastavljanjem ili uporabom.
- učinke neovlaštenog ometanja proizvoda izvan uobičajenih aktivnosti montaže.

Jamac je tvrtka "AGRAF" - KIESZKOWSKI RAFAŁ
NIP: 1181563829 REGON: 141494553

LT

1. SAUGOS IR TECHNINĖS PRIEŽIŪROS TAISYKLĖS

Saugos taisyklės:

- Tinkamas montavimas:
 - Granitinė plautuvė turi būti montuojama kvalifikuoto specialisto pagal gamintojo instrukcijas.
 - Įsitikinkite, kad sandarinimas yra tinkamas, kad būtų išvengta vandens nutekėjimo.
- Naudojimas:
 - Nedėkite karštų puodų tiesiai ant granito paviršiaus; naudokite apsauginius padėkliukus.
 - Venkite pilti verdantį vandenį tiesiai į plautuvę, nes karšti skysčiai gali pakenkti medžiagai.
 - Nepurtykite sunkių daiktų į plautuvės paviršių, nes granitas gali įskilti dėl stipraus smūgio.
- Chemikalai:
 - Nenaudokite šveitinamųjų, rūgštinių ar šarminių valiklių (pvz., baliklio, vamzdžių valiklių, acetono).
 - Venkite ilgalaikio kontakto su dažančiomis medžiagomis, tokiomis kaip kava, vynas ar burokėliai.
- Vaikai ir augintiniai:
 - Užtikrinkite, kad spintelės po plautuvę būtų neprieinamos vaikams ar augintiniams, ypač jei ten laikomi valymo produktai.

Priežiūros taisyklės:

- Kasdienė priežiūra:
 - Po kiekvieno naudojimo nuplaukite plautuvę šiltu vandeniu, kad pašalintumėte maisto likučius ir išvengtumėte nešvarumų kaupimosi.
 - Nuvalykite paviršių minkštu sausu audiniu, kad išvengtumėte vandens dėmių ir kalkių nuosėdų.
- Valymas:
 - Naudokite minkštą kempinę ar audinį su švelniu plovikliu kasdienei priežiūrai.
 - Kartą per savaitę naudokite specialų granitinėms plautuvėms skirtą valiklį.
 - Venkite abrazyvinių priemonių, kurios gali pažeisti plautuvės paviršių.
- Kalkių ir dėmių šalinimas:
 - Naudokite acto ir vandens tirpalą (1:1), jei vanduo yra kietas. Po valymo kruopščiai nuplaukite paviršių vandeniu.
 - Galite naudoti švelnias priemones kalkių šalinimui.
- Dėmių prevencija:
 - Neleiskite maisto likučiams ar dažančioms medžiagoms (pvz., arbatai, vynui) ilgai būti ant plautuvės paviršiaus.
 - Atsiradus dėmėms, naudokite specialią pastą, skirtą granitinėms plautuvėms.
- Paviršiaus impregnavimas:
 - Jei reikia impregnavimo (kas 3 dienas per pirmą mėnesį, vėliau 1–2 kartus per mėnesį), naudokite specialias priemones paviršiui apsaugoti nuo nešvarumų ir kalkių.
- Apsauga nuo mechaninių pažeidimų:
 - Naudokite apsauginius kilimėlius ar krepšelius plautuvės dugne, kad išvengtumėte įbrėžimų ir pažeidimų.
 - Nevilkite sunkių ar metalinių daiktų per plautuvės paviršių.
- Kanalizacija ir sifonas:
 - Reguliariai tikrinkite ir valykite kanalizacijos angą bei filtrą, kad išvengtumėte užsikimšimų.
 - Kartą per mėnesį praplaukite kanalizaciją karštu vandeniu arba ekologiškais valymo priemonėmis.

Papildomi patarimai:

- Ilgalaiškis naudojimas: Reguliari priežiūra ir tinkamos valymo priemonės užtikrins, kad plautuvė išliks estetiška daugelį metų.
- Apnašų prevencija: Jei vanduo yra kietas, apsvastykite galimybę įrengti vandens filtrą, kad sumažintumėte kalkių susidarymą.

Šių taisyklių laikymasis padės išlaikyti granitinę plautuvę puikios būklės, padidinant jos ilgaamžiškumą ir estetiką.

2. GARANTIJOS SĄLYGOS

Garantijos laikotarpis yra 120 mėnesiai nuo įsigijimo datos. Šiuo laikotarpiu nustatytus gaminio defektus gamintojas pašalins tiekdamas atsargines dalis, jei tai neįmanoma, lėšos bus grąžintos arba gaminys bus pakeistas nauju. Sprendimas priklauso nuo garanto atlikto faktinės skundžiamos prekės būklės įvertinimo.

Pirkimą patvirtinantis dokumentas yra pagrindinis dokumentas, jei norite pateikti skundą. Skundų nagrinėjimo terminas - 14 darbo dienų nuo dokumentų, kuriuose nurodoma gaminio arba paties gaminio problema, pateikimo dienos.

Jei keičiama sudedamoji dalis, jai suteikiama vienerių metų garantija.

Įrengimas turi būti atliktas profesionaliai ir laikantis šalyje, kurioje įrengiamas gaminys, galiojančių standartų.

Garantija netaikoma:

- gaminio naudojimui ne pagal šias instrukcijas.
- bet kokiems mechaniniams pažeidimams, atsiradusiems montuojant, išmontuojant ar naudojant gaminį.
- nesankcionuoto kišimosi į gaminį, viršijančio įprastas montavimo operacijas, rezultatams.

Garantas yra bendrovė "AGRAF" - KIESZKOWSKI RAFAŁ
NIP: 1181563829 REGON: 141494553

BG

1. ПРАВИЛА ЗА БЕЗОПАСНОСТ И ПОДДРЪЖКА

Правила за безопасност:

- Правилно montirane:
 - Гранитната мивка трябва да бъде монтирана от квалифициран специалист съгласно инструкциите на производителя.
 - Уверете се, че уплътнението е правилно, за да предотвратите течове.
- Използване:
 - Не поставяйте горещи съдове директно върху повърхността на гранита; използвайте защитни подложки.
 - Избягвайте изливането на вряща вода директно в мивката, тъй като горещите течности могат да повредят материала.
 - Не удряйте повърхността на мивката с тежки предмети, тъй като гранитът може да се напука при силен удар.
- Химикали:
 - Не използвайте агресивни, киселинни или алкални почистващи препарати (като белина, препарати за отпущване на канали или ацетон).
 - Избягвайте продължителен контакт с оцветяващи вещества, като кафе, вино или цвекло.
- Деца и домашни любимци:
 - Ограничете достъпа до шкафове под мивката, особено ако там се съхраняват почистващи препарати.

Правила за поддръжка:

- Ежедневна грижа:
 - Изплаквайте мивката с топла вода след всяко използване, за да премахнете остатъците от храна и да предотвратите натрупването на мръсотия.
 - Подсушете повърхността с мека суха кърпа, за да избегнете водни петна и варовикови отлагания.
- Почистване:
 - За ежедневното почистване използвайте мека гъба или кърпа с мек почистващ препарат.
 - Веднъж седмично прилагайте специален препарат за почистване на гранитни мивки.
 - Избягвайте абразивни почистващи средства, които могат да повредят повърхността на мивката.
- Премахване на варовик и петна:
 - При твърда вода използвайте разтвор от оцет и вода (1:1). След почистване изплакнете повърхността обилно с вода.
 - Можете да използвате леки препарати за премахване на варовикови отлагания.
- Предотвратяване на петна:
 - Не оставяйте остатъци от храна или вещества, които оцветяват (като чай или вино), върху повърхността на мивката.
 - В случай на петна използвайте паста за почистване, специално предназначена за гранитни мивки.
- Обработка на повърхността:
 - За мивки, които изискват обработка (на всеки 3 дни през първия месец, след това веднъж или два пъти месечно), използвайте специални продукти за защита от мръсотия и варовик.
- Защита от механични повреди:
 - Използвайте защитни подложки или кошници на дъното на мивката, за да избегнете надраскване и повреди.
 - Не плъзгайте тежки или метални предмети по повърхността на мивката.
- Отвод и сифон:
 - Проверявайте и почиствайте редовно отвода и филтъра, за да предотвратите запушвания.
 - Веднъж месечно изплаквайте отвода с гореща вода или с екологични почистващи средства.

Допълнителни съвети:

- Дългосрочна употреба: Редовната грижа и подходящите почистващи препарати ще осигурят естетическия вид на мивката за дълги години.
- Предотвратяване на отлагания: При твърда вода обмислете инсталиране на филтър за вода, за да намалите натрупването на варовик.

Спазването на тези правила ще помогне да поддържате гранитната мивка в отлично състояние, увеличавайки нейната издръжливост и естетика.

2. ГАРАНЦИОННИ УСЛОВИЯ

Гаранционният срок е 120 месеца от датата на закупуване. Дефектите на продукта, открити през този период, ще бъдат отстранени от производителя чрез доставка на резервни части, ако това не е възможно, средствата ще бъдат възстановени или продуктът ще бъде заменен с нов. Решението зависи от преценката на гаранта за действителното състояние на стоките, предмет на рекламацията.

Доказателството за покупка е основният документ, ако желаете да подадете жалба. Срокът за разглеждане на жалби е 14 работни дни от датата на представяне на документацията, показваща проблема с продукта или самия продукт.

Ако даден компонент бъде заменен, той се покрива от едногодишна гаранция.

Монтажът трябва да бъде извършен професионално и в съответствие с приложимите стандарти в страната, в която се инсталира продуктът.

Гаранцията не покрива:

- използване на продукта не в съответствие с тези инструкции.
- всички механични повреди, възникнали в резултат на монтаж, демонтаж или употреба.
- резултати от неразрешена намеса в продукта извън нормалните операции по инсталиране.

Гарантът е компанията "AGRAF" - KIESZKOWSKI RAFAŁ
NIP: 1181563829 REGON: 141494553

SL

1. VARNOSTNA IN VZDRŽEVALNA PRAVILA

Pravila varnosti:

- Pravilna namestitvev:
- Granitno pomivalno korito mora namestiti usposobljen strokovnjak v skladu z navodili proizvajalca.
- Poskrbite za pravilno tesnjenje, da preprečite puščanje vode.
- Uporaba:
- Ne postavljajte vročih posod neposredno na površino granita; uporabite zaščitne podloge.
- Izogibajte se nalivanju vrele vode neposredno v korito, saj lahko vroče tekočine poškodujejo material.
- Ne udarjajte težkih predmetov po površini korita, saj lahko granit počni zaradi močnega udarca.
- Kemikalije:
- Ne uporabljajte korozivnih, kislih ali alkalnih čistil (npr. belila, čistil za odtoke, acetona).
- Izogibajte se dolgotrajnemu stiku z barvili, kot so kava, vino ali pesa.
- Otroci in hišni ljubljenci:
- Zavarujte dostop do omaric pod pomivalnim koritom, zlasti če tam shranjujete čistila.

Pravila vzdrževanja:

- Dnevno čiščenje:
- Po vsaki uporabi splaknite korito s toplo vodo, da odstranite ostanke hrane in preprečite nabiranje umazanije.
- Površino obrišite z mehko suho krpo, da preprečite vodne madeže in nalaganje vodnega kamna.
- Čiščenje:
- Za vsakodnevno čiščenje uporabite mehko gobico ali krpo z blagim čistilom.
- Enkrat tedensko uporabite posebno čistilo za granitna korita.
- Izogibajte se abrazivnim izdelkom, ki bi lahko poškodovali površino korita.
- Odstranjevanje vodnega kamna in madežev:
- Za trdo vodo uporabite raztopino kisa in vode (1:1). Po čiščenju temeljito sperite površino z vodo.
- Lahko uporabite blaga sredstva za odstranjevanje vodnega kamna.
- Preprečevanje razbarvanja:
- Na površini korita ne puščajte ostankov hrane ali barvil (npr. čaja, vina).
- Če se pojavijo madeži, uporabite čistilno pasto, zasnovano za granitna korita.
- Impregnacija površine:
- Če korito zahteva impregnacijo (vsakih 3 dni prvi mesec, nato enkrat ali dvakrat mesečno), uporabite posebne izdelke za zaščito pred umazanijo in vodnim kamnom.
- Zaščita pred mehanskimi poškodbami:
- Na dnu korita uporabite zaščitne podloge ali košare, da preprečite praske in poškodbe.
- Ne vlecite težkih ali kovinskih predmetov po površini korita.
- Odtok in sifon:
- Redno preverjajte in čistite odtok in filter, da preprečite zamašitve.
- Enkrat mesečno sperite odtok z vročo vodo ali ekološkimi čistili.

Dodatni nasveti:

- Dolgotrajna uporaba: Redno vzdrževanje in ustrežna čistila bodo zagotovili, da bo pomivalno korito ohranilo estetski videz več let.
- Preprečevanje usedlin: Pri trdi vodi razmislite o namestitvi vodnega filtra za zmanjšanje nalaganja vodnega kamna.

Sledenje tem pravilom bo pomagalo ohraniti granitno pomivalno korito v odličnem stanju in izboljšalo njegovo trajnost ter estetičnost.

2. GARANCIJSKI POGOJI

Garancijski rok je 120 mesecev od datuma nakupa. Okvare izdelka, ki bodo odkrite v tem obdobju, bo proizvajalec odpravil z dobavo nadomestnih delov, če to ne bo mogoče, bodo sredstva povrnjena ali pa bo izdelek zamenjan za novega. Rešitev je odvisna od garancijske ocene dejanskega stanja reklamiranega blaga.

Dokazilo o nakupu je osnovni dokument, če želite vložiti pritožbo. Rok za obravnavo reklamacij je 14 delovnih dni od datuma predložitve dokumentacije, iz katere je razvidna težava z izdelkom ali samim izdelkom.

Če je sestavni del zamenjan, zanj velja enoletno jamstvo.

Namestitvev mora biti izvedena strokovno in v skladu z veljavnimi standardi v državi, kjer je izdelek nameščen.

Garancija ne zajema:

- uporabe izdelka, ki ni v skladu s temi navodili.
- mehanskih poškodb, ki nastanejo pri montaži, demontaži ali uporabi.
- rezultatov nepooblaščenih posegov v izdelek, ki presegajo običajne postopke namestitve.

Garant je podjetje "AGRAF". - KIESZKOWSKI RAFAŁ
NIP: 1181563829 REGON: 141494553

LV

1. DROŠĪBAS UN APKOPES NOTEIKUMI

Drošības noteikumi:

1. maigums, atverot un aizverot:
Dušas durvis no rūdīta stikla ir izturīgas pret sadursmēm, bet nav neiznīcināmas. Tāpēc, lai izvairītos no nejaušiem bojājumiem, centieties durvis neatvērt vai aizvērt pārāk strauji.
2. Regulāras pārbaudes:
Regulāri pārbaudiet dušas durvis un rūdīto stiklu, lai konstatētu bojājumu pazīmes, piemēram, nelielas plaisas, eņģu vaļņus, rullīšu un citu montāžas elementu problēmas. Ja pamanāt kādas problēmas, nekavējoties rīkojieties, lai tās novērstu.
3. Uzmanīgi rīkojieties ar eņģēm un rullīšiem:
Pārliecinieties, ka dušas durvju eņģes vai rullīši ir pareizi uzstādīti un nodrošina durvju stabilitāti. Ja pamanāt jebkādas vaļības, konsultējieties ar speciālistu, lai veiktu apkopi vai remontu.
4. Izvairieties no triecieniem:
Dušas durvis un rūdītā stikla plāksnes ir samērā izturīgas pret triecieniem, tomēr ir vērts rūpēties, lai izvairītos no nejaušiem triecieniem, kas varētu radīt bojājumus.
5. Pielāgojiet izmēru un uzstādīšanu:
Pārliecinieties, ka dušas durvis un stikls ir pareizi pielāgots jūsu dušas kabīnes izmēram un formai. Nepareiza uzstādīšana var vājināt durvju strukturālo integritāti un palielināt bojājumu risku.

Uzturēšanas noteikumi:

1. Regulāra tīrīšana:
Regulāri tīriet rūdīta stikla dušas durvis un sienas, lai novērstu ziepju, kaļķakmens, minerālu nogulšņu un netīrumu uzkrāšanos. Izmantojiet maigus tīrīšanas līdzekļus, kas nebojā stikla virsmu.
- Izvairieties no agresīviem tīrīšanas līdzekļiem:
Nelietojiet tīrīšanas līdzekļus, kas satur skābes vai abrazīvas vielas, jo tie var neatgriezeniski bojāt stikla virsmu.
3. Uzturiet blīvījumus:
Pārbaudiet un kopjiet dušas durvju blīves, lai nodrošinātu to pareizu darbību un samazinātu ūdens noplūdi.
4. Novērsiet kaļķakmens veidošanos:
Ja jūsu reģionā ūdens satur daudz minerālvielu, uzstādiet ūdens filtru, lai novērstu kaļķakmens uzkrāšanos uz stikla virsmas.
5. Izvairieties no asiem priekšmetiem:
Izvairieties no asu priekšmetu izmantošanas stikla virsmas tīrīšanai, jo tie var saskrāpēt stiklu.

Papildu ieteikumi:

- Ilgtermiņa lietošana: Regulāra kopšana un piemēroti tīrīšanas līdzekļi nodrošinās izlietnes estētisko izskatu daudz gadu garumā.
- Nogulšņu novēršana: Cietā ūdens gadījumā apsveriet iespēju uzstādīt ūdens filtru, lai samazinātu kaļķakmens veidošanos.

Šo noteikumu ievērošana palīdzēs saglabāt granīta izlietni lieliskā stāvoklī, palielinot tās izturību un estētiku.

2. GARANTIJAS NOSACĪJUMI

Garantijas termiņš ir 120 mēneši no iegādes datuma. Šajā periodā atklātos produkta defektus ražotājs novērsīs, piegādājot rezerves daļas, ja tas nebūs iespējams, tiks atmaksāti līdzekļi vai produkts tiks nomainīts pret jaunu. Risinājums ir atkarīgs no garantijas devēja novērtējuma par faktisko preces stāvokli, par kuru iesniegta sūdzība.

Ja vēlaties iesniegt sūdzību, pamatdokuments ir pirkumu apliecināšs dokuments. Sūdzību izskatīšanas termiņš ir 14 darba dienas no dienas, kad iesniegti dokumenti, kuros norādīta produkta vai paša produkta problēma.

Ja detaļa tiek nomainīta, tai ir viena gada garantija.

Uzstādīšana jāveic profesionāli un saskaņā ar valstī, kurā tiek uzstādīts izstrādājums, spēkā esošajiem standartiem.

Garantija neattiecas uz:

- izstrādājuma lietošanu, kas neatbilst šai instrukcijai.
- jebkuri mehāniski bojājumi, kas radušies montāžas, demontāžas vai lietošanas laikā.
- neautorizētas iekļaušanās produktā, kas pārsniedz parastās uzstādīšanas darbības, rezultātus.

Garantijas devējs ir uzņēmums "AGRAF". - KIESZKOWSKI RAFAŁ
NIP: 1181563829 REGON: 141494553

ET

1. OHUTUS- JA HOOLDUSEESKIRJAD

Ohutuse eeskirjad:

- Õige paigaldus:
 - Graniidist kraanikauss tuleb paigaldada kvalifitseeritud spetsialisti poolt vastavalt tootja juhistele.
 - Veenduge, et tihendamine oleks korrektne, et vältida vee lekkeid.
- Kasutamine:
 - Ärge asetage kuumi potte otse graniidipinnale; kasutage kaitsematte.
 - Vältige keeva vee valamist otse kraanikaussi, kuna kuumad vedelikud võivad materjali kahjustada.
 - Ärge lööge kraanikausi pinda raskete esemetega, kuna graniit võib tugeva löögi tõttu praguneda.
- Kemikaalid:
 - Ärge kasutage söövitavaid, happelisi või leeliselisi puhastusvahendeid (nt valgendit, torupuhastusvahendeid, atsetooni).
 - Vältige pikaajalist kokkupuudet värvivate ainetega, nagu kohv, vein või peet.
- Lapsed ja lemmikloomad:
 - Tagage kraanikausi all olevate kappide turvaline juurdepääs, eriti kui seal hoitakse puhastusvahendeid.

Hoolduse eeskirjad:

- Igapäevane hooldus:
 - Loputage kraanikauss sooja veega pärast igit kasutuskorda, et eemaldada toidujäägid ja vältida mustuse kogunemist.
 - Kuivatage pind pehme, kuiva lapiga, et vältida veejälgi ja katlakivi ladestumist.
- Puhastamine:
 - Igapäevaseks puhastamiseks kasutage pehmet käsna või lappi koos õrna puhastusvahendiga.
 - Kord nädalas kasutage spetsiaalset graniidist kraanikaussidele mõeldud puhastusvahendit.
 - Vältige abrasiivseid tooteid, mis võivad kraanikausi pinda kahjustada.
- Katlakivi ja plekkide eemaldamine:
 - Kõva vee korral kasutage äädika ja vee lahust (1:1). Pärast puhastamist loputage pind hoolikalt veega.
 - Võite kasutada leebid katlakivieemaldusvahendeid.
- Plekkide vältimine:
 - Ärge jätke kraanikausi pinnale toidujääke ega värvivaid aineid (nt teed, veini).
 - Kui tekivad plekid, kasutage spetsiaalset graniidist kraanikaussidele mõeldud puhastuspastat.
- Pinna immutamine:
 - Kui kraanikauss vajab immutamist (iga 3 päeva tagant esimesel kuul, seejärel 1–2 korda kuus), kasutage spetsiaalseid kaitsevahendeid mustuse ja katlakivi eest kaitsmiseks.
- Kaitse mehhaaniliste kahjustuste eest:
 - Kasutage kraanikausi põhjas kaitsematte või korve, et vältida kriimustusi ja kahjustusi.
 - Ärge lohistage rasked või metallist esemeid üle kraanikausi pinna.
- Kanalisatsioon ja sifoon:
 - Kontrollige ja puhastage regulaarselt äravoolu ja filtrit, et vältida ummistusi.
 - Kord kuus loputage äravoolu kuuma vee või ökoloogiliste puhastusvahenditega.

Täiendavad soovitusel:

- Pikaajaline kasutus: Regulaarne hooldus ja sobivad puhastusvahendid tagavad kraanikausi esteetilise välimuse aastateks.
- Sette vältimine: Kõva vee korral kaaluge veefiltrit paigaldamist, et vähendada katlakivi kogunemist.

Nende juhiste järgimine aitab hoida graniidist kraanikausi suurepärasel seisukorras, parandades selle vastupidavust ja esteetikat.

2. GARANTIITINGIMUSED

Garantiaeg on 120 kuud alates ostukuupäevast. Selle aja jooksul avastatud tootedefektid parandab tootja varuosade tarnimise teel, kui see ei ole võimalik, makstakse raha tagasi või toode asendatakse uuega. Lahenduse leidmine sõltub garantii andja hinnangust reklamatsiooni objektiks oleva kauba tegeliku seisundi kohta.

Ostutõend on põhidokument, kui soovite esitada kaebuse. Kaebuste käsitlemise tähtaeg on 14 tööpäeva alates kuupäevast, mil esitati dokumendid, mis näitavad probleemi toote või toote endaga.

Kui komponent asendatakse, kehtib sellele üheaastane garantii.

Paigaldamine peab olema teostatud professionaalselt ja vastavalt toote paigaldusriigis kehtivatele standarditele.

Garantii ei hõlma:

- toote kasutamist, mis ei ole kooskõlas käesolevate juhistega.
- ükskõik milliseid mehaanilisi kahjustusi, mis tulenevad monteerimisest, demonteerimisest või kasutamisest.
- tootesse omavolilise sekkumise tagajärgi, mis ületavad tavapäraseid paigaldustoiminguid.

Garantii andja on ettevõtte "AGRAF". - KIESZKOWSKI RAFAŁ
NIP: 1181563829 REGON: 141494553

SR

1. PRAVILA BEZBEDNOSTI I ODRŽAVANJA

Pravila bezbednosti:

- Pravilna instalacija:
 - Granitni sudoper mora da instalira kvalifikovani stručnjak u skladu sa uputstvima proizvođača.
 - Osigurajte pravilno zaprtivanje kako biste izbegli curenje vode.
- Upotreba:
 - Ne stavljajte vruće posude direktno na površinu granita; koristite zaštitne podloge.
 - Izbeđavajte sipanje ključale vode direktno u sudoper, jer tople tečnosti mogu oštetiti materijal.
 - Ne udarajte teškim predmetima po površini sudopera, jer granit može pući pod jakim udarcem.
- Hemikalije:
 - Ne koristite agresivne, kiseline ili alkalne hemikalije (npr. izbeljivače, sredstva za otpušavanje, aceton).
 - Izbeđavajte dugotrajan kontakt sa supstancama koje ostavljaju fleke, kao što su kafa, vino ili cvekla.
- Dečca i kućni ljubimci:
 - Obesbedite pristup ormarićima ispod sudopera, naročito ako se u njima čuvaju sredstva za čišćenje.

Pravila održavanja:

- Svakođnevna nega:
 - Isperite sudoper toplom vodom nakon svake upotrebe kako biste uklonili ostatke hrane i sprecili nakupljanje prljavštine.
 - Obrišite površinu mekom suvom krpom kako biste sprecili mrље od vode i naslage kamenca.
- Čišćenje:
 - Za svakođnevno čišćenje koristite meku sunđer ili krpu sa blagim deterđentom.
 - Jednom nedeljno koristite specijalno sredstvo za čišćenje granitnih sudopera.
 - Izbeđavajte abrazivne proizvode koji mogu oštetiti površinu sudopera.
- Uklanjanje kamenca i mrļa:
 - Za tvrdu vodu koristite rastvor sirћeta i vode (1:1). Nakon čišćenja temeljno isperite površinu vodom.
 - Možete koristiti blaga sredstva za uklanjanje kamenca.
- Prevencija diskoloracije:
 - Ne ostavljajte ostatke hrane ili supstance koje mrље (npr. čaj, vino) na površini sudopera.
 - Ako se pojave mrље, koristite pastu za čišćenje koja je намењена granitnim sudoperima.
- Impregnacija površine:
 - Ako sudoper zahteva impregnaciju (svaka 3 dana tokom prvog meseca, zatim jednom ili dva puta mesечно), koristite specijalna sredstva za zaštitu od prljavštine i kamenca.
- Zaštita od mehaničkih oštećenja:
 - Koristite zaštitne prostirke ili korpe na dnu sudopera kako biste sprecili ogrebotine i oštećenja.
 - Ne povlačite teške ili metalne predmete po površini sudopera.
- Odvod i sifon:
 - Redovno proveravajte i čistite odvod i filter kako biste sprecili začepљeња.
 - Jednom mesечно isperite odvod toplom vodom ili ekološkim sredstvima za čišćenje.

Dodatni saveti:

- Dugotrajna upotreba: Redovna nega i odgovarajući proizvodi za čišćenje osiguraće estetski izgled sudopera tokom mnogo godina.
- Prevencija naslaga: Kod tvrde vode razmotrite instalaciju filtera za vodu kako biste smanjili nakupljanje kamenca.

Poštovanje ovih pravila pomoći će vam da granitni sudoper ostane u odličnom stanju, čime se povećava njegova trajnost i estetika.

2. USLOVI GARANCIJE

Garantni rok je 120 meseca od dana kupovine. Defekti proizvoda otkriveni tokom ovog perioda ће proizvođач otkloniti obezbeđivanjem rezervnih delova, ako to nije moguće, sredstva ће biti vraćena ili ће proizvod biti zameњen novim. Rešenje zavisi od procene žiranta o stvarnom stanju reklamirane robe.

Osnovni dokument ako želite da uložite reklamaciju je dokaz o kupovini. Rok za razmatranje reklamacije je 14 radnih dana od dana dostavljanja dokumentacije koja pokazuje problem sa proizvodom ili samim proizvodom.

Ako se komponenta zameni, ona je pokrivena jednogodišnjom garancijom.

Instalacija mora biti izvedena profesionalno i u skladu sa važećim standardima u zemљи u kojoj je proizvod instaliran.

Garancija ne pokriva:

- korišćenje proizvoda suprotno ovim uputstvima.
- сва mehanička oštećenja nastala montažom, demontažom ili upotrebom.
- posledice neovlašćenog mešanja u proizvod izvan normalnih aktivnosti montaže.

Garant je firma "AGRAF" - KIESZKOWSKI RAFAŁ
NIP: 1181563829 REGON: 141494553

IS

1. ÖRYGGIS- OG VIÐHALDSREGLAR

Öryggisreglur:

- Rétt uppsetning:
- Granítvaskur skal settur upp af hæfum sérfræðingi samkvæmt leiðbeiningum framleiðanda.
- Gætið þess að þétting sé rétt svo að forðast vatnsleka.
- Notkun:
- Ekki setja heitar potta beint á granítflötinn; notið hlífðarundirlag.
- Forðist að hella sjóðandi vatni beint í vaskinn, þar sem heitir vökvar geta skemmt efnið.
- Ekki slá þungum hlutum á yfirborð vaskins, þar sem granít getur sprungið við mikinn slag.
- Efni:
- Ekki nota ætandi, súr eða basísk hreinsiefni (t.d. bleikju, niðurfalshreinsiefni, asetón).
- Forðist langvarandi snertingu við efni sem skilja eftir bletti, eins og kaffi, vín eða rófur.
- Börn og gæludýr:
- Gætið þess að aðgangur að skápum undir vaskinum sé öruggur, sérstaklega ef hreinsiefni eru geymd þar.

Viðhaldsreglur:

- Dagleg umhirða:
- Skolið vaskinn með volgu vatni eftir hverja notkun til að fjarlægja matarleyfar og koma í veg fyrir uppsöfnun óhreininda.
- Þurrkið yfirborðið með mjúku, þurri klút til að koma í veg fyrir vatnsbletti og kalkútfellingar.
- Hreinsun:
- Notið mjúkan svamp eða klút með mildu hreinsiefni fyrir daglega hreinsun.
- Notið sérstakt hreinsiefni fyrir granítvaska einu sinni í viku.
- Forðist slípiefni sem gætu skemmt yfirborð vaskins.
- Kalk- og blettahreinsun:
- Fyrir hart vatn, notið edik- og vatnslausn (1:1). Skolið yfirborðið vel eftir hreinsun.
- Þið getið notað mild hreinsiefni til að fjarlægja kalk.
- Blettavarnir:
- Ekki skilja eftir matarleyfar eða efni sem skilja eftir bletti (t.d. te, vín) á yfirborði vaskins.
- Ef blettir myndast, notið hreinsipasta sem hentar fyrir granítvaska.
- Yfirborðsmeðhöndlun:
- Ef þörf er á yfirborðsmeðhöndlun (á þriggja daga fresti fyrsta mánuðinn, síðan einu sinni til tvisvar í mánuði), notið sérstök efni til að vernda gegn óhreinindum og kalki.
- Vörn gegn vélrænum skemmdum:
- Notið hlífðarundirlag eða körfur í botn vaskins til að koma í veg fyrir rispur og skemmdir.
- Ekki draga þunga eða málmhluti yfir yfirborð vaskins.
- Niðurföll og síur:
- Skoðið og hreinsið reglulega niðurföll og síur til að koma í veg fyrir stíflur.
- Skolið niðurfallið einu sinni í mánuði með heitu vatni eða umhverfisvænum hreinsiefnum.

Viðbótarráð:

- Langtímanotkun: Reglulegt viðhald og viðeigandi hreinsiefni tryggja að vaskurinn haldi sínum fagurfræðilega útliti í mörg ár.
- Forvarnir gegn útfellingum: Ef vatnið er hart skaltu íhuga að setja upp vatnssíu til að minnka kalkútfellingar.

Með því að fylgja þessum leiðbeiningum geturðu haldið granítvaskinum í frábæru ástandi, aukið endingu hans og fagurfræði.

2. ÁBYRGÐSKILYRÐI

Ábyrgðartíminn er 120 mánuðir frá kaupdegi. Vörugalla sem uppgötvast á þessu tímabili verða fjarlægðir af framleiðanda með því að útvega varahluti ef það er ekki mögulegt, verður féð endurgreitt eða vörinni skipt út fyrir nýjan.

Lausnin er háð mati ábyrgðarmanns á raunverulegu ástandi hinnar kærðu vöru.

Grunnskjalið ef þú vilt leggja fram kvörtun er sönnunin fyrir kaupunum. Frestur til að fjalla um kvörtun er 14 virkir dagar frá afhendingu gagna sem sýna vandamálið við vöruna eða vöruna sjálfa.

Ef skipt er um íhlut fellur hann undir eins árs ábyrgð.

Uppsetning verður að fara fram af fagmennsku og í samræmi við gildandi staðla í landinu þar sem varan er sett upp.

Ábyrgðin nær ekki til:

- notkun vörunnar í bága við þessar leiðbeiningar.
- hvers kyns vélrænni skemmdir sem verða vegna samsetningar, sundurtöku eða notkunar.
- áhrif óviðkomandi truflunar á vörunni umfram venjulega samsetningarstarfsemi.

Ábyrgðarmaður er fyrirtækið "AGRAF" - KIESZKOWSKI RAFAŁ

NIP: 1181563829 REGON: 141494553

SQ

1. RREGULLAT E SIGURISË DHE MIRËMBAJTJES

Rregullat e sigurisë:

- Instalimi i duhur:
- Lavamanin prej graniti duhet ta instalojë një specialist i kualifikuar sipas udhëzimeve të prodhuesit.
- Sigurohuni që izolimi të jetë korrekt për të shmangur rrjedhjet e ujit.
- Përdorimi:
- Mos vendosni tenxhere ose enë të nxehta direkt mbi sipërfaqen e granitit; përdorni mbështetëse mbrojtëse.
- Shmangni derdhjen e ujit të valuar direkt në lavaman, pasi lëngjet e nxehta mund të dëmtojnë materialin.
- Mos e godisni sipërfaqen e lavamanit me objekte të rënda, sepse graniti mund të çahet nga goditjet e forta.
- Kimikatet:
- Mos përdorni produkte korrozive, acide ose alkaline (si zbardhues, pastrues tubash ose acetoni).
- Shmangni kontaktin e gjatë me substanca që mund të lënë njolla, si kafeja, vera ose panxhari.
- Fëmijët dhe kafshët shtëpiake:
- Siguroni që fëmijët dhe kafshët shtëpiake të mos kenë qasje në dollapët poshtë lavamanit, veçanërisht nëse aty ruhen produkte pastrimi.
- Rregullat e mirëmbajtjes:
- Pastrimi ditor:
- Shpëlani lavamanin me ujë të ngrohtë pas çdo përdorimi për të hequr mbetjet e ushqimit dhe për të parandaluar grumbullimin e papastërtive.
- Thani sipërfaqen me një leckë të butë dhe të thatë për të shmangur njollat e ujit dhe depozitimet e gurit.
- Pastrimi:**
- Përdorni një sfungjer të butë ose leckë me një detergjent të lehtë për pastrimin e përditshëm.
- Një herë në javë, përdorni një produkt të posaçëm për pastrimin e lavamanëve prej graniti.
- Shmangni produktet gërryese që mund të dëmtojnë sipërfaqen e lavamanit.
- Heqja e gurit dhe njollave:
- Për ujë të fortë, përdorni një solucion uthulle dhe uji (1:1). Shpëlani mirë sipërfaqen pas pastrimit.
- Mund të përdorni produkte të buta për heqjen e gurit.
- Parandalimi i njollave:
- Mos lini mbetje ushqimi ose substanca që mund të njollosoin (si çaji, vera) mbi sipërfaqen e lavamanit.
- Në rast njollash, përdorni një pastë pastrimi të dizajnuar posaçërisht për lavamanët prej graniti.
- Trajtimi i sipërfaqes:
- Për lavamanët që kërkojnë trajtim të sipërfaqes (çdo 3 ditë gjatë muajit të parë, më pas një ose dy herë në muaj), përdorni produkte specifike për mbrojtjen nga papastërtitë dhe guri.
- Mbrojtja nga dëmtimet mekanike:
- Përdorni mbështetëse mbrojtëse ose kosha në fund të lavamanit për të shmangur gërvishtjet dhe dëmtimet.
- Mos tërhiqni objekte të rënda ose metalike mbi sipërfaqen e lavamanit.
- Shkarkimi dhe sifoni:
- Kontrolloni dhe pastroni rregullisht shkarkimin dhe filtrin për të shmangur bllokimet.
- Një herë në muaj, shpëlani shkarkimin me ujë të ngrohtë ose produkte pastrimi ekologjike.

Dodatësisht:

- Përdorim afatgjatë: Kujdesi i rregullt dhe përdorimi i produkteve të duhura për pastrim do të sigurojnë që lavamani të mbajë pamjen e tij estetike për shumë vite.
- Parandalimi i depozitave: Në rast të ujit të fortë, merrni në konsideratë instalimin e një filtri uji për të zvogëluar krijimin e gurit gëlqeror.

Zbatimi i këtyre rregullave do të ndihmojë në mbajtjen e lavamanit prej graniti në gjendje të shkëlqyer, duke rritur qëndrueshmërinë dhe estetikën e tij.

2. KUSHTET GARANCI

Periudha e garancisë është 120 muaj nga data e blerjes. Defektet e produktit të zbuluara gjatë kësaj periudhe do të hiqen nga prodhuesi duke siguruar pjesë këmbimi nëse kjo nuk është e mundur, fondet do të kthehen ose produkti do të zëvendësohet me një të ri. Zgjidhja varet nga vlerësimi i garantuesit për gjendjen aktuale të mallit të ankuar.

Dokumenti bazë nëse doni të bëni një ankesë është prova e blerjes. Afati i fundit për shqyrtimin e një ankesë është 14 ditë pune nga data e dorëzimit të dokumentacionit që tregon problemin me produktin ose vetë produktin.

Nëse një komponent zëvendësohet, ai mbulohet nga një garanci njëvjeçare.

Instalimi duhet të kryhet në mënyrë profesionale dhe në përputhje me standardet në fuqi në vendin ku është instaluar produkti.

Garancia nuk mbulon:

- përdorimi i produktit në kundërshtim me këto udhëzime.
- çdo dëmtim mekanik që rezulton nga montimi, çmontimi ose përdorimi.
- efektet e ndërhyrjes së paautorizuar me produktin përtej aktiviteteve normale të montimit.

Garantues është shoqëria "AGRAF" - KIESZKOWSKI RAFAŁ

NIP: 1181563829 REGON: 141494553

МК

1. ПРАВИЛА ЗА БЕЗБЕДНОСТ И ОДРЖУВАЊЕ

Правила за безбедност:

- Правилна инсталација:
 - Гранитниот мијалник треба да биде инсталиран од квалификуван техничар според упатствата на производителот.
 - Осигурете се дека заптивката е соодветна за да спречите протекување на вода.
- Употреба:
 - Не ставајте жешки садови директно на површината на гранитот; користете заштитни подлошки.
 - Избегнувајте истурање на врела вода директно во мијалникот, бидејќи жешките течности можат да го оштетат материјалот.
 - Не удирајте ја површината на мијалникот со тешки предмети, бидејќи гранитот може да пукне при силен удар.
- Хемикалии:
 - Не користете агресивни, кисели или алкални средства за чистење (на пример, белило, средства за одзатнување, ацетон).
 - Избегнувајте долготраен контакт со супстанции што оставаат дамки, како кафе, вино или цвекло.
- Деца и домашни миленици:
 - Осигурајте го пристапот до шкафовите под мијалникот, особено ако чувате средства за чистење.

Правила за одржување:

- Дневна грижа:
 - Исплакнете го мијалникот со топла вода по секоја употреба за да отстраните остатоци од храна и да спречите насобирање на нечистотии.
 - Исушете ја површината со мека, сува крпа за да спречите дамки од вода и наслаги од бигор.
- Чистење:
 - Користете мека сунѓер или крпа со благ детергент за секојдневно чистење.
 - Еднаш неделно користете специјален чистач за гранитни мијалници.
 - Избегнувајте абразивни средства кои можат да ја оштетат површината на мијалникот.
- Отстранување на бигор и дамки:
 - За тврдата вода користете раствор од оцет и вода (1:1). По чистењето, добро исплакнете ја површината со вода.
 - Можете да користите благи средства за отстранување на бигор.
- Превенција од дамки:
 - Не оставајте остатоци од храна или супстанции што дамкаат (на пример, чај, вино) на површината на мијалникот.
 - Во случај на дамки, користете паста за чистење специјално дизајнирана за гранитни мијалници.
- Импрегнација на површината:
 - Ако мијалникот бара импрегнација (на секои 3 дена во првиот месец, потоа еднаш или двапати месечно), користете специјални производи за заштита од нечистотии и бигор.
- Заштита од механички оштетувања:
 - Користете заштитни подлошки или корпи на дното на мијалникот за да избегнете гребнатини и оштетувања.
 - Не влечете тешки или метални предмети преку површината на мијалникот.
- Одвод и сифон:
 - Редовно проверувајте и чистете го одводот и филтерот за да спречите запушување.
 - Еднаш месечно исплакнете го одводот со топла вода или еколошки средства за чистење.

Дополнителни совети:

- Долготрајна употреба: Редовната нега и соодветните средства за чистење ќе обезбедат мијалникот да го задржи својот естетски изглед со години.
- Спречување на наслаги: Во случај на тврда вода, размислете за инсталирање на филтер за вода за да го намалите создавањето на бигор.

Придржувањето кон овие совети ќе ви помогне да го одржите гранитниот мијалник во одлична состојба, зголемувајќи ја неговата издржливост и естетика.

2. ГАРАНТНИ УСЛОВИ

Гарантниот период е 120 месеци од датумот на купување. Дефектите на производот откриени во овој период ќе бидат отстранети од страна на производителот со обезбедување резервни делови доколку тоа не е можно, средствата ќе бидат вратени или производот ќе биде заменет со нов. Решението зависи од проценката на гарантот за фактичката состојба на пријавената стока.

Основниот документ доколку сакате да поднесете жалба е доказот за купување. Рокот за разгледување на приговорот е 14 работни дена од датумот на доставување на документацијата која го покажува проблемот со производот или самиот производ.

Ако некоја компонента се замени, таа е покриена со една година гаранција.

Инсталирањето мора да се изврши професионално и во согласност со важечките стандарди во земјата каде што е инсталиран производот.

Гаранцијата не опфаќа:

- користење на производот спротивно на овие упатства.
- секое механичко оштетување кое произлегува од склопување, расклопување или употреба.
- ефектите од неовластено мешање со производот надвор од вообичаените активности на склопување.

Гарант е друштвото „АГРАФ“ - КИЕШКОВСКИ РАФАЉ
 НИП: 1181563829 РЕГОН: 141494553

МТ

1. REGOLI TA' SIGURTÀ U MANUTENZJONI

Regoli tas-sigurtà:

- Installazzjoni korretta:
 - Is-sink tal-granit għandu jiġi installat minn tekniku kwalifikat skont l-istruzzjonijiet tal-manifattur.
 - Kun żgur li l-iżolazzjoni hija korretta biex tiġi evitata tnixxija tal-ilma.
- Użu:
 - Tpoġġix kontenituri sħan direttament fuq il-wiċċ tal-granit; uża pads protettivi.
 - Evita li tferra ilma jagħli direttament fis-sink, peress li l-likwidi sħan jistgħu jagħmlu ħsara lill-materjal.
 - Tħabbatx oġġetti tqal mal-wiċċ tas-sink peress li l-granit jista' jinkiser taħt impatt qawwi.
- Kimiċi:
 - Tużax prodotti korrużivi, aċidużi jew alkalini (bħal bleach, prodotti għat-tindif tal-pajpijiet, jew aċetun).
 - Evita kuntatt fit-tul ma' sustanzi li jagħmlu tbajja', bħall-kafè, inbid jew ħwawar.
- Tfal u annimali domestiċi:
 - Iżgura li t-tfal u l-annimali domestiċi ma jkollhomx aċċess għall-kxaxen taħt is-sink, speċjalment jekk hemm prodotti tat-tindif.

Regoli tal-manutenzjoni:

- Tindif ta' kuljum:
 - Aħsel is-sink b'ilma sħun wara kull użu biex tneħħi fdalijiet tal-ikel u tevita akkumulazzjoni ta' ħmieġ.
 - Naddaf il-wiċċ b'ċraret artab u niexef biex tevita tikek tal-ilma u depożiti tal-ġir.
- Tindif regolari:
 - Uża sponge artab jew ċraret b'deterġent ħafif għat-tindif ta' kuljum.
 - Applika darba fil-ġimgħa prodott speċifiku għas-sinkijiet tal-granit.
 - Evita prodotti abrasivi li jistgħu jagħmlu ħsara lill-wiċċ tas-sink.
- Neħħi ġir u tbajja':
 - Għall-ilma iebes, uża soluzzjoni ta' hall u ilma (1:1). Laħlaħ sew il-wiċċ wara t-tindif.
 - Uża prodott ħfief biex tneħħi ġir.
- Evitar tat-tbajja':
 - Tħallix fdalijiet tal-ikel jew sustanzi li jagħmlu tbajja' fuq il-wiċċ tas-sink (eż. tè, inbid).
 - F'każ ta' tbajja', uża pasta għat-tindif iddisinjata għas-sinkijiet tal-granit.
- Trattament tal-wiċċ:
 - Għal sinkijiet li jirrikjedu trattament tal-wiċċ (kull 3 ijiem fl-ewwel xahar, wara darba jew darbtejn fix-xahar), applika prodott speċifiċi biex tiproteġi kontra l-ħmieġ u l-ġir.
- Protezzjoni kontra ħsarat mekkanika:
 - Uża tappetini protettivi jew basktijiet fil-qiegħ tas-sink biex tevita ħsarat jew grif.
 - Tiżerzaqx oġġetti tqal jew tal-metall fuq il-wiċċ tas-sink.
- Drenaġġ u sifun:
 - Spezzjona u naddaf regolarment id-drenaġġ u l-filtru biex tevita blokkijiet.
 - Laħlaħ id-drenaġġ darba fix-xahar b'ilma sħun jew prodott tal-ħasil ekoloġiċi.

Pariri addizzjonali:

- Użu fit-tul: Kura regolari u l-użu ta' prodott ta' tindif xierqa se jiżguraw li s-sink iżomm id-dehra estetika tiegħu għal ħafna snin.
- Prevenzjoni tad-depożiti: F'każ ta' ilma iebes, ikkunsidra li tinstalla filtru tal-ilma biex tnaqqas l-akkumulazzjoni tal-ġir.

Li ssegwi dawn il-pariri jgħinek iżżomm is-sink tal-granit f'kundizzjoni eċċellenti, u żżid it-tul ta' ħajtu u d-dehra tiegħu.

2. KUNDIZZJONIJIET TA' GARANZIJA

Il-perjodu ta' 'garanzija huwa ta' 120 xahar mid-data tax-xiri. Id-difetti tal-prodott skoperti matul dan il-perjodu se jitneħħew mill-manifattur billi jipprovdi spare parts jekk dan ma jkunx possibbli, il-fondi jiġu rimborsati jew il-prodott jiġi sostitwit b'wieħed ġdid; Is-soluzzjoni tiddependi fuq il-valutazzjoni tal-garanti tal-kondizzjoni attwali tal-merkanzija lmentata.

Id-dokument bażiku jekk trid tressaq ilment huwa l-prova tax-xiri. L-iskadenza biex jiġi kkunsidrat ilment hija 14-il jum ta' xogħol mid-data tal-kunsinna tad-dokumentazzjoni li turi l-problema bil-prodott jew il-prodott innifsu.

Jekk komponent jiġi sostitwit, huwa kopert minn garanzija ta' 'sena.

L-installazzjoni għandha titwettaq b'mod professjonali u skont l-istandards applikabbli fil-pajjiż fejn ikun installat il-prodott.

Il-garanzija ma tkoprix:

- użu tal-prodott kuntrarju għal dawn l-istruzzjonijiet.
- kwalunkwe ħsara mekkanika li tirriżulta mill-assemblaġġ, iż-żarmar jew l-użu.
- l-effetti ta' interferenza mhux awtorizzata mal-prodott lil hinn mill-attivajiet normali ta' assemblaġġ.

Il-garanti hija l-kumpanija "AGRAF" - KIESZKOWSKI RAFAЉ
 NIP: 1181563829 REGON: 141494553

[PL] W przypadku wypadku skutkującego obrażeniami fizycznymi, spowodowanego niewłaściwym działaniem produktu, prosimy o niezwłoczny kontakt pod adresem e-mail: safety@mexen.com.

[EN] In the event of an accident resulting in physical injuries caused by the improper functioning of the product, please contact us immediately at the email address: safety@mexen.com.

[DE] Im Falle eines Unfalls mit körperlichen Verletzungen, die durch eine unsachgemäße Funktion des Produkts verursacht wurden, kontaktieren Sie uns bitte umgehend unter der E-Mail-Adresse: safety@mexen.com.

[FR] En cas d'accident entraînant des blessures physiques causées par un dysfonctionnement du produit, veuillez nous contacter immédiatement à l'adresse e-mail : safety@mexen.com.

[IT] In caso di incidente con lesioni fisiche causato dal malfunzionamento del prodotto, si prega di contattarci immediatamente all'indirizzo e-mail: safety@mexen.com.

[ES] En caso de accidente con lesiones físicas causadas por un mal funcionamiento del producto, póngase en contacto con nosotros de inmediato en la dirección de correo electrónico: safety@mexen.com.

[NL] In geval van een ongeval met lichamelijk letsel veroorzaakt door een defecte werking van het product, neem dan onmiddellijk contact met ons op via het e-mailadres: safety@mexen.com.

[RU] В случае несчастного случая, приведшего к физическим травмам из-за неправильной работы продукта, пожалуйста, немедленно свяжитесь с нами по электронной почте: safety@mexen.com.

[SV] Vid en olycka som resulterar i fysiska skador på grund av felaktig funktion av produkten, vänligen kontakta oss omedelbart på e-postadressen: safety@mexen.com.

[NO] Ved en ulykke som resulterer i fysiske skader forårsaket av feil funksjon av produktet, vennligst kontakt oss umiddelbart på e-postadressen: safety@mexen.com.

[DA] I tilfælde af en ulykke, der medfører fysiske skader forårsaget af produktets forkerte funktion, bedes du straks kontakte os på e-mailadressen: safety@mexen.com.

[FI] Jos tuotteen virheellinen toiminta aiheuttaa onnettomuuden ja fyysisiä vammoja, ota meihin välittömästi yhteyttä sähköpostitse: safety@mexen.com.

[CS] V případě nehody způsobující fyzická zranění v důsledku nesprávného fungování výrobku nás prosím neprodleně kontaktujte na e-mailové adrese: safety@mexen.com.

[PT] Em caso de acidente resultando em lesões físicas devido ao funcionamento inadequado do produto, entre em contato conosco imediatamente pelo e-mail: safety@mexen.com.

[HU] Ha a termék hibás működése miatt baleset történt, amely testi sérülést okoz, kérjük, azonnal lépjen kapcsolatba velünk az e-mail címen: safety@mexen.com.

[RO] În cazul unui accident care provoacă vătămări fizice din cauza funcționării necorespunzătoare a produsului, vă rugăm să ne contactați imediat la adresa de e-mail: safety@mexen.com.

[EL] Σε περίπτωση ατυχήματος που προκαλεί σωματικές βλάβες λόγω εσφαλμένης λειτουργίας του προϊόντος, παρακαλούμε επικοινωνήστε άμεσα μαζί μας στο e-mail: safety@mexen.com.

[SK] V prípade nehody spôsobujúcej fyzické zranenia v dôsledku nesprávnej funkcie produktu nás prosím okamžite kontaktujte na e-mailovej adrese: safety@mexen.com.

[UK] У разі нещасного випадку, що спричинив фізичні травми через неправильну роботу продукту, будь ласка, негайно зв'яжіться з нами за електронною адресою: safety@mexen.com.

[HR] U slučaju nesreće koja rezultira fizičkim ozljedama uzrokovanim nepravilnim radom proizvođača, molimo vas da nas odmah kontaktirate na e-mail: safety@mexen.com.

[LT] Jei įvyksta nelaimingas atsitikimas, sukeliantis fizinius sužalojimus dėl netinkamo gaminių veikimo, nedelsdami susisiekite su mumis el. paštu: safety@mexen.com.

[BG] В случай на инцидент, водещ до физически наранявания поради неправилна работа на продукта, моля, свържете се с нас незабавно на имейл: safety@mexen.com.

[SL] V primeru nesreče, ki povzroči fizične poškodbe zaradi nepravilnega delovanja izdelka, nas nemudoma kontaktirajte na e-poštni naslov: safety@mexen.com.

[LV] Ja notiek negadījums, kas izraisa fiziskus ievainojumus nepareizas produkta darbības dēļ, lūdzu, nekavējoties sazinieties ar mums pa e-pastu: safety@mexen.com.

[ET] Kui toote vale toimimine põhjustab õnnetuse, mille tagajärjel tekivad füüsilised vigastused, võtke meiega viivitamatult ühendust e-posti teel: safety@mexen.com.

[SR] У случају несреће која доводи до физичких повреда због неисправног функционисања производа, молимо вас да нас одмах контактирате на е-маил: safety@mexen.com.

[IS] Ef slys sem veldur líkamstjóni verður vegna rangrar virkni vörunnar, vinsamlegast hafðu tafarlaust samband við okkur á netfangið: safety@mexen.com.

[SQ] Në rast aksidenti që shkakton lëndime fizike për shkak të funksionimit të gabuar të produktit, ju lutemi na kontaktoni menjëherë në adresën e e-mailit: safety@mexen.com.

[MK] Во случај на несреќа што предизвикува физички повреди поради неправилно функционирање на производот, ве молиме контактирајте нè веднаш на е-поштата: safety@mexen.com.

[MT] F'każ ta' incident li jikkawża ġrieħi fiżiċi minħabba funzjonament mhux xieraq tal-prodott, jekk jogħġbok ikkuntattjana immedjatament fuq l-indirizz elettroniku: safety@mexen.com.