

## EV Power Box

EV WALL CHARGER

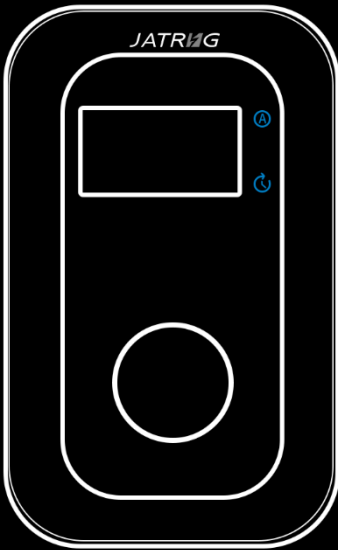

EN

EV POWER BOX

Instructions and Installation

FR

STATION DE CHARGE EV

Notice et installation

DE

EV-LADESTATION

Anleitung und Installation

ES

ESTACIÓN DE CARGA PARA VE

Instrucciones y instalación

IT

STAZIONE DI RICARICA EV

Istruzioni e installazione

Model : S1-72-8M / S1-110-8M / S1-220-8M

Version: V1.3 10-03-2025

©2024 by JATRHG® All rights reserved.



## Thank you for purchasing the JATRHG charging station.

For more information about our products, please visit [jatrhg.com](http://jatrhg.com).

This manual provides a detailed description of the installation, setup, and usage of the charging station. If you encounter any issues during installation, you can reach out to us for assistance through the following means.



## Merci d'avoir acheté la borne de recharge JATRHG.

Pour plus d'informations sur nos produits, veuillez visiter [jatrhg.com](http://jatrhg.com).

Ce manuel fournit une description détaillée de l'installation, de la configuration et de l'utilisation de la borne de recharge. Si vous rencontrez des problèmes lors de l'installation, vous pouvez nous contacter pour obtenir de l'aide par les moyens suivants.



## Vielen Dank für den Kauf der JATRHG-Ladestation.

Für weitere Informationen über unsere Produkte besuchen Sie bitte [jatrhg.com](http://jatrhg.com). Dieses Handbuch bietet eine detaillierte Beschreibung der Installation, Einrichtung und Nutzung der Ladestation. Sollten Sie während der Installation auf Probleme stoßen, können Sie uns über die folgenden Wege um Hilfe bitten.



## Gracias por comprar la estación de carga JATRHG.

Para más información sobre nuestros productos, por favor visite [jatrhg.com](http://jatrhg.com).

Este manual proporciona una descripción detallada de la instalación, configuración y uso de la estación de carga. Si encuentra algún problema durante la instalación, puede contactarnos para obtener asistencia por los siguientes medios.



## Grazie per aver acquistato la stazione di ricarica JATRHG.

Per maggiori informazioni sui nostri prodotti, si prega di visitare [jatrhg.com](http://jatrhg.com).

Questo manuale fornisce una descrizione dettagliata dell'installazione, della configurazione e dell'uso della stazione di ricarica. Se dovessi incontrare problemi durante l'installazione, puoi contattarci per assistenza tramite i seguenti mezzi.



By email: [service@jatrhg.com](mailto:service@jatrhg.com) (Support in all languages)



Online chat: [jatrhg.com](http://jatrhg.com) (Support in all languages)



Telephone: (+33) 01 84 18 10 00 (Support in French only)



# CONTENTS

Product Overview And Safety Instructions .....	3
Specification .....	4
Product List and size display .....	5
Installation .....	6
User Guide .....	8
Maintenance and Support .....	14
WARRANTY .....	15
Présentation ET Consignes de Sécurité.....	17
Spécification.....	18
Liste des produits et affichage des tailles.....	19
Installation .....	20
Guide de l'utilisateur .....	22
Maintenance et support .....	28
GARANTIE .....	29
Produktübersicht und Sicherheitshinweise.....	31
Spezifikation .....	32
Produktlisten- und Größenanzeige.....	33
Installation .....	34
Benutzerhandbuch.....	36
Wartung und Unterstützung .....	42
GARANTIE .....	43
Descripción general del producto e instrucciones de seguridad.....	45
Especificación .....	46
Lista de productos y visualización de tallas.....	47
Instalación.....	48
Guía del usuario .....	50
Mantenimiento y soporte .....	56
GARANTÍA.....	57
Panoramica del prodotto e istruzioni di sicurezza .....	59
Specificazione.....	60
Elenco prodotti e visualizzazione taglie .....	61
Installazione .....	62
Guida per l'utente.....	64
Manutenzione e supporto .....	70
GARANZIA .....	71

# Product Overview And Safety Instructions

The JATRHG range of AC charging stations for electric vehicles features three models designed to meet various charging needs: the 7 kW AC 32A, the 11 kW three-phase 16A, and the three-phase 32A. Each model comes equipped with a cable and a Type 2 charging connector, making them highly adaptable for different electric vehicles.

These stations are not only engineered for efficiency and convenience, but are also developed by the company JATRHG. Known for its commitment to integrating solutions in the new energy sector, JATRHG strives to achieve energy conservation and environmental protection, fostering a greener planet.

The charging units allow adjustable current settings to accommodate rapid charging requirements and include a scheduling function for planned charging sessions, optimizing power usage and costs. Safety and energy efficiency are paramount, with a screen saver mode to reduce energy consumption when the station is not active.

For a more user-friendly experience, the stations support a multi-language menu, including English, French, German, Spanish, and Italian, making them accessible to a broad range of users. The LED light ring provides a clear visual indication of the charging status, and the screen displays comprehensive information to keep the user informed about the charging process and system status.

## Safety Instructions

Before starting the installation and use of the JATRHG charging station, users must carefully read this document, heed all warnings, and follow all the instructions provided herein.

**Failure to do so may result in electric shock, which could be fatal or cause serious injuries. The information contained in this document is subject to change without notice and does not constitute any commitment on the part of JATRHG. JATRHG is not liable to any person or entity for any injury, damage, or direct or indirect loss resulting from improper installation or use of the device.**



### ELECTRICAL WARNINGS

- The JATRHG charging station must always be installed by qualified personnel in accordance with the electrical regulations applicable in your country.
- The JATRHG charging station is an electrical device that is always connected to an AC voltage of 230 V, hence touching any non-insulated parts (for example, PCB pins inside, connectors, non-insulated parts of wires) will result in an electric shock.



**DO NOT OPEN** the front cover while the JATRHG charging station is operational; there is a risk of electric shock.

**DO NOT** touch the connector pins.

**DO NOT** insert tools inside the type 2 vehicle connector.

- If it is necessary to open the front cover (for example, during installation), always disconnect the power supply from the central circuit breaker.
- The JATRHG charging station is for adult use only.
- The use of adapters, conversion adapters, and extension kits is not permitted!
- Disconnect the power if the red LED lights up!

**DO NOT** touch pins, electronic components, and the terminals of the printed circuit board (PCB) to avoid electrostatic discharges (ESD) that could damage the product.

Never install a damaged product.

Otherwise, electric shocks and/or property damage could occur (including to the electric vehicle).

## Specification

Model	S1-72-8M	S1-110-8M	S1-220-8M
Power max	7kw	11kw	22kw
Charger type	AC / Type 2		
Cable length/material	6M-12M / TPU		
Cable specification	3*6mm <sup>2</sup> +0.75m m <sup>2</sup>	5*2.5mm <sup>2</sup> +0.75m m <sup>2</sup>	5*6mm <sup>2</sup> +0.75m m <sup>2</sup>
AC supply system	Single-phase	Triphase	Triphase
Input Voltage	230V	380V	380V
Output Voltage	230V	380V	380V
Input Current	32A	16A	32A
Output Current	32A/16A/13A/10 A/8A	16A/13A/10A/8A	32A/16A/13A/10 A/8A
Input frequency	50HZ/60HZ		
Display Screen	LCD 4.3-inch, 480*272		
Indicator	LED		
Ingress Protection	IP66(box) / IP55(Connector)		
Certificat	CE, TUV, CQC		
Installation	Wall / Pole mounted		
Material	PA+GF,ABS		
RFID	Non		
Storge Temperature	-40°C~80°C		
Work Temperature	-30°C~50°C		
Work Humidity	5-95%		
Work Altitude	<2000m		

# Product List and size display

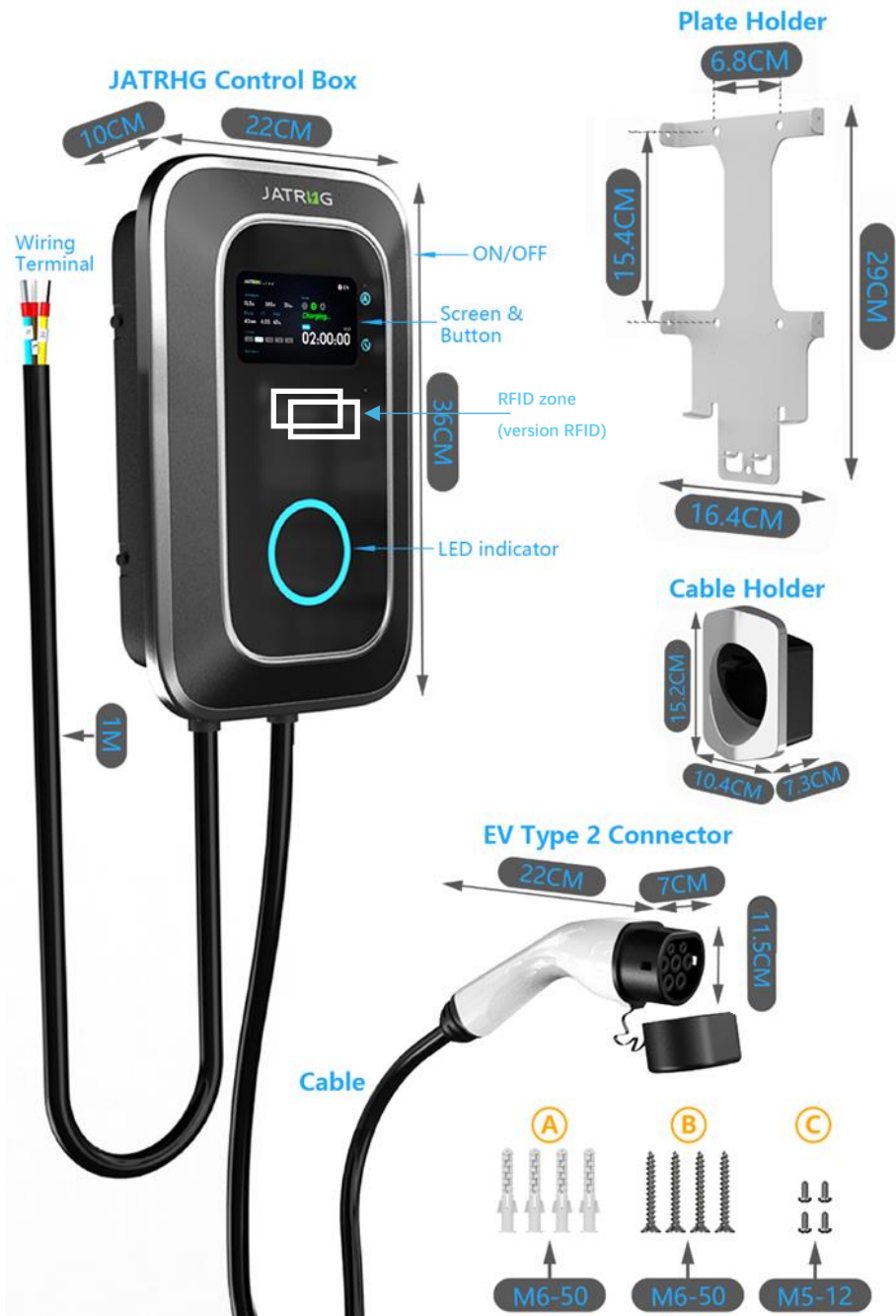

# Installation

## INSTALLATION PLANNING

Before beginning the installation and use of the JATRHG charging station, the user must always read this document carefully, take into account all the warnings, and follow all the instructions outlined in this manual.

The following recommendations should be considered:

The JATRHG charging station must always be installed by qualified personnel in accordance with the electrical regulations applicable in your country

Ensure that the charging station can be vertically installed on a solid, fire-resistant wall or on the optional metal pole;

Ensure there is enough space for the installation of the charging station.

Ensure that the required power cable (not included) from the junction box to the charging station can be installed in accordance with the electrical regulations applicable in your country;

Ensure that the electric vehicle can be parked near the charging station for extended periods, so that the charging connector with an 8 m cable can be plugged into the electric vehicle's charging socket;

If an optional metal pole is used, ensure it is mounted at the highest point off the ground so that the base of the metal pole does not sit in a puddle of water during rain.

## REQUIRED TOOLS

To properly install the JATRHG charging station, the following tools are required:



## CABLE REQUIREMENT

**[ S1-72-8M 7kw]** The minimum cable required for this charging device is 3\*6mm square. The length shall not exceed 40 meters. If more than 40 meters, please choose 3\*10 mm square cable. Use at least C40 2P circuit breaker for a 7KW charger.

**[ S1-110-8M 11kw]** The minimum cable required for this charging device is 5\*2.5mm square. The length shall not exceed 40 meters. If more than 40 meters, please choose 5\*6 square cable. Use at least C20 4P circuit breaker for a 11KW charger.

**[ S1-220-8M 22kw]** The minimum cable required for this charging device is 5\*6mm square. The length shall not exceed 40 meters. If more than 40 meters, please choose 5\*10 square cable. Use at least C40 4P circuit breaker for a 22KW charger.

Check the local electrical codes regarding the need to install an external emergency shut-off switch for the JATRHG charging station.



**Due to the risk of electric shock, the electrical installation for powering the charging station must always be performed by qualified personnel and in accordance with the electrical regulations in force in your country. Failure to comply could result in electric shock, which could be fatal or cause serious injuries.**

Since the installation of the JATRHG charging station varies from one user to another, the necessary electrical equipment (e.g., switches, wiring, installation accessories) is not standardized and is therefore not provided with the JATRHG charging station.

## Installed on the wall

**Risk of electrocution! The device must always be installed by qualified electricians in accordance with local regulations.**

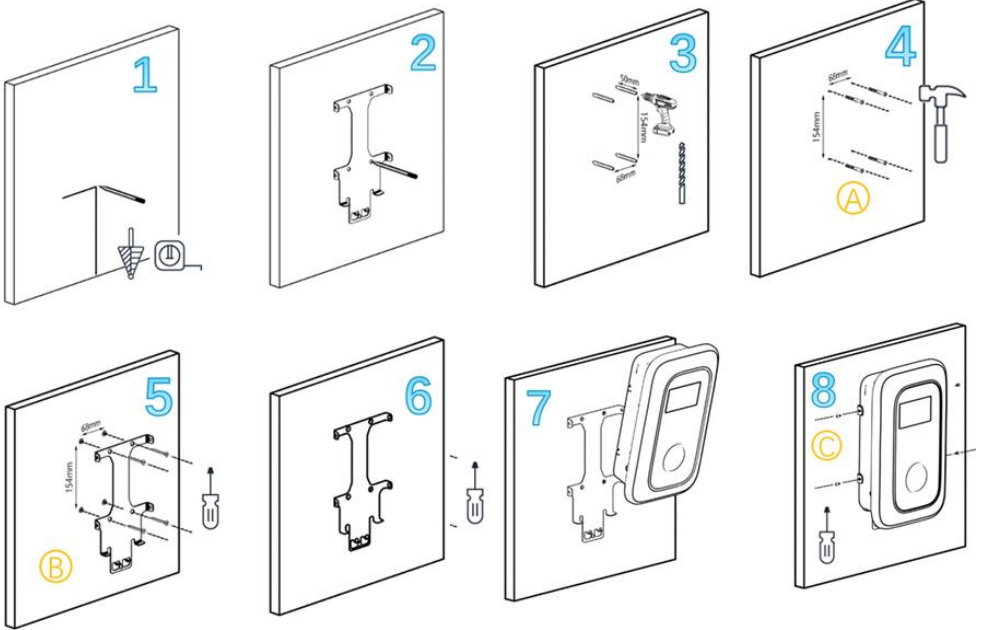

1-4 Drill holes according to the positions on the Mounting Plate. Use Screw Package A.  
4-6 Secure the Mounting Plate to the wall, Use Screw Pack B.  
7-8 Hang the charging station onto the Mounting Plate from below and secure it with screws package C.

## Installed on a pedestal stand JATRHG:

If you are installing on a JATRHG pole, different models require different installation methods. Please refer to the instruction manual specific to your JATRHG pole model for detailed installation guidelines.



Connect the residual current device and the dedicated circuit breaker



Before connecting the cable, first cut off the power of the miniature circuit breaker (MCB).

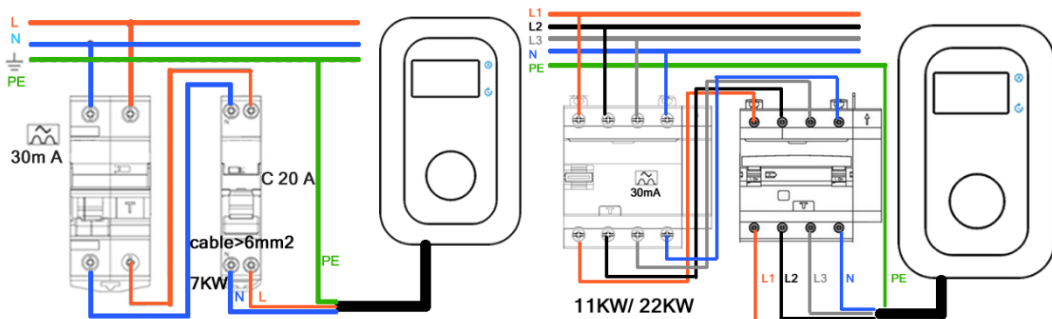

## User Guide

### SCREEN INFORMATION



Click button:  
Current Adjustment



Long-press button:  
Language Setting



Click button :  
Scheduled Time Setting



Long-press button:  
Cancel Scheduled Time



	Value	Description
Head	V 1.0.0	Current Software Version
	EN	Current system language. The default language is English. Support is also available for French, German, Spanish, and Italian.
Information	L1,L2,L3*	This feature is specific to the 11kW and 22kW three-phase models, where the system cycles through the display of each phase every 3 seconds. <b>If only L1 has a current while L2 and L3 have none, it indicates that your electric vehicle supports single-phase charging only and does not support three-phase charging.*This display feature is not available on the 7kW charging station models.</b>
	31.5A*	Current amperage; <b>*The current amperage may be significantly lower than the maximum setting you select, depending on the maximum AC current your electric vehicle can accept. For example, if your vehicle's maximum AC charging capacity is 11 kW, even if you use a 22 kW charging station set at 32A, the actual current may only be around 16A. This limitation is determined by your vehicle's charging capability and does not indicate a malfunction of the charging station.</b>
	220V	Current voltage; $V(\text{tri}) = \sqrt{3} \times 220V \approx 380V$
	21KW*	Current power; <b>*In a single-phase : Power = <math>V \times I \times \text{Power Factor} (\cos(\theta))</math> In a three-phase: Power = <math>\sqrt{3} \times V \times I \times \text{Power Factor} (\cos(\theta))</math></b>
Energy	42 kWh*	Current energy consumption = Current power * Usage time. <b>*This value resets to zero each time the type 2 connector is unplugged.</b>
CP	6.05*	Voltage of control pilot. <b>*12V (<math>\pm 0.4V</math>) Disconnected, the charging cable is not connected to the electric vehicle's port. 9V (<math>\pm 0.4V</math>) Connected. The charging cable is plugged in, but the vehicle has not ready to start. 6V (<math>\pm 0.4V</math>) Charge Ready. The charging station can start supplying power.</b>
PWM	63%	Pulse Width Modulation
Current	32A	Rated Current
Mode	Charging	Status indicator, there are 3 modes: Standby , Charging and Fault
Time	02:00:00	The charging time
Delay		Scheduled Charging Countdown
Notification		Notification for using.

## Instructions before use

- ▶ **Current and Scheduled Time Setting should be made before plugging the connector into the electric vehicle:**
- ▶ The installation and connection of this charging device to the power grid must be operated by professional personnel.
- ▶ During the installation, maintenance or replacement of the charging station, the power supply must be cut off to prevent electric shock.
- ▶ The power supply must be consistent with the requirements of this charger, and the ground wire must be reliably grounded.
- ▶ All tools used should be insulated to prevent exposed metal parts from touching the metal frame, causing a short circuit.
- ▶ Do not modify, retrofit, or change any part by yourself under any circumstances.
- ▶ Please strictly follow the design parameters and operating conditions during use and do not exceed the threshold in this user manual, otherwise the equipment may be damaged.
- ▶ Ensure the service life and operation of the mobile charger are stable, and the environment for use of the equipment should be kept as clean, constant temperature and humidity as possible. The mobile charger must not be used in the presence of volatile gas or flammable atmosphere.
- ▶ Keep the charger away from children.

## Usage Steps:

### Step 1. Turn on the power

Turn on the power. At the top right corner of the machine, there is a power button that you need to press to turn on the device. Once the power is on, the screen will light up and display "System Starting Up..." in the Notification section.

You will need to wait a few seconds for the system to load the program, until the "System Starting Up..." message disappears.

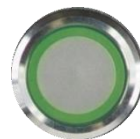

### Step 2. Setting the Language:

Initially, the system defaults to an English interface. If you wish to switch to French, German, Spanish, or Italian, press and hold the current button for 3 seconds to switch to French, then another 3 seconds to switch to German, followed by Spanish and Italian. Release the button once the desired language is displayed to confirm your selection. The system will save your choice and automatically apply it the next time the machine is powered on.



### Step 3. Setting the Current:

The screen will display the current selection under "Current". If you need to adjust it, simply press the current button to cycle through different current options. The system will save your last selection and automatically apply your settings the next time the machine is powered on.



## Step 4 Setting Scheduled Charging Time:

If you wish to delay the start of charging to avoid peak electricity hours, you can set a scheduled charging time by pressing the scheduled time button. Each press increases the delay by 30 minutes. The system will begin a countdown as soon as you plug in the charging connector, and charging will commence when the countdown reaches zero. When the scheduled countdown begins, the LED indicator will turn to a steady blue light.



### There are two ways to cancel a scheduled charge:

1. Press and hold the scheduled time button for 3 seconds; the timer will reset to 00:00:00, effectively canceling the scheduled charge.
2. The maximum scheduling limit is 12 hours. If the time exceeds 12 hours, the timer will automatically reset to 00:00:00, canceling the scheduled charge.



## Step 5 Charging

Open the cover of the electric vehicle's charging port, insert the Type 2 connector into the vehicle, and ensure it is securely connected. During the charging process, the LED indicator will display a green pulsing light.

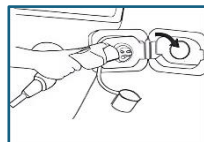

If the Type 2 connector is not fully inserted and properly secured, the electric vehicle may not accept the charge.

## Step 6 Charging Complete:

Once charging is complete, the LED indicator will turn to a steady green light, and the screen will display the charging duration and energy consumption. At this point, you can unplug the EV Type 2 connector, close the cover of the electric vehicle's charging port, and also cover the Type 2 connector with its rubber cap. Neatly store the cable; the screen information will disappear once the EV connector is unplugged.

## Step 7 Power off

After use, you can press the power button to turn off the device.



In the event of a critical error, smoke emission, or fire, the device must be immediately shut down.

## For the RFID version

The RFID version includes an RFID card within the product, which is used to authenticate access, activate the charging station, and record the energy consumption associated with the current card in the charging station. Only in the activated state can the buttons and charging functions be used.



Activated state



Deactivated state

- ◆ **Each RFID card has a unique card number**, which will be displayed at the **bottom of the screen** when the card is scanned.
- ◆ The **RFID status icon** is displayed in the **top right corner of the screen**:
  - **Blue icon** → **Activated state**
  - **Gray icon** → **Deactivated state**
- ◆ **System default state**:
  - When the system is powered on, it starts in the **deactivated state**.
- ◆ **The system will automatically switch to the deactivated state in the following cases**:
  1. **If no button is pressed, and no cable is connected/disconnected within 2 minutes after activation (except for scheduled charging mode).**
  2. **If charging is completed.**
  3. **If the same RFID card is scanned again, it indicates that the user is logging out, and the system will enter the deactivated state.**
  4. **If a different RFID card attempts to activate the charging station while another user is using it, a message will appear stating:**  
*"The charging station is currently in use. Please wait until the system returns to the deactivated state before using it."*

## Cumulative Energy Consumption Feature

The charging station will **store the cumulative energy consumption** for each RFID card. When the card is activated, the **card number and cumulative energy usage** will be displayed at the **bottom of the screen**.

- ◆ **Key points**:
  - This recorded energy consumption **only applies to the specific charging station** where the card is used.
  - If the same RFID card is used on **multiple charging stations**, each station will **individually track and display** the energy consumption for that specific unit, rather than a combined total across all stations.
  - The cumulative energy usage is **automatically updated** each time a charging session is completed or when the connector is plugged in/out.

## Mode and LED indicator Overview

### ⌚ Standby

When no current flows from the charging station to the electric vehicle, this condition is collectively referred to as Standby mode. This mode is divided into four states:

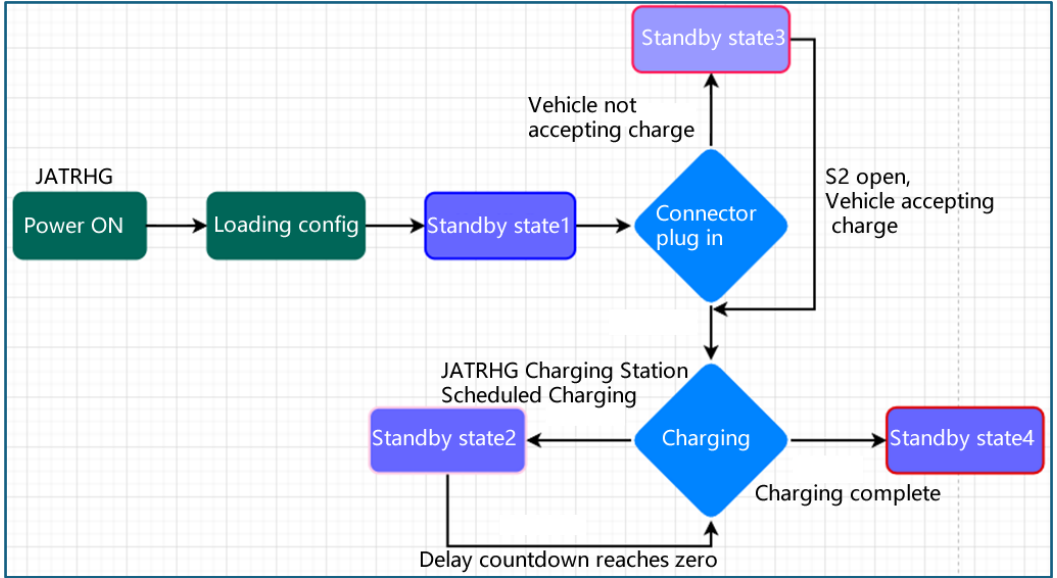

**Standby State 1:** The Type 2 EV connector is not inserted, but the JATRHG charging station is ready. At this time, the LED indicator flashes blue.

\* In State 1 mode, if no button press or plug insertion is detected within two minutes, the screen will power off and the system will enter sleep mode. Any button press or plug insertion will wake the system from sleep mode.

**Standby State 2:** The Type 2 EV connector is inserted, but a charging schedule has been set on the JATRHG charging station. The LED indicator is steadily blue with a countdown delay displayed.

**Standby State 3:** The Type 2 EV connector is inserted, and the JATRHG charging station is ready, but the vehicle's S2 switch is not activated. In this case, the LED indicator remains steadily blue.

\*When the vehicle's S2 switch is off, it indicates that the car does not permit charging. This could be due to several reasons, such as:

1. You have set a scheduled waiting time on the vehicle side.
2. The connector plug is not fully inserted.
3. The vehicle's self-diagnosis did not pass.

**Standby State 4:** The Type 2 EV connector is inserted, and the vehicle is fully charged. At this time, the LED indicator is steadily green.

## Charging...







When current flows from the charging station to the electric vehicle, it is in charging mode. The charging station will exit charging mode once the battery is fully charged. During charging mode, you cannot modify the current or scheduled charging time.

## Fault

When the JATRHG system detects a fault, it will enter Fault Mode, rendering the charging station inoperative. Fault information will be displayed in the Notification area of the screen:

- ※ High Input Voltage
- ※ Low Input Voltage
- ※ Motherboard Temperature Too High

## LED indicator

LED color	description
 	In standby mode, if the EV connector is not plugged into the vehicle, the light strip will display a teal color, pulsating in a breathing pattern.
	In standby mode, if the EV connector is plugged into the vehicle and it is in scheduled waiting mode, the LED light strip will display a steady teal color.
 	In normal charging mode, the LED light is a pulsating green.
	Once fully charged, the LED light remains a steady green.
	In fault mode, the LED light remains a steady red.

## Maintenance and Support



Unauthorized interventions are strictly prohibited;  
Only qualified personnel are permitted to conduct operations.  
Failure to comply with this directive can result in electric shock, which may be fatal or cause serious injuries.

Always disconnect the electrical power to the charging station before inspecting its condition. Although the JATRHG charging station is designed to be maintenance-free, it is advisable to periodically check the condition of the charging station.

### JATRHG Condition Checklist:

Ensure that the plastic casing is not damaged (cracks, defects, or any other imperfections);  
Ensure that the electrical insulation of the supplied charging cable is intact;  
Ensure that the housing of the type 2 connector is intact;  
Ensure that the pins of the type 2 connector are not bent, oxidized, or contain impurities (e.g., dust, dirt);  
Ensure that there is no water left inside the rubber protective cap of the pin;



If any defects are observed, immediately stop using the charging station and contact the manufacturer or local supplier.

To avoid damaging the charging cable and type 2 connector, when not in use, wrap the charging cable around the charger.

If necessary, use a dry cloth to remove any traces of dust, dirt, or water droplets from the plastic housing of the charging station. Do not use cleaning solvents or water to clean the JATRHG charging station.

For more information, inquiries, or additional services, please contact us as follows:



**By email:** [service@jatrhg.com](mailto:service@jatrhg.com)



**Online chat:** [jatrhg.com](https://jatrhg.com)



**Telephone:** (+33) 01 84 18 10 00



# WARRANTY

JATRHG offers an electric vehicle charging solution for individuals and corporations. This includes a smart charging hardware device and an online service to control the charging functions of the device, accessible both locally on the network and remotely via the Internet through a website and a mobile app. This limited warranty statement applies to the smart charging hardware device and related accessories "Equipment" provided by JATRHG. In the event of defects, the buyer must immediately inform JATRHG to exercise the right to rectify the defect.

## ◆ ADDITIONAL RIGHTS

WHILE THIS WARRANTY PROVIDES YOU WITH SPECIFIC LEGAL RIGHTS, YOU MAY ALSO HAVE OTHER RIGHTS IN YOUR JURISDICTION. THIS LIMITED WARRANTY STATEMENT IS SUBJECT TO THE APPLICABLE LAWS THAT GOVERN YOU AND THE EQUIPMENT. PLEASE REFER TO THE LAWS OF YOUR JURISDICTION TO FULLY UNDERSTAND YOUR RIGHTS.

## ◆ Who is Covered by JATRHG's Limited Warranty

This limited warranty statement covers users of the equipment - those who have purchased the equipment directly from JATRHG or through an authorized reseller or distributor, or those who have received the equipment as a gift from such a purchaser.

## ◆ Limited Warranty Coverage

For a period of 24 MONTHS from the date of purchase, JATRHG warrants that the equipment will be free from material and manufacturing defects under normal use and service conditions.

## ◆ Warranty Benefits

If, during the applicable warranty period, the user returns the defective equipment to JATRHG, along with JATRHG's return authorization form, and JATRHG's inspection of the equipment reveals, to JATRHG's satisfaction, that the products are defective and that these defects are not caused by abuse, misuse (used for purposes other than charging an electric vehicle), negligence, alteration, improper installation, repair, inadequate testing, an accident, a natural disaster, use outside the specified ambient conditions, use contrary to any instructions issued by JATRHG, acts of vandalism, normal wear and tear, overvoltage due to lightning or network flaws or instability, unauthorized opening, dismantling or moving, operation outside of business hours, or if the equipment has not been maintained and/or stored according to our instructions and was left unpowered for an extended period, JATRHG will, at its sole discretion, repair, replace, or refund the user the standard retail purchase price of the equipment or the purchase price paid as indicated on your proof of purchase, whichever is lower. No equipment may be returned to JATRHG without our return authorization form.

## ◆ Obtaining Limited Warranty Service, Product Return Procedure

For warranty service, shipping instructions, and the return authorization form, please contact JATRHG via email at [service@jatrhg.com](mailto:service@jatrhg.com) or by phone at +33(0)184181000. Please ship the equipment to JATRHG along with proof of purchase, which is necessary to receive repairs, replacements, or refunds under this limited warranty statement. The user will cover the shipping cost to JATRHG, and JATRHG will cover the shipping for any repaired or replaced equipment.

## ◆ Unique and Exclusive Warranty

THE ABOVE WARRANTY IS THE SOLE LIABILITY OF JATRHG AND THE USER'S SOLE AND EXCLUSIVE REMEDY FOR ANY BREACH OF WARRANTY OR OTHER NON-COMPLIANCE OF THE EQUIPMENT COVERED BY THIS LIMITED WARRANTY STATEMENT. THIS WARRANTY IS EXCLUSIVE AND SUPERSEDES ALL OTHER WARRANTIES. NO EMPLOYEE OF JATRHG OR ANY OTHER PARTY IS AUTHORIZED TO MAKE ANY WARRANTY BEYOND THE WARRANTY IN THIS LIMITED WARRANTY STATEMENT.

### ◆ **Warranty-Based Liability Disclaimer**

EXCEPT FOR THE WARRANTIES STATED ABOVE, TO THE MAXIMUM EXTENT PERMITTED BY APPLICABLE LAW, JATRHG PROVIDES THE EQUIPMENT "AS IS," WITHOUT ANY OTHER WARRANTIES, EXPRESS, IMPLIED, OR STATUTORY, AND JATRHG DISCLAIMS ALL WARRANTIES, REPRESENTATIONS, OR CONDITIONS, EXPRESS OR IMPLIED, INCLUDING, BUT NOT LIMITED TO, ANY IMPLIED WARRANTIES OF MERCHANTABILITY, FITNESS FOR A PARTICULAR PURPOSE, OR NON-INFRINGEMENT. SOME JURISDICTIONS DO NOT ALLOW THE EXCLUSION OF IMPLIED WARRANTIES, SO THIS DISCLAIMER MAY NOT APPLY TO YOU, AND YOU MAY HAVE OTHER LEGAL RIGHTS THAT VARY FROM JURISDICTION TO JURISDICTION.

### ◆ **Limitations of Liability**

IN NO EVENT SHALL JATRHG OR ITS SUPPLIERS BE LIABLE FOR INDIRECT, SPECIAL, INCIDENTAL, OR CONSEQUENTIAL DAMAGES, EVEN IF JATRHG OR ANY OF ITS SUPPLIERS HAS BEEN ADVISED OF THE POSSIBILITY OR LIKELIHOOD OF SUCH DAMAGES. EXCEPT AS COVERED BY THIS LIMITED WARRANTY STATEMENT, JATRHG SHALL NOT BE RESPONSIBLE FOR THE COSTS ASSOCIATED WITH THE REPLACEMENT OR REPAIR OF THE PRODUCT, INCLUDING, BUT NOT LIMITED TO, LABOR, INSTALLATION, OR OTHER COSTS INCURRED BY THE USER AND, IN PARTICULAR, ANY COSTS FOR REMOVING OR REPLACING ANY PRODUCT. JATRHG'S LIABILITY FOR ANY CLAIM, LOSS, OR DAMAGE ARISING FROM OR RELATED, IN WHOLE OR IN PART, TO THIS WARRANTY STATEMENT OR THE EQUIPMENT, WHETHER BASED ON CONTRACT, TORT, NEGLIGENCE, STATUTE, OR OTHERWISE, SHALL IN NO EVENT EXCEED THE PURCHASE PRICE PAID BY THE USER FOR THE EQUIPMENT. THE ABOVE LIMITATIONS AND EXCLUSIONS OF DAMAGES APPLY TO THE MAXIMUM EXTENT PERMITTED BY APPLICABLE LAW; IN SOME JURISDICTIONS, CERTAIN EXCLUSIONS OR LIMITATIONS MAY NOT APPLY TO YOU.

### ◆ **Exclusions from Warranty Coverage**

THE WARRANTY IN THIS LIMITED WARRANTY STATEMENT DOES NOT COVER DAMAGES CAUSED BY ABUSE, MISUSE (FOR PURPOSES OTHER THAN ELECTRIC VEHICLE CHARGING), NEGLIGENCE, ALTERATION, IMPROPER INSTALLATION, REPAIR, INCORRECT TESTING, AN ACCIDENT, A NATURAL DISASTER, USE OUTSIDE THE SPECIFIED AMBIENT CONDITIONS, USE CONTRARY TO INSTRUCTIONS ISSUED BY JATRHG, ACTS OF VANDALISM, NORMAL WEAR AND TEAR, OVERVOLTAGE DUE TO LIGHTNING OR NETWORK FLAWS OR INSTABILITY, UNAUTHORIZED OPENING, DISMANTLING OR MOVING, OPERATION OUTSIDE OF BUSINESS HOURS, AND LABOR.

Additionally, charging stations must be maintained and/or stored according to our instructions and cannot be left unpowered for an extended period. The warranty in this limited warranty statement does not cover supplies for the charging station.

Any improper installation, misuse, accidents, or normal wear and tear are excluded from this warranty.

## Présentation ET Consignes de Sécurité

La gamme JATRHG de stations de recharge AC pour véhicules électriques propose trois modèles conçus pour répondre à divers besoins de recharge : le modèle de 7 kW AC 32A, le modèle triphasé de 11 kW 16A et le triphasé de 32A. Chaque modèle est équipé d'un câble et d'un connecteur de recharge de type 2, offrant une grande adaptabilité pour différents véhicules électriques.

Ces stations, développées par l'entreprise JATRHG, sont conçues pour l'efficacité et la commodité, tout en s'engageant dans l'intégration de solutions dans le secteur de la nouvelle énergie. JATRHG vise à économiser l'énergie et à protéger l'environnement, contribuant ainsi à un avenir plus vert.

Les unités de recharge permettent des réglages de courant ajustables pour s'adapter aux exigences de recharge rapide et incluent une fonction de planification pour optimiser l'utilisation et les coûts de l'énergie. La sécurité et l'efficacité énergétique sont primordiales, avec un mode écran de veille pour réduire la consommation d'énergie lorsque la station n'est pas active.

Pour une expérience utilisateur plus conviviale, les stations proposent un menu multilingue, incluant l'anglais, le français, l'allemand, l'espagnol et l'italien, rendant les stations accessibles à un large éventail d'utilisateurs. L'anneau lumineux LED offre une indication visuelle claire du statut de charge, et l'écran affiche des informations complètes pour tenir l'utilisateur informé du processus de charge et de l'état du système.

### Consignes de Sécurité

**Avant de commencer l'installation et l'utilisation de la borne de recharge JATRHG, les utilisateurs doivent lire attentivement ce document, tenir compte de tous les avertissements et suivre toutes les instructions fournies.**

**Le non-respect de ces consignes peut entraîner un choc électrique, pouvant être mortel ou causer de graves blessures. Les informations contenues dans ce document peuvent changer sans préavis et ne constituent aucun engagement de la part de JATRHG. JATRHG n'est pas responsable envers toute personne ou entité pour toute blessure, dommage ou perte directe ou indirecte résultant d'une installation ou utilisation inappropriée de l'appareil.**



#### Avertissements Électriques

- La station de recharge JATRHG doit toujours être installée par du personnel qualifié conformément aux réglementations électriques applicables dans votre pays.
- La station de recharge JATRHG est un dispositif électrique toujours connecté à une tension AC de 230 V, donc toucher des parties non isolées (par exemple, des broches de PCB à l'intérieur, des connecteurs, des parties de fils non isolées) entraînera un choc électrique.



**NE PAS OUVRIR le couvercle avant lorsque la station de recharge JATRHG est en fonctionnement ; cela présente un risque de choc électrique.**

**NE PAS toucher les broches du connecteur.**

**NE PAS insérer d'outils à l'intérieur du connecteur de véhicule de type 2.**

- Si l'ouverture du couvercle avant est nécessaire (par exemple, lors de l'installation), déconnectez toujours l'alimentation électrique depuis le disjoncteur central.
- La station de recharge JATRHG est destinée à l'usage des adultes uniquement.
- L'utilisation d'adaptateurs, de convertisseurs et de kits d'extension est interdite !
- Déconnectez l'alimentation si le voyant LED rouge s'allume !

**NE TOUCHEZ PAS les broches, les composants électroniques et les bornes du circuit imprimé (PCB) afin d'éviter les décharges électrostatiques (ESD) qui pourraient endommager le produit.**

**Ne jamais installer un produit endommagé. Sinon, des chocs électriques et/ou des dommages matériels pourraient survenir (y compris au véhicule électrique).**

## Spécification

Modèle	S1-72-8M	S1-110-8M	S1-220-8M
Puissance max	7kw	11kw	22kw
Type de chargeur	AC/ Type 2		
Longueur du câble/matériau	6M-12M / TPU		
Spécification du câble	3 * 6mm <sup>2</sup> + 0.75mm <sup>2</sup>	5 * 2.5mm <sup>2</sup> + 0.75mm <sup>2</sup>	5 * 6mm <sup>2</sup> + 0.75mm <sup>2</sup>
Système d'alimentation en courant alternatif	Monophasé	Triphasé	Triphasé
Tension d'entrée	230V	380V	380V
Tension de sortie	230V	380V	380V
Courant d'entrée	32A	16A	32A
Courant de sortie	32A/16A/13A/10A/8A	16A/13A/10A/8A	32A/16A/13A/10A/8A
Fréquence d'entrée	50HZ/60HZ		
Ecran	LCD 4.3-inch, 480*272		
Indicateur	LED		
Indice de protection	IP66 (boîte) / IP55 (Connecteur)		
Certificat	CE, TUV, CQC		
Installation	Montage mural / sur pieux		
Matériel	PA+GF,ABS		
RFID	Non		
Température de Storge	-40°C ~80°C		
Température de travail	-30°C ~50°C		
Humidité de travail	5-95%		
Altitude de travail	<2000m		

# Liste des produits et affichage des tailles



# Installation

## PLANIFICATION DE L'INSTALLATION

Avant de commencer l'installation et l'utilisation de la station de recharge JATRHG, l'utilisateur doit lire attentivement ce document, prendre en compte tous les avertissements et suivre toutes les instructions décrites dans ce manuel. Les recommandations suivantes doivent être considérées :

La station de recharge JATRHG doit toujours être installée par du personnel qualifié, conformément aux réglementations électriques applicables dans votre pays.

Assurez-vous que la station de recharge puisse être installée verticalement sur un mur solide et résistant au feu ou sur un poteau métallique optionnel.

Vérifiez qu'il y a suffisamment d'espace pour l'installation de la station de recharge.

Assurez-vous que le câble d'alimentation requis (non inclus) de la boîte de jonction à la station de recharge puisse être installé conformément aux réglementations électriques de votre pays.

Assurez-vous que le véhicule électrique puisse être garé à proximité de la station de recharge pour de longues périodes, afin que le connecteur de charge muni d'un câble de 8 mètres puisse être branché dans la prise de charge du véhicule électrique.

Si un poteau métallique optionnel est utilisé, assurez-vous qu'il soit monté au point le plus haut possible du sol afin que la base du poteau ne se trouve pas dans une flaque d'eau en cas de pluie.

## OUTILS NÉCESSAIRES

Pour installer correctement la borne de JATRHG, les outils suivants sont nécessaires :



## EXIGENCE DE CABLE

**[S1-72-8M 7kw]** Le câble minimum requis pour ce dispositif de charge est de 3\*6 mm<sup>2</sup>. La longueur ne doit pas dépasser 40 mètres. Si elle dépasse 40 mètres, veuillez choisir un câble de 3\*10 mm<sup>2</sup>. Utilisez au minimum un disjoncteur C40 2P pour un chargeur de 7KW.

**[S1-110-8M 11kw]** Le câble minimum requis pour ce dispositif de charge est de 5\*2.5 mm<sup>2</sup>. La longueur ne doit pas dépasser 40 mètres. Si elle dépasse 40 mètres, veuillez choisir un câble de 5\*6 mm<sup>2</sup>. Utilisez au minimum un disjoncteur C20 4P pour un chargeur de 11KW.

**[S1-220-8M 22kw]** Le câble minimum requis pour ce dispositif de charge est de 5\*6 mm<sup>2</sup>. La longueur ne doit pas dépasser 40 mètres. Si elle dépasse 40 mètres, veuillez choisir un câble de 5\*10 mm<sup>2</sup>. Utilisez au minimum un disjoncteur C40 4P pour un chargeur de 22KW.

Vérifiez les codes électriques locaux concernant la nécessité d'installer un interrupteur d'arrêt d'urgence externe pour la station de charge JATRHG.



En raison du risque de choc électrique, l'installation électrique nécessaire pour alimenter la station de recharge doit toujours être effectuée par un personnel qualifié et conforme aux réglementations électriques en vigueur dans votre pays. **Le non-respect de ces normes pourrait entraîner un choc électrique, potentiellement mortel ou causant de graves blessures.**

Étant donné que l'installation de la station de recharge JATRHG varie selon les utilisateurs, l'équipement électrique nécessaire (par exemple, interrupteurs, câblages, accessoires d'installation) n'est pas standardisé et n'est donc pas fourni avec la station de recharge JATRHG.

## Installé sur le mur

**Risque d'électrocution ! L'appareil doit toujours être installé par des électriciens qualifiés conformément aux réglementations locales.**

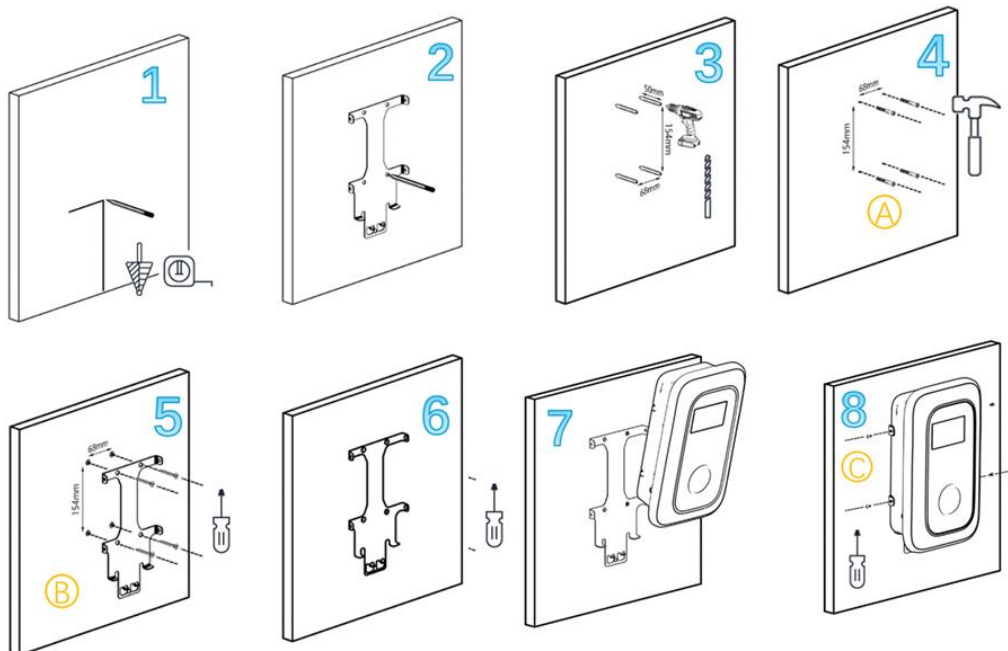

1-4 Percez des trous selon les emplacements sur la plaque de montage. Utilisez le paquet de vis A.

4-6 Fixez la plaque de montage au mur, utilisez le paquet de vis B.

7-8 Accrochez la station de charge sous la plaque de montage et fixez-la avec le paquet de vis C.

## Installé sur un piedestal JATRHG :

Si vous installez sur un support JATRHG, différents modèles nécessitent des méthodes d'installation spécifiques. Veuillez consulter le manuel d'instructions propre à votre modèle de poteau JATRHG pour des directives d'installation détaillées.



## Raccorder l'interrupteur différentiel et le disjoncteur dédié



Avant de connecter le câble, coupez d'abord l'alimentation du disjoncteur miniature (MCB).

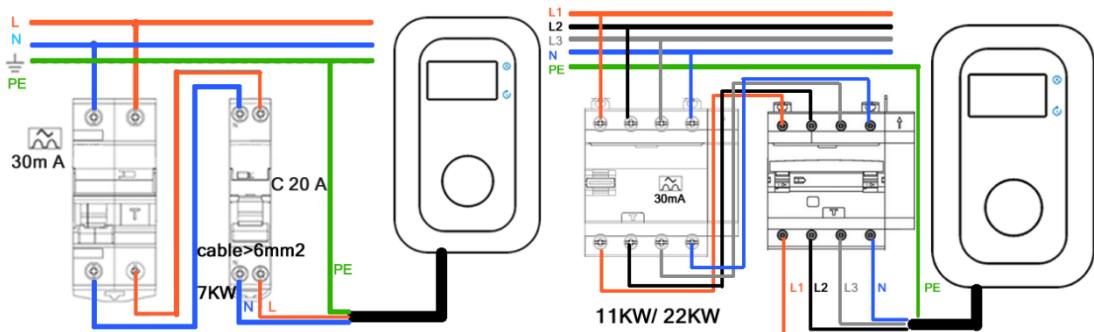

## Guide de l'utilisateur

### INFORMATIONS SUR L'ÉCRAN



button de clic:  
Réglage du courant



Appui long sur le bouton :  
Réglage de la langue



Bouton de clic :  
Réglage de l'heure programmée



Appui long sur le bouton :  
Annulation de l'heure programmée

	Value	Description
Top	V 1.0.0	Version du logiciel
	FR	Langue actuelle du système. La langue par défaut est l'anglais. Le support est également disponible en français, allemand, espagnol et italien.
Information	L1,L2,L3*	Cette fonctionnalité est uniquement disponible sur les modèles triphasés 11 kW et 22 kW, et affiche les données de chaque phase toutes les 3 secondes. Si seul L1 est active alors que L2 et L3 n'en ont pas, cela indique que votre véhicule électrique ne prend en charge que la recharge monophasée et ne supporte pas la recharge triphasée.*Cette fonction d'affichage n'est pas disponible sur les modèles de bornes de recharge de 7 kW.
	31.5A*	Ampérage de courant ;*L'ampérage de courant peut être considérablement inférieur au réglage maximal que vous sélectionnez, en fonction du courant alternatif maximal que votre véhicule électrique peut accepter. Par exemple, si la capacité de charge CA maximale de votre véhicule est de 11 kW, même si vous utilisez une borne de recharge de 22 kW réglée sur 32 A, le courant réel peut n'être que d'environ 16 A. Cette limitation est déterminée par la capacité de charge de votre véhicule et n'indique pas un dysfonctionnement de la borne de recharge.
	220V	Tension actuelle; $V(\text{tri}) = \sqrt{3} \times 220V \approx 380V$
	21KW*	Puissance actuelle ; *En monophasé : $\text{Power} = V \times I \times \text{Power Factor} (\cos(\theta))$ Système triphasé: $\text{Power} = \sqrt{3} \times V \times I \times \text{Power Factor} (\cos(\theta))$
Energie	42 kWh*	Consommation d'énergie actuelle = Puissance actuelle * Temps d'utilisation. *Cette valeur est remise à zéro chaque fois que le connecteur de type 2 est débranché.
CP	6.05*	Tension du pilote de commande. *12V ( $\pm 0.4V$ ) Déconnecté, le câble de charge n'est pas connecté à la prise du véhicule électrique. 9V ( $\pm 0.4V$ ) connecté. Le câble de charge est branché, mais le véhicule n'est pas prêt à démarrer. 6 V ( $\pm 0,4 V$ ) prêt à être chargé. La station de charge peut commencer à fournir de l'énergie.
PWM	63%	Modulation de largeur d'impulsion
Courant	32A	Courant nominal
Mode	Charging	Indicateur d'état, il y a 3 modes : En Veille, En Charge et Défaut
Temps	02:00:00	Le temps de charge
Délai		Compte à rebours de charge programmé
Notification		Notification d'utilisation.

## Mode d'emploi avant utilisation

- ▶ Les réglages du courant et de l'heure programmée doivent être effectués avant de brancher le connecteur sur le véhicule électrique :
- ▶ L'installation et la connexion de ce dispositif de charge au réseau électrique doivent être effectuées par un personnel professionnel.
- ▶ Durant l'installation, l'entretien ou le remplacement de la station de charge, l'alimentation électrique doit être coupée pour prévenir tout risque de choc électrique.
- ▶ L'alimentation électrique doit être conforme aux exigences de ce chargeur, et le fil de terre doit être correctement mis à la terre.
- ▶ Tous les outils utilisés doivent être isolés pour éviter que les parties métalliques exposées ne touchent le cadre métallique, provoquant ainsi un court-circuit.
- ▶ Ne modifiez, n'adaptez ou ne changez aucune pièce vous-même en aucune circonstance.
- ▶ Veuillez suivre strictement les paramètres de conception et les conditions d'opération pendant l'utilisation et ne dépassez pas les seuils indiqués dans ce manuel d'utilisation, sinon l'équipement pourrait être endommagé.
- ▶ Assurez-vous que la durée de vie et le fonctionnement du chargeur mobile soient stables, et que l'environnement d'utilisation de l'équipement soit maintenu aussi propre, à température et humidité constantes que possible. Le chargeur mobile ne doit pas être utilisé en présence de gaz volatil ou d'atmosphère inflammable.
- ▶ Gardez le chargeur hors de portée des enfants.

### Étapes d'utilisation :

#### Étape 1. Allumer l'appareil

Allumez l'appareil. Dans le coin supérieur droit de la machine, il y a un bouton d'alimentation que vous devez appuyer pour activer l'appareil. Une fois l'alimentation activée, l'écran s'illuminera et affichera "Démarrage du système..." dans la section des notifications.

Vous devrez attendre quelques secondes que le système charge le programme, jusqu'à ce que le message "Démarrage du système..." disparaisse.

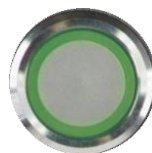

#### Étape 2. Réglage de la langue :

Initialement, le système est configuré par défaut en anglais. Si vous souhaitez passer au français, à l'allemand, à l'espagnol ou à l'italien, appuyez et maintenez enfoncé le bouton actuel pendant 3 secondes pour passer au français, puis encore 3 secondes pour passer à l'allemand, suivi de l'espagnol et de l'italien. Relâchez le bouton une fois que la langue souhaitée s'affiche pour confirmer votre choix. Le système enregistrera votre sélection et l'appliquera automatiquement lors du prochain démarrage de la machine.



#### Étape 3. Réglage du courant :

L'écran affichera la sélection actuelle sous l'option "Courant". Si vous avez besoin de l'ajuster, appuyez simplement sur le bouton de courant pour parcourir les différentes options disponibles. Le système enregistrera votre dernière sélection et appliquera automatiquement vos réglages lors du prochain démarrage de la machine.



#### Étape 4. Réglage de l'heure de charge programmée :

Si vous souhaitez retarder le début de la charge pour éviter les heures de pointe électriques, vous pouvez programmer une heure de charge en appuyant sur le bouton de programmation. Chaque pression augmente le délai de 30 minutes. Le système commencera un compte à rebours dès que vous brancherez le connecteur de charge, et la charge débutera lorsque le compte à rebours arrivera à zéro. Lorsque le compte à rebours programmé commence, l'indicateur LED passera à une lumière bleue constante.



#### Il existe deux façons d'annuler une charge programmée :

1. Appuyez et maintenez le bouton de temps programmé pendant 3 secondes ; le minuteur se réinitialisera à 00:00:00, annulant ainsi effectivement la charge programmée.
2. La limite maximale de programmation est de 12 heures. Si le temps dépasse 12 heures, le minuteur se réinitialisera automatiquement à 00:00:00, annulant ainsi la charge programmée.



#### Étape 5 Chargement :

Ouvrez le couvercle du port de chargement du véhicule électrique, insérez le connecteur de type 2 dans le véhicule et assurez-vous qu'il est correctement connecté. Pendant le processus de chargement, l'indicateur LED affichera une lumière verte pulsante.

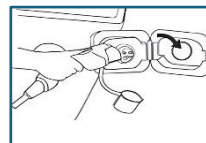

**Si le connecteur de type 2 n'est pas complètement inséré et correctement sécurisé, le véhicule électrique peut ne pas accepter la charge.**

#### Étape 6 Fin de la charge :

Une fois la charge terminée, l'indicateur LED passera à une lumière verte constante, et l'écran affichera la durée de la charge et la consommation d'énergie. À ce moment, vous pouvez débrancher le connecteur EV de type 2, fermer le couvercle du port de chargement du véhicule électrique, et également couvrir le connecteur de type 2 avec son capuchon en caoutchouc. Rangez soigneusement le câble ; les informations à l'écran disparaîtront une fois le connecteur EV débranché.

#### Étape 7 Extinction :

Après utilisation, vous pouvez appuyer sur le bouton d'alimentation pour éteindre l'appareil.

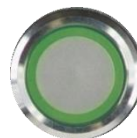



En cas d'erreur critique, d'émission de fumée ou d'incendie, l'appareil doit être immédiatement arrêté.

## Pour la version RFID

La version **RFID** inclut une carte RFID intégrée au produit. Elle est utilisée pour **authentifier l'accès, activer la borne de recharge et enregistrer la consommation d'énergie associée à cette carte.**

Les boutons et la fonction de charge ne sont utilisables **que lorsque la borne est en état activé.**

◆ **État activé**  → **État désactivé** 

- Chaque **carte RFID** possède un **numéro unique**, affiché **en bas de l'écran** lorsqu'elle est scannée.
- Un **icône de statut RFID** est affiché en haut à droite de l'écran :
  - **icône bleue** → **État activé**
  - **icône grise** → **État désactivé**
- **État par défaut du système :**
  - Lorsque la borne est allumée, elle démarre en **état désactivé**.
- **Le système passe automatiquement en état désactivé dans les cas suivants :**
  1. **Aucune action n'est effectuée** (aucun bouton pressé, aucun câble connecté/déconnecté) dans les **2 minutes suivant l'activation** (sauf pour la charge programmée).
  2. **Lorsque la charge est terminée.**
  3. **Si la même carte RFID est scannée à nouveau**, cela signifie que l'utilisateur se déconnecte et la borne passe en état désactivé.
  4. **Si une autre carte RFID tente d'activer la borne alors qu'un utilisateur est déjà en charge**, un message apparaîtra :

*"La borne de recharge est actuellement utilisée. Veuillez attendre qu'elle revienne à l'état désactivé avant de l'utiliser."*

## **Fonction de consommation d'énergie cumulée**

La borne de recharge enregistre la **consommation d'énergie cumulée** pour chaque carte RFID. Lorsque la carte est activée, son **numéro et la consommation cumulée** s'affichent en bas de l'écran.

### ◆ **Points clés :**

- La consommation enregistrée **ne concerne que la borne spécifique où la carte a été utilisée.**
- **Si une même carte RFID est utilisée sur plusieurs bornes, chaque borne suivra sa propre consommation individuelle, sans totaliser l'ensemble des bornes.**
- La consommation est mise à jour **automatiquement à la fin de chaque session de charge ou après une connexion/déconnexion du câble.**

## Aperçu du mode et de l'indicateur LED

### ⌚ En Veille

Lorsqu'aucun courant ne circule de la station de charge vers le véhicule électrique, cette condition est globalement désignée sous le nom de mode veille. Ce mode est divisé en quatre états.:

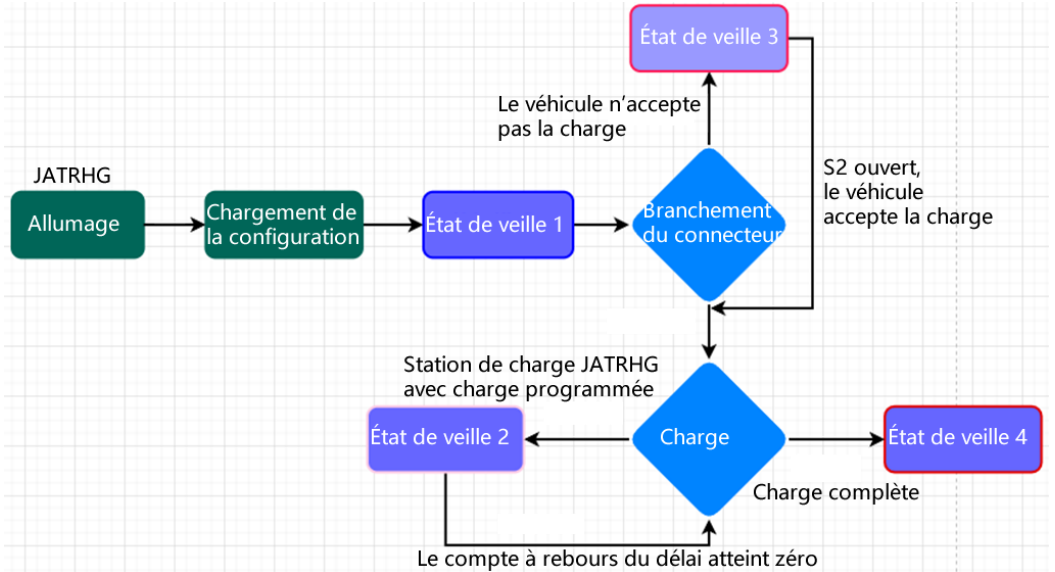

**État de veille 1 :** Le connecteur EV de type 2 n'est pas inséré, mais la station de charge JATRHG est prête. À ce moment, l'indicateur LED clignote en bleu.

\* **En mode État 1, si aucune pression de bouton ou insertion de prise n'est détectée en deux minutes, l'écran s'éteint et le système passe en mode veille. Toute pression de bouton ou insertion de prise réveillera le système du mode veille.**

**État de veille 2 :** Le connecteur EV de type 2 est inséré, mais un horaire de charge est programmé sur la station de charge JATRHG. L'indicateur LED est bleu constant avec un compte à rebours affiché.

**État de veille 3 :** Le connecteur EV de type 2 est inséré et la station de charge JATRHG est prête, mais l'interrupteur S2 du véhicule n'est pas activé. Dans ce cas, l'indicateur LED reste bleu constant.

\* **Lorsque l'interrupteur S2 du véhicule est désactivé, cela indique que la voiture n'autorise pas la charge. Cela pourrait être dû à plusieurs raisons, telles que :**

1. Vous avez programmé un temps d'attente sur le véhicule.
2. Le connecteur n'est pas complètement inséré.
3. L'auto-diagnostic du véhicule n'a pas été validé.

**État de veille 4 :** Le connecteur EV de type 2 est inséré et le véhicule est complètement chargé. À ce moment, l'indicateur LED est vert constant.



## Charge...

Lorsque le courant circule de la station de charge vers le véhicule électrique, il est en mode de charge. La station de charge quittera le mode de charge une fois la batterie entièrement chargée. En mode de charge, il n'est pas possible de modifier le courant ou l'heure de charge programmée.







## Défaut

Lorsque le système JATRHG détecte une anomalie, il passe en mode Défaut, ce qui rend la station de charge inopérante. Les informations relatives au défaut s'afficheront dans la zone de notification de l'écran.:

- ※ Tension d'entrée élevée
- ※ Tension d'entrée faible
- ※ Température de la carte mère trop élevée

## Indicateur LED

Couleur LED	description
	En mode veille, si le connecteur EV n'est pas branché au véhicule, la bande lumineuse affiche une couleur bleu-vert, pulsant dans un motif de respiration
	En mode veille, si le connecteur EV est branché au véhicule et qu'il est en mode d'attente programmé, la bande lumineuse LED affiche une couleur bleu-vert constante.
	En mode de charge normal, la lumière LED est un vert pulsant.
	Une fois la charge complète, la lumière LED reste verte constante.
	En mode défaut, la lumière LED reste rouge constante.

## Maintenance et support



Les interventions non autorisées sont strictement interdites ;

Seul le personnel qualifié est autorisé à effectuer des opérations.

Le non-respect de cette directive peut entraîner un choc électrique, susceptible d'être mortel ou de provoquer des blessures graves.

Débranchez toujours l'alimentation électrique de la station de charge avant d'inspecter son état.

Bien que la station de recharge JATHRG soit conçue pour fonctionner sans entretien, il est conseillé de vérifier périodiquement l'état de la station de recharge.

### Liste de vérification de l'état JATHRG :

Assurez-vous que le boîtier en plastique n'est pas endommagé (fissures, défauts ou autres imperfections) ;

Assurez-vous que l'isolation électrique du câble de charge fourni est intacte ;

Assurez-vous que le boîtier du connecteur de type 2 est intact ;

Assurez-vous que les broches du connecteur de type 2 ne sont pas tordues, oxydées ou contiennent des impuretés (par exemple, poussière, saleté) ;

Assurez-vous qu'il ne reste pas d'eau à l'intérieur du capuchon de protection en caoutchouc de la broche.;



Si des défauts sont observés, arrêtez immédiatement d'utiliser la station de charge et contactez le fabricant ou le fournisseur local.

Pour éviter d'endommager le câble de charge et le connecteur de type 2, enroulez le câble de charge autour du chargeur lorsque celui-ci n'est pas utilisé.

Si nécessaire, utilisez un chiffon sec pour enlever toutes traces de poussière, de saleté ou de gouttes d'eau sur le boîtier en plastique de la station de charge. N'utilisez pas de solvants de nettoyage ni d'eau pour nettoyer la station de charge JATHRG.

Pour plus d'informations, des questions ou des services supplémentaires, veuillez nous contacter comme suit :



**By email:** [service@jathrg.com](mailto:service@jathrg.com)



**Online chat:** [jathrg.com](https://jathrg.com)



**Telephone:** (+33) 01 84 18 10 00



## GARANTIE

JATRHG propose une solution de recharge pour véhicules électriques destinée aux particuliers et aux entreprises. Cette solution comprend un dispositif de recharge intelligent et un service en ligne permettant de contrôler les fonctions de recharge de l'appareil, accessibles localement sur le réseau et à distance via Internet, par le biais d'un site web et d'une application mobile. Cette déclaration de garantie limitée s'applique au dispositif de recharge intelligent et aux accessoires associés "Équipement" fournis par JATRHG. En cas de défauts, l'acheteur doit immédiatement informer JATRHG pour exercer le droit de rectification du défaut.

### ◆ DROITS SUPPLÉMENTAIRES

BIEN QUE CETTE GARANTIE VOUS ACCORDE DES DROITS LÉGAUX SPÉCIFIQUES, VOUS POUVEZ ÉGALEMENT DISPOSER D'AUTRES DROITS SELON VOTRE JURIDICTION. CETTE DÉCLARATION DE GARANTIE LIMITÉE EST SOUMISE AUX LOIS APPLICABLES QUI RÉGISSENT VOUS ET L'ÉQUIPEMENT. VEUILLEZ CONSULTER LES LOIS DE VOTRE JURIDICTION POUR COMPRENDRE PLEINEMENT VOS DROITS.

### ◆ Qui est couvert par la garantie limitée de JATRHG

Cette déclaration de garantie limitée couvre les utilisateurs de l'équipement - ceux qui ont acheté l'équipement directement auprès de JATRHG ou via un revendeur ou distributeur autorisé, ou ceux qui ont reçu l'équipement en cadeau d'un tel acheteur.

### ◆ Couverture de la garantie limitée

Pour une période de 24 MOIS à compter de la date d'achat, JATRHG garantit que l'équipement sera exempt de défauts matériels et de fabrication dans des conditions normales d'utilisation et de service.

### ◆ Avantages de la garantie

Si, pendant la période de garantie applicable, l'utilisateur retourne l'équipement défectueux à JATRHG, accompagné du formulaire d'autorisation de retour de JATRHG, et que l'inspection de l'équipement par JATRHG révèle, à la satisfaction de JATRHG, que les produits sont défectueux et que ces défauts ne sont pas causés par un abus, une mauvaise utilisation (utilisé à des fins autres que la recharge d'un véhicule électrique), une négligence, une modification, une installation inappropriée, une réparation, un test inadéquat, un accident, une catastrophe naturelle, une utilisation en dehors des conditions ambiantes spécifiées, une utilisation contraire à toute instruction émise par JATRHG, des actes de vandalisme, l'usure normale, une surtension due à la foudre ou des défauts ou instabilités du réseau, une ouverture, un démontage ou un déplacement non autorisés, une utilisation en dehors des heures ouvrables, ou si l'équipement n'a pas été entretenu et/ou stocké selon nos instructions et a été laissé sans alimentation pendant une période prolongée, JATRHG réparera, remplacera ou remboursera à l'utilisateur le prix d'achat au détail standard de l'équipement ou le prix d'achat payé tel qu'indiqué sur votre preuve d'achat, selon le montant le plus bas. Aucun équipement ne peut être retourné à JATRHG sans notre formulaire d'autorisation de retour.

### ◆ Obtention du service de garantie limitée, procédure de retour du produit

Pour le service de garantie, les instructions d'expédition et le formulaire d'autorisation de retour, veuillez contacter JATRHG par e-mail à [service@jatrhg.com](mailto:service@jatrhg.com) ou par téléphone au +33(0)184181000. Veuillez expédier l'équipement à JATRHG accompagné d'une preuve d'achat, nécessaire pour recevoir des réparations, des remplacements ou des remboursements dans le cadre de cette déclaration de garantie limitée. L'utilisateur couvrira les frais d'expédition à JATRHG, et JATRHG couvrira les frais d'expédition pour tout équipement réparé ou remplacé.

### ◆ Garantie unique et exclusive

LA GARANTIE CI-DESSUS CONSTITUE LA SEULE RESPONSABILITÉ DE JATRHG ET LE SEUL ET UNIQUE RECOURS DE L'UTILISATEUR POUR TOUTE VIOLATION DE TOUTE GARANTIE OU AUTRE NON-CONFORMITÉ DE L'ÉQUIPEMENT COUVERT PAR CETTE DÉCLARATION DE GARANTIE LIMITÉE. CETTE GARANTIE EST EXCLUSIVE ET REMPLACE TOUTE AUTRE GARANTIE. AUCUN EMPLOYÉ DE JATRHG OU TOUTE AUTRE PARTIE N'EST AUTORISÉ À FOURNIR UNE GARANTIE EN PLUS DE LA GARANTIE DE CETTE DÉCLARATION DE GARANTIE LIMITÉE.

### ◆ Exonération de responsabilité basée sur les garanties

EXCEPTÉ POUR LES GARANTIES DÉCLARÉES CI-DESSUS, DANS LA MESURE MAXIMALE AUTORISÉE PAR LA LOI APPLICABLE, JATRHG FOURNIT L'ÉQUIPEMENT « TEL QUEL », SANS AUCUNE AUTRE GARANTIE, EXPRESSE, IMPLICITE OU LÉGALE, ET JATRHG DÉCLINE TOUTE GARANTIE, REPRÉSENTATION OU CONDITIONS, EXPRESSES OU IMPLICITES, Y COMPRIS, MAIS SANS S'Y LIMITER, TOUTE GARANTIE DE QUALITÉ MARCHANDE, D'ADÉQUATION À UN USAGE PARTICULIER OU DE NON-CONTREFAÇON. CERTAINES JURIDICTIONS N'AUTORISENT PAS L'EXCLUSION DES GARANTIES IMPLICITES, DONC CETTE EXONÉRATION PEUT NE PAS VOUS ÊTRE APPLICABLE ET VOUS POUVEZ AVOIR D'AUTRES DROITS LÉGAUX QUI VARIENT D'UNE JURIDICTION À L'AUTRE.

### ◆ Limitations de responsabilité

EN AUCUN CAS JATRHG OU SES FOURNISSEURS NE SERONT RESPONSABLES DES DOMMAGES INDIRECTS, SPÉCIAUX, ACCESSOIRES OU CONSÉQUENTS, MÊME SI JATRHG OU L'UN DE SES FOURNISSEURS A ÉTÉ INFORMÉ DE LA POSSIBILITÉ OU DE LA PROBABILITÉ DE TELS DOMMAGES. SAUF SI COUVERT PAR CETTE DÉCLARATION DE GARANTIE LIMITÉE, JATRHG NE SERA PAS RESPONSABLE DES FRAIS ASSOCIÉS AU REMPLACEMENT OU À LA RÉPARATION DU PRODUIT, Y COMPRIS, MAIS SANS S'Y LIMITER, LA MAIN-D'OEUVRE, L'INSTALLATION OU D'AUTRES FRAIS SUPPORTÉS PAR L'UTILISATEUR ET, EN PARTICULIER, TOUT FRAIS DE RETRAIT OU DE REMPLACEMENT DE TOUT PRODUIT. LA RESPONSABILITÉ DE JATRHG POUR TOUTE RÉCLAMATION, PERTE OU DOMMAGE DÉCOULANT DE OU LIÉ, EN TOUT OU EN PARTIE, À CETTE DÉCLARATION DE GARANTIE OU À L'ÉQUIPEMENT, QU'ELLE SOIT BASÉE SUR UN CONTRAT, UN DÉLIT, UNE NÉGLIGENCE, UNE LOI OU AUTRE, EN AUCUN CAS N'EXCÉDERA LE PRIX D'ACHAT PAYÉ PAR L'UTILISATEUR POUR L'ÉQUIPEMENT.

LES LIMITATIONS ET EXCLUSIONS DE DOMMAGES CI-DESSUS S'APPLIQUENT DANS LA MESURE MAXIMALE AUTORISÉE PAR LA LOI APPLICABLE; DANS CERTAINES JURIDICTIONS, CERTAINES EXCLUSIONS OU LIMITATIONS PEUVENT NE PAS ÊTRE APPLICABLES POUR VOUS.

### ◆ Exclusions de la couverture de garantie

LA GARANTIE DÉCRITE DANS CETTE DÉCLARATION DE GARANTIE LIMITÉE NE COUVRE PAS LES DOMMAGES CAUSÉS PAR UN ABUS, UNE MAUVAISE UTILISATION (À DES FINS AUTRES QUE LA CHARGE DE VÉHICULES ÉLECTRIQUES), UNE NÉGLIGENCE, UNE MODIFICATION, UNE INSTALLATION INCORRECTE, UNE RÉPARATION, UN TEST INCORRECT, UN ACCIDENT, UNE CATASTROPHE NATURELLE, UNE UTILISATION HORS DES CONDITIONS AMBIANTES SPÉCIFIÉES, UNE UTILISATION CONTRAIRE AUX INSTRUCTIONS ÉMISES PAR JATRHG, DES ACTES DE VANDALISME, L'USURE NORMALE, UNE SURTENSION DUE À LA FOUDRE OU AUX DÉFAUTS OU INSTABILITÉS DU RÉSEAU, UNE OUVERTURE, UN DÉMONTAGE OU UN DÉPLACEMENT NON AUTORISÉS, UNE UTILISATION EN DEHORS DES HEURES D'OUVERTURE, ET LA MAIN-D'ŒUVRE.

De plus, les stations de charge doivent être entretenues et/ou stockées conformément à nos instructions et ne peuvent pas rester sans alimentation pendant une période prolongée. La garantie décrite dans cette déclaration de garantie limitée ne couvre pas les fournitures de la station de charge. Toute installation inappropriée, mauvaise utilisation, accidents ou usure normale sont exclus de cette garantie.

## Produktübersicht und Sicherheitshinweise

Die JATRHG-Reihe bietet drei AC-Ladestationen-Modelle: 7 kW AC 32A, 11 kW dreiphasig 16A und dreiphasig 32A. Jedes ist mit einem Kabel und Typ-2-Anschluss ausgestattet und eignet sich daher für verschiedene Elektrofahrzeuge.

Entwickelt von JATRHG, einem Unternehmen, das für innovative Energielösungen bekannt ist, zielen diese Stationen auf Energieeffizienz und Umweltschutz ab, um zur Förderung eines grüneren Planeten beizutragen.

Die Ladeeinheiten bieten anpassbare Stromstärkeinstellungen für schnelles Laden und eine Planungsfunktion, die Stromverbrauch und Kosten optimiert. Sicherheit und Energieeffizienz stehen im Vordergrund, mit einem Bildschirmschonermodus zur Reduzierung des Energieverbrauchs bei Inaktivität.

Für Benutzerfreundlichkeit unterstützen die Stationen ein mehrsprachiges Menü (Englisch, Französisch, Deutsch, Spanisch, Italienisch) und bieten eine klare visuelle Ladestatusanzeige durch einen LED-Lichtring. Das Display informiert umfassend über den Ladevorgang und den Systemstatus.

### Sicherheitshinweise

Vor Beginn der Installation und Nutzung der JATRHG-Ladestation müssen die Benutzer dieses Dokument sorgfältig lesen, alle Warnungen beachten und alle darin enthaltenen Anweisungen befolgen.

**Eine Nichtbeachtung kann zu einem elektrischen Schock führen, der tödlich sein oder ernsthafte Verletzungen verursachen könnte. Die in diesem Dokument enthaltenen Informationen können sich ändern und stellen keine Verpflichtung seitens JATRHG dar. JATRHG haftet nicht für Verletzungen, Schäden oder direkte bzw. indirekte Verluste, die durch unsachgemäße Installation oder Nutzung des Geräts entstehen.**



#### ELEKTRISCHE WARNHINWEISE

- Die JATRHG-Ladestation muss immer von qualifiziertem Personal gemäß den in Ihrem Land geltenden elektrischen Vorschriften installiert werden.
- Die JATRHG-Ladestation ist ein elektrisches Gerät, das ständig an eine Wechselspannung von 230 V angeschlossen ist, sodass das Berühren nicht isolierter Teile (zum Beispiel PCB-Pins, Steckverbinder, nicht isolierte Teile von Drähten) zu einem elektrischen Schock führen kann.



**ÖFFNEN** Sie die Vorderabdeckung der JATRHG-Ladestation nicht, während sie in Betrieb ist; es besteht die Gefahr eines elektrischen Schocks.

**BERÜHREN** Sie nicht die Steckerstifte.

**STECKEN** Sie keine Werkzeuge in den Typ-2-Fahrzeugstecker.

- Wenn es notwendig ist, die Vorderabdeckung zu öffnen (zum Beispiel während der Installation), trennen Sie immer die Stromversorgung über den zentralen Leitungsschutzschalter.
- Die JATRHG-Ladestation ist nur für Erwachsene bestimmt.
- Die Verwendung von Adaptern, Konvertierungsadaptern und Erweiterungssätzen ist nicht gestattet!
- Trennen Sie die Stromversorgung, wenn die rote LED aufleuchtet!

**BERÜHREN** Sie keine Stifte, elektronischen Komponenten und die Anschlüsse der Leiterplatte (PCB), um elektrostatische Entladungen (ESD) zu vermeiden, die das Produkt beschädigen könnten. Installieren Sie niemals ein beschädigtes Produkt.

**Andernfalls könnten elektrische Schocks und/oder Sachschäden auftreten (einschließlich am Elektrofahrzeug).**

## Spezifikation

Modell	S1-72-8M	S1-110-8M	S1-220-8M
Max. Leistung	7kW	11kw	22kw
Typ des Ladegeräts	AC/ Typ 2		
Kabellänge/-material	6M-12M / TPU		
Kabel-Spezifikation	3 * 6 mm <sup>2</sup> + 0,75 mm <sup>2</sup>	5 * 2,5 mm <sup>2</sup> + 0,75 mm <sup>2</sup>	5 * 6 mm <sup>2</sup> + 0,75 mm <sup>2</sup>
AC-Versorgungssystem	Einphasig	Dreiphasig	Dreiphasig
Eingangsspannung	230V	380V	380V
Ausgangsspannung	230V	380V	380V
Eingangsstrom	32EIN	16A	32EIN
Ausgangsstrom	32A/16A/13A/1 0A/8A	16A/13A/10A/8A	32A/16A/13A/1 0A/8A
Eingangsfrequenz	50HZ/60HZ		
Bildschirm anzeigen	LCD 4.3-inch, 480*272		
Indikator	LED		
Schutz vor Eindringen	IP66 (Box) / IP55 (Steckverbinder)		
Zertifikat	CE, TÜV, CQC		
Installation	Wand-/Pfahlmontage		
Material	PA+GF,ABS		
RFID	Nicht		
Storge Temperatur	-40°C ~80°C		
Arbeitstemperatur	-30°C ~50°C		
Luftfeuchtigkeit am Arbeitsplatz	5-95%		
Höhe der Arbeit	<2000m		

# Produktlisten- und Größenanzeige



# Installation

## INSTALLATIONSPLANUNG

Before Vor Beginn der Installation und Nutzung der JATRHG-Ladestation muss der Benutzer dieses Dokument sorgfältig lesen, alle Warnungen berücksichtigen und alle in dieser Anleitung dargelegten Anweisungen befolgen.

Folgende Empfehlungen sollten beachtet werden:

Die JATRHG-Ladestation muss stets von qualifiziertem Personal gemäß den in Ihrem Land geltenden elektrischen Vorschriften installiert werden.

Stellen Sie sicher, dass die Ladestation vertikal an einer soliden, feuerfesten Wand oder an einem optionalen Metallpfosten installiert werden kann.

Es sollte genügend Platz für die Installation der Ladestation vorhanden sein.

Stellen Sie sicher, dass das erforderliche Stromkabel (nicht im Lieferumfang enthalten) von der Verteilerdose zur Ladestation gemäß den in Ihrem Land geltenden elektrischen Vorschriften installiert werden kann.

Stellen Sie sicher, dass das Elektrofahrzeug für längere Zeit in der Nähe der Ladestation parken kann, sodass der Ladeanschluss mit einem 8 Meter langen Kabel in die Ladebuchse des Elektrofahrzeugs eingesteckt werden kann.

Wenn ein optionaler Metallpfosten verwendet wird, stellen Sie sicher, dass dieser am höchsten Punkt über dem Boden montiert ist, sodass die Basis des Metallpfostens nicht in einer Pfütze steht, wenn es regnet.

## ERFORDERLICHE WERKZEUGE

Zur ordnungsgemäßen Installation der JATRHG-Ladestation sind folgende Werkzeuge erforderlich:



## KABELANFORDERUNGEN

[ S1[S1-72-8M 7kW] Das Mindestkabel für dieses Ladegerät ist 3\*6mm<sup>2</sup>. Die Länge darf 40 Meter nicht überschreiten. Bei mehr als 40 Metern wählen Sie bitte ein 3\*10 mm<sup>2</sup> Kabel. Verwenden Sie mindestens einen C40 2P-Leitungsschutzschalter für ein 7kW-Ladegerät.

[S1-110-8M 11kW] Das Mindestkabel für dieses Ladegerät ist 5\*2,5mm<sup>2</sup>. Die Länge darf 40 Meter nicht überschreiten. Bei mehr als 40 Metern wählen Sie bitte ein 5\*6 mm<sup>2</sup> Kabel. Verwenden Sie mindestens einen C20 4P-Leitungsschutzschalter für ein 11kW-Ladegerät.

[S1-220-8M 22kW] Das Mindestkabel für dieses Ladegerät ist 5\*6mm<sup>2</sup>. Die Länge darf 40 Meter nicht überschreiten. Bei mehr als 40 Metern wählen Sie bitte ein 5\*10 mm<sup>2</sup> Kabel. Verwenden Sie mindestens einen C40 4P-Leitungsschutzschalter für ein 22kW-Ladegerät.

Überprüfen Sie die lokalen elektrischen Vorschriften bezüglich der Notwendigkeit, einen externen Not-Aus-Schalter für die JATRHG-Ladestation zu installieren..



**Aufgrund des Risikos eines elektrischen Schocks muss die elektrische Installation zur Versorgung der Ladestation stets von qualifiziertem Fachpersonal und in Übereinstimmung mit den geltenden elektrischen Vorschriften Ihres Landes durchgeführt werden. Eine Nichteinhaltung kann zu einem elektrischen Schock führen, der tödlich sein oder schwere Verletzungen verursachen könnte.**

Da die Installation der JATRHG-Ladestation von Benutzer zu Benutzer variiert, ist die notwendige elektrische Ausrüstung (z.B. Schalter, Verkabelung, Installationszubehör) nicht standardisiert und wird daher nicht mit der JATRHG-Ladestation geliefert.

## An der Wand montiert

**Gefahr eines Stromschlags! Das Gerät muss stets von qualifizierten Elektrikern gemäß den örtlichen Vorschriften installiert werden.**

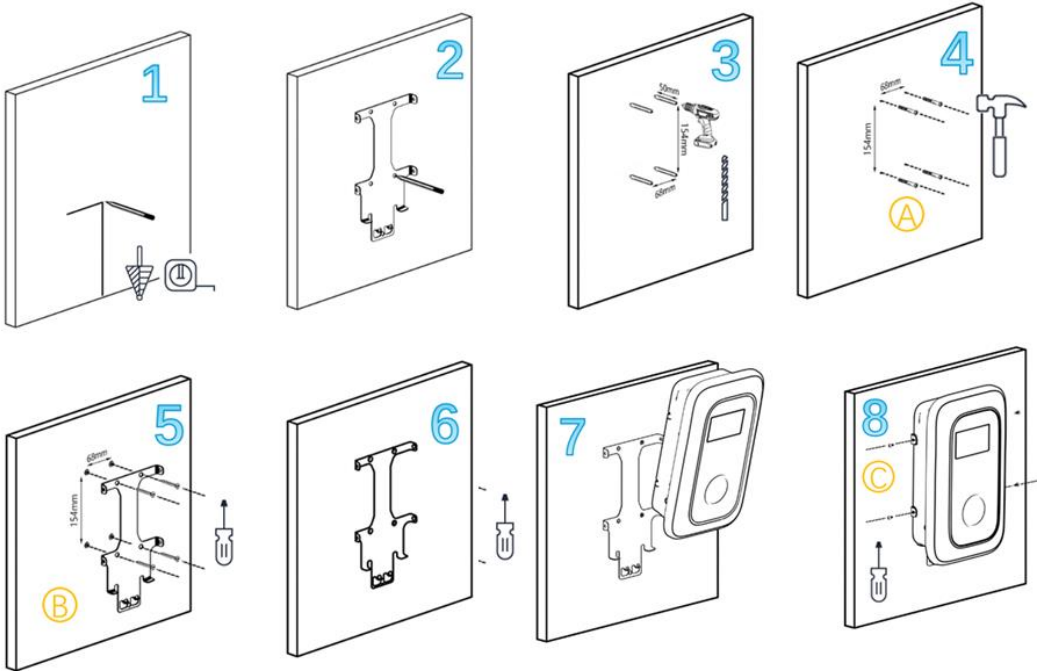

1-4 Bohren Sie Löcher gemäß den Markierungen auf der Montageplatte. Verwenden Sie Schraubenset A.

4-6 Befestigen Sie die Montageplatte an der Wand mit Schraubenset B.

7-8 Hängen Sie die Ladestation von unten an die Montageplatte und sichern Sie sie mit Schraubenset C.

## Installiert auf einem JATRHG-Säulenständer:

Wenn Sie die Ladestation auf einem JATRHG-Ständer montieren, beachten Sie, dass unterschiedliche Modelle verschiedene Installationsmethoden erfordern. Bitte ziehen Sie das spezifische Installationshandbuch Ihres JATRHG-Ständermodells für detaillierte Montageanweisungen zu Rate.



Den Fehlerstromschutzschalter und den dedizierten Leistungsschalter anschließen



Bevor Sie das Kabel anschließen, schalten Sie zuerst die Stromzufuhr am Leitungsschutzschalter (MCB) ab.

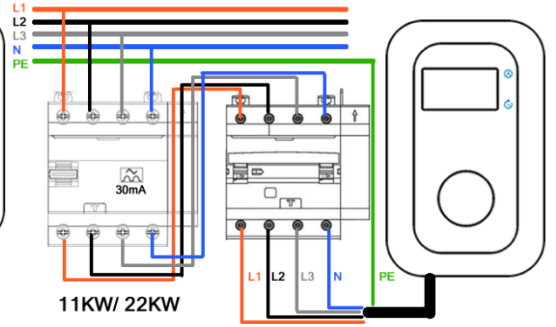
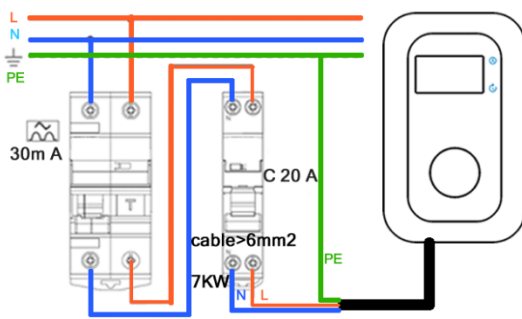



## Benutzerhandbuch

### BILDSCHIRM-INFORMATIONEN



 Klick auf den Button:  
Stromstärke einstellen

 Lange drücken:  
Spracheinstellung

 Klick auf den Button :  
Zeitplanung einstellen

 Lange drücken:  
Zeitplanung abbrechen

	Wert	Beschreibung
Kopf	V 1.0.0	Softwareversion
	EN	Aktuelle Systemsprache. Die Standardsprache ist Englisch. Unterstützung ist auch für Französisch, Deutsch, Spanisch und Italienisch verfügbar.
Information	L1,L2,L3*	Diese Funktion ist spezifisch für die 11kW und 22kW Dreiphasen-Modelle, wobei das System die Anzeige jeder Phase alle 3 Sekunden durchläuft. Wenn nur L1 Strom führt, während L2 und L3 keinen Strom führen, bedeutet dies, dass Ihr Elektrofahrzeug nur einphasiges Laden unterstützt und kein dreiphasiges Laden.*Diese Anzeigefunktion ist bei den 7kW-Ladestationmodellen nicht verfügbar.
	31.5A*	Aktueller Strom; **Der aktuelle Strom kann erheblich niedriger sein als die von Ihnen gewählte maximale Einstellung, abhängig von der maximalen Wechselstromaufnahme, die Ihr Elektrofahrzeug akzeptieren kann. Beispielsweise, wenn die maximale AC-Ladepazität Ihres Fahrzeugs 11 kW beträgt, selbst wenn Sie eine 22 kW Ladestation bei 32A verwenden, könnte der tatsächliche Strom nur etwa 16A betragen. Diese Begrenzung wird durch die Ladepazität Ihres Fahrzeugs bestimmt und deutet nicht auf eine Fehlfunktion der Ladestation hin.
	220V	Aktuelle Spannung; $V(\text{tri}) = \sqrt{3} \times 220V \approx 380V$
	21KW*	Aktuelle Leistung; *Einphasenstrom: Leistung = $V \times I \times \text{Leistungsfaktor}(\cos(\theta))$ Dreiphasenstrom: $P = \sqrt{3} \times V \times I \times \text{Leistungsfaktor}(\cos(\theta))$
Energie	42 kWh*	Aktueller Energieverbrauch = Aktuelle Leistung * Nutzungszeit.*Dieser Wert wird jedes Mal auf null zurückgesetzt, wenn der Typ-2-Stecker abgezogen wird.
CP	6.05*	Spannung des Steuerpiloten. **12V ( $\pm 0,4V$ ) Nicht verbunden, das Ladekabel ist nicht mit dem Ladeanschluss des Elektrofahrzeugs verbunden. 9V ( $\pm 0,4V$ ) Verbunden. Das Ladekabel ist eingesteckt, aber das Fahrzeug ist noch nicht bereit zum Start. 6V ( $\pm 0,4V$ ) Ladebereit. Die Ladestation kann mit der Stromversorgung beginnen.
PWM	63%	Pulsweitenmodulation
Strom	32A	Nennstrom
Modus	Charging	Statusanzeige, es gibt 3 Modi: Standby, Laden und Fehler
Zeit	02:00:00	Die Ladezeit
Verzögerung		Geplante Lade-Countdown
Benachrichtigung		Benachrichtigung zur Nutzung.

## Hinweise vor dem Gebrauch

- ▶ Die aktuelle und geplante Zeiteinstellung sollte vor dem Anschließen des Steckverbinders an das Elektrofahrzeug vorgenommen werden:
- ▶ Die Installation und der Anschluss dieses Ladegeräts an das Stromnetz muss von Fachpersonal durchgeführt werden.
- ▶ Während der Installation, Wartung oder des Austauschs der Ladestation muss die Stromversorgung unterbrochen werden, um einen Stromschlag zu vermeiden.
- ▶ Die Stromversorgung muss den Anforderungen dieses Ladegeräts entsprechen, und das Erdungskabel muss zuverlässig geerdet sein.
- ▶ Alle verwendeten Werkzeuge sollten isoliert sein, um zu verhindern, dass freiliegende Metallteile den Metallrahmen berühren und einen Kurzschluss verursachen.
- ▶ Modifizieren, nachrüsten oder verändern Sie unter keinen Umständen selbst ein Teil.
- ▶ Bitte halten Sie sich während des Gebrauchs strikt an die Konstruktionsparameter und Betriebsbedingungen und überschreiten Sie nicht den Schwellenwert in dieser Bedienungsanleitung, da das Gerät sonst beschädigt werden kann.
- ▶ Stellen Sie sicher, dass die Lebensdauer und der Betrieb des mobilen Ladegeräts stabil sind, und die Umgebung für die Verwendung des Geräts sollte so sauber und konstant wie möglich gehalten werden. Das mobile Ladegerät darf nicht in Gegenwart von flüchtigen Gasen oder brennbarer Atmosphäre verwendet werden.
- ▶ Halten Sie das Ladegerät von Kindern fern.

## Anwendungsschritte:

### Schritt 1. Schalten Sie das Gerät ein

Schalten Sie das Gerät ein. In der oberen rechten Ecke der Maschine befindet sich eine Ein-/Austaste, die Sie drücken müssen, um das Gerät einzuschalten. Sobald das Gerät eingeschaltet ist, wird der Bildschirm aufleuchten und im Benachrichtigungsbereich "System wird gestartet..." anzeigen.

Sie müssen einige Sekunden warten, bis das System das Programm geladen hat und die Meldung "System wird gestartet..." verschwindet.

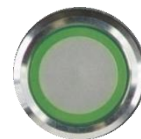

### Schritt 2. Sprache einstellen:

Standardmäßig ist die Systemschnittstelle auf Englisch eingestellt. Wenn Sie auf Französisch, Deutsch, Spanisch oder Italienisch wechseln möchten, drücken und halten Sie die aktuelle Taste 3 Sekunden lang, um auf Französisch zu wechseln, dann weitere 3 Sekunden, um auf Deutsch zu wechseln, gefolgt von Spanisch und Italienisch. Lassen Sie die Taste los, sobald die gewünschte Sprache angezeigt wird, um Ihre Auswahl zu bestätigen. Das System speichert Ihre Wahl und wendet sie automatisch beim nächsten Einschalten der Maschine an.



### Schritt 3. Strom einstellen:

Der Bildschirm zeigt die aktuelle Auswahl unter "Strom" an. Wenn Sie dies anpassen müssen, drücken Sie einfach die Stromtaste, um durch die verschiedenen Stromoptionen zu wechseln. Das System speichert Ihre letzte Auswahl und wendet Ihre Einstellungen automatisch an, wenn das Gerät das nächste Mal eingeschaltet wird.



#### Schritt 4. Geplante Ladezeit einstellen:

Wenn Sie den Beginn des Ladens verzögern möchten, um Spitzenstromzeiten zu vermeiden, können Sie eine geplante Ladezeit festlegen, indem Sie die Taste für die geplante Zeit drücken. Jedes Drücken erhöht die Verzögerung um 30 Minuten. Sobald Sie den Ladeanschluss anschließen, beginnt das System mit dem Countdown, und das Laden beginnt, wenn der Countdown auf null läuft. Wenn der geplante Countdown beginnt, leuchtet die LED-Anzeige durchgehend blau.

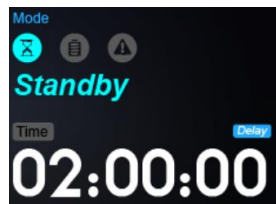

#### Es gibt zwei Möglichkeiten, eine geplante Ladung zu stornieren:

1. Drücken und halten Sie die Taste für die geplante Zeit 3 Sekunden lang; der Timer wird auf 00:00:00 zurückgesetzt und die geplante Ladung dadurch effektiv abgebrochen.
2. Das maximale Zeitlimit für die Planung beträgt 12 Stunden. Wenn die Zeit 12 Stunden überschreitet, wird der Timer automatisch auf 00:00:00 zurückgesetzt und die geplante Ladung abgebrochen.



#### Schritt 5. Laden:

Öffnen Sie die Abdeckung des Ladeanschlusses des Elektrofahrzeugs, stecken Sie den Typ-2-Stecker in das Fahrzeug und stellen Sie sicher, dass er sicher verbunden ist. Während des Ladevorgangs zeigt die LED-Anzeige ein pulsierendes grünes Licht an.

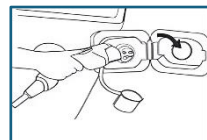

Wenn der Typ-2-Stecker nicht vollständig eingesteckt und ordnungsgemäß gesichert ist, wird das Elektrofahrzeug möglicherweise nicht geladen.

#### Schritt 6. Ladevorgang abgeschlossen:

Sobald der Ladevorgang abgeschlossen ist, leuchtet die LED-Anzeige durchgehend grün, und der Bildschirm zeigt die Ladedauer und den Energieverbrauch an. Zu diesem Zeitpunkt können Sie den EV-Typ-2-Stecker abziehen, die Abdeckung des Ladeanschlusses des Elektrofahrzeugs schließen und den Typ-2-Stecker mit seiner Gummikappe abdecken. Verstauen Sie das Kabel ordentlich; die Bildschirminformationen verschwinden, sobald der EV-Stecker abgezogen wird.

#### Schritt 7. Ausschalten:

Nach Gebrauch können Sie die Ein-/Austaste drücken, um das Gerät auszuschalten.



Im Falle eines kritischen Fehlers, Rauchentwicklung oder Feuers muss das Gerät sofort ausgeschaltet werden.

## Für die RFID-Version

Die RFID-Version enthält eine RFID-Karte, die zur **Authentifizierung des Zugriffs, zur Aktivierung der Ladestation und zur Erfassung des Energieverbrauchs der jeweiligen Karte** verwendet wird.

Tasten und Ladefunktionen sind **nur im aktivierten Zustand** nutzbar.

### ◆ Aktivierter Zustand → Deaktivierter Zustand



- Jede **RFID-Karte** hat eine **eindeutige Kartenummer**, die **unten auf dem Bildschirm** angezeigt wird, wenn sie gescannt wird.
- Das **RFID-Statussymbol** wird oben rechts auf dem Bildschirm angezeigt:
  - **Blaues Symbol** → **Aktivierter Zustand**
  - **Graues Symbol** → **Deaktivierter Zustand**
- **Standardzustand des Systems:**
  - Beim Einschalten startet das System im **deaktivierten Zustand**.
- **Das System wechselt automatisch in den deaktivierten Zustand, wenn:**
  1. **Innerhalb von 2 Minuten nach der Aktivierung keine Aktion erfolgt** (kein Knopf gedrückt, kein Kabel verbunden/getrennt) – außer im geplanten Lademodus.
  2. **Der Ladevorgang abgeschlossen ist.**
  3. **Die gleiche RFID-Karte erneut gescannt wird**, was als Abmeldung gilt und das System in den deaktivierten Zustand versetzt.
  4. **Eine andere RFID-Karte versucht, die Ladestation zu aktivieren, während ein Benutzer sie bereits nutzt**, wird eine Meldung angezeigt:

*"Die Ladestation wird gerade benutzt. Bitte warten Sie, bis das System in den deaktivierten Zustand wechselt."*

### 📄 Funktion zur kumulierten Energieverbrauchsanzeige

Die Ladestation speichert den **kumulierten Energieverbrauch** für jede RFID-Karte. Beim Aktivieren der Karte werden die **Kartenummer und der bisherige Energieverbrauch** unten auf dem Bildschirm angezeigt.

### ◆ Wichtige Punkte:

- Der erfasste Energieverbrauch **gilt nur für die spezifische Ladestation**, an der die Karte verwendet wurde.
- **Wenn dieselbe RFID-Karte an mehreren Ladestationen genutzt wird, verfolgt jede Station nur ihren eigenen Verbrauch.**
- Der kumulierte Verbrauch wird **automatisch aktualisiert**, sobald ein Ladevorgang abgeschlossen ist oder das Kabel angeschlossen/getrennt wird.

## Übersicht über Modus und LED-Anzeige

### Standby

Wenn kein Strom von der Ladestation zum Elektrofahrzeug fließt, wird dieser Zustand als Standby-Modus bezeichnet. Dieser Modus ist in vier Zustände unterteilt.:

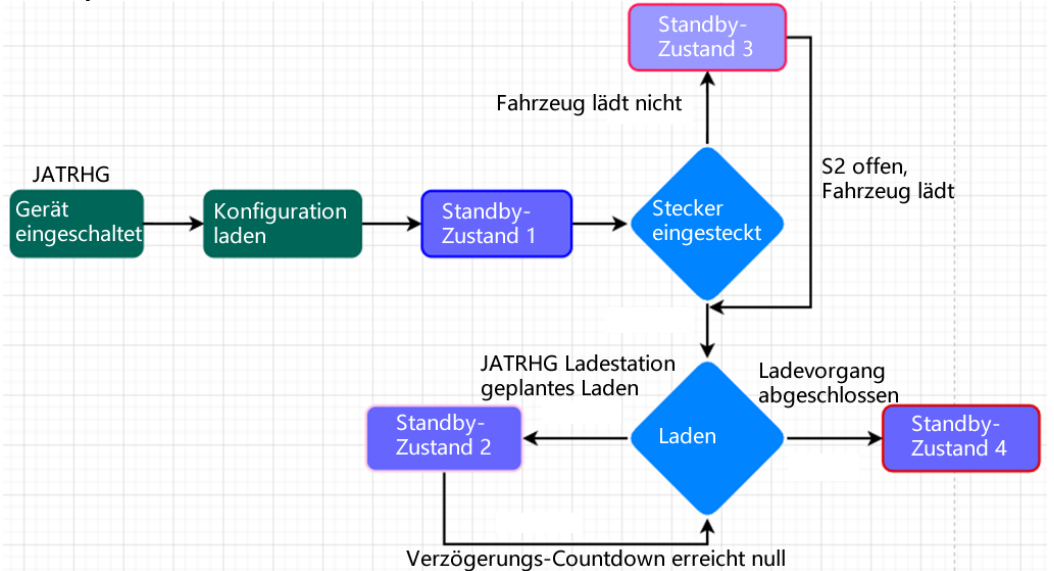

**Standby-Zustand 1:** Der Typ-2-EV-Stecker ist nicht eingesteckt, aber die JATRHG-Ladestation ist betriebsbereit. Zu diesem Zeitpunkt blinkt die LED-Anzeige blau.

**\*Im Standby-Zustand 1 wird, falls innerhalb von zwei Minuten keine Tastenbetätigung oder kein Steckereinstecken erkannt wird, der Bildschirm abgeschaltet und das System geht in den Schlafmodus. Jede Tastenbetätigung oder Steckereinstecken weckt das System aus dem Schlafmodus.**

**Standby-Zustand 2:** Der Typ-2-EV-Stecker ist eingesteckt, aber es wurde ein Ladezeitplan an der JATRHG-Ladestation eingestellt. Die LED-Anzeige leuchtet konstant blau mit einer angezeigten Countdown-Verzögerung.

**Standby-Zustand 3:** Der Typ-2-EV-Stecker ist eingesteckt und die JATRHG-Ladestation ist betriebsbereit, aber der S2-Schalter des Fahrzeugs ist nicht aktiviert. In diesem Fall bleibt die LED-Anzeige konstant blau.

**\*Wenn der S2-Schalter des Fahrzeugs ausgeschaltet ist, deutet dies darauf hin, dass das Auto das Laden nicht zulässt. Dies kann mehrere Gründe haben, wie zum Beispiel:**

1. Sie haben eine geplante Wartezeit auf der Fahrzeugseite gesetzt.
2. Der Stecker ist nicht vollständig eingesteckt.
3. Die Selbst-Diagnose des Fahrzeugs war nicht erfolgreich.

**Standby-Zustand 4:** Der Typ-2-EV-Stecker ist eingesteckt und das Fahrzeug ist vollständig geladen. Zu diesem Zeitpunkt leuchtet die LED-Anzeige konstant grün.

## Laden...





Wenn Strom von der Ladestation zum Elektrofahrzeug fließt, befindet es sich im Lademodus. Die Ladestation verlässt den Lademodus, sobald die Batterie vollständig aufgeladen ist. Im Lademodus können Sie den Strom oder die geplante Ladezeit nicht verändern.

## Fehler

Wenn das JATRHG-System eine Störung erkennt, wechselt es in den Fehlermodus, was die Ladestation außer Betrieb setzt. Informationen zur Störung werden im Benachrichtigungsbereich des Bildschirms angezeigt:

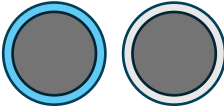
- ※Hohe Eingangsspannung
- ※Niedrige Eingangsspannung
- ※Zu hohe Temperatur des Motherboards

## LED-Anzeige

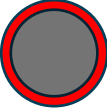
LED-Farbe	Beschreibung
	Im Standby-Modus, wenn der EV-Stecker nicht am Fahrzeug angeschlossen ist, zeigt die Lichtleiste eine pulsierende türkisfarbene Farbe in einem Atmungsmuster.
	Im Standby-Modus, wenn der EV-Stecker am Fahrzeug angeschlossen ist und es sich im geplanten Wartemodus befindet, zeigt die LED-Lichtleiste eine konstante türkisfarbene Farbe.
	Im normalen Lademodus pulsiert die LED-Leuchte grün.
	Ist das Fahrzeug vollständig geladen, bleibt die LED-Leuchte konstant grün.
	Im Fehlermodus bleibt die LED-Leuchte konstant rot.

## Wartung und Unterstützung



Eingriffe durch Unbefugte sind strengstens untersagt;  
Nur qualifiziertes Personal ist zur Durchführung von Arbeiten berechtigt.  
Die Nichteinhaltung dieser Richtlinie kann zu einem elektrischen Schlag führen, der tödlich sein oder schwere Verletzungen verursachen kann.

Trennen Sie immer die elektrische Stromversorgung zur Ladestation, bevor Sie deren Zustand überprüfen.

Obwohl die JATRHG-Ladestation wartungsfrei konzipiert ist, wird empfohlen, regelmäßig den Zustand der Ladestation zu überprüfen.

### JATRHG Zustands-Checkliste:

Stellen Sie sicher, dass das Kunststoffgehäuse unbeschädigt ist (Risse, Defekte oder andere Unvollkommenheiten);

Stellen Sie sicher, dass die elektrische Isolierung des mitgelieferten Ladekabels intakt ist;

Stellen Sie sicher, dass das Gehäuse des Typ-2-Steckers unbeschädigt ist;

Stellen Sie sicher, dass die Pins des Typ-2-Steckers nicht verbogen, oxidiert oder verunreinigt sind (z. B. mit Staub, Schmutz);

Stellen Sie sicher, dass sich kein Wasser im Gummischutzkappe der Pins befindet;



Wenn Mängel festgestellt werden, beenden Sie sofort die Nutzung der Ladestation und kontaktieren Sie den Hersteller oder lokalen Lieferanten.

Um das Ladekabel und den Typ-2-Stecker nicht zu beschädigen, wickeln Sie das Ladekabel um das Ladegerät, wenn es nicht in Gebrauch ist.

Verwenden Sie bei Bedarf ein trockenes Tuch, um Spuren von Staub, Schmutz oder Wassertropfen vom Kunststoffgehäuse der Ladestation zu entfernen. Verwenden Sie keine Reinigungsmittel oder Wasser, um die JATRHG-Ladestation zu reinigen.

Für weitere Informationen, Anfragen oder zusätzliche Dienstleistungen kontaktieren Sie uns bitte



**By email:** [service@jatrhg.com](mailto:service@jatrhg.com)



**Online chat:** [jatrhg.com](https://www.jatrhg.com)



**Telephone:** (+33) 01 84 18 10 00



## GARANTIE

JATRHG bietet eine Ladelösung für Elektrofahrzeuge für Privatpersonen und Unternehmen. Dazu gehören ein intelligentes Ladehardware-Gerät und ein Online-Dienst zur Steuerung der Ladefunktionen des Geräts, der sowohl lokal im Netzwerk als auch aus der Ferne über das Internet über eine Website und eine mobile App zugänglich ist. Diese beschränkte Garantieerklärung gilt für das intelligente Ladegerät und das zugehörige Zubehör "Ausrüstung", das von JATRHG bereitgestellt wird. Bei Mängeln hat der Käufer JATRHG unverzüglich zu informieren, damit diese das Recht auf Beseitigung des Mangels ausüben kann.

### ◆ **Diamant-Set Einfarbige Füllung**

WÄHREND DIESE GARANTIE IHNEN BESTIMMTE RECHTE EINRÄUMT, HABEN SIE MÖGLICHERWEISE AUCH ANDERE RECHTE IN IHRER GERICHTSBARKEIT. DIESE BESCHRÄNKTE GARANTIEERKLÄRUNG UNTERLIEGT DEN GELTENDEN GESETZEN, DIE FÜR SIE UND DAS GERÄT GELTEN. BITTE BEACHTEN SIE DIE GESETZE IHRER GERICHTSBARKEIT, UM IHRE RECHTE VOLLSTÄNDIG ZU VERSTEHEN.

### ◆ **Diamant-Set Einfarbige Füllung**

Diese eingeschränkte Garantieerklärung gilt für Benutzer des Geräts - diejenigen, die das Gerät direkt von JATRHG oder über einen autorisierten Wiederverkäufer oder Distributor erworben haben, oder diejenigen, die das Gerät als Geschenk von einem solchen Käufer erhalten haben.

### ◆ **Diamant-Set Einfarbige Füllung**

Für einen Zeitraum von 24 MONATEN ab Kaufdatum garantiert JATRHG, dass die Geräte unter normalen Nutzungs- und Servicebedingungen frei von Material- und Herstellungsfehlern sind.

### ◆ **Diamant-Set Einfarbige Füllung**

Wenn der Benutzer während der geltenden Garantiezeit das defekte Gerät zusammen mit dem Rücksendegenehmigungsformular von JATRHG an JATRHG zurücksendet und die Inspektion des Geräts durch JATRHG zur Zufriedenheit von JATRHG ergibt, dass die Produkte defekt sind und dass diese Mängel nicht durch Missbrauch, Missbrauch (Verwendung für andere Zwecke als das Aufladen eines Elektrofahrzeugs) verursacht wurden, Fahrlässigkeit, Veränderung, unsachgemäße Installation, Reparatur, unzureichende Prüfung, ein Unfall, eine Naturkatastrophe, Verwendung außerhalb der angegebenen Umgebungsbedingungen, Verwendung entgegen den Anweisungen von JATRHG, Vandalismus, normale Abnutzung, Überspannung durch Blitzschlag oder Netzwerkfehler oder Instabilität, unbefugtes Öffnen, Demontieren oder Bewegen, Betrieb außerhalb der Geschäftszeiten oder wenn das Gerät nicht gemäß unseren Anweisungen gewartet und/oder gelagert wurde und verlassen wurde JATRHG wird nach eigenem Ermessen den normalen Einzelhandelskaufpreis des Geräts oder den auf Ihrem Kaufbeleg angegebenen Kaufpreis des Geräts reparieren, ersetzen oder dem Benutzer erstatten, je nachdem, welcher Betrag niedriger ist. Kein Gerät kann ohne unser Rücksendegenehmigungsformular an JATRHG zurückgegeben werden.

### ◆ **Diamant-Set Einfarbige Füllung**

Für Garantieleistungen, Versandanweisungen und das Rücksendegenehmigungsformular wenden Sie sich bitte per E-Mail an JATRHG unter [service@jatrhg.com](mailto:service@jatrhg.com) oder telefonisch unter +33(0)184181000. Bitte senden Sie das Gerät zusammen mit dem Kaufbeleg an JATRHG, der erforderlich ist, um Reparaturen, Ersatz oder Rückerstattungen im Rahmen dieser eingeschränkten Garantieerklärung zu erhalten. Der Benutzer trägt die Versandkosten an JATRHG, und JATRHG übernimmt den Versand für reparierte oder ersetzte Geräte.

### ◆ **Diamant-Set Einfarbige Füllung**

DIE OBEN GENANNTEN GARANTIE IST DIE ALLEINIGE HAFTUNG VON JATRHG UND DAS EINZIGE UND AUSSCHLIESSLICHE RECHTSMITTEL DES BENUTZERS BEI EINER VERLETZUNG DER GARANTIE ODER EINER ANDEREN NICHTEINHALTUNG DER VON DIESER BESCHRÄNKTEN GARANTIEERKLÄRUNG ABGEDECKTEN GERÄTE. DIESE GARANTIE IST EXKLUSIV UND ERSETZT ALLE ANDEREN GARANTIEEN. KEIN MITARBEITER VON JATRHG ODER EINER ANDEREN PARTEI IST BERECHTIGT, EINE GARANTIE ZU GEBEN, DIE ÜBER DIE IN DIESER BESCHRÄNKTEN GARANTIEERKLÄRUNG ENTHALTENE GARANTIE HINAUSGEHT.

#### ◆ **Diamant-Set Einfarbige Füllung**

MIT AUSNAHME DER OBEN GENANNTEN GARANTIEEN STELLT JATRHG DIE GERÄTE IM GRÖSSTMÖGLICHEN GESETZLICH ZULÄSSIGEN UMFANG "WIE BESEHEN" ZUR VERFÜGUNG, OHNE ANDERE AUSDRÜCKLICHE, STILLSCHWEIGENDE ODER GESETZLICHE GARANTIEEN, UND JATRHG LEHNT ALLE AUSDRÜCKLICHEN ODER STILLSCHWEIGENDEN GEWÄHRLEISTUNGEN, ZUSICHERUNGEN ODER BEDINGUNGEN AB, EINSCHLIESSLICH, ABER NICHT BESCHRÄNKT AUF STILLSCHWEIGENDE GARANTIEEN DER MARKTGÄNGIGKEIT, EIGNUNG FÜR EINEN BESTIMMTEN ZWECK, ODER NICHTVERLETZUNG VON RECHTEN DRITTER. IN EINIGEN GERICHTSBARKEITEN IST DER AUSSCHLUSS STILLSCHWEIGENDER GARANTIEEN NICHT ZULÄSSIG, SO DASS DIESER HAFTUNGSAUSSCHLUSS MÖGLICHERWEISE NICHT AUF SIE ZUTRIFFT UND SIE MÖGLICHERWEISE ANDERE GESETZLICHE RECHTE HABEN, DIE VON GERICHTSBARKEIT ZU GERICHTSBARKEIT VARIIEREN.

#### ◆ **Diamant-Set Einfarbige Füllung**

IN KEINEM FALL HAFTEN JATRHG ODER SEINE LIEFERANTEN FÜR INDIREKTE, BESONDERE, ZUFÄLLIGE ODER FOLGESCHÄDEN, SELBST WENN JATRHG ODER EINER SEINER LIEFERANTEN AUF DIE MÖGLICHKEIT ODER WAHRSCHEINLICHKEIT SOLCHER SCHÄDEN HINGEWIESEN WURDE. MIT AUSNAHME DER BESTIMMUNGEN DIESER BESCHRÄNKTEN GARANTIEERKLÄRUNG IST JATRHG NICHT VERANTWORTLICH FÜR DIE KOSTEN, DIE MIT DEM AUSTAUSCH ODER DER REPARATUR DES PRODUKTS VERBUNDEN SIND, EINSCHLIESSLICH, ABER NICHT BESCHRÄNKT AUF ARBEITS-, INSTALLATIONS- ODER ANDERE KOSTEN, DIE DEM BENUTZER ENTSTEHEN, UND INSBESONDERE FÜR DIE ENTFERNUNG ODER DEN AUSTAUSCH EINES PRODUKTS. DIE HAFTUNG VON JATRHG FÜR ANSPRÜCHE, VERLUSTE ODER SCHÄDEN, DIE SICH GANZ ODER TEILWEISE AUS DIESER GARANTIEERKLÄRUNG ODER DEM GERÄT ERGEBEN ODER DAMIT ZUSAMMENHÄNGEN, UNABHÄNGIG DAVON, OB SIE AUF VERTRAG, UNERLAUBTER HANDLUNG, FAHRLÄSSIGKEIT, GESETZ ODER ANDERWEITIG BERUHEN, ÜBERSTEIGT IN KEINEM FALL DEN VOM BENUTZER FÜR DAS GERÄT GEZAHLTEN KAUFPREIS.

DIE OBEN GENANNTEN BESCHRÄNKUNGEN UND AUSSCHLÜSSE VON SCHADENSERSATZ GELTEN IM GRÖSSTMÖGLICHEN UMFANG, DER NACH GELTENDEM RECHT ZULÄSSIG IST; IN EINIGEN GERICHTSBARKEITEN GELTEN BESTIMMTE AUSSCHLÜSSE ODER EINSCHRÄNKUNGEN MÖGLICHERWEISE NICHT FÜR SIE.

#### ◆ **Diamant-Set Einfarbige Füllung**

DIE GARANTIE IN DIESER BESCHRÄNKTEN GARANTIEERKLÄRUNG DECKT KEINE SCHÄDEN AB, DIE DURCH MISSBRAUCH, MISSBRAUCH (FÜR ANDERE ZWECKE ALS DAS AUFLADEN VON ELEKTROFAHRZEUGEN), FAHRLÄSSIGKEIT, VERÄNDERUNG, UNSACHGEMÄSSE INSTALLATION, REPARATUR, FEHLERHAFTEN TESTS, EINEN UNFALL, EINE NATURKATASTROPHE, VERWENDUNG AUSSERHALB DER ANGEGEBENEN UMGEBUNGSBEDINGUNGEN, VERWENDUNG ENTGEGEN DEN ANWEISUNGEN VON JATRHG, VANDALISMUS, NORMALE ABNUTZUNG, ÜBERSPANNUNG AUFGRUND VON BLITZSCHLAG ODER NETZWERKFEHLERN ODER INSTABILITÄT VERURSACHT WURDEN. UNBEFUGTES ÖFFNEN, DEMONTIEREN ODER BEWEGEN, BETRIEB AUSSERHALB DER GESCHÄFTSZEITEN UND ARBEITSAUFWAND.

Darüber hinaus müssen Ladestationen gemäß unseren Anweisungen gewartet und/oder gelagert werden und dürfen nicht über einen längeren Zeitraum ohne Strom gelassen werden. Die Garantie in dieser beschränkten Garantieerklärung gilt nicht für Verbrauchsmaterialien für die Ladestation.

Unsachgemäße Installation, Missbrauch, Unfälle oder normale Abnutzung sind von dieser Garantie ausgeschlossen.

## Descripción general del producto e instrucciones de seguridad

La serie JATRHG ofrece tres estaciones de carga AC para vehículos eléctricos: 7 kW AC 32A, 11 kW trifásico 16A y trifásico 32A, todas con un cable y conector Tipo 2, adecuadas para diversos vehículos.

Desarrolladas por JATRHG, estas estaciones avanzan hacia la conservación energética y protección ambiental. Permiten regular la corriente para cargas rápidas y programar sesiones, mejorando la eficiencia energética. Además, cuentan con modo protector de pantalla para ahorrar energía.

Ofrecen un menú en varios idiomas y un anillo LED que indica el estado de carga, mientras que la pantalla informa sobre el proceso y la condición del sistema, facilitando su uso a usuarios internacionales

### Instrucciones de seguridad

Antes de comenzar la instalación y uso de la estación de carga JATRHG, los usuarios deben leer detenidamente este documento, prestar atención a todas las advertencias y seguir todas las instrucciones proporcionadas en el mismo.

**El incumplimiento de estas instrucciones puede resultar en un choque eléctrico, que podría ser fatal o causar lesiones graves. La información contenida en este documento está sujeta a cambios sin previo aviso y no constituye ningún compromiso por parte de JATRHG. JATRHG no se responsabiliza ante ninguna persona o entidad por cualquier lesión, daño o pérdida directa o indirecta resultante de la instalación o uso incorrectos del dispositivo.**



#### ADVERTENCIAS ELÉCTRICAS

- La estación de carga JATRHG siempre debe ser instalada por personal calificado de acuerdo con las regulaciones eléctricas aplicables en su país.
- La estación de carga JATRHG es un dispositivo eléctrico que siempre está conectado a un voltaje de CA de 230 V, por lo tanto, tocar cualquier parte no aislada (por ejemplo, pines de PCB en el interior, conectores, partes no aisladas de los cables) provocará una descarga eléctrica.



**NO ABRA la cubierta frontal mientras la estación de carga JATRHG esté operativa; existe riesgo de descarga eléctrica.**

**NO toque las clavijas del conector.**

**NO inserte herramientas dentro del conector del vehículo tipo 2.**

- Si es necesario abrir la cubierta frontal (por ejemplo, durante la instalación), desconecte siempre la fuente de alimentación del disyuntor central.
- La estación de carga JATRHG es solo para uso de adultos.
- ¡No se permite el uso de adaptadores, adaptadores de conversión y kits de extensión!
- ¡Desconecte la alimentación si se enciende el LED rojo!

**NO toque las clavijas, los componentes electrónicos y los terminales de la placa de circuito impreso (PCB) para evitar descargas electrostáticas (ESD) que podrían dañar el producto.**

**Nunca instale un producto dañado.**

De lo contrario, podrían producirse descargas eléctricas y/o daños a la propiedad (incluido el vehículo eléctrico).

## Especificación

Modelo	S1-72-8M	S1-110-8M	S1-220-8M
Potencia máxima	7kw	11kw	22kw
Tipo de cargador	AC/ Tipo 2		
Longitud/material del cable	6M-12M / TPU		
Especificación del cable	3 * 6 mm <sup>2</sup> + 0.75 mm <sup>2</sup>	5 * 2.5mm <sup>2</sup> + 0.75mm <sup>2</sup>	5 * 6 mm <sup>2</sup> + 0.75 mm <sup>2</sup>
Sistema de suministro de CA	Monofásico	Trifásica	Trifásica
Voltaje de entrada	230V	380V	380V
Voltaje de salida	230V	380V	380V
Corriente de entrada	32A	16A	32A
Corriente de salida	32A/16A/13A/10A/8A	16A/13A/10A/8A	32A/16A/13A/10A/8A
Frecuencia de entrada	50HZ/60HZ		
Pantalla de visualización	LCD 4.3-inch, 480*272		
Indicador	LED		
Protección de ingreso	IP66 (caja) / IP55 (conector)		
Certificado	CE, TUV, CQC		
Instalación	Montaje en pared / pilote		
Material	PA + GF, ABS		
RFID	No		
Temperatura de Storage	-40 °C ~ 80 °C		
Temperatura de trabajo	-30 °C ~ 50 °C		
Humedad de trabajo	5-95%		
Altitud de trabajo	<2000m		



# Lista de productos y visualización de tallas

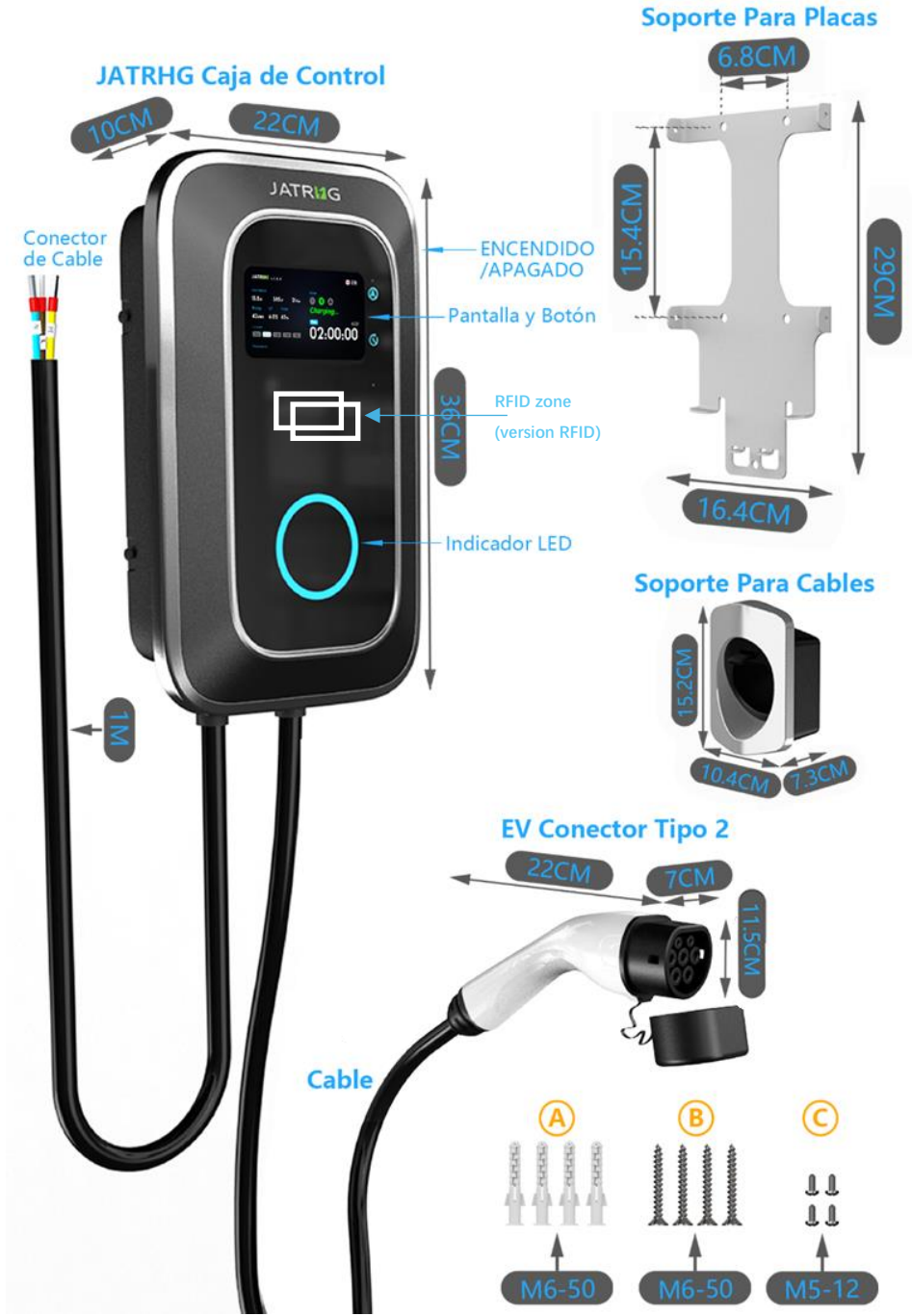

# Instalación

## PLANIFICACIÓN DE LA INSTALACIÓN

Antes de iniciar la instalación y uso de la estación de carga JATRHG, el usuario debe leer atentamente este documento, considerar todas las advertencias y seguir las instrucciones detalladas en este manual.

Se deben tener en cuenta las siguientes recomendaciones:

La estación de carga JATRHG siempre debe ser instalada por personal calificado de acuerdo con las normativas eléctricas vigentes en su país.

Asegúrese de que la estación de carga se pueda instalar verticalmente en una pared sólida y resistente al fuego o en un poste metálico opcional.

Verifique que haya suficiente espacio para la instalación de la estación de carga.

Asegúrese de que el cable de alimentación requerido (no incluido) desde la caja de conexiones hasta la estación de carga se pueda instalar conforme a las normativas eléctricas de su país.

Confirme que el vehículo eléctrico pueda estacionarse cerca de la estación de carga por períodos prolongados, permitiendo que el conector de carga con un cable de 8 m se conecte al puerto de carga del vehículo.

Si se utiliza un poste metálico opcional, asegúrese de que esté montado en el punto más alto del suelo para evitar que la base del poste quede en un charco de agua durante la lluvia..

## HERRAMIENTAS REQUERIDAS

Para la correcta instalación de la estación de carga JATRHG, se requieren las siguientes herramientas



## REQUISITOS DE CABLEADO

[ S1-72-8M] El cable mínimo requerido para este dispositivo de carga es de 3\*6mm cuadrados. La longitud no debe superar los 40 metros. Si excede los 40 metros, elija un cable de 3\*10 mm cuadrados. Utilice al menos un interruptor automático C40 2P para un cargador de 7KW.

[ S1-110-8M] El cable mínimo requerido para este dispositivo de carga es de 5\*2.5mm cuadrados. La longitud no debe superar los 40 metros. Si excede los 40 metros, elija un cable de 5\*6 mm cuadrados. Utilice al menos un interruptor automático C20 4P para un cargador de 11KW.

[ S1-220-8M] El cable mínimo requerido para este dispositivo de carga es de 5\*6mm cuadrados. La longitud no debe superar los 40 metros. Si excede los 40 metros, elija un cable de 5\*10 mm cuadrados. Utilice al menos un interruptor automático C40 4P para un cargador de 22KW.

Revise los códigos eléctricos locales respecto a la necesidad de instalar un interruptor de apagado de emergencia externo para la estación de carga JATRHG.



Debido al riesgo de descarga eléctrica, la instalación eléctrica para alimentar la estación de carga siempre debe ser realizada por personal cualificado y de acuerdo con las normativas eléctricas vigentes en su país. **El incumplimiento podría resultar en una descarga eléctrica, que podría ser fatal o causar lesiones graves.**

Dado que la instalación de la estación de carga JATRHG varía de un usuario a otro, el equipo eléctrico necesario (por ejemplo, interruptores, cableado, accesorios de instalación) no está estandarizado y, por lo tanto, no se proporciona con la estación de carga JATRHG.

## Instalado en la pared

**¡Riesgo de electrocución! El dispositivo siempre debe ser instalado por electricistas calificados de acuerdo con las normativas locales.**

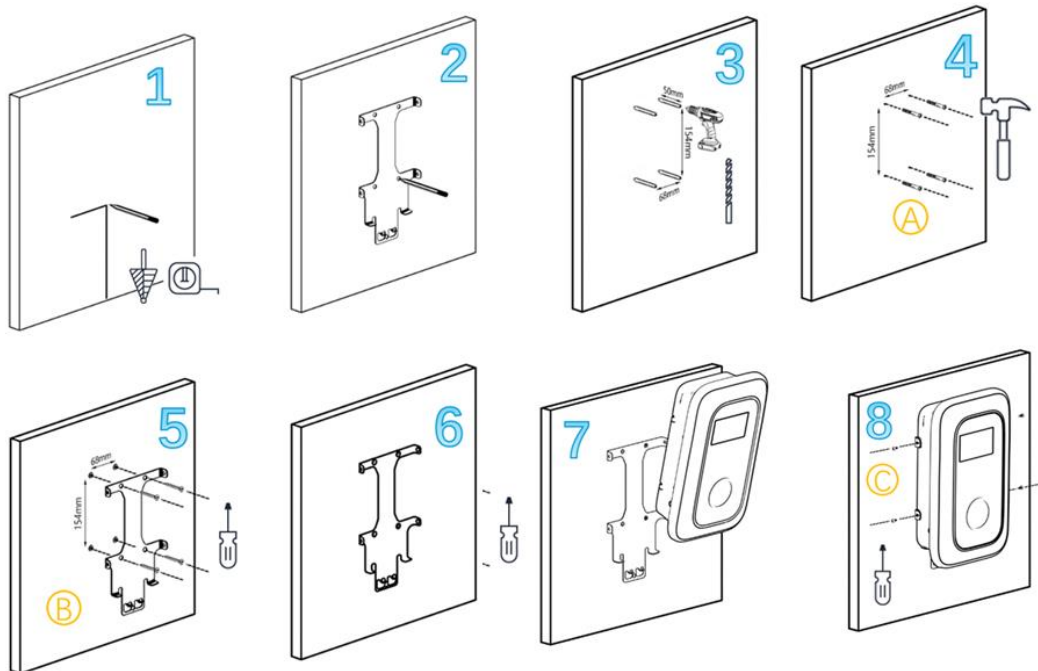

1-4 Perfore los agujeros según las posiciones en la Placa de Montaje. Utilice el Paquete de Tornillos A.

4-6 Fije la Placa de Montaje a la pared, utilizando el Paquete de Tornillos B.

7-8 Cuelgue la estación de carga en la Placa de Montaje desde abajo y asegúrela con el Paquete de Tornillos C..

### Instalación en un pedestal JATRHG:

Si está instalando en un poste JATRHG, los diferentes modelos requieren diferentes métodos de instalación. Consulte el manual de instrucciones específico para su modelo de poste JATRHG para obtener directrices detalladas de instalación.



## Conectar el interruptor diferencial y el disyuntor dedicado

 **Antes de conectar el cable, primero corte la alimentación del disyuntor en miniatura (MCB).**

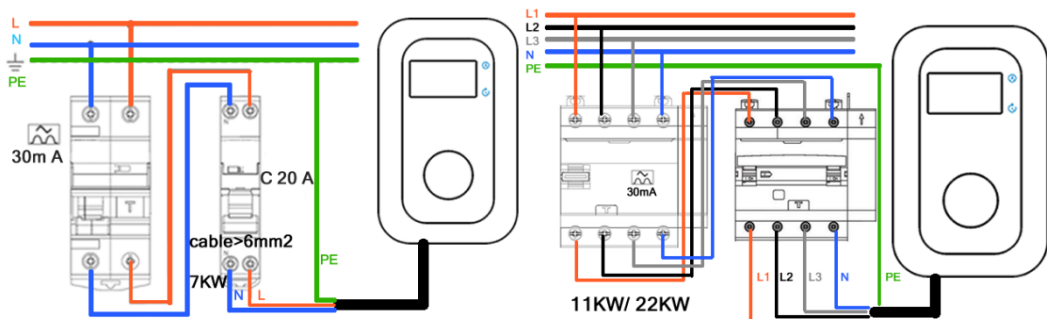

## Guía del usuario

### INFORMACIÓN DE LA PANTALLA



Haga clic en el botón:  
Ajuste de corriente



Presione prolongadamente el botón:  
Configuración de idioma



Haga clic en el botón :  
Configuración de tiempo programado



Presione prolongadamente el botón :  
Cancelar tiempo programado

	Valor	Descripción
Cabeza	V 1.0.0	Versión actual del software
	EN	Idioma actual del sistema. El idioma predeterminado es el inglés. También hay soporte disponible para francés, alemán, español e italiano.
Información	L1,L2,L3*	Esta característica es específica de los modelos trifásicos de 11 kW y 22 kW, en los que el sistema realiza un ciclo a través de la visualización de cada fase cada 3 segundos. Si solo L1 tiene corriente mientras que L2 y L3 no tienen, indica que su vehículo eléctrico solo admite la carga monofásica y no soporta la carga trifásica. *Esta función de visualización no está disponible en los modelos de estaciones de carga de 7 kW.
	31.5A*	Amperaje de corriente; *El amperaje de corriente puede ser significativamente más bajo que la configuración máxima que seleccione, dependiendo de la corriente alterna máxima que pueda aceptar su vehículo eléctrico. Por ejemplo, si la capacidad máxima de carga de CA de su vehículo es de 11 kW, incluso si utiliza una estación de carga de 22 kW configurada en 32 A, es posible que la corriente real solo sea de alrededor de 16 A. Esta limitación está determinada por la capacidad de carga de su vehículo y no indica un mal funcionamiento de la estación de carga.
	220V	Voltaje; $V(\text{tri}) = \sqrt{3} \times 220V \approx 380V$
	21KW*	Potencia actual; *En una monofásica : $P = V \times I \times \text{Factor de potencia} (\cos(\theta))$ En una fase trifásica: $P = \sqrt{3} \times V \times I \times \text{Factor} (\cos(\theta))$
	42 kWh*	Consumo de energía actual = Potencia actual * Tiempo de uso. *Este valor se restablece a cero cada vez que se desconecta el conector de tipo 2.
CP	6.05*	Voltaje del piloto de control. *12 V ( $\pm 0,4$ V) Desconectado, el cable de carga no está conectado al puerto del vehículo eléctrico. 9V ( $\pm 0.4V$ ) conectado. El cable de carga está enchufado, pero el vehículo no está listo para arrancar. Carga lista de 6 V ( $\pm 0,4$ V). La estación de carga puede comenzar a suministrar energía.
PWM	63%	Modulación de ancho de pulso
Corriente	32A	Corriente nominal
Modo	Charging	Indicador de estado, hay 3 modos: Standby, Charging y Fault
Tiempo	02:00:00	El tiempo de carga
Retraso		Cuenta regresiva de carga programada
Notificación		Notificación de uso.

## Instrucciones antes de usar

- ▶ El ajuste de la hora actual y programada debe realizarse antes de enchufar el conector en el vehículo eléctrico:
- ▶ La instalación y conexión de este dispositivo de carga a la red eléctrica debe ser operada por personal profesional.
- ▶ Durante la instalación, mantenimiento o reemplazo de la estación de carga, se debe cortar la fuente de alimentación para evitar descargas eléctricas.
- ▶ La fuente de alimentación debe ser consistente con los requisitos de este cargador y el cable de tierra debe estar conectado a tierra de manera confiable.
- ▶ Todas las herramientas utilizadas deben estar aisladas para evitar que las piezas metálicas expuestas toquen el marco metálico y provoquen un cortocircuito.
- ▶ No modifique, actualice ni cambie ninguna pieza usted mismo bajo ninguna circunstancia.
- ▶ Siga estrictamente los parámetros de diseño y las condiciones de funcionamiento durante el uso y no exceda el umbral de este manual del usuario, de lo contrario, el equipo puede dañarse.
- ▶ Asegúrese de que la vida útil y el funcionamiento del cargador móvil sean estables, y que el entorno para el uso del equipo se mantenga lo más limpio y constante posible a la temperatura y la humedad. El cargador móvil no debe utilizarse en presencia de gases volátiles o atmósferas inflamables.
- ▶ Mantenga el cargador fuera del alcance de los niños.

## Pasos de uso:

### Paso 1. Encienda la alimentación

Encienda la máquina. En la esquina superior derecha de la máquina, encontrará un botón de encendido que debe presionar para activar el dispositivo. Una vez encendido, la pantalla se iluminará y mostrará "Sistema iniciándose..." en la sección de notificaciones.

Espere unos segundos para que el sistema cargue el programa, hasta que desaparezca el mensaje "Sistema iniciándose..."

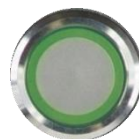

### Paso 2. Configuración del idioma:

Inicialmente, el sistema utiliza una interfaz en inglés. Si desea cambiar a francés, alemán, español o italiano, presione y mantenga presionado el botón actual durante 3 segundos para cambiar a francés, luego otros 3 segundos para cambiar a alemán, seguido de español e italiano. Suelte el botón una vez que se muestre el idioma deseado para confirmar su selección. El sistema guardará su elección y la aplicará automáticamente la próxima vez que la máquina se encienda.



### Paso 3. Ajuste de la corriente:

La pantalla mostrará la selección actual bajo "Corriente". Si necesita ajustarla, simplemente presione el botón de corriente para alternar entre las diferentes opciones de corriente. El sistema guardará su última selección y aplicará automáticamente sus configuraciones la próxima vez que la máquina se encienda.



#### Paso 4. Configuración de la hora de carga programada:

Si desea retrasar el inicio de la carga para evitar las horas pico de electricidad, puede establecer una hora de carga programada presionando el botón de tiempo programado. Cada pulsación aumenta el retraso en 30 minutos. El sistema comenzará una cuenta regresiva tan pronto como conecte el conector de carga, y la carga comenzará cuando el contador llegue a cero. Cuando comience la cuenta regresiva programada, el indicador LED se volverá azul constante.

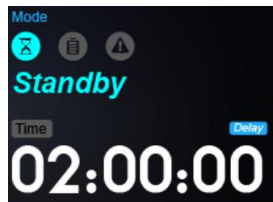

#### Existen dos maneras de cancelar una carga programada:

1. Presione y mantenga presionado el botón de tiempo programado durante 3 segundos; el temporizador se restablecerá a 00:00:00, cancelando efectivamente la carga programada.
2. El límite máximo de programación es de 12 horas. Si el tiempo supera las 12 horas, el temporizador se restablecerá automáticamente a 00:00:00, cancelando la carga programada.



#### Paso 5 Carga

Abra la tapa del puerto de carga del vehículo eléctrico, inserte el conector Tipo 2 en el vehículo y asegúrese de que esté correctamente conectado. Durante el proceso de carga, el indicador LED mostrará una luz verde pulsante.

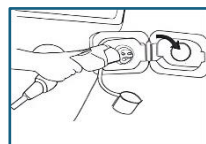

Si el conector Tipo 2 no está completamente insertado y asegurado adecuadamente, el vehículo eléctrico puede no aceptar la carga.

#### Paso 6. Finalización de la carga:

Una vez completada la carga, el indicador LED se cambiará a una luz verde constante, y la pantalla mostrará la duración de la carga y el consumo de energía. En este punto, puede desconectar el conector Tipo 2 del VE, cerrar la tapa del puerto de carga del vehículo eléctrico y también cubrir el conector Tipo 2 con su tapa de goma. Guarde ordenadamente el cable; la información en la pantalla desaparecerá una vez que se desconecte el conector del VE.

#### Paso 7. Apagar:

Después de usar, puede presionar el botón de encendido para apagar el dispositivo.

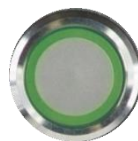



En caso de un error crítico, emisión de humo o incendio, el dispositivo debe ser apagado inmediatamente.

## Para la versión RFID

La versión **RFID** incluye una tarjeta RFID dentro del producto, utilizada para **autenticar el acceso, activar la estación de carga y registrar el consumo de energía de la tarjeta actual**.

Los botones y las funciones de carga solo se pueden utilizar **cuando la estación está activada**.

◆ **Estado activado**  → **Estado desactivado** 

- Cada **tarjeta RFID** tiene un **número único**, que se muestra en la parte inferior de la pantalla al escanearla.
- El **icono de estado RFID** se muestra en la esquina superior derecha de la pantalla:
  - **Icono azul** → **Estado activado**
  - **Icono gris** → **Estado desactivado**
- **Estado predeterminado del sistema:**
  - Cuando el sistema se enciende, inicia en **estado desactivado**.
- **El sistema cambiará automáticamente al estado desactivado si:**
  1. **No se presiona ningún botón ni se conecta/desconecta un cable en 2 minutos después de la activación** (excepto en modo de carga programada).
  2. **La carga se ha completado.**
  3. **Se vuelve a escanear la misma tarjeta RFID**, lo que indica que el usuario ha cerrado sesión y el sistema cambiará al estado desactivado.
  4. **Otra tarjeta RFID intenta activar la estación mientras ya está en uso**, aparecerá un mensaje: *"La estación de carga está en uso. Espere hasta que el sistema vuelva al estado desactivado antes de usarla."*

### **Función de Consumo de Energía Acumulado**

La estación de carga **almacena el consumo de energía acumulado** de cada tarjeta RFID. Cuando la tarjeta se activa, la **pantalla mostrará el número de la tarjeta y el consumo total registrado** en la parte inferior.

#### ◆ **Puntos clave:**

- El consumo registrado **solo corresponde a la estación de carga específica donde se ha utilizado la tarjeta**.
- Si la misma tarjeta RFID se usa en **varias estaciones de carga**, cada estación **registrará y mostrará su propio consumo individual**, en lugar de un total combinado.
- El consumo acumulado **se actualiza automáticamente** al finalizar cada sesión de carga o al conectar/desconectar el conector.

## Descripción general del modo y del indicador LED

### ⌚ En Espera

Cuando no fluye corriente desde la estación de carga al vehículo eléctrico, esta condición se conoce colectivamente como Modo de Espera. Este modo se divide en cuatro estados:

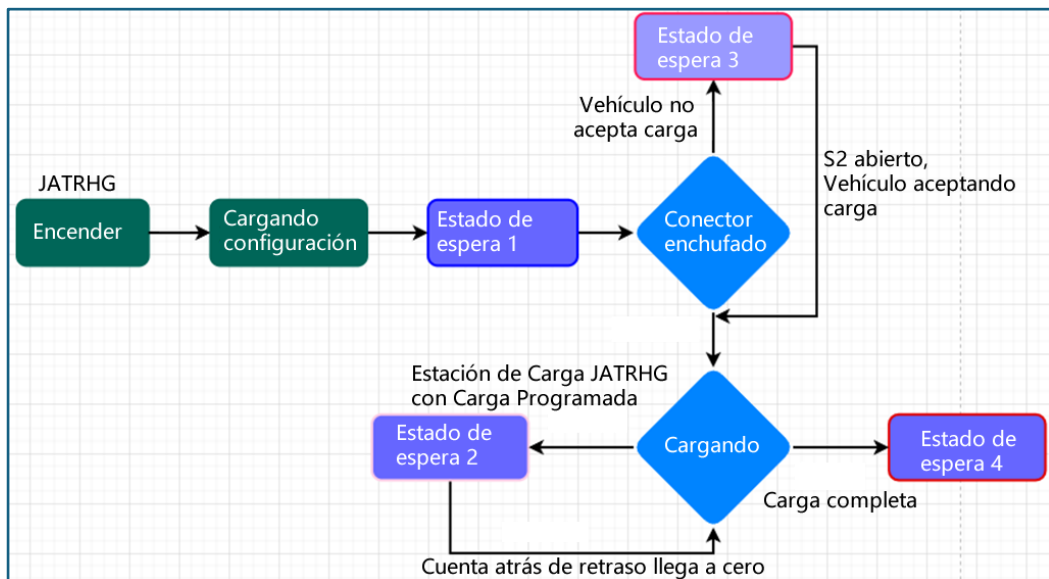

**Standby State 1:** Estado de Espera 1: El conector EV Tipo 2 no está insertado, pero la estación de carga JATRHG está lista. En este momento, el indicador LED parpadea en azul.

\* En el Estado 1, si no se detecta ninguna pulsación de botón o inserción de enchufe dentro de dos minutos, la pantalla se apagará y el sistema entrará en modo de suspensión. Cualquier pulsación de botón o inserción de enchufe despertará el sistema del modo de suspensión.

**Estado de Espera 2:** El conector EV Tipo 2 está insertado, pero se ha establecido un horario de carga en la estación de carga JATRHG. El indicador LED es constantemente azul con un retraso de cuenta atrás mostrado.

**Estado de Espera 3:** El conector EV Tipo 2 está insertado y la estación de carga JATRHG está lista, pero el interruptor S2 del vehículo no está activado. En este caso, el indicador LED permanece constantemente azul.

\*Cuando el interruptor S2 del vehículo está apagado, indica que el coche no permite la carga. Esto podría deberse a varias razones, como:

1. Ha establecido un tiempo de espera programado en el lado del vehículo.
2. El enchufe del conector no está completamente insertado.
3. El auto-diagnóstico del vehículo no fue aprobado.

**Estado de Espera 4:** El conector EV Tipo 2 está insertado y el vehículo está completamente cargado. En este momento, el indicador LED es constantemente verde.

## Carga...

Cuando la corriente fluye desde la estación de carga hasta el vehículo eléctrico, está en modo de carga.

La estación de carga saldrá del modo de carga una vez que la batería esté completamente cargada.





Durante el modo de carga, no puede modificar el tiempo de carga actual o programado.

## Fallo

Cuando el sistema JATRHG detecta una falla, entrará en modo de falla, lo que hará que la estación de carga quede inoperativa. La información de falla se mostrará en el área de notificación de la pantalla:

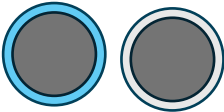
- ※ Alto voltaje de entrada
- ※ Bajo voltaje de entrada
- ※ Temperatura de la placa base demasiado alta

## LED indicador

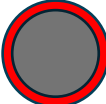
LED color	descripción
	En modo de espera, si el conector EV no está enchufado al vehículo, la tira de luz mostrará un color turquesa pulsante en un patrón de respiración.
	En modo de espera, si el conector EV está enchufado al vehículo y está en modo de espera programado, la tira de luz LED mostrará un color turquesa fijo.
	En modo de carga normal, la luz LED es un verde pulsante.
	Una vez completamente cargado, la luz LED permanece en verde fijo.
	En modo de fallo, la luz LED permanece en rojo fijo.

## Mantenimiento y soporte



Las intervenciones no autorizadas están estrictamente prohibidas; Solo se permite la realización de operaciones por parte de personal cualificado. El incumplimiento de esta directiva puede provocar una descarga eléctrica, que puede ser mortal o causar lesiones graves.

Desconecte siempre la energía eléctrica de la estación de carga antes de inspeccionar su estado.

Aunque la estación de carga JATRHG está diseñada para no necesitar mantenimiento, es recomendable comprobar periódicamente el estado de la estación de carga.

### Lista de verificación de condiciones de JATRHG:

Asegúrese de que la carcasa de plástico no esté dañada (grietas, defectos o cualquier otra imperfección);

Asegúrese de que el aislamiento eléctrico del cable de carga suministrado esté intacto;

Asegúrese de que la carcasa del conector tipo 2 esté intacta;

Asegúrese de que las clavijas del conector tipo 2 no estén dobladas, oxidadas o contengan impurezas (por ejemplo, polvo, suciedad);

Asegúrese de que no quede agua dentro de la tapa protectora de goma del pasador;



Si se observan defectos, deje de utilizar la estación de carga inmediatamente y contacte al fabricante o proveedor local.

Para evitar daños en el cable de carga y el conector tipo 2, cuando no esté en uso, enrolle el cable alrededor del cargador.

Si es necesario, utilice un paño seco para eliminar cualquier rastro de polvo, suciedad o gotas de agua de la carcasa plástica de la estación de carga. No emplee disolventes ni agua para limpiar la estación de carga JATRHG.

Para más información, consultas o servicios adicionales, póngase en contacto con nosotros de la siguiente manera:



**By email:** [service@jatrhg.com](mailto:service@jatrhg.com)



**Online chat:** [jatrhg.com](https://www.jatrhg.com)



**Telephone:** (+33) 01 84 18 10 00



## GARANTÍA

JATRHG ofrece una solución de carga de vehículos eléctricos para particulares y empresas. Esto incluye un dispositivo de hardware de carga inteligente y un servicio en línea para controlar las funciones de carga del dispositivo, accesible tanto localmente en la red como de forma remota a través de Internet a través de un sitio web y una aplicación móvil. Esta declaración de garantía limitada se aplica al dispositivo de hardware de carga inteligente y a los accesorios relacionados "Equipo" proporcionados por JATRHG. En caso de defectos, el comprador deberá informar inmediatamente a JATRHG para ejercer el derecho a subsanar el defecto.

### ◆ **Engastado de diamantes Relleno de color sólido**

SI BIEN ESTA GARANTÍA LE PROPORCIONA DERECHOS LEGALES ESPECÍFICOS, ES POSIBLE QUE TAMBIÉN TENGA OTROS DERECHOS EN SU JURISDICCIÓN. ESTA DECLARACIÓN DE GARANTÍA LIMITADA ESTÁ SUJETA A LAS LEYES APLICABLES QUE LO RIGEN A USTED Y AL EQUIPO. CONSULTE LAS LEYES DE SU JURISDICCIÓN PARA COMPRENDER COMPLETAMENTE SUS DERECHOS.

### ◆ **Engastado de diamantes Relleno de color sólido**

Esta declaración de garantía limitada cubre a los usuarios del equipo: aquellos que han comprado el equipo directamente de JATRHG o a través de un revendedor o distribuidor autorizado, o aquellos que han recibido el equipo como regalo de dicho comprador.

### ◆ **Engastado de diamantes Relleno de color sólido**

Por un período de 24 MESES a partir de la fecha de compra, TAMITO S.A.S. garantiza que el equipo estará libre de defectos de material y fabricación en condiciones normales de uso y servicio.

### ◆ **Engastado de diamantes Relleno de color sólido**

Si, durante el período de garantía aplicable, el usuario devuelve el equipo defectuoso a JATRHG, junto con el formulario de autorización de devolución de JATRHG, y la inspección del equipo por parte de JATRHG revela, a satisfacción de JATRHG, que los productos son defectuosos y que estos defectos no son causados por abuso, mal uso (utilizado para fines distintos de la carga de un vehículo eléctrico), negligencia, alteración, instalación inadecuada, reparación, pruebas inadecuadas, un accidente, un desastre natural, uso fuera de las condiciones ambientales especificadas, uso contrario a las instrucciones emitidas por JATRHG, actos de vandalismo, desgaste normal, sobretensión debido a rayos o fallas o inestabilidad de la red, apertura, desmontaje o movimiento no autorizado, operación fuera del horario comercial, o si el equipo no ha sido mantenido y/o almacenado de acuerdo con nuestras instrucciones y se dejó sin energía durante un período prolongado, JATRHG, a su entera discreción, reparará, reemplazará o reembolsará al usuario el precio de compra minorista estándar del equipo o el precio de compra pagado como se indica en su comprobante de compra, el que sea menor. Ningún equipo puede ser devuelto a JATRHG sin nuestro formulario de autorización de devolución.

### ◆ **Engastado de diamantes Relleno de color sólido**

Para obtener información sobre el servicio de garantía, las instrucciones de envío y el formulario de autorización de devolución, comuníquese con JATRHG por correo electrónico al [service@jatrhg.com](mailto:service@jatrhg.com) o por teléfono al +33(0)184181000. Envíe el equipo a JATRHG junto con el comprobante de compra, que es necesario para recibir reparaciones, reemplazos o reembolsos en virtud de esta declaración de garantía limitada. El usuario cubrirá el costo de envío a TAMITO S.A.S., y TAMITO S.A.S. cubrirá el envío de cualquier equipo reparado o reemplazado.

### ◆ **Engastado de diamantes Relleno de color sólido**

LA GARANTÍA ANTERIOR ES RESPONSABILIDAD EXCLUSIVA DE JATRHG Y EL ÚNICO Y EXCLUSIVO RECURSO DEL USUARIO POR CUALQUIER INCUMPLIMIENTO DE LA GARANTÍA U OTRO INCUMPLIMIENTO DEL EQUIPO CUBIERTO POR ESTA DECLARACIÓN DE GARANTÍA LIMITADA. ESTA GARANTÍA ES EXCLUSIVA Y REEMPLAZA TODAS LAS DEMÁS GARANTÍAS. NINGÚN EMPLEADO DE JATRHG O CUALQUIER OTRA PARTE ESTÁ AUTORIZADO A OTORGAR NINGUNA GARANTÍA MÁS ALLÁ DE LA GARANTÍA EN ESTA DECLARACIÓN DE GARANTÍA LIMITADA.

### ◆ **Descargo de responsabilidad basado en la garantía**

A EXCEPCIÓN DE LAS GARANTÍAS ESTABLECIDAS ANTERIORMENTE, EN LA MEDIDA MÁXIMA PERMITIDA POR LA LEY APLICABLE, JATRHG PROPORCIONA EL EQUIPO "TAL CUAL", SIN NINGUNA OTRA GARANTÍA, EXPRESA, IMPLÍCITA O ESTATUTARIA, Y JATRHG RENUNCIA A TODAS LAS GARANTÍAS, REPRESENTACIONES O CONDICIONES, EXPRESAS O IMPLÍCITAS, INCLUIDAS, ENTRE OTRAS, LAS GARANTÍAS IMPLÍCITAS DE COMERCIABILIDAD, IDONEIDAD PARA UN PROPÓSITO PARTICULAR, O LA NO INFRACCIÓN. ALGUNAS JURISDICCIONES NO PERMITEN LA EXCLUSIÓN DE GARANTÍAS IMPLÍCITAS, POR LO QUE ES POSIBLE QUE ESTE DESCARGO DE RESPONSABILIDAD NO SE APLIQUE EN SU CASO, Y ES POSIBLE QUE TENGA OTROS DERECHOS LEGALES QUE VARIAN DE UNA JURISDICCIÓN A OTRA.

### ◆ **Engastado de diamantes Relleno de color sólido**

EN NINGÚN CASO JATRHG O SUS PROVEEDORES SERÁN RESPONSABLES POR DAÑOS INDIRECTOS, ESPECIALES, INCIDENTALES O CONSECUENTES, INCLUSO SI JATRHG O CUALQUIERA DE SUS PROVEEDORES HA SIDO ADVERTIDO DE LA POSIBILIDAD O PROBABILIDAD DE TALES DAÑOS. SALVO LO CUBIERTO POR ESTA DECLARACIÓN DE GARANTÍA LIMITADA, JATRHG NO SERÁ RESPONSABLE DE LOS COSTOS ASOCIADOS CON EL REEMPLAZO O REPARACIÓN DEL PRODUCTO, INCLUIDOS, ENTRE OTROS, LOS COSTOS DE MANO DE OBRA, INSTALACIÓN U OTROS COSTOS INCURRIDOS POR EL USUARIO Y, EN PARTICULAR, CUALQUIER COSTO PARA QUITAR O REEMPLAZAR CUALQUIER PRODUCTO. LA RESPONSABILIDAD DE JATRHG POR CUALQUIER RECLAMO, PÉRDIDA O DAÑO QUE SURJA O ESTÉ RELACIONADO, EN SU TOTALIDAD O EN PARTE, CON ESTA DECLARACIÓN DE GARANTÍA O EL EQUIPO, YA SEA POR CONTRATO, AGRAVIO, NEGLIGENCIA, ESTATUTO O DE OTRO MODO, EN NINGÚN CASO EXCEDERÁ EL PRECIO DE COMPRA PAGADO POR EL USUARIO POR EL EQUIPO.

LAS LIMITACIONES Y EXCLUSIONES DE DAÑOS ANTERIORES SE APLICAN EN LA MEDIDA MÁXIMA PERMITIDA POR LA LEY APLICABLE; EN ALGUNAS JURISDICCIONES, ES POSIBLE QUE CIERTAS EXCLUSIONES O LIMITACIONES NO SE APLIQUEN EN SU CASO.

### ◆ **Engastado de diamantes Relleno de color sólido**

LA GARANTÍA EN ESTA DECLARACIÓN DE GARANTÍA LIMITADA NO CUBRE LOS DAÑOS CAUSADOS POR ABUSO, MAL USO (PARA FINES DISTINTOS A LA CARGA DE VEHÍCULOS ELÉCTRICOS), NEGLIGENCIA, ALTERACIÓN, INSTALACIÓN INCORRECTA, REPARACIÓN, PRUEBAS INCORRECTAS, UN ACCIDENTE, UN DESASTRE NATURAL, USO FUERA DE LAS CONDICIONES AMBIENTALES ESPECIFICADAS, USO CONTRARIO A LAS INSTRUCCIONES EMITIDAS POR JATRHG, ACTOS DE VANDALISMO, DESGASTE NORMAL, SOBRETENSIÓN DEBIDO A RAYOS O FALLAS O INESTABILIDAD DE LA RED, APERTURA, DESMONTAJE O TRASLADO NO AUTORIZADOS, OPERACIÓN FUERA DEL HORARIO COMERCIAL Y MANO DE OBRA.

Además, las estaciones de carga deben mantenerse y/o almacenarse de acuerdo con nuestras instrucciones y no pueden dejarse sin energía durante un período prolongado. La garantía de esta declaración de garantía limitada no cubre los suministros para la estación de carga.

Cualquier instalación incorrecta, mal uso, accidentes o desgaste normal están excluidos de esta garantía.

## Panoramica del prodotto e istruzioni di sicurezza

La gamma di stazioni di ricarica AC JATRHG per veicoli elettrici presenta tre modelli progettati per soddisfare varie esigenze di ricarica: 7 kW AC 32A, 11 kW trifase 16A e trifase 32A. Ogni modello è dotato di un cavo e di un connettore di ricarica di Tipo 2, rendendoli altamente adattabili per diversi veicoli elettrici.

Queste stazioni non sono solo progettate per efficienza e comodità, ma sono anche sviluppate dalla compagnia JATRHG. Nota per il suo impegno nell'integrare soluzioni nel settore delle nuove energie, JATRHG si sforza di raggiungere la conservazione dell'energia e la protezione dell'ambiente, promuovendo un pianeta più verde.

Le unità di ricarica permettono impostazioni di corrente regolabili per soddisfare i requisiti di ricarica rapida e includono una funzione di programmazione per sessioni di ricarica pianificate, ottimizzando l'uso e i costi dell'energia. La sicurezza e l'efficienza energetica sono di fondamentale importanza, con una modalità salvaschermo per ridurre il consumo di energia quando la stazione non è attiva.

Per un'esperienza più user-friendly, le stazioni supportano un menu multilingue, inclusi inglese, francese, tedesco, spagnolo e italiano, rendendole accessibili ad un ampio spettro di utenti. L'anello luminoso LED fornisce un'indicazione visiva chiara dello stato di carica e lo schermo mostra informazioni complete per tenere l'utente informato sul processo di ricarica e sullo stato del sistema.

### Istruzioni di sicurezza

Prima di iniziare l'installazione e l'uso della stazione di ricarica JATRHG, gli utenti devono leggere attentamente questo documento, prestare attenzione a tutti gli avvertimenti e seguire tutte le istruzioni fornite.

**Il mancato rispetto di queste indicazioni può provocare scosse elettriche, che potrebbero essere fatali o causare gravi infortuni. Le informazioni contenute in questo documento possono cambiare senza preavviso e non costituiscono alcun impegno da parte di JATRHG. JATRHG non è responsabile per eventuali danni a persone o cose derivanti da un'installazione o un uso improprio del dispositivo.**



#### AVVERTENZE ELETTRICHE

- La stazione di ricarica JATRHG deve sempre essere installata da personale qualificato, in conformità con le normative elettriche applicabili nel vostro paese.
- La stazione di ricarica JATRHG è un dispositivo elettrico sempre collegato a una tensione AC di 230 V, quindi il tocco di parti non isolate (ad esempio, pin della PCB all'interno, connettori, parti non isolate dei cavi) comporterà una scossa elettrica.



**NON APRIRE il coperchio frontale mentre la stazione di ricarica JATRHG è in funzione; c'è rischio di scosse elettriche.**

**NON toccare i pin dei connettori.**

**NON inserire attrezzi all'interno del connettore del veicolo tipo 2.**

- Se è necessario aprire il coperchio frontale (ad esempio, durante l'installazione), scollegare sempre l'alimentazione dal circuit breaker centrale.
- La stazione di ricarica JATRHG è solo per uso adulto.
- Non è permesso l'uso di adattatori, adattatori di conversione e kit di estensione!
- Scollegare l'alimentazione se si accende il LED rosso!

**NON toccare pin, componenti elettronici e terminali del circuito stampato (PCB) per evitare scariche elettrostatiche (ESD) che potrebbero danneggiare il prodotto.**

**Non installare mai un prodotto danneggiato.**

In caso contrario, si possono verificare scosse elettriche e/o danni alla proprietà (incluso il veicolo elettrico).

## Specificazione

Modello	S1-72-8M	S1-110-8M	S1-220-8M
Potenza massima	7kw	11kw	22kw
Tipo di caricabatterie	AC/ Tipo 2		
Lunghezza/materia del cavo	6M-12M / TPU		
Specifiche del cavo	3*6mm <sup>2</sup> +0.75mm <sup>2</sup>	5*2.5mm <sup>2</sup> +0.75mm <sup>2</sup>	5*6mm <sup>2</sup> +0.75mm <sup>2</sup>
Sistema di alimentazione AC	Monofase	Trifase	Trifase
Tensione di ingresso	230V	380V	380V
Tensione di uscita	230V	380V	380V
Corrente di ingresso	32A	16A	32A
Corrente di uscita	32A/16A/13A /10A/8A	16A/13A/10A/8A	32A/16A/13A /10A/8A
Frequenza di ingresso	50HZ/60HZ		
Schermo di visualizzazione	LCD 4.3-inch, 480*272		
Indicatore	LED		
Grado di protezione	IP66 (scatola) / IP55 (connettore)		
Certificato	CE, TUV, CQC		
Installazione	Montaggio a parete/palo		
Materiale	PA + GF, ABS		
RFID (Rete RFID)	No		
Temperatura di Storge	-40 °C ~ 80 °C		
Temperatura di lavoro	-30 °C ~ 50 °C		
Umidità di lavoro	5-95%		
Altitudine di lavoro	<2000m		

# Elenco prodotti e visualizzazione taglie



# Installazione

## PIANIFICAZIONE DELL'INSTALLAZIONE

Prima di iniziare l'installazione e l'utilizzo della stazione di ricarica JATRHG, è essenziale leggere attentamente questo documento, tenere in considerazione tutti gli avvertimenti e seguire tutte le istruzioni riportate nel manuale.

Si raccomanda di considerare quanto segue:

La stazione di ricarica JATRHG deve essere sempre installata da personale qualificato in conformità con le normative elettriche vigenti nel proprio paese.

Assicurarsi che la stazione di ricarica possa essere installata verticalmente su una parete solida e resistente al fuoco, o su un palo metallico opzionale;

Verificare che ci sia spazio sufficiente per l'installazione della stazione di ricarica.

Assicurarsi che il cavo di alimentazione necessario (non incluso) dalla scatola di derivazione alla stazione di ricarica possa essere installato in conformità con le normative elettriche vigenti nel proprio paese;

Assicurarsi che il veicolo elettrico possa essere parcheggiato vicino alla stazione di ricarica per periodi prolungati, in modo che il connettore di ricarica con un cavo di 8 metri possa essere inserito nella presa di ricarica del veicolo elettrico;

Se si utilizza un palo metallico opzionale, assicurarsi che sia montato nel punto più alto da terra in modo che la base del palo metallico non rimanga in una pozzanghera d'acqua durante la pioggia.

## STRUMENTI NECESSARI

Per installare correttamente la stazione di ricarica JATRHG, sono necessari i seguenti strumenti:



## REQUISITI DEI CAVI

**[S1-72-8M 7kW]** Il cavo minimo richiesto per questo dispositivo di ricarica è 3x6 mm<sup>2</sup>. La lunghezza non deve superare i 40 metri. Se superiore ai 40 metri, si prega di scegliere un cavo di 3x10 mm<sup>2</sup>. Utilizzare almeno un interruttore automatico C40 2P per un caricatore da 7kW.

**[S1-110-8M 11kW]** Il cavo minimo richiesto per questo dispositivo di ricarica è 5x2.5 mm<sup>2</sup>. La lunghezza non deve superare i 40 metri. Se superiore ai 40 metri, si prega di scegliere un cavo di 5x6 mm<sup>2</sup>. Utilizzare almeno un interruttore automatico C20 4P per un caricatore da 11kW.

**[S1-220-8M 22kW]** Il cavo minimo richiesto per questo dispositivo di ricarica è 5x6 mm<sup>2</sup>. La lunghezza non deve superare i 40 metri. Se superiore ai 40 metri, si prega di scegliere un cavo di 5x10 mm<sup>2</sup>. Utilizzare almeno un interruttore automatico C40 4P per un caricatore da 22kW.

Controllare i codici elettrici locali riguardo la necessità di installare un interruttore di emergenza esterno per la stazione di ricarica JATRHG.



**A causa del rischio di shock elettrico, l'installazione elettrica per alimentare la stazione di ricarica deve essere sempre eseguita da personale qualificato e in conformità con le normative elettriche vigenti nel proprio paese. La mancata conformità potrebbe risultare in uno shock elettrico, potenzialmente fatale o causare gravi lesioni.**

Poiché l'installazione della stazione di ricarica JATRHG varia da un utente all'altro, l'equipaggiamento elettrico necessario (ad esempio, interruttori, cablaggi, accessori di installazione) non è standardizzato e pertanto non è fornito con la stazione di ricarica JATRHG.

## Installato a parete

**Risk of electrocution! The device must always be installed by qualified electricians in accordance with local regulations.**

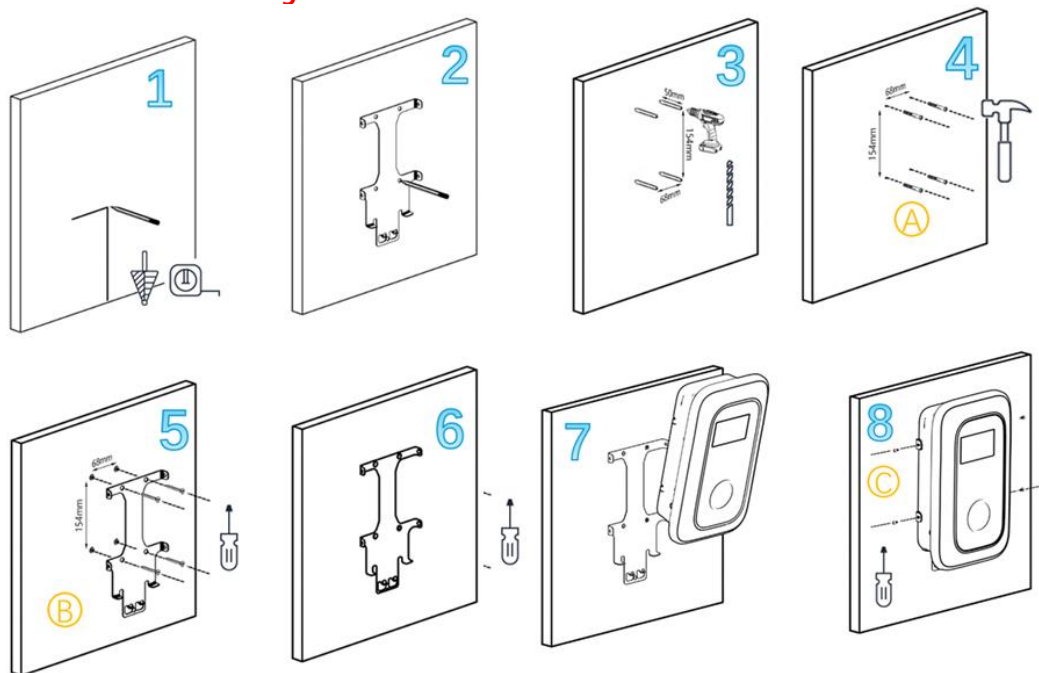

Passaggi 1-4: Tracciare i fori secondo le posizioni indicate sulla Piastra di Montaggio. Utilizzare il Kit di Viti A.

Passaggi 4-6: Fissare la Piastra di Montaggio alla parete utilizzando il Kit di Viti B.

Passaggi 7-8: Appendere la stazione di ricarica alla Piastra di Montaggio dall'alto verso il basso e fissarla con il Kit di Viti C.

## Installazione su piedistallo JATRHG:

Se si installa su un palo JATRHG, i diversi modelli richiedono metodi di installazione differenti. Fare riferimento al manuale di istruzioni specifico per il modello di palo JATRHG per le linee guida dettagliate sull'installazione.



Collegare l'interruttore differenziale e l'interruttore automatico dedicato



Prima di collegare il cavo, interrompere l'alimentazione dell'interruttore automatico (MCB).

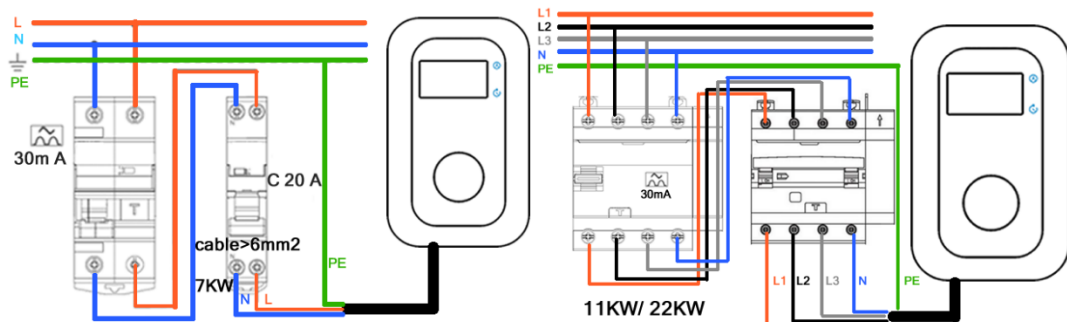

## Guida per l'utente

INFORMAZIONI SULLO SCHERMO



Clicca sul pulsante:  
Regolazione Corrente



Premi a lungo il pulsante:  
Impostazione Lingua



Clicca sul pulsante :  
Impostazione  
Programmato

Orario



Premi a lungo il pulsante:  
Annulla Orario Programmato

	Valore	Descrizione
Testa	V 1.0.0	Versione corrente del software
	EN	Lingua di sistema corrente. La lingua predefinita è l'inglese. Il supporto è disponibile anche per il francese, il tedesco, lo spagnolo e l'italiano.
Informazione	L1,L2,L3*	Questa caratteristica è specifica per i modelli trifase da 11 kW e 22 kW, in cui il sistema scorre la visualizzazione di ogni fase ogni 3 secondi. <b>Se solo L1 ha corrente mentre L2 e L3 non ne hanno, indica che il vostro veicolo elettrico supporta solo la ricarica monofase e non supporta la ricarica trifase.</b> *Questa funzione di visualizzazione non è disponibile sui modelli di stazioni di ricarica da 7 kW.
	31.5A*	Amperaggio;*L'amperaggio di corrente potrebbe essere significativamente inferiore all'impostazione massima selezionata, a seconda della corrente CA massima che il veicolo elettrico può accettare. Ad esempio, se la capacità massima di ricarica CA del veicolo è di 11 kW, anche se si utilizza una stazione di ricarica da 22 kW impostata a 32 A, la corrente effettiva potrebbe essere solo di circa 16 A. Questa limitazione è determinata dalla capacità di ricarica del veicolo e non indica un malfunzionamento della stazione di ricarica.
	220V	voltaggio; $V(\text{tri}) = \sqrt{3} \times 220V \approx 380V$
	21KW*	potenza; *In monofase : Potenza = $V \times I \times \text{Fattore di potenza} (\cos(\theta))$ In trifase: Potenza = $\sqrt{3} \times V \times I \times \text{Fattore di potenza} (\cos(\theta))$
Energia	42 kWh*	Consumo energetico attuale = Potenza attuale * Tempo di utilizzo. *Questo valore si azzerà ogni volta che il connettore di tipo 2 viene scollegato.
CP	6.05*	Tensione del pilota di controllo. *12 V ( $\pm 0,4$ V) Scollegato, il cavo di ricarica non è collegato alla porta del veicolo elettrico. 9 V ( $\pm 0,4$ V) collegato. Il cavo di ricarica è collegato, ma il veicolo non è pronto per l'avviamento. 6 V ( $\pm 0,4$ V) Pronto per la ricarica. La stazione di ricarica può iniziare a fornire energia.
PWM	63%	Modulazione di larghezza di impulso
Corrente	32A	Corrente nominale
modalità	In Carica	Indicatore di stato, ci sono 3 modalità: Standby, Carica e Guasto
tempo		Il tempo di ricarica
Ritardo	02:00:00	Conto alla rovescia per la ricarica programmata
Notifica		Notifica per l'utilizzo.

## Istruzioni prima dell'uso

- ▶ **L'impostazione dell'ora corrente e programmata deve essere effettuata prima di collegare il connettore al veicolo elettrico:**
- ▶ L'installazione e il collegamento di questo dispositivo di ricarica alla rete elettrica devono essere eseguiti da personale specializzato.
- ▶ Durante l'installazione, la manutenzione o la sostituzione della stazione di ricarica, l'alimentazione deve essere interrotta per evitare scosse elettriche.
- ▶ L'alimentazione deve essere conforme ai requisiti di questo caricabatterie e il filo di terra deve essere collegato a terra in modo affidabile.
- ▶ Tutti gli strumenti utilizzati devono essere isolati per evitare che le parti metalliche esposte tocchino il telaio metallico, causando un cortocircuito.
- ▶ Non modificare, adattare o cambiare alcuna parte da soli in nessuna circostanza.
- ▶ Si prega di seguire rigorosamente i parametri di progettazione e le condizioni operative durante l'uso e di non superare la soglia in questo manuale utente, altrimenti l'apparecchiatura potrebbe danneggiarsi.
- ▶ Assicurarsi che la durata e il funzionamento del caricabatterie mobile siano stabili e che l'ambiente per l'uso dell'apparecchiatura sia mantenuto il più possibile pulito e costante. Il caricabatterie mobile non deve essere utilizzato in presenza di gas volatili o atmosfera infiammabile.
- ▶ Tenere il caricabatterie lontano dalla portata dei bambini.

## Passaggi di utilizzo:

### Passaggio 1. Accendi l'alimentazione

Accendi il dispositivo premendo il pulsante di alimentazione situato nell'angolo superiore destro della macchina. Una volta acceso, lo schermo si illuminerà e visualizzerà "Sistema in Avvio..." nella sezione delle notifiche. Attendere alcuni secondi affinché il sistema carichi il programma, fino alla scomparsa del messaggio "Sistema in Avvio...".



### Passo 2. Impostazione della Lingua:

Inizialmente, il sistema è preimpostato sull'interfaccia in inglese. Se desideri passare al francese, tedesco, spagnolo o italiano, premi e tieni premuto il pulsante corrente per 3 secondi per passare al francese, poi altri 3 secondi per il tedesco, seguiti da spagnolo e italiano. Rilascia il pulsante una volta visualizzata la lingua desiderata per confermare la tua scelta. Il sistema salverà la tua preferenza e la applicherà automaticamente alla prossima accensione del dispositivo.



### Passo 3. Impostazione della Corrente:

Sullo schermo verrà visualizzata la selezione della corrente sotto "Corrente". Se necessario, premi il pulsante della corrente per scorrere tra le diverse opzioni disponibili. Il sistema salverà l'ultima selezione effettuata e applicherà automaticamente le tue impostazioni al prossimo avvio della macchina.



#### Passo 4. Impostazione dell'Orario Programmato per la Ricarica:

Se desideri ritardare l'inizio della ricarica per evitare le ore di punta, puoi impostare un orario programmato premendo il pulsante dell'orario programmato. Ogni pressione aumenta il ritardo di 30 minuti. Il sistema inizierà un conto alla rovescia non appena collegherai il connettore di ricarica e la ricarica avrà inizio quando il conto alla rovescia arriverà a zero. Quando inizia il conto alla rovescia programmato, l'indicatore LED diventerà di colore blu fisso.

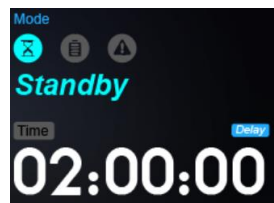

#### Ci sono due modi per annullare una ricarica programmata:

1. Premi e tieni premuto il pulsante dell'orario programmato per 3 secondi; il timer si resetterà a 00:00:00, annullando così la ricarica programmata.
2. Il limite massimo di programmazione è di 12 ore. Se il tempo supera le 12 ore, il timer si resetterà automaticamente a 00:00:00, annullando la ricarica programmata.



#### Passo 5. Ricarica:

Apri il coperchio della porta di ricarica del veicolo elettrico, inserisci il connettore di tipo 2 nel veicolo, assicurandoti che sia ben collegato. Durante il processo di ricarica, l'indicatore LED visualizzerà una luce verde pulsante.

**Se il connettore di tipo 2 non è completamente inserito e assicurato correttamente, il veicolo elettrico potrebbe non accettare la ricarica.**

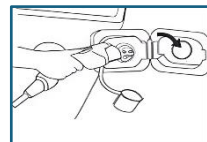

#### Passo 6. Completamento della Ricarica:

Una volta completata la ricarica, l'indicatore LED diventerà di colore verde fisso, e lo schermo visualizzerà la durata della ricarica e il consumo energetico. A questo punto, puoi scollegare il connettore EV di tipo 2, chiudere il coperchio della porta di ricarica del veicolo elettrico e coprire il connettore di tipo 2 con il suo tappo di gomma. Riponi ordinatamente il cavo; le informazioni sullo schermo scompariranno una volta scollegato il connettore EV.

#### Passo 7. Spegnimento:

Dopo l'uso, puoi premere il pulsante di alimentazione per spegnere il dispositivo..

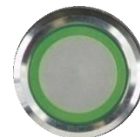

**In the event of a critical error, smoke emission, or fire, the device must be immediately shut down.**

## Versione RFID

La versione RFID include una carta RFID integrata nel prodotto, utilizzata per autenticare l'accesso, attivare la stazione di ricarica e registrare il consumo energetico associato alla carta in uso. Solo nello stato attivato è possibile utilizzare i pulsanti e le funzioni di ricarica.



### Stato attivato | Stato disattivato



◆ Ogni carta RFID ha un numero univoco, che verrà visualizzato nella parte inferiore dello schermo quando la carta viene scansionata.

◆ L'icona di stato RFID viene mostrata nell'angolo in alto a destra dello schermo:

- Icona blu → Stato attivato
- Icona grigia → Stato disattivato

### ◆ Stato predefinito del sistema:

• All'accensione, il sistema avvia in stato disattivato.

### ◆ Il sistema passerà automaticamente allo stato disattivato nei seguenti casi:

1. Se nessun pulsante viene premuto e nessun cavo viene collegato/disconnesso entro 2 minuti dall'attivazione (eccetto la modalità di ricarica programmata).
2. Se la ricarica è completata.
3. Se la stessa carta RFID viene scansionata di nuovo, il sistema riconoscerà il logout dell'utente e passerà allo stato disattivato.
4. Se un'altra carta RFID tenta di attivare la stazione di ricarica mentre è già in uso da un altro utente, apparirà il seguente messaggio:

**"La stazione di ricarica è attualmente in uso. Attendere che il sistema ritorni allo stato disattivato prima di utilizzarla."**

---

## Funzione di Registrazione del Consumo Energetico Cumulativo

La stazione di ricarica memorizza il consumo energetico cumulativo per ogni carta RFID. Quando la carta viene attivata, il numero della carta e il consumo totale verranno visualizzati nella parte inferiore dello schermo.

### ◆ Punti chiave:

- Il consumo energetico registrato è valido solo per la specifica stazione di ricarica in cui la carta viene utilizzata.
- Se la stessa carta RFID viene utilizzata su più stazioni di ricarica, ogni stazione tratterà e mostrerà il consumo in modo indipendente, senza sommare i dati tra le diverse unità.
- Il consumo energetico cumulativo viene aggiornato automaticamente al termine di ogni sessione di ricarica o quando il connettore viene collegato/scollegato.

## Modalità e indicatore LED Overview

### In Standby

Quando non fluisce corrente dalla stazione di ricarica al veicolo elettrico, questa condizione è collettivamente definita come Modalità Standby. Questa modalità è suddivisa in quattro stati:

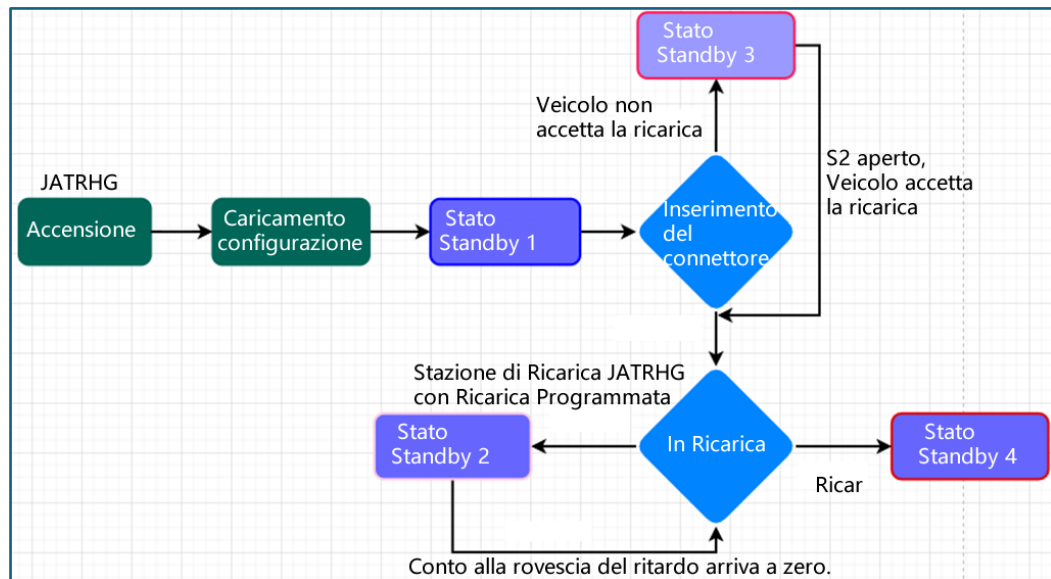

**Stato di Standby 1:** Il connettore EV di tipo 2 non è inserito, ma la stazione di ricarica JATRHG è pronta. In questo momento, l'indicatore LED lampeggia di colore blu.

\* **In modalità Stato 1, se non vengono rilevati pressioni di pulsanti o inserimenti di spine entro due minuti, lo schermo si spegnerà e il sistema entrerà in modalità di sospensione. Qualsiasi pressione di pulsante o inserimento di spina risveglierà il sistema dalla modalità di sospensione.**

**Stato di Standby 2:** Il connettore EV di tipo 2 è inserito, ma è stata impostata una programmazione di ricarica sulla stazione di ricarica JATRHG. L'indicatore LED è costantemente blu con un conto alla rovescia visualizzato.

**Stato di Standby 3:** Il connettore EV di tipo 2 è inserito e la stazione di ricarica JATRHG è pronta, ma l'interruttore S2 del veicolo non è attivato. In questo caso, l'indicatore LED rimane costantemente blu.

\* **Quando l'interruttore S2 del veicolo è spento, indica che l'auto non consente la ricarica. Questo potrebbe essere dovuto a diverse ragioni, come:**

1. Hai impostato un tempo di attesa programmato sul lato del veicolo.
2. La spina del connettore non è completamente inserita.
3. L'auto-diagnosi del veicolo non è stata superata.

**Stato di Standby 4:** Il connettore EV di tipo 2 è inserito e il veicolo è completamente carico. In questo momento, l'indicatore LED è costantemente verde..



## In Carica...

Quando la corrente fluisce dalla stazione di ricarica al veicolo elettrico, essa è in modalità di ricarica. La stazione di ricarica uscirà dalla modalità di ricarica una volta che la batteria è completamente carica. Durante la modalità di ricarica, non è possibile modificare la corrente o l'orario di ricarica programmato.







## Guasto

Quando il sistema JATRHG rileva un guasto, entrerà in Modalità Guasto, rendendo inoperativa la stazione di ricarica. Le informazioni sul guasto verranno visualizzate nell'area Notifiche dello schermo.:

- ※Alta tensione di ingresso
- ※Bassa tensione di ingresso
- ※Temperatura della scheda madre troppo alta

## Indicatore LED

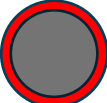
LED Colore	descrizione
	In modalità standby, se il connettore EV non è collegato al veicolo, la striscia luminosa mostrerà un colore verde acqua, pulsante in un modello ritmato di respirazione.
	In modalità standby, se il connettore EV è collegato al veicolo ed è in modalità di attesa programmata, la striscia luminosa LED mostrerà un colore verde acqua fisso.
	In modalità di ricarica normale, la luce LED è un verde pulsante.
	Una volta completamente carico, la luce LED rimane un verde fisso.
	In modalità guasto, la luce LED rimane un rosso fisso.

## Manutenzione e supporto



Interventi non autorizzati sono severamente vietati;  
Solo il personale qualificato è autorizzato a svolgere operazioni.  
Il mancato rispetto di questa direttiva può causare shock elettrico, che può essere fatale o provocare gravi infortuni.

Disconnettere sempre l'alimentazione elettrica alla stazione di ricarica prima di ispezionarne lo stato.

Sebbene la stazione di ricarica JATRHG sia progettata per essere esente da manutenzione, è consigliabile controllare periodicamente le condizioni della stazione di ricarica.

### Lista di controllo delle condizioni JATRHG:

Assicurarsi che la custodia di plastica non sia danneggiata (crepe, difetti o altre imperfezioni);  
Verificare che l'isolamento elettrico del cavo di ricarica fornito sia integro;  
Assicurarsi che la custodia del connettore di tipo 2 sia intatta;  
Controllare che i pin del connettore di tipo 2 non siano piegati, ossidati o contengano impurità (ad esempio, polvere, sporco);  
Assicurarsi che non ci sia acqua residua all'interno del cappuccio di protezione in gomma dei pin;



In caso di difetti osservati, interrompere immediatamente l'uso della stazione di ricarica e contattare il produttore o il fornitore locale.

Per evitare danni al cavo di ricarica e al connettore di tipo 2, quando non in uso, avvolgere il cavo di ricarica attorno al caricatore.

Se necessario, utilizzare un panno asciutto per rimuovere eventuali tracce di polvere, sporco o gocce d'acqua dalla custodia di plastica della stazione di ricarica. Non utilizzare solventi per la pulizia o acqua per pulire la stazione di ricarica JATRHG.

Per maggiori informazioni, richieste o servizi aggiuntivi, si prega di contattarci come segue:



**email:** [service@jatrhg.com](mailto:service@jatrhg.com)



**Online chat:** [jatrhg.com](https://jatrhg.com)



**Telephone:** (+33) 01 84 18 10 00



## GARANZIA

JATRHG offre una soluzione di ricarica per veicoli elettrici per privati e aziende. Ciò include un dispositivo hardware di ricarica intelligente e un servizio online per controllare le funzioni di ricarica del dispositivo, accessibile sia localmente sulla rete che da remoto via Internet attraverso un sito Web e un'app mobile. Questa dichiarazione di garanzia limitata si applica al dispositivo hardware di ricarica intelligente e ai relativi accessori "Apparecchiature" forniti da JATRHG. In caso di difetti, l'acquirente deve informare immediatamente JATRHG affinché eserciti il diritto di rettifica del difetto.

### ◆ Set di diamanti Riempimento in tinta unita

SEBBENE QUESTA GARANZIA TI FORNISCA DIRITTI LEGALI SPECIFICI, POTRESTI ANCHE AVERE ALTRI DIRITTI NELLA TUA GIURISDIZIONE. LA PRESENTE DICHIARAZIONE DI GARANZIA LIMITATA È SOGGETTA ALLE LEGGI APPLICABILI CHE REGOLANO L'UTENTE E L'APPARECCHIATURA. SI PREGA DI FARE RIFERIMENTO ALLE LEGGI DELLA PROPRIA GIURISDIZIONE PER COMPRENDERE APPIENO I PROPRI DIRITTI.

### ◆ Set di diamanti Riempimento in tinta unita

Questa dichiarazione di garanzia limitata copre gli utenti dell'apparecchiatura: coloro che hanno acquistato l'apparecchiatura direttamente da JATRHG o tramite un rivenditore o distributore autorizzato, o coloro che hanno ricevuto l'apparecchiatura in regalo da tale acquirente.

### ◆ Set di diamanti Riempimento in tinta unita

Per un periodo di 24 MESI dalla data di acquisto, JATRHG garantisce che l'apparecchiatura sarà esente da difetti di materiale e di fabbricazione in normali condizioni di utilizzo e servizio.

### ◆ Set di diamanti Riempimento in tinta unita

Se, durante il periodo di garanzia applicabile, l'utente restituisce l'apparecchiatura difettosa a JATRHG, insieme al modulo di autorizzazione alla restituzione di JATRHG, e l'ispezione dell'apparecchiatura da parte di JATRHG rivela, in modo soddisfacente per JATRHG, che i prodotti sono difettosi e che tali difetti non sono causati da abuso, uso improprio (utilizzato per scopi diversi dalla ricarica di un veicolo elettrico), negligenza, alterazione, installazione impropria, riparazione, collaudo inadeguato, incidente, disastro naturale, uso al di fuori delle condizioni ambientali specificate, uso contrario a qualsiasi istruzione impartita da JATRHG, atti di vandalismo, normale usura, sovratensione dovuta a fulmini o difetti o instabilità della rete, apertura, smontaggio o spostamento non autorizzati, funzionamento al di fuori dell'orario di lavoro o se l'apparecchiatura non è stata mantenuta e/o conservata secondo le nostre istruzioni ed è stata lasciata senza alimentazione per un periodo prolungato, JATRHG, a sua esclusiva discrezione, riparerà, sostituirà o rimborserà all'utente il prezzo di acquisto al dettaglio standard dell'apparecchiatura o il prezzo di acquisto pagato come indicato sulla prova d'acquisto, a seconda di quale sia inferiore. Nessuna apparecchiatura può essere restituita a JATRHG senza il nostro modulo di autorizzazione alla restituzione.

### ◆ Ottenere il servizio di garanzia limitata, procedura di restituzione del prodotto

Per il servizio di garanzia, le istruzioni di spedizione e il modulo di autorizzazione al reso, contattare JATRHG via e-mail al [service@jatrhg.com](mailto:service@jatrhg.com) o telefonicamente al numero +33(0)184181000. Si prega di spedire l'apparecchiatura a JATRHG insieme alla prova d'acquisto, necessaria per ricevere riparazioni, sostituzioni o rimborsi ai sensi della presente dichiarazione di garanzia limitata. L'utente coprirà le spese di spedizione a JATRHG e JATRHG coprirà le spese di spedizione per qualsiasi apparecchiatura riparata o sostituita.

### ◆ **Set di diamanti Riempimento in tinta unita**

LA GARANZIA DI CUI SOPRA È L'UNICA RESPONSABILITÀ DI JATRHG E L'UNICO ED ESCLUSIVO RIMEDIO DELL'UTENTE PER QUALSIASI VIOLAZIONE DELLA GARANZIA O ALTRA NON CONFORMITÀ DELL'APPARECCHIATURA COPERTA DALLA PRESENTE DICHIARAZIONE DI GARANZIA LIMITATA. QUESTA GARANZIA È ESCLUSIVA E SOSTITUISCE TUTTE LE ALTRE GARANZIE. NESSUN DIPENDENTE DI JATRHG O DI QUALSIASI ALTRA PARTE È AUTORIZZATO A FORNIRE ALCUNA GARANZIA OLTRE A QUELLA CONTENUTA NELLA PRESENTE DICHIARAZIONE DI GARANZIA LIMITATA.

### ◆ **Set di diamanti Riempimento in tinta unita**

fatta eccezione per le garanzie di cui sopra, nella misura massima consentita dalla legge applicabile, JATRHG fornisce l'apparecchiatura "così com'è", senza altre garanzie, espresse, implicite o legali, e JATRHG declina tutte le garanzie, dichiarazioni o condizioni, esplicite o implicite, incluse, a titolo esemplificativo ma non esaustivo, eventuali garanzie implicite di commerciabilità, idoneità per uno scopo particolare, o la non violazione. alcune giurisdizioni non consentono l'esclusione delle garanzie implicite, pertanto questa esclusione di responsabilità potrebbe non essere applicabile all'utente e l'utente potrebbe avere altri diritti legali che variano da giurisdizione a giurisdizione.

### ◆ **Set di diamanti Riempimento in tinta unita**

IN NESSUN CASO JATRHG O I SUOI FORNITORI SARANNO RESPONSABILI PER DANNI INDIRETTI, SPECIALI, INCIDENTALI O CONSEGUENZIALI, ANCHE SE JATRHG O UNO QUALSIASI DEI SUOI FORNITORI È STATO AVVISATO DELLA POSSIBILITÀ O DELLA PROBABILITÀ DI TALI DANNI. AD ECCEZIONE DI QUANTO PREVISTO DALLA PRESENTE DICHIARAZIONE DI GARANZIA LIMITATA, JATRHG NON SARÀ RESPONSABILE PER I COSTI ASSOCIATI ALLA SOSTITUZIONE O ALLA RIPARAZIONE DEL PRODOTTO, INCLUSI, A TITOLO ESEMPLIFICATIVO MA NON ESAUSTIVO, MANODOPERA, INSTALLAZIONE O ALTRI COSTI SOSTENUTI DALL'UTENTE E, IN PARTICOLARE, EVENTUALI COSTI PER LA RIMOZIONE O LA SOSTITUZIONE DI QUALSIASI PRODOTTO. LA RESPONSABILITÀ DI JATRHG PER QUALSIASI RECLAMO, PERDITA O DANNO DERIVANTE DA O CORRELATO, IN TUTTO O IN PARTE, ALLA PRESENTE DICHIARAZIONE DI GARANZIA O ALL'ATTREZZATURA, SIA ESSO BASATO SU CONTRATTO, ILLECITO, NEGLIGENZA, STATUTO O ALTRO, NON POTRÀ IN ALCUN CASO SUPERARE IL PREZZO DI ACQUISTO PAGATO DALL'UTENTE PER L'APPARECCHIATURA.

LE LIMITAZIONI ED ESCLUSIONI DI DANNI DI CUI SOPRA SI APPLICANO NELLA MISURA MASSIMA CONSENTITA DALLA LEGGE APPLICABILE; IN ALCUNE GIURISDIZIONI, ALCUNE ESCLUSIONI O LIMITAZIONI POTREBBERO NON ESSERE APPLICABILI ALL'UTENTE.

### ◆ **Set di diamanti Riempimento in tinta unita**

LA GARANZIA IN QUESTA DICHIARAZIONE DI GARANZIA LIMITATA NON COPRE I DANNI CAUSATI DA ABUSO, USO IMPROPRIO (PER SCOPI DIVERSI DALLA RICARICA DI VEICOLI ELETTRICI), NEGLIGENZA, ALTERAZIONE, INSTALLAZIONE IMPROPRIA, RIPARAZIONE, TEST ERRATI, INCIDENTE, DISASTRO NATURALE, USO AL DI FUORI DELLE CONDIZIONI AMBIENTALI SPECIFICATE, USO CONTRARIO ALLE ISTRUZIONI EMESSE DA JATRHG, ATTI DI VANDALISMO, NORMALE USURA, SOVRAVOLTAGE DOVUTO A FULMINI O DIFETTI O INSTABILITÀ DELLA RETE, APERTURA, SMONTAGGIO O SPOSTAMENTO NON AUTORIZZATI, FUNZIONAMENTO AL DI FUORI DELL'ORARIO DI LAVORO E MANODOPERA.

Inoltre, le stazioni di ricarica devono essere mantenute e/o conservate secondo le nostre istruzioni e non possono essere lasciate senza alimentazione per un periodo prolungato. La garanzia in questa dichiarazione di garanzia limitata non copre i materiali di consumo per la stazione di ricarica.

Qualsiasi installazione impropria, uso improprio, incidenti o normale usura sono esclusi da questa garanzia.

**For more information and video tutorials about using and installation of the EV charger, please visit our website:  
[jatrhg.com](http://jatrhg.com)**



**By email: [service@jatrhg.com](mailto:service@jatrhg.com)**



**Online chat: [jatrhg.com](http://jatrhg.com)**



**Telephone: (+33) 01 84 18 10 00**

[Service@jatrhg.com](mailto:Service@jatrhg.com)

(+33) 01 84 18 10 00