

**BXVMB700E**

[www.blackanddecker.eu](http://www.blackanddecker.eu)

EN

FR

DE

IT

ES

PT

NL

PL

EL

RU

RO

BG

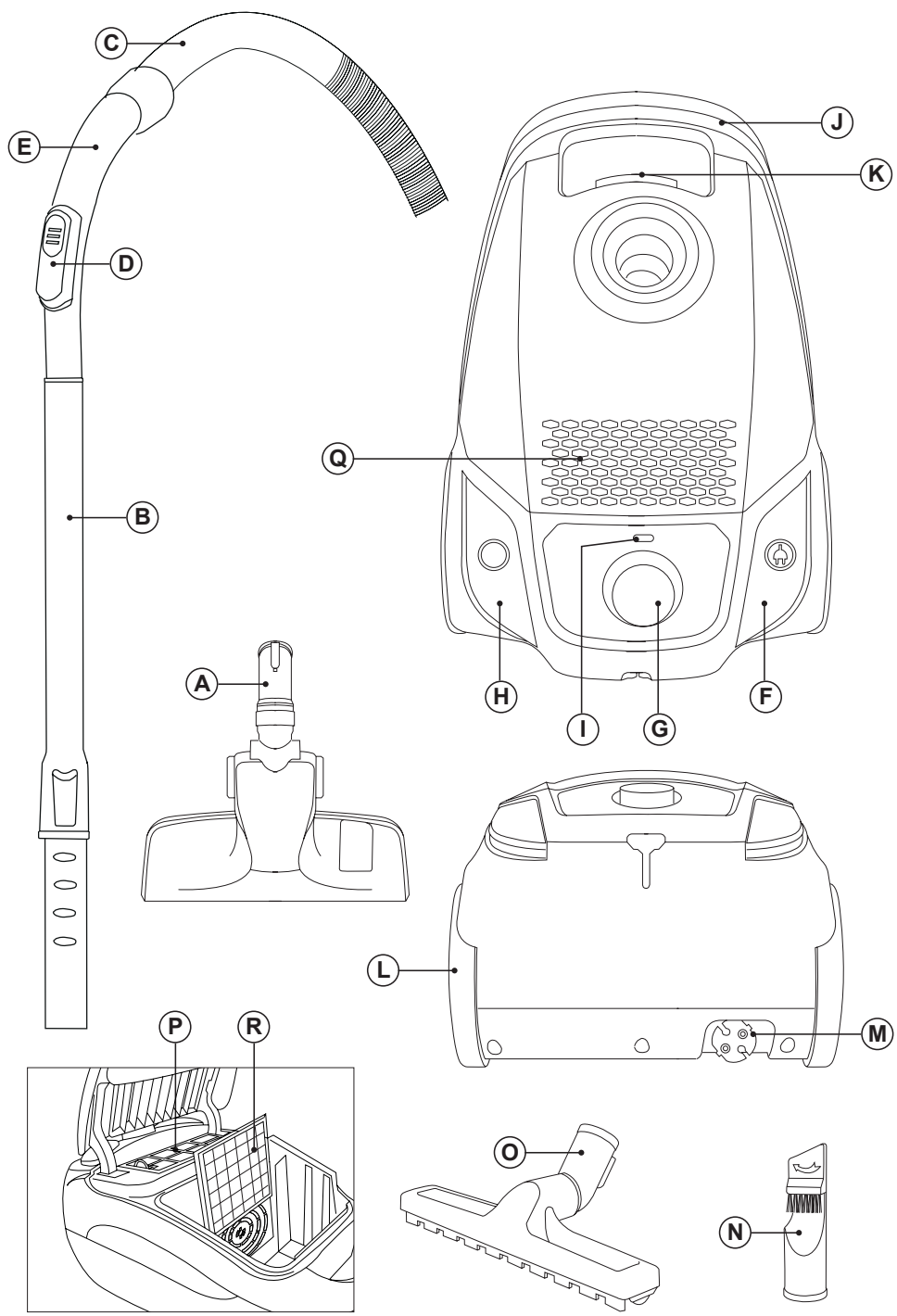

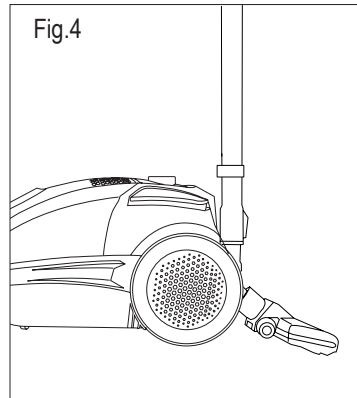
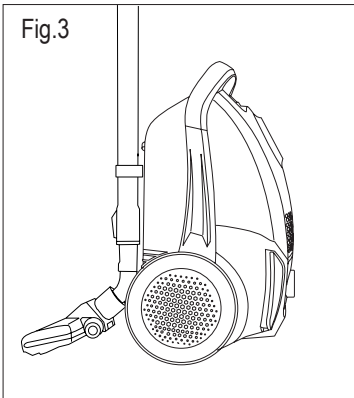
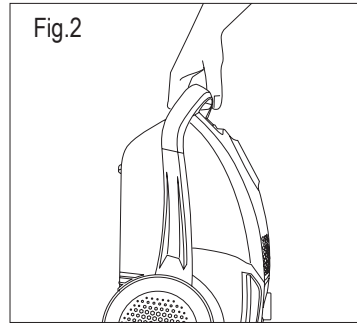
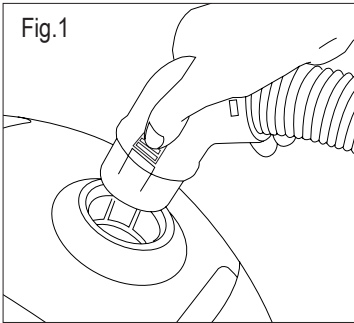
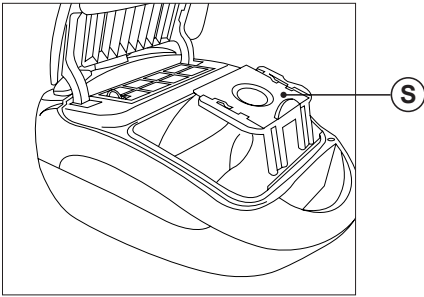

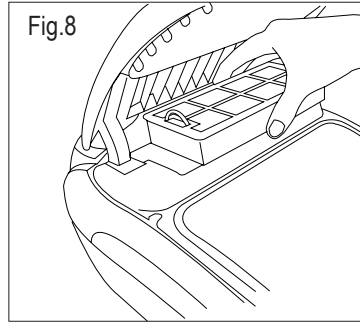
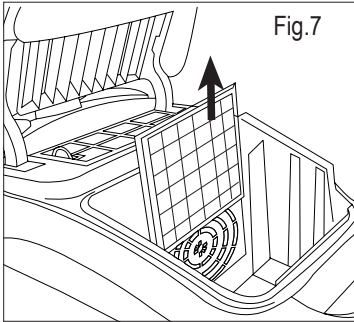
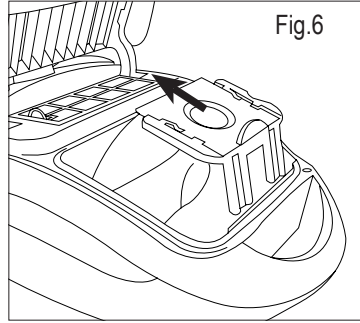
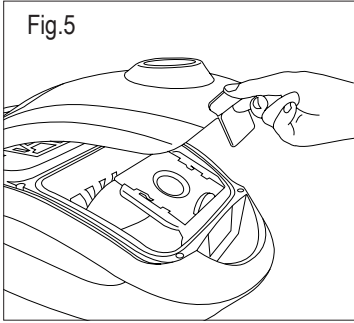

## Bagged Vacuum cleaner BXVMB700E

### Dear customer,

Many thanks for choosing to purchase a Black & Decker brand product.

Thanks to its technology, design and operation and the fact that it exceeds the strictest quality standards, a fully satisfactory use and long product life can be assured.

- ◆ Read these instructions carefully before switching on the appliance and keep them for future reference. Failure to follow and observe these instructions could lead to an accident.

## SAFETY ADVICE AND WARNINGS

- ◆ This appliance can be used by children aged from 8 years and above and persons with reduced physical, sensory or mental capabilities or lack of experience and knowledge if they have been given supervision or instruction concerning use of the appliance in a safe way and understand the hazards involved.
- ◆ Cleaning and user maintenance shall not be made by children without supervision
- ◆ This appliance is not a toy. Children should be supervised to ensure that they do not play with the appliance.
- ◆ Disconnect the appliance from the mains when not in use and before undertaking any cleaning task.
- ◆ If the connection to the mains has been damaged, it must be replaced,

take the appliance to an authorised technical support service. Do not attempt to disassemble or repair the appliance by yourself in order to avoid a hazard.

- ◆ This appliance is for household use only, not professional, industrial use.

- ◆ Ensure that the voltage indicated on the rating label matches the mains voltage before plugging in the appliance.
- ◆ Connect the appliance to a socket that can supply a minimum of 10 amperes.
- ◆ The appliance's plug must fit into the mains socket properly. Do not alter the plug. Do not use plug adaptors.
- ◆ Do not force the power cord. Never use the power cord to lift up, carry or unplug the appliance.
- ◆ Do not clip or crease the power cord.
- ◆ Check the state of the power cord. Damaged or tangled cables increase the risk of electric shock.
- ◆ Do not touch the plug with wet hands.
- ◆ Do not use the appliance if the cable or plug is damaged.
- ◆ If any of the appliance casings breaks, immediately disconnect the appliance from the mains to prevent the possibility of an electric shock.
- ◆ Do not use the appliance if it has fallen on the floor, if there are visible signs of damage or if it has a leak.
- ◆ Do not use or store the appliance outdoors.
- ◆ Do not leave the appliance out in the rain or exposed to moisture. If water gets into the appliance, this will increase the risk of electric shock.
- ◆ Do not use the appliance with damp hands or feet, or when barefooted.
- ◆ Keep the appliance away from heat sources and sharp edges.

### Use and care:

- ◆ Do not use the appliance if its filters and its bag are not properly fitted.
- ◆ Do not use the appliance if the accessories or consumables attached to it are defective. Replace them immediately.
- ◆ Do not use the appliance to gather up water or any other liquid.
- ◆ Do not use the appliance if the on/off switch does not work.

- ◆ Use the appliance handle/s, to carry it or move it.
- ◆ Store this appliance out of reach of children and/or persons with physical, sensory or reduced mental or lack of experience and knowledge.
- ◆ Do not work on areas where there are metal objects, such as nails and/or screws.
- ◆ Never vacuum hot or sharp objects (cigarette butts, ashes, nails, etc.).
- ◆ Only use the appliance for carrying out dry tasks.
- ◆ Do not use the appliance on any part of the body of a person or animal.

### Service:

- ◆ Any misuse or failure to follow the instructions for use renders the guarantee and the manufacturer's liability null and void.

## DESCRIPTION

- A Multi-use brush
- B Extendable tube
- C Hose set
- D Manual air regulator
- E Hose head
- F Cord winder
- G Electronic power control
- H On/Off switches
- I Bag full indicator
- J Transportation handle
- K Bag compartment cover
- L Wheels
- M Plug housing
- N Lance
- O Parquet brush
- P Filter HEPA
- Q HEPA filter air outlet
- R Motor filter
- S Dust bag

If the model of your appliance does not have the accessories described above, they can also be bought separately from the Technical Assistance Service.

## INSTRUCTIONS FOR USE

### Before use:

- ◆ Make sure that all products' packaging has been removed.

### Vacuuming function:

- ◆ Fit the hose unit to the vacuum cleaners air intake.
- ◆ To disconnect the hose unit from the vacuum cleaner, press the two buttons on the hose joint at the same time and pull outwards (Fig.1).

### Insertion of accessories into the appliance's grip:

- ◆ The appliance's grip is designed in such a way that it allows the insertion of the following accessories (use the combination that best meets your requirements):
- ◆ Extendable tube: designed to provide access to surfaces which are out of reach and make floor cleaning comfortable, its length can be adjusted by using the adjustment control.
- ◆ Head: specially designed for cleaning floors (both rugs and carpets and hard floors), its base has a retractable brush that can be adjusted to two heights for greater efficiency on these floors. It is advisable to have the brush out for hard floors and the brush in for rugs and carpets.
- ◆ Head for delicate floors: specially designed for delicate floors, such as parquet wooden flooring.
- ◆ Lance: specially designed for getting into cracks and difficult corners.
- ◆ Multi-use brush (built into the lance):

### Use:

- ◆ Take the length of cable required out of the housing.
- ◆ Connect the appliance to the mains.
- ◆ Turn the appliance on, by using the on/off button.

### Electronic power control:

- ◆ The power of the appliance can be regulated by using the power regulator control (G). This function is very useful, as it makes it possible to adapt the power of the appliance to the type of work that needs to be done.

### Once you have finished using the appliance:

- ◆ Turn the appliance off using the on/off button.
- ◆ Unplug the appliance from the mains.

- ◆ Retract the cable by pressing the roller cable button and guide the cable into the appliance.
- ◆ Clean the appliance.

### Carry handle/s:

- ◆ This appliance has a handle on the front part of the body, which facilitates comfortable transportation (Fig.2).

### Parking position:

- ◆ This appliance has two parking positions for comfortable and straightforward storage.
- ◆ To make use of the vertical parking put the appliance in a vertical position (so that the back part of the appliance is now leaning against the floor) secure the hook of the floor brush to the hook which can be found on the lower part of the appliance (Fig.3).
- ◆ To make use of the horizontal parking hook the floor brush's hook onto the hook that is to be found on the lower part of the appliance (Fig.4).

## CLEANING

- ◆ Disconnect the appliance from the mains and allow it to cool before undertaking any cleaning task.
- ◆ Clean the equipment with a damp cloth with a few drops of washing-up liquid and then dry.
- ◆ Do not use solvents, or products with an acid or base pH such as bleach, or abrasive products, for cleaning the appliance.
- ◆ Never submerge the appliance in water or any other liquid or place it under running water.

### Changing the dust bag:

- ◆ Change the dust bag when there is a noticeable reduction in the suction power of the appliance. (The dust bag does not necessarily have to be full to need changing; for example, if very fine dust has been vacuumed this can cover the pores in the bag and make it necessary to replace it).
- ◆ Disconnect the hose from the vacuum cleaners air intake. (Fig.1).
- ◆ Open the bag compartment cover (Fig.5).
- ◆ Remove the bag from the bag support (Fig.6).
- ◆ Check the condition of the motor filter.
- ◆ Replace the bag with another one, fitting it to the bag support.
- ◆ Close the bag compartment cover, making sure it is shut properly.
- ◆ Connect the hose to the vacuum cleaners air intake.

### Changing the filters:

- ◆ Motor filter, it is advisable to be changed at least once a year or every 100 hours of the appliance's use.
- ◆ Air outlet HEPA filter (high efficiency air filter that efficiently retains spores, ash, sawdust, pollen...), it is advisable to change it at least once a year or after every 100 hours of use.

### To remove the filters:

- ◆ Open the bag compartment cover (Fig.5).
- ◆ Motor Filter:
  - ◆ The filter motor can be found in the motor's turbine air entrance, back the dust bag.
  - ◆ Remove the piece that holds the filter (Fig.7).
  - ◆ To reassemble the filter, proceed with the above instructions, in reverse order.
- ◆ HEPA Filter:
  - ◆ The HEPA filter can be found in the bag compartment dust bag.
  - ◆ Remove the piece that holds the filter (Fig.8).
  - ◆ To reassemble the filter, proceed with the above instructions, in reverse order.

### Supplies

- ◆ Supplies can be acquired from distributors and authorised establishments (such as filters, etc...) for your appliance model.
- ◆ Always use original supplies, designed specifically for your appliance model.
- ◆ These supplies are available in specialist shops.

## ANOMALIES AND REPAIR

- ◆ Take the appliance to an authorised technical support service if product is damaged or other problems arise. Do not attempt to disassemble or repair the appliance yourself as this may be dangerous.

### For EU product versions and/or in case that it is requested in your country:

#### Ecology and recyclability of the product

- ◆ The materials of which the packaging of this appliance consists are included in a collection, classification and recycling system. Should you wish to dispose of them, use the appropriate public recycling bins for each type of material.

- ◆ The product does not contain concentrations of substances that could be considered harmful to the environment.



This symbol means that in case you wish to dispose of the product once its working life has ended; take it to an authorised waste agent for the selective collection of Waste from Electric and Electronic Equipment (WEEE).

This appliance complies with Directive 2014/35/EU on Low Voltage, Directive 2014/30/EU on Electromagnetic Compatibility, Directive 2011/65/EU on the restrictions of the use of certain hazardous substances in electrical and electronic equipment and Directive 2009/125/EC on the ecodesign requirements for energy-related products.

## **WARRANTY AND TECHNICAL ASSISTANCE**

This product enjoys the recognition and protection of the legal guarantee in accordance with current legislation. To enforce your rights or interests you must go to any of our official technical assistance services.

You can find the closest one by accessing the following web link: <http://www.2helpu.com/>.

You can also request related information, by contacting us (see the last page of the manual).

You can download this instruction manual and its updates at <http://www.2helpu.com/>.

## Aspirateur à sac BXVMB700E

### **Cher Client,**

Nous vous remercions d'avoir acheté un produit Black & Decker.

Sa technologie, son design et ses fonctionnalités, associés aux plus hautes normes de qualité vous permettront une totale satisfaction pendant longtemps.

- ◆ Lire attentivement cette notice d'instructions avant de mettre l'appareil en marche, et la conserver pour la consulter ultérieurement. Le non-respect de ces instructions peut être source d'accident.

## CONSEILS ET MESURES DE SÉCURITÉ

- ◆ Cet appareil peut être utilisé par des personnes non familiarisées avec son fonctionnement, des personnes handicapées ou des enfants âgés de plus de 8 ans, uniquement s'ils sont sous la surveillance d'une personne responsable ou après avoir reçu la formation nécessaire sur le fonctionnement sûr de l'appareil et en comprenant les dangers qu'il comporte.
- ◆ Les enfants ne doivent pas réaliser les opérations de nettoyage ou de maintenance de l'appareil sans la supervision d'un adulte.
- ◆ Cet appareil n'est pas un jouet. Les enfants doivent être surveillés pour s'assurer qu'ils ne jouent pas avec l'appareil.
- ◆ Débrancher l'appareil du secteur quand il n'est pas utilisé et avant

de procéder à toute opération de nettoyage.

- ◆ Si la prise du secteur est abîmée, elle devra être remplacée par un Service d'Assistance Technique agréé. Ne pas tenter de procéder aux réparations ou de démonter l'appareil; cela implique des risques.
- ◆ Cet appareil est uniquement destiné à un usage domestique et non à un usage professionnel ou industriel.
  - ◆ Avant de raccorder l'appareil au secteur, s'assurer que le voltage indiqué sur la plaque signalétique correspond à celui du secteur.
  - ◆ Raccorder l'appareil à une prise pourvue d'une fiche de terre et supportant au moins 10 ampères.
  - ◆ La prise de courant de l'appareil doit coïncider avec la base de la prise de courant. Ne jamais modifier la prise de courant. Ne pas utiliser d'adaptateur de prise de courant.
  - ◆ Ne pas forcer le câble électrique de connexion. Ne jamais utiliser le câble électrique pour lever, transporter ou débrancher l'appareil.
  - ◆ Ne pas toucher la prise de raccordement avec les mains mouillées.
  - ◆ Ne pas utiliser l'appareil si son câble électrique ou sa prise est endommagé.
  - ◆ Si une des enveloppes protectrices de l'appareil se rompt, débrancher immédiatement l'appareil du secteur pour éviter tout choc électrique.
  - ◆ Ne pas utiliser l'appareil s'il est tombé, s'il y a des signes visibles de dommages ou en cas de fuite.

### **Utilisation et entretien :**

- ◆ Ne pas utiliser l'appareil si ses filtres ne sont pas installés correctement.
- ◆ Ne pas utiliser l'appareil si les accessoires qui lui sont assemblés présentent des défauts. Le cas échéant, les remplacer immédiatement.
- ◆ Ne pas utiliser l'appareil pour aspirer de l'eau ou autre liquide.
- ◆ Ne pas utiliser l'appareil si son dispositif de mise en marche/arrêt ne fonctionne pas.

- ◆ Utiliser les poignées pour prendre ou transporter l'appareil.
- ◆ Conserver cet appareil hors de portée des enfants ou des personnes avec capacités physiques, sensorielles ou mentales réduites ou présentant un manque d'expérience et de connaissances
- ◆ Ne pas intervenir sur des zones contenant des objets métalliques tels que des clous et/ou vis.
- ◆ Ne jamais aspirer d'objets incandescents ou coupants (mégots, cendres, clous...)
- ◆ Utiliser l'appareil uniquement pour des tâches à sec.
- ◆ Ne pas utiliser l'appareil sur une partie du corps d'une personne ou d'un animal.

### Entretien :

- ◆ Toute utilisation inappropriée ou non conforme aux instructions d'utilisation annule la garantie et la responsabilité du fabricant.

## DESCRIPTION

- A Brosse multi-usages
- B Tubes télescopiques d'extension
- C Tuyau flexible
- D Abaisseur manuel
- E Poignée du tuyau flexible
- F Enrouleur de câble.
- G Contrôle électronique de puissance
- H Interrupteur marche/arrêt
- I Indicateur de sac plein
- J Poignée de Transport
- K Couvercle du compartiment à sac
- L Roues
- M Rangement de la prise de raccordement
- N Tube
- O Patin-brosse parquet
- P Filtre HEPA
- Q Filtre de sortie HEPA
- R Filtre moteur
- S Sac poussière

Dans le cas où votre modèle ne disposerait pas des accessoires décrits antérieurement, ceux-ci peuvent s'acquérir séparément auprès des services d'assistance technique.

## MODE D'EMPLOI

### Remarques avant utilisation :

- ◆ S'assurer d'avoir retiré tout le matériel d'emballage du produit.

### Fonction d'aspiration :

- ◆ Emboîter le tuyau flexible dans l'entrée d'air de l'aspirateur.
- ◆ Pour retirer le tuyau de l'aspirateur, presser à la fois les deux touches qui se trouvent à la jonction du tuyau et tirer vers l'extérieur (Fig.1).

### Insertion d'un accessoire dans le manche de l'appareil :

- ◆ La poignée de l'appareil est conçue pour permettre l'insertion des accessoires suivants : (utiliser la combinaison qui s'ajuste le mieux à vos besoins) :
- ◆ Tubes télescopiques d'extension : Conçus pour atteindre des surfaces éloignées et rendre plus pratique le nettoyage des sols, permettent d'ajuster la longueur en actionnant son manche réglable.
- ◆ Patin : spécialement conçu pour le nettoyage des sols (sur les sols type moquette, tapis ou sols type dur), à sa base il dispose d'une brosse rétractable ajustable à deux hauteurs pour une meilleure efficacité sur ce type de sols. Il est recommandé d'utiliser la brosse vers l'extérieur pour les sols durs et la brosse vers l'intérieur pour les sols type moquette ou tapis. Il est recommandé d'utiliser la brosse vers l'extérieur pour les sols durs et la brosse vers l'intérieur pour les sols type moquette ou tapis
- ◆ Patin pour sols délicats : Spécialement conçu pour le nettoyage de sols délicats tel que parquet en bois.
- ◆ Tube : Spécialement recommandé pour les rainures et les coins difficiles d'accès.
- ◆ Brosse multi usages (intégrée dans le tube)

### Utilisation :

- ◆ Extraire la longueur de câble nécessaire.
- ◆ Brancher l'appareil au réseau électrique.
- ◆ Mettre l'appareil en marche en actionnant l'interrupteur de marche/arrêt.

### Contrôle électronique de puissance :

- ◆ On peut maîtriser la puissance de l'appareil, en agissant simplement sur la commande de contrôle de puissance (G). Cette fonction est très utile puisqu'elle permet

d'adapter la puissance de l'appareil au type de travail que vous voulez réaliser.

### Après utilisation de l'appareil :

- ◆ Arrêter l'appareil en appuyant sur la touche marche/arrêt.
- ◆ Débrancher l'appareil de la prise secteur.
- ◆ Ramener le câble en appuyant sur le bouton d'enroulement du câble et l'accompagner jusqu'à l'appareil.
- ◆ Nettoyer l'appareil.

### Poignée de Transport :

- ◆ Cet appareil dispose d'une poignée sur sa partie avant qui permet un transport facile et pratique (Fig.2).

### Position parking :

- ◆ Cet appareil dispose d'une position parking pour faciliter son rangement.
- ◆ Pour utiliser le parking vertical, placer l'appareil en position verticale (en l'appuyant au sol par la partie arrière de l'appareil) et arrimer le crochet du patin dans la prise qui se situe sur la partie inférieure de l'appareil(Fig.3).
- ◆ Pour faire usage du parking horizontal, il suffit d'ancrer le crochet du sabot au crochet placé sur la partie postérieure de l'appareil(Fig.4).

## NETTOYAGE

- ◆ Débrancher l'appareil du secteur et attendre son refroidissement complet avant de le nettoyer.
- ◆ Nettoyer l'appareil avec un chiffon humide imprégné de quelques gouttes de détergent et le laisser sécher.
- ◆ Ne pas utiliser de solvants ni de produits au pH acide ou basique tels que l'eau de Javel, ni de produits abrasifs pour nettoyer l'appareil.
- ◆ Ne pas immerger l'appareil dans l'eau ou dans tout autre liquide, ni le passer sous un robinet.

### Remplacement du sac à poussière :

- ◆ Changer le sac à poussière lorsque la puissance d'aspiration de l'appareil baisse de façon importante. (Le sac à poussière ne doit pas être nécessairement plein pour être changé, par exemple le fait d'aspirer de la poussière très fine peut boucher les pores du sac et son remplacement est donc nécessaire).
- ◆ Retirer le tuyau flexible de l'entrée d'air de l'aspirateur. (Fig.1).
- ◆ Ouvrir le couvercle du compartiment à sac. (Fig.5).

- ◆ Extraire le sac de son support. (Fig.6).
- ◆ Vérifier l'état du filtre moteur.
- ◆ Placer le nouveau sac dans le support prévu à cet effet.
- ◆ Fermer le couvercle du compartiment à sac, et s'assurer qu'il est parfaitement fermé.
- ◆ Accoupler le tuyau flexible de l'entrée d'air de l'aspirateur.

### Changer les filtres :

- ◆ Filtre moteur, il est recommandé de vérifier régulièrement l'état du filtre, ce dernier doit être nettoyé/remplacé toutes les 50 heures d'utilisation
- ◆ Filtre à air type HEPA (filtre à air à haut rendement retenant efficacement les spores, les cendres, les acariens, le pollen...). Il est recommandé de vérifier périodiquement l'état du filtre, il doit être nettoyé/remplacé toutes les 50 heures d'utilisation, ou en cas de constatation d'une importante diminution de l'aspiration.

### Pour retirer les filtres :

- ◆ Ouvrir le couvercle du compartiment à sac. (Fig.5).
- ◆ Filtre moteur:
- ◆ Le filtre moteur se trouve au niveau de l'entrée d'air de la turbine du moteur, derrière le sac.
- ◆ Retirer le filtre de son emplacement (Fig.7).
- ◆ Pour le montage du filtre, procéder de manière inverse aux explications du paragraphe antérieur.
- ◆ Filtre HEPA :
- ◆ Le filtre HEPA se trouve au niveau de la sortie d'air située dans le compartiment du sac.
- ◆ Retirer le filtre de son emplacement (Fig.8).
- ◆ Pour le montage du filtre, procéder de manière inverse aux explications du paragraphe antérieur.

### Accessoires

- ◆ S'adresser aux distributeurs et établissements autorisés pour acheter les accessoires (par exemple, les filtres, etc.).
- ◆ Utiliser toujours des accessoires originaux, spécifiquement créés pour votre modèle d'appareil.
- ◆ Vous trouverez ce type d'accessoires dans les magasins spécialisés.

## ANOMALIES ET RÉPARATION

- ◆ En cas de panne, remettre l'appareil à un service d'assistance technique agréé. Il est dangereux de tenter de procéder aux réparations ou de démonter l'appareil soi-même.

**Pour les versions UE du produit et/ou en fonction de la législation du pays d'installation :**

### Écologie et recyclage de l'appareil

- ◆ Les matériaux constituant l'emballage de cet appareil font partie d'un programme de collecte, de tri et de recyclage. Pour vous débarrasser du produit, merci de bien vouloir utiliser les conteneurs publics appropriés à chaque type de matériau.
- ◆ Le produit ne contient pas de substances concentrées susceptibles d'être considérées comme nuisibles à l'environnement.



Ce symbole signifie que si vous souhaitez vous débarrasser de l'appareil, en fin de vie utile, celui-ci devra être déposé, en prenant les mesures adaptées, à un centre agréé pour la collecte et le tri des déchets d'équipements électriques et électroniques (DEEE).

Cet appareil est certifié conforme à la directive 2014/35/EU de basse tension, de même qu'à la directive 2014/30/EU en matière de compatibilité électromagnétique, à la directive 2011/65/EU relative à la limitation de l'utilisation de certaines substances dangereuses dans les équipements électriques et électroniques et à la directive 2009/125/EC sur les conditions de conception écologique applicable aux produits en rapport avec l'énergie.

## GARANTIE ET ASSISTANCE TECHNIQUE

Ce produit est reconnu et protégé par la garantie établie conformément à la législation en vigueur. Pour faire valoir vos droits ou intérêts, vous devrez vous adresser à l'un de nos services d'assistance technique agréés.

Pour savoir lequel est le plus proche, vous pouvez accéder au lien suivant : <http://www.2helpu.com/>

Vous pouvez aussi nous contacter pour toute information (veuillez consulter la dernière page du manuel).

Vous pouvez télécharger ce manuel d'instructions et ses mises à jour sur <http://www.2helpu.com/>.

## Staubsauger ohne Beutel BXVMB700E

### Sehr geehrte Kunden,

Wir danken Ihnen für Ihre Entscheidung, ein Black & Decker Gerät zu kaufen.

Die Technologie, das Design und die Funktionalität dieses Produkts, das die anspruchsvollsten Qualitätsnormen erfüllt, werden Sie über viele Jahre zufriedenstellen.

- ◆ Lesen Sie die Gebrauchsanweisung sorgfältig, bevor Sie das Gerät einschalten und bewahren Sie diese zum Nachschlagen zu einem späteren Zeitpunkt auf. Werden die Hinweise dieser Bedienungsanleitung nicht beachtet und eingehalten, kann es zu Unfällen kommen.

## RATSchLÄGE UND SICHERHEITSHINWEISE

- ◆ Personen, denen es an Wissen im Umgang mit dem Gerät mangelt, geistig behinderte Personen oder Kinder ab 8 Jahren dürfen das Gerät nur unter Aufsicht oder Anleitung über den sicheren Gebrauch des Gerätes benutzen, sofern sie die von dem Gerät ausgehenden Gefahren verstehen.
- ◆ Kinder dürfen keine Reinigungs- oder Instandhaltungsarbeiten am Gerät ausführen, sofern sie nicht von einem Erwachsenen beaufsichtigt werden.
- ◆ Dieses Gerät ist kein Spielzeug. Kinder müssen beaufsichtigt werden, damit sie nicht mit dem Gerät spielen.
- ◆ Ziehen Sie den Stecker heraus und lassen Sie das Gerät abkühlen, be-

vor Sie mit der Reinigung beginnen.

- ◆ Wenn der Netzstecker beschädigt ist, muss er ausgetauscht werden. Bringen Sie das Gerät zu diesem Zweck zu einem zugelassenen Kundendienst. Um jegliche Gefahr auszuschließen, versuchen Sie nicht selbst, den Stecker abzumontieren und zu reparieren.
- ◆ Dieser Apparat dient ausschließlich für Haushaltszwecke und ist für professionellen oder gewerblichen Gebrauch nicht geeignet.

- ◆ Vergewissern Sie sich, dass die Spannung auf dem Typenschild mit der Netzspannung übereinstimmt, bevor Sie den Apparat an das Stromnetz anschließen.
- ◆ Das Gerät an ein Stromnetz mit mindestens 10 Ampere anschließen.
- ◆ Der Stecker des Geräts muss mit dem Steckdosentyp des Stromanschlusses übereinstimmen. Der Gerätestecker darf unter keinen Umständen modifiziert werden. Keine Adapter für den Stecker verwenden.
- ◆ Nicht mit Gewalt am elektrischen Anschlusskabel ziehen. Benutzen Sie das elektrische Kabel nicht zum Anheben oder Transportieren des Geräts. Den Stecker nicht am Kabel aus der Dose ziehen.
- ◆ Berühren Sie den Stecker nicht mit feuchten Händen.
- ◆ Das Gerät darf nicht mit beschädigtem elektrischem Kabel oder Stecker verwendet werden.
- ◆ Sollte ein Teil der Geräteverkleidung beschädigt sein, ist die Stromzufuhr umgehend zu unterbrechen, um einen möglichen elektrischen Schlag zu vermeiden.
- ◆ Das Gerät nicht benutzen, wenn es heruntergefallen ist, sichtbare Schäden aufweist oder undicht ist.

### Benutzung und Pflege:

- ◆ Das Gerät nicht ohne richtig eingesetzte/n Filter benutzen.
- ◆ Gerät nicht benutzen, wenn die Zubehörteile mangelhaft sind. Ersetzen Sie diese sofort.
- ◆ Niemals mit dem Gerät Wasser oder andere Flüssigkeiten aufsaugen.

- ◆ Benützen Sie das Gerät nicht, wenn der An-/Ausschalter nicht funktioniert.
- ◆ Verwenden Sie den / die Griff/e, um das Gerät zu heben oder zu tragen.
- ◆ Das Gerät außerhalb der Reichweite von Kindern und/ oder Personen mit eingeschränkten körperlichen, sensorischen oder geistigen Fähigkeiten bzw. Personen ohne ausreichende Erfahrung und Kenntnisse aufbewahren.
- ◆ Saugen Sie keine Flächen, auf denen Metallgegenstände wie Nägel und / oder Schrauben liegen.
- ◆ Saugen Sie niemals glühende oder scharfe Objekte (Zigarettenkippen, Asche, Nägel...) auf.
- ◆ Benutzen Sie das Gerät nur in trockenen Arbeitsbereichen.
- ◆ Das Gerät nicht auf einem Körperteil einer Person oder einem Tier verwenden.

### Betrieb:

- ◆ Unsachgemäße Verwendung bzw. Nichteinhaltung der Gebrauchsanweisung kann Gefahren zur Folge haben und führt zum Erlöschen der Garantieansprüche sowie der Haftung des Herstellers.

## BEZEICHNUNG

A	Mehrzweckbürste
B	Ausziehbares Teleskoprohr
C	Schlauchstutzen
D	Manueller Luftregler
E	Schlauchgriff
F	Kabelfach
G	Elektronische Leistungskontrolle
H	An/ Austaste
I	Beutelfüllungsanzeige
J	Transportgriff
K	Abdeckung des Beutelabteils
L	Räder
M	Steckerfach
N	Ritzendüse
O	Parkettdüse
P	Filter HEPA
Q	Luftabzugfilter HEPA
R	Motorfilter
S	Staubbeutel

Sollte das Modell Ihres Geräts nicht mit dem oben angeführten Zubehör ausgestattet sein, können Sie die Teile auch einzeln beim Technischen Dienst erwerben.

## BENUTZUNGSHINWEISE

### Vor der Benutzung:

- ◆ Vergewissern Sie sich, dass Sie das gesamte Verpackungsmaterial des Produkts entfernt haben.

### Saugfunktion:

- ◆ Setzen Sie den Schlauch auf den Lufteintritt des Staubsaugers.
- ◆ Zum Abmontieren des Schlauchs, drücken Sie beide Tasten auf der Schlauchkupplung und ziehen Sie den Schlauch heraus. (Fig.1).

### Anbringen von Zubehörteilen am Gerätegriff:

- ◆ Der Schaltgriff dieses Geräts ist so entworfen, dass folgendes Zubehör angebracht werden kann: (benutzen Sie jeweils die Kombination, die Ihren Anforderungen am besten entspricht).
- ◆ Teleskopisches Verlängerungsrohr Mit dem Rohr erreicht man auch weiter entfernte Flächen und es vereinfacht die Reinigung des Bodens; seine Länge kann durch Betätigen der Einstellaste geregelt werden.
- ◆ Auflage: Besonders geeignet zum Reinigen von Böden (Teppichböden, Teppiche oder auch Hartböden); an der Unterseite ist die Bodendüse mit einer einfahrbaren und auf zwei Höhenstufen einstellbaren Bürste ausgestattet, um auf den genannten Böden die effiziente Reinigung zu garantieren. Es empfiehlt sich, Hartböden mit ausgefahrener Bürste, Teppichböden und Teppiche mit eingefahrener Bürste zu reinigen.
- ◆ Auflager für delikate Böden: Besonders für die Reinigung von delikaten Böden, wie Holzparkett entworfen.
- ◆ Strahlrohr: Speziell geeignet für Rillen und schwer zugängliche Ecken.
- ◆ Vielzweckbürste (im Rohr integriert).

### Benutzung:

- ◆ Entnehmen Sie dem Kabelfach die Kabellänge, die Sie benötigen.
- ◆ Schließen Sie das Gerät an das Stromnetz an.
- ◆ Stellen Sie das Gerät an, indem Sie den An-/Ausschalter betätigen.

**Elektronische Leistungssteuerung:**

- ◆ Die Leistung des Geräts kann mit Hilfe der Leistungskontrolle einfach überprüfe (G). Mit dieser Funktion kann man das Gerät an die jeweilige Arbeit anpassen.

**Nach der Benutzung des Geräts:**

- ◆ Stellen Sie das Gerät mit dem An-/Ausschalter ab.
- ◆ Den Stecker aus der Netzdose ziehen.
- ◆ Rollen Sie das Kabel auf, indem Sie die Kabeleinzugtasche betätigen und das Kabel zum Gerät führen.
- ◆ Reinigen Sie das Gerät.

**Transport-Griffe:**

- ◆ Für ein leichtes und bequemes Tragen ist dieses Gerät vorne mit einem Tragegriff ausgestattet (Fig.2).

**Parkposition:**

- ◆ Dieses Gerät kann zur einfachen Lagerung in zwei Stellungen aufgestellt.
- ◆ Zur vertikalen Aufstellung (der hintere Gerätteil am Boden) erfolgt die Verankerung mit Hilfe des Hemmschuhs am unteren Geräteteil (Fig.3.3).
- ◆ Um die horizontale Parkposition zu nutzen, setzen Sie den Haken der Bodendüse in den Haken an der Rückseite des Geräts ein (Fig. 4).

**REINIGUNG**

- ◆ Ziehen Sie den Stecker heraus und lassen Sie das Gerät abkühlen, bevor Sie mit der Reinigung beginnen.
- ◆ Reinigen Sie das Gerät mit einem feuchten Tuch, auf das Sie einige Tropfen Reinigungsmittel geben und trocknen Sie es danach ab.
- ◆ Verwenden Sie zur Reinigung des Geräts weder Löse- oder Scheuermittel noch Produkte mit einem sauren oder basischen pH-Wert wie z.B. Lauge.
- ◆ Das Gerät nicht in Wasser oder andere Flüssigkeiten tauchen und nicht unter den Wasserhahn halten.

**Auswechseln des Staubbeutels:**

- ◆ Wechseln Sie den Staubbeutel, wenn Sie eine Verringerung der Saugleistung des Staubsaugers feststellen. (Der Staubbeutel muss nicht unbedingt voll sein, wenn er ausgewechselt werden sollte; wenn Sie feinen Staub saugen, werden oft die Poren des Staubbeutels verstopft, weshalb er ausgewechselt werden sollte).
- ◆ Den Schlauch aus der Öffnung des Staubsaugers lösen. (Fig.1).

- ◆ Öffnen Sie die Abdeckung des Beutelfachs. (Fig.5).
- ◆ Nehmen Sie den Beutel aus der Halterung. (Fig.6).
- ◆ Überprüfen Sie den Zustand des Motorfilters.
- ◆ Setzen Sie einen neuen Staubbeutel in die Halterung ein.
- ◆ Schließen Sie die Abdeckung des Staubbeutel-fachs und überprüfen Sie, ob das Fach gut geschlossen ist.
- ◆ Schließen Sie den Luftzufuhrschlauch an den Staubsauger.

**Wechsel der Filter:**

- ◆ Motorfilter. Es ist ratsam, den Zustand des Filters regelmäßig zu prüfen. Alle 50 Stunden muss er gereinigt / ausgetauscht werden,
- ◆ Ausgangsluftfilter Typ HEPA (hoch effektiver Luftfilter, mit hohem Wirkungsgrad für die Filterung von Sporen, Asche, Hausstaubmilben, Pollen...) Es wird empfohlen, den Zustand des Filters regelmäßig zu prüfen. Er muss alle 50 Betriebsstunden gereinigt / ersetzt werden, oder wenn eine erhebliche Reduzierung der Saugleistung festgestellt wird.

**Zum Entnehmen der Filter:**

- ◆ Öffnen Sie die Abdeckung des Beutelfachs. (Fig.5).
- ◆ Motorfilter:
- ◆ Der Motorfilter befindet sich am Lufteingang der Motorturbine, hinter dem Beutel.
- ◆ Nehmen Sie den Filter aus der Halterung (Fig.7).
- ◆ Zur Montage des Filters führen Sie die oben genannten Schritte in umgekehrter Reihenfolge durch.
- ◆ HEPA-Filter:
- ◆ Der HEPA-Filter befindet sich am Luftausgang des Beutelfachs.
- ◆ Nehmen Sie den Filter aus der Halterung (Fig.8).
- ◆ Zur Montage des Filters führen Sie die oben genannten Schritte in umgekehrter Reihenfolge durch.

**Ersatzteile**

- ◆ Bei Vertretern und offiziellen Verkaufsstellen für Ersatzteile (wie Filter, ...) für das entsprechende Modell.
- ◆ Verwenden Sie stets für Ihr Gerät geeignete Originalteile.
- ◆ Betriebsmittel sind in Fachgeschäften erhältlich.

**STÖRUNGEN UND REPARATUR**

- ◆ Bei Schäden und Störungen bringen Sie das Gerät zu einem zugelassenen Technischen Kundendienst.

Versuchen Sie nicht, das Gerät selbst auseinanderzubauen und zu reparieren. Das könnte Gefahren zur Folge haben.

**Für die EU-Ausführungen des Produkts und/oder für Länder, in denen diese Vorschriften anzuwenden sind:**

### Ökologie und Recycling des Produkts

- ◆ Die zur Herstellung des Verpackungsmaterials dieses Geräts verwendeten Materialien Teil eines Sammel-, Klassifizierungs- und Recyclingsystems. Wenn Sie es entsorgen möchten, so können Sie die öffentlichen Container für die betreffenden Materialarten verwenden.
- ◆ Das Produkt ist frei von umweltschädlichen Konzentrationen von Substanzen.



Dieses Symbol weist darauf hin, dass das Produkt, wenn Sie es am Ende seiner Lebensdauer entsorgen wollen, in geeigneter Weise bei einer zugelassenen Entsorgungsstelle abzugeben ist, um die getrennte Sammlung von Elektro- und Elektronikgeräte-Abfall (WEEE) sicherzustellen.

Dieses Gerät erfüllt die Richtlinie 2014/35/EU über Niederspannung, die Richtlinie 2014/30/EU über elektromagnetische Verträglichkeit, die Richtlinie 2011/65/EU zur Beschränkung der Verwendung bestimmter gefährlicher Stoffe in Elektro- und Elektronikgeräten und die Richtlinie 2009/125/EC über die Anforderungen an die umweltgerechte Gestaltung energiebetriebener Produkte.

## GARANTIE UND TECHNISCHER SERVICE

Dieses Produkt ist von der gesetzlichen Garantie gemäss der geltenden Gesetzgebung geschützt. Um Ihre Rechte und Interessen geltend zu machen, müssen Sie eines unserer offiziellen Servicezentren aufsuchen.

Über folgenden Link finden Sie ein Servicezentrum in Ihrer Nähe: <http://www.2helpu.com/>

Sie können auch Informationen anfordern, indem Sie sich mit uns in Verbindung setzen (siehe letzte Seite des Handbuchs).

Sie können dieses Benutzerhandbuch und seine Aktualisierungen unter <http://www.2helpu.com/> herunterladen.

## Aspirapolvere con sacco BXVMB700E

### IT Egregio cliente,

Le siamo grati per aver acquistato un prodotto della marca Black & Decker.

La sua tecnologia, il suo design e la sua funzionalità, oltre al fatto di aver superato le più rigorose norme di qualità, le assicureranno una totale e durevole soddisfazione.

- ◆ Prima di utilizzare l'apparecchio, leggere attentamente le istruzioni riportate nel presente opuscolo e conservarlo per future consultazioni. La mancata osservanza delle presenti istruzioni può essere causa di incidenti.

## CONSIGLI E AVVERTENZE PER LA SICUREZZA

- ◆ Questo apparato può essere utilizzato da persone che non ne conoscono il funzionamento, persone disabili o bambini di età superiore agli 8 anni, ma esclusivamente sotto la sorveglianza di un adulto o nel caso abbiano ricevuto le dovute istruzioni per utilizzarlo in completa sicurezza e ne comprendano i rischi.
- ◆ I bambini possono eseguire operazioni di pulizia o di manutenzione dell'apparecchio solo se sorvegliati da un adulto.
- ◆ Questo apparecchio non è un giocattolo. Assicurarsi che i bambini non giochino con l'apparecchio.
- ◆ Scollegare la spina dalla presa di corrente quando l'apparecchio non è in uso e prima di eseguire qualsiasi operazione di pulizia.

- ◆ Se la connessione alla rete elettrica è danneggiata, è necessario sostituirla, rivolgendosi a un Centro di Assistenza Tecnica autorizzato. Non tentare di smontare o di riparare l'apparecchio.

- ◆ Questo apparecchio è destinato unicamente all'uso domestico, non professionale o industriale.

- ◆ Prima di collegare l'apparecchio alla rete elettrica, verificare che il voltaggio indicato sulla targhetta caratteristiche e il selettore di voltaggio corrispondano al voltaggio della rete.
- ◆ Collegare l'apparecchio a una presa di corrente che sopporti come minimo 10 ampere.
- ◆ Verificare che la presa sia adatta alla spina dell'apparecchio. Non apportare alcuna modifica alla spina. Non usare adattatori a spina.
- ◆ Non tirare il cavo elettrico. Non usare mai il cavo elettrico per sollevare, trasportare o scollegare l'apparecchio.
- ◆ Non toccare mai la spina con le mani bagnate.
- ◆ Non utilizzare l'apparecchio se il cavo di alimentazione o la spina sono danneggiati.
- ◆ In caso di rottura di una parte dell'involucro esterno dell'apparecchio, scollegare immediatamente la spina dalla presa di corrente, al fine di evitare eventuali scariche elettriche.
- ◆ Non usare l'apparecchio dopo una caduta, se presenta danni visibili o in presenza di qualsiasi perdita.

### Precauzioni d'uso:

- ◆ Non utilizzare l'apparecchio se il/i filtro/i non sono collocati correttamente.
- ◆ Non utilizzare l'apparecchio se gli accessori presentano dei difetti. Sostituirli immediatamente.
- ◆ Non usare l'apparecchio per aspirare acqua o altri liquidi.
- ◆ Non utilizzare l'apparecchio se il suo dispositivo di accensione/spengimento non funziona.
- ◆ Utilizzare il manico/i per prendere o spostare l'apparecchio.
- ◆ Conservare questo apparecchio fuori dalla portata dei bambini e/o persone con problemi fisici, mentali o di sensibilità o con mancanza di esperienza e conoscenza
- ◆ Non utilizzare in aree in cui vi siano oggetti metallici quali

chiodi e/o viti.

- ◆ Non aspirare mai oggetti incandescenti o taglienti (mozziconi, cenere, chiodi, ecc.)
- ◆ Utilizzare l'apparecchio unicamente su aree di lavoro asciutte.
- ◆ Non utilizzare l'apparecchio su nessuna parte del corpo di persone o animali.

### Servizio:

- ◆ Il produttore invalida la garanzia e declina ogni responsabilità in caso di uso inappropriato dell'apparecchio o non conforme alle istruzioni d'uso.

## DESCRIZIONE

- A Spazzolino multiuso
- B Tubo di prolunga telescopico
- C Tubo flessibile
- D Depressore manuale
- E Impugnatura tubo flessibile
- F Avvolgicavo
- G Regolatore elettronico della potenza
- H Interruttore on/off
- I Indicatore sacchetto pieno
- J Maniglia/e di Trasporto
- K Tappo del compartimento borsa
- L Ruote
- M Alloggio spina
- N Lancia
- O Spazzola parquet
- P Filtro HEPA
- Q Filtro uscita HEPA
- R Filtro motore
- S Sacchetto polvere

Nel caso in cui il modello del Suo apparecchio non sia dotato degli accessori anteriormente elencati, può acquistarli separatamente presso i punti di assistenza tecnica autorizzati.

## MODALITÀ D'USO

### Prima dell'uso:

- ◆ Assicurarsi di aver rimosso dal prodotto tutto il materiale di imballaggio.

### Funzione aspirazione:

- ◆ Inserire il tubo flessibile nella presa d'aria dell'aspirapolvere.
- ◆ Per togliere il tubo flessibile dall'aspirapolvere, premere contemporaneamente i due pulsanti che si trovano sull'estremità del tubo e tirare verso l'esterno. (Fig.1).

### Assemblaggio degli accessori:

- ◆ L'impugnatura dell'apparecchio è disegnata in modo tale da permettere l'assemblaggio dei seguenti accessori: (usare la combinazione di accessori più adatta alle proprie esigenze).
- ◆ Tubo di prolunga telescopico: Disegnati per raggiungere superfici lontane e pulire comodamente i pavimenti, permettono di regolare la loro lunghezza azionando il relativo comando di regolazione.
- ◆ Spazzola: Specificamente disegnata per la pulizia di pavimenti (da moquette e tappeti a pavimenti duri), è dotata di setole retrattili, regolabili in due posizioni, per una maggior efficienza su diversi tipi di pavimento. Si consiglia di estrarre le setole dal loro alloggiamento per la pulizia di pavimenti duri e di farle rientrare invece, per la pulizia di moquette e tappeti.
- ◆ Spazzola per pavimenti delicati: specificamente disegnata per la pulizia di pavimenti delicati come il parquet in legno.
- ◆ Lancia: particolarmente indicata per fessure ed angoli difficili da raggiungere.
- ◆ Spazzola multiuso (integrata sulla lancia).

### Uso:

- ◆ Estrarre dall'alloggiamento del cavo, la lunghezza di cavo di cui si ha bisogno.
- ◆ Collegare l'apparecchio alla rete elettrica.
- ◆ Avviare l'apparecchio azionando il tasto acceso/spento.

### Regolatore elettronico della potenza:

- ◆ Si può controllare la potenza dell'apparecchio con il comando di regolazione della potenza (G). Questa funzione è molto utile, dato che permette di adattare la potenza dell'apparecchio al tipo di lavoro che si desidera compiere.

### Una volta concluso l'utilizzo dell'apparecchio:

- ◆ Spegnerne l'apparecchio premendo il tasto di accensione/spegnimento.
- ◆ Scollegare l'apparecchio dalla rete.
- ◆ Riavvolgere il cavo con il tasto avvolgicavo accompagnando il cavo fino al suo alloggiamento.
- ◆ Pulire l'apparecchio.

### Maniglia/e di Trasporto:

- ◆ Questo apparecchio è dotato di manico nella parte frontale per rendere agevole e comodo il trasporto (Fig.2).

### Posizione parking:

- ◆ Questo apparecchio dispone di una posizione parking per riporlo facilmente e comodamente.
- ◆ Per usare il parking verticale, collocare l'apparecchio in posizione verticale (appoggiandolo al pavimento sulla parte posteriore) e assicurare il gancio della spazzola nell'aggancio che si trova nella parte inferiore dell'apparecchio (Fig. 3)
- ◆ Per far uso del parking orizzontale fissare il gancio della base al dispositivo d'aggancio che si trova nella parte posteriore dell'apparecchio (Fig.4).

## PULIZIA

- ◆ Scollegare la spina dalla rete elettrica e aspettare che l'apparecchio si raffreddi, prima di eseguirne la pulizia.
- ◆ Pulire il gruppo elettrico con un panno umido, quindi asciugarlo.
- ◆ Per la pulizia non impiegare solventi o prodotti a pH acido o basico come la candeggina, né prodotti abrasivi.
- ◆ Non immergere l'apparecchio in acqua o altri liquidi, né lavarlo con acqua corrente.

### Sostituzione del sacco raccogli-polvere:

- ◆ Cambiare il sacco quando si constata una diminuzione della potenza di aspirazione dell'apparecchio. (Il sacco raccogli-polvere non deve essere necessariamente pieno per cambiarlo. Se si aspira polvere molto fina, infatti, i pori del sacco si otturano e l'aspirapolvere perde il suo potere aspirante).
- ◆ Staccare il tubo flessibile dalla presa d'aria dell'aspirapolvere. (Fig.1).
- ◆ Aprire lo sportello del vano sacco. (Fig.5).
- ◆ Estrarre il sacco dal suo supporto. (Fig.6).
- ◆ Controllare lo stato del filtro motore.

- ◆ Inserire il nuovo sacco nell'apposito alloggiamento.
- ◆ Chiudere lo sportello del vano sacco assicurandosi che sia perfettamente chiuso.
- ◆ Inserire il tubo flessibile nella presa d'aria dell'aspirapolvere.

### Cambio dei filtri:

- ◆ Filtro motore, si consiglia di controllare periodicamente lo stato del filtro, questi deve essere pulito/sostituito ogni 50 ore di utilizzo
- ◆ Filtro uscita aria tipo HEPA (filtro dell'aria ad alta efficienza, che trattiene efficacemente spore, cenere, acari, polline...), si raccomanda di controllare periodicamente lo stato del filtro, che deve essere pulito / sostituito ogni 50 ore di utilizzo o se si osserva un calo considerevole di aspirazione dell'apparato.

### Per rimuovere il filtro:

- ◆ Aprire lo sportello del vano sacco. (Fig.5).
- ◆ Filtro motore:
- ◆ Il filtro del motore si trova nella presa d'aria della turbina del motore, dietro il sacchetto.
- ◆ Togliere il filtro (Fig.7).
- ◆ Per montare il nuovo filtro, eseguire il procedimento inverso a quello descritto precedentemente.
- ◆ HEPA Filter:
- ◆ Il filtro HEPA si trova all'uscita dell'aria sita nello scomparto sacchetto.
- ◆ Togliere il filtro (Fig.8).
- ◆ Per montare il nuovo filtro, eseguire il procedimento inverso a quello descritto precedentemente.

### Materiali di consumo

- ◆ I materiali di consumo (come filtri, ...) per il suo modello di apparecchio potranno essere acquistati presso i distributori e stabilimenti autorizzati
- ◆ Usare sempre materiali di consumo originali, disegnati specificatamente per il suo modello di apparecchio.
- ◆ Questo tipo di materiale di consumo si può acquistare presso i negozi specializzati.

## ANOMALIE E RIPARAZIONI

- ◆ In caso di guasto, rivolgersi ad un Centro d'Assistenza Tecnica autorizzato. Non tentare di smontare o di riparare l'apparecchio: può essere pericoloso.

### Per i prodotti dell'Unione Europea e/o nel

## caso in cui sia previsto dalla legislazione del Suo paese di origine:

### Prodotto ecologico e riciclabile

- ◆ I materiali che costituiscono l'imballaggio di questo apparecchio sono compresi in un sistema di raccolta, classificazione e riciclaggio degli stessi. Per lo smaltimento, utilizzare gli appositi contenitori pubblici, adatti per ogni tipo di materiale.
- ◆ Il prodotto non contiene concentrazioni di sostanze considerate dannose per l'ambiente.



Questo simbolo indica che, per smaltire il prodotto al termine della sua durata utile, occorre depositarlo presso un ente di smaltimento autorizzato alla raccolta differenziata di rifiuti di apparecchiature elettriche ed elettroniche (RAEE).

Questo apparecchio rispetta la Direttiva 2014/35/EU di Bassa Tensione, la Direttiva 2014/30/EU di Compatibilità Elettromagnetica, la Direttiva 2011/65/EU sui limiti d'impiego di determinate sostanze pericolose negli apparecchi elettrici ed elettronici e la Direttiva 2009/125/EC riguardante l'Ecodesign dei prodotti che consumano energia

## GARAZIA E ASSISTENZA TECNICA

- ◆ Questo prodotto possiede il riconoscimento e la protezione della garanzia legale di conformità con la legislazione vigente. Per far valere i suoi diritti o interessi, dovrà rivolgersi a uno qualsiasi dei nostri servizi ufficiali di assistenza tecnica.
- ◆ Può trovare il più vicino cliccando sul seguente link: <http://www.2helpu.com/>.
- ◆ Inoltre, può richiedere informazioni mettendosi in contatto con noi (consultare l'ultima pagina del manuale).
- ◆ Può scaricare questo manuale di istruzioni e i suoi aggiornamenti da <http://www.2helpu.com/>.

## Aspirador con bolsa BXVMB700E

### Distinguido cliente:

Le agradecemos que se haya decidido por la compra de un producto de la marca Black & Decker.

Su tecnología, diseño y funcionalidad, junto con el hecho de superar las más estrictas normas de calidad le comportarán total satisfacción durante mucho tiempo.

- ◆ Leer atentamente este folleto de instrucciones antes de poner el aparato en marcha y guardarlo para posteriores consultas. La no observación y cumplimiento de estas instrucciones pueden comportar como resultado un accidente.

## CONSEJOS Y ADVERTENCIAS DE SEGURIDAD

- ◆ Este aparato pueden utilizarlo niños con edad de 8 años y superior y personas con capacidades físicas, sensoriales o mentales reducidas o falta de experiencia y conocimiento, si se les ha dado la supervisión o formación apropiadas respecto al uso del aparato de una manera segura y comprenden los peligros que implica.
- ◆ La limpieza y el mantenimiento a realizar por el usuario no deben realizarlos los niños sin supervisión.
- ◆ Este aparato no es un juguete. Los niños deben estar bajo vigilancia para asegurar que no jueguen con el aparato.
- ◆ Desenchufar el aparato de la red cuando no se use y antes de realizar cualquier operación de limpieza.

- ◆ Si la conexión red está dañada, debe ser substituida, llevar el aparato a un Servicio de Asistencia Técnica autorizado. Con el fin de evitar un peligro, no intente desmontarlo o repararlo por sí mismo.
- ◆ Este aparato está pensado únicamente para un uso doméstico, no para uso profesional o industrial

- ◆ Antes de conectar el aparato a la red, verificar que el voltaje indicado en la placa de características coincida con el voltaje de red.
- ◆ Conectar el aparato a una base de toma de corriente que soporte como mínimo 10 amperios.
- ◆ La clavija del aparato debe coincidir con la base eléctrica de la toma de corriente. Nunca modificar la clavija. No usar adaptadores de clavija.
- ◆ No forzar el cable eléctrico de conexión. Nunca usar el cable eléctrico para levantar, transportar o desenchufar el aparato.
- ◆ No tocar la clavija de conexión con las manos mojadas.
- ◆ No utilizar el aparato con el cable eléctrico o la clavija dañada.
- ◆ Si alguna de las envolturas del aparato se rompe, desconectar inmediatamente el aparato de la red para evitar la posibilidad de sufrir un choque eléctrico.
- ◆ No utilizar el aparato si ha caído, si hay señales visibles de daños, o si existe fuga.

### Utilización y cuidados:

- ◆ No usar el aparato sin sus filtros y su bolsa correctamente colocados.
- ◆ No usar el aparato si los accesorios o consumibles acoplados a él presentan defectos. Proceda a sustituirlos inmediatamente.
- ◆ No usar el aparato para recoger agua ni cualquier otro líquido.
- ◆ No usar el aparato si su dispositivo de puesta en marcha/paro no funciona.
- ◆ Hacer uso del asa/s para coger o transportar el aparato.
- ◆ Guardar este aparato fuera del alcance de los niños y/o personas con capacidades físicas, sensoriales o mentales reducidas o falta de experiencia y conocimiento.

- ◆ No actuar sobre áreas que contengan objetos metálicos tales como clavos y/o tornillos.
- ◆ No aspirar nunca objetos incandescentes o cortantes (colillas, cenizas, clavos...).
- ◆ Usar el aparato solamente en tareas de trabajo en seco.
- ◆ No utilizar el aparato sobre ninguna parte del cuerpo de una persona o animal.

**Servicio:**

- ◆ Toda utilización inadecuada, o en desacuerdo con las instrucciones de uso, puede comportar peligro, anulando la garantía y la responsabilidad del fabricante.

**DESCRIPCIÓN**

- A Cepillo multiusos
- B Tubo telescópico extensible
- C Conjunto manguera
- D Depresor manual
- E Empuñadura manguera
- F Recogecables
- G Control electrónico de potencia
- H Pulsador marcha/paro
- I Indicador de bolsa llena
- J Asa de transporte
- K Tapa del compartimiento bolsa
- L Ruedas
- M Alojamiento clavija
- N Lanza
- O Zapata parquet
- P Filtro HEPA
- Q Filtro salida HEPA
- R Filtro motor
- S Bolsa polvo

Caso de que su modelo de aparato no disponga de los accesorios descritos anteriormente, éstos también pueden adquirirse por separado en los Servicios de Asistencia Técnica

**MODO DE EMPLEO**

**Notas previas al uso:**

- ◆ Asegúrese de que ha retirado todo el material de empaque del producto.

**Función Aspirar:**

- ◆ Acoplar el conjunto manguera a la entrada aire del aspirador.
- ◆ Para desacoplar el conjunto manguera del aspirador, presione a la vez los dos pulsadores que se encuentran en el acoplamiento de la manguera y estire hacia fuera. (Fig.1).

**Inserción de un accesorio a la empuñadura del aparato:**

- ◆ La empuñadura del aparato está diseñada de tal forma que permite la inserción de los siguientes accesorios: (use la combinación que más se ajuste a sus necesidades).
- ◆ Tubo telescópico de extensión: Diseñados para acceder a superficies lejanas y hacer cómoda la limpieza de suelos, permiten ajustar su longitud mediante accionando su mando de ajuste.
- ◆ Zapata: Especialmente diseñada para la limpieza de suelos (tanto suelos del tipo moqueta, alfombra como suelos del tipo duro), en su base dispone de un cepillo retráctil ajustable a dos alturas para una mejor eficiencia en estos suelos. Se recomienda el uso del cepillo hacia fuera para suelos duros y el cepillo hacia dentro para suelos tipo moquetas y alfombras.
- ◆ Zapata para suelos delicados: Especialmente diseñada para la limpieza de suelos delicados tal como el parquet de madera.
- ◆ Lanza: Especialmente indicada para ranuras y rincones de difícil acceso.
- ◆ Cepillo multiusos (integrado en la lanza):

**Uso:**

- ◆ Extraer del alojamiento cable, la longitud de cable que precise.
- ◆ Enchufar el aparato a la red eléctrica.
- ◆ Poner el aparato en marcha, accionando el botón marcha/paro.

**Control Electrónico de potencia:**

- ◆ Se puede controlar la potencia del aparato, simplemente actuando sobre el mando de control de potencia (G).

Esta función es muy útil ya que permite adaptar la potencia del aparato al tipo de trabajo que se precise realizar.

### Una vez finalizado el uso del aparato:

- ◆ Parar el aparato, accionando el botón marcha/paro.
- ◆ Desenchufar el aparato de la red eléctrica.
- ◆ Recoger el cable, pulsando el botón del enrollable y acompañando el cable hacia el aparato.
- ◆ Limpiar el aparato.

### Asa/s de Transporte:

- ◆ Este aparato dispone de un asa en su parte frontal para hacer fácil y cómodo su transporte (Fig.2).

### Posición de parking:

- ◆ Este aparato dispone de dos posiciones de parking para un fácil y cómodo almacenaje del producto.
- ◆ Para hacer uso del parking vertical sitúe el aparato en posición vertical (apoyándolo sobre el suelo por la parte trasera del aparato) ancle el gancho de la zapata en el enganche que se encuentra en la parte inferior del aparato (Fig.3).
- ◆ Para hacer uso del parking horizontal ancle el gancho de la zapata en el enganche que se encuentra en la parte posterior del aparato (Fig.4).

## LIMPIEZA

- ◆ Desenchufar el aparato de la red y dejarlo enfriar antes de iniciar cualquier operación de limpieza.
- ◆ Limpiar el aparato con un paño húmedo impregnado con unas gotas de detergente y secarlo después.
- ◆ No utilizar disolventes, ni productos con un factor pH ácido o básico como la lejía, ni productos abrasivos, para la limpieza del aparato.
- ◆ No sumergir el aparato en agua u otro líquido, ni ponerlo bajo el grifo.

### Cambio de la bolsa de polvo:

- ◆ Cambiar la bolsa de polvo cuando se produzca una reducción importante de la potencia de aspiración del aparato. (La bolsa de polvo no tiene que estar necesariamente llena para su cambio, por ejemplo el hecho de haber aspirado polvo muy fino puede haber ya tapado los poros de la bolsa haciendo necesaria su sustitución).
- ◆ Desacoplar la manguera de la entrada aire del aspirador. (Fig.1).
- ◆ Abrir la tapa del compartimiento bolsa. (Fig.5).

- ◆ Extraer la bolsa del soporte bolsa. (Fig.6).
- ◆ Verifique el estado del filtro motor.
- ◆ Sustituir la bolsa por una de nueva, colocándola en el soporte bolsa.
- ◆ Cerrar la tapa del compartimiento bolsa, asegurándose de que ha quedado perfectamente cerrada.
- ◆ Acoplar la manguera de la entrada aire del aspirador.

### Cambio de filtros:

- ◆ Filtro motor, se recomienda revisar periódicamente el estado del filtro, este debe ser limpiado / sustituido cada 50 horas de uso
- ◆ Filtro salida aire tipo HEPA (filtro de aire de alta eficiencia que retiene eficazmente esporas, ceniza, ácaros, polen...), se recomienda revisar periódicamente el estado del filtro, este debe ser limpiado / sustituido cada 50 horas de uso, o si se observa una disminución importante de aspiración del aparato.

### Para la retirada de los filtros:

- ◆ Abrir la tapa del compartimiento bolsa. (Fig.5).
- ◆ Filtro motor:
  - ◆ El filtro motor se encuentra en la entrada de aire de la turbina del motor, detrás de la bolsa.
  - ◆ Retirar el filtro de su anclaje (Fig.7).
  - ◆ Para el montaje del filtro, proceda de manera inversa a lo explicado en el apartado anterior.
- ◆ HEPA Filter:
  - ◆ El filtro HEPA se encuentra en la salida del aire situada en el compartimiento bolsa.
  - ◆ Retirar el filtro de su anclaje (Fig.8).
  - ◆ Para el montaje del filtro, proceda de manera inversa a lo explicado en el apartado anterior.

### Consumibles

- ◆ En los distribuidores y establecimientos autorizados se podrán adquirir los consumibles (tales como; filtros,...) para su modelo de aparato.
- ◆ Usar siempre consumibles originales, diseñados específicamente para su modelo de aparato.
- ◆ Podrá adquirir este tipo de consumible en tiendas especializadas.

## ANOMALÍAS Y REPARACIÓN

- ◆ En caso de avería llevar el aparato a un Servicio de Asistencia Técnica autorizado. No intente desmontarlo o repararlo ya que puede existir peligro.

**Para las versiones EU del producto y/o en el caso de que en su país aplique:**

### **Ecología y reciclabilidad del producto**

- ◆ Los materiales que constituyen el envase de este aparato, están integrados en un sistema de recogida, clasificación y reciclado de los mismos. Si desea deshacerse de ellos, puede utilizar los contenedores públicos apropiados para cada tipo de material.
- ◆ El producto está exento de concentraciones de sustancias que se puedan considerar dañinas para el medio ambiente.



Este símbolo significa que si desea deshacerse del producto, una vez transcurrida la vida del mismo, debe depositarlo por los medios

adecuados a manos de un gestor de residuos autorizado para la recogida selectiva de Residuos de Aparatos Eléctricos y Electrónicos (RAEE).

- ◆ Este aparato cumple con la Directiva 2014/35/EU de Baja Tensión, con la Directiva 2014/30/EU de Compatibilidad Electromagnética, con la Directiva 2011/65/EU sobre restricciones a la utilización de determinadas sustancias peligrosas en aparatos eléctricos y electrónicos y con la Directiva 2009/125/EC sobre los requisitos de diseño ecológico aplicable a los productos relacionados con la energía.

## **GARANTÍA Y ASISTENCIA TÉCNICA**

Este producto goza del reconocimiento y protección de la garantía legal de acuerdo con la legislación vigente. Para hacer valer sus derechos o intereses, debe acudir a cualquiera de nuestros servicios oficiales de asistencia técnica.

Puede encontrar el más cercano accediendo al siguiente enlace web: <http://www.2helpu.com/>

También puede solicitar información relacionada poniéndose en contacto con nosotros (consulte la última página del manual).

Puede descargar este manual de instrucciones y sus actualizaciones en <http://www.2helpu.com/>

## Aspirador com saco BXVMB700E

### Caro cliente:

Obrigado por ter adquirido um produto da marca Black & Decker.

A sua tecnologia, design e funcionalidade, aliados às mais rigorosas normas de qualidade, garantir-lhe-ão uma total satisfação durante muito tempo.

- ◆ Leia atentamente este manual de instruções antes de ligar o aparelho e guarde-o para consultas futuras. A não observância e cumprimento destas instruções pode resultar em acidente.

## CONSELHOS E ADVERTÊNCIAS DE SEGURANÇA

- ◆ Este aparelho pode ser utilizado por pessoas não familiarizadas com a sua utilização, pessoas incapacitadas ou crianças a partir dos 8 anos, desde que o façam sob supervisão ou tenham recebido formação sobre a utilização segura do aparelho e compreendam os perigos que este acarreta.
- ◆ As crianças não devem realizar operações de limpeza ou manutenção do aparelho, a menos que se encontrem sob a supervisão de um adulto.
- ◆ Este aparelho não é um brinquedo. As crianças devem ser vigiadas para garantir que não brincam com o aparelho.
- ◆ Desligue o aparelho da corrente quando não estiver a ser utilizado e

antes de iniciar qualquer operação de limpeza.

- ◆ Se a ligação à corrente estiver danificada, deverá ser substituída. Leve o aparelho a um Serviço de Assistência Técnica autorizado. A fim de evitar o perigo, não tente desmontá-lo ou repará-lo sozinho.
- ◆ Este aparelho foi concebido exclusivamente para uso doméstico, não para uso profissional ou industrial.

- ◆ Antes de ligar o aparelho à corrente, verifique se a tensão indicada na placa de características corresponde à tensão da rede.
- ◆ Ligue o aparelho a uma tomada elétrica com ligação à terra e que suporte 10 amperes.
- ◆ A ficha do aparelho deve coincidir com a tomada de corrente elétrica. Nunca modifique a ficha. Não utilize adaptadores de ficha.
- ◆ Não force o cabo elétrico. Nunca utilize o cabo de alimentação para levantar, transportar ou desligar o aparelho da corrente.
- ◆ Não toque na ficha de ligação com as mãos molhadas.
- ◆ Não utilize o aparelho se tiver o cabo elétrico ou a ficha danificados.
- ◆ Se algum dos revestimentos do aparelho se partir, desligue imediatamente o aparelho da corrente para evitar a possibilidade de sofrer um choque elétrico.
- ◆ Não utilize o aparelho se este caiu e se existirem sinais visíveis de danos ou de fuga.

### Utilização e cuidados:

- ◆ Não utilize o aparelho se os filtros e o saco não estiverem corretamente colocados.
- ◆ Não utilize o aparelho se os acessórios ou consumíveis acoplados ao mesmo apresentarem defeitos. Substitua-os imediatamente.
- ◆ Não utilize o aparelho para recolher água ou qualquer outro líquido.
- ◆ Não utilize o aparelho se o dispositivo de ligar/desligar não funcionar.
- ◆ Utilize a(s) pega(s) para segurar ou transportar o aparelho.

- ◆ Este aparelho não está destinado a pessoas (incluindo crianças) que apresentem capacidades físicas, sensoriais ou mentais reduzidas, ou que tenham falta de experiência e conhecimento
- ◆ Não utilize sobre áreas que contenham objetos metálicos, tais como grampos e/ou parafusos.
- ◆ Nunca aspire objetos incandescentes ou cortantes (beatas, cinzas, pregos, etc.)
- ◆ Utilize o aparelho apenas em tarefas de trabalho a seco.
- ◆ Não utilize o aparelho sobre nenhuma parte do corpo de uma pessoa ou animal.

### Assistência técnica:

- ◆ Qualquer utilização inadequada ou em desacordo com as instruções de utilização pode ser perigosa e anula a garantia e a responsabilidade do fabricante.

## DESCRIÇÃO

A	Escova multiusos
B	Tubos telescópicos de extensão
C	Conjunto da mangueira
D	Depressor manual
E	Pega da mangueira
F	ecolhedor do cabo
G	Controlo electrónico da potência
H	Interruptor de ligar/desligar
I	Indicador de saco cheio
J	Pega(s) de Transporte
K	Tampa do compartimento do saco
L	Rodas
M	Compartimento do cabo elétrico
N	Bico
O	Base para parquet
P	Filtro HEPA
Q	Filtro de saída HEPA
R	Filtro do motor
S	Saco para o pó

Caso o seu modelo de aparelho não disponha dos acessórios descritos anteriormente, pode adquiri-los separadamente nos Serviços de Assistência Técnica.

## MODO DE UTILIZAÇÃO

### Notas para antes da utilização:

- ◆ Certifique-se de que retirou todo o material de embalagem do produto.

### Função Aspirar:

- ◆ Encaixe o conjunto da mangueira na entrada de ar do aspirador.
- ◆ Para desencaixar o conjunto da mangueira do aspirador, prima ao mesmo tempo os dois botões que existem na união da mangueira e puxe-a para fora. (Fig.1).

### Montagem de um acessório na pega da mangueira:

- ◆ A pega da mangueira está projetada para permitir a montagem dos seguintes acessórios: (utilize a combinação que melhor se adapte às necessidades).
- ◆ Tubo telescópico de extensão: Projetados para aceder a superfícies afastadas e tornar cómoda a limpeza de soalhos; permitem ajustar o comprimento acionando o seu comando de regulação.
- ◆ Escova: Especialmente projetada para a limpeza de pisos (tanto alcatifas e tapetes como pisos de tipo duro), na sua base possui cerdas retráteis e ajustáveis em duas alturas para uma maior eficiência nestes pisos. Recomenda-se a utilização das cerdas da escova para fora em pisos duros e das cerdas da escova para dentro para pisos alcatifados e tapetes.
- ◆ Bocal para pisos delicados: Especialmente projetado para a limpeza de pisos delicados como o parquet de madeira.
- ◆ Bico: Especialmente indicado para ranhuras e cantos de difícil acesso.
- ◆ Escova multiusos (integrada no bico).

### Utilização:

- ◆ Extraia o comprimento do cabo necessário do alojamento.
- ◆ Ligue o aparelho à corrente elétrica.
- ◆ Coloque o aparelho em funcionamento, acionando o botão de ligar/desligar.

### Controlo electrónico da potência:

- ◆ A potência do aparelho pode ser controlada actuando simplesmente sobre o controlo de potência (G). Esta função é muito útil pois permite adaptar a potência do aparelho ao tipo de trabalho a realizar.

### Uma vez concluída a utilização do aparelho:

- ◆ Desligue o aparelho, acionando o botão de ligar/desligar.
- ◆ Desligue o aparelho da corrente elétrica.
- ◆ Recolha o cabo, premindo o botão do enrolador e orientando-o na direção do aparelho.
- ◆ Limpe o aparelho.

### Pega(s) de Transporte:

- ◆ Este aparelho dispõe de uma pega na parte dianteira para tornar o transporte fácil e cómodo (Fig.2).

### Posição de estacionamento:

- ◆ Este aparelho dispõe de uma posição de estacionamento que permite guardá-lo de forma fácil e cómoda.
- ◆ Para usar a posição de estacionamento vertical, coloque o aparelho em posição vertical (no solo apoiado sobre a parte traseira do aparelho) e fixe o gancho da escova no engate situado na parte inferior do aparelho (Fig.3).
- ◆ Para usar o armazenamento horizontal, fixe o gancho da base no engate que se encontra na parte posterior do aparelho (Fig.4).

## LIMPEZA

- ◆ Desligue o aparelho da corrente elétrica e deixe-o arrefecer antes de iniciar qualquer operação de limpeza.
- ◆ Limpe o aparelho com um pano húmido com algumas gotas de detergente e seque-o de seguida.
- ◆ Não utilize solventes, produtos com um fator pH ácido ou básico como a lixívia, nem produtos abrasivos para a limpeza do aparelho.
- ◆ Nunca mergulhe o aparelho dentro de água ou em qualquer outro líquido, nem o coloque debaixo da torneira.

### Substituição do saco de pó:

- ◆ Substitua o saco de pó quando se produzir uma redução importante da potência de aspiração do aparelho. (O saco para o pó não tem, necessariamente, de estar cheio para ser substituído. Por exemplo, o facto de ter aspirado pó muito fino pode ter obstruído os poros do saco, tornando necessária a sua substituição).
- ◆ Desmonte a mangueira da entrada de ar do aspirador. (Fig.1).
- ◆ Abra a tampa do compartimento do saco. (Fig.5).
- ◆ Retire o saco do seu suporte. (Fig.6).
- ◆ Verifique o estado do filtro do motor.

- ◆ Substitua o saco por um novo, colocando-o no suporte do saco.
- ◆ Feche a tampa do compartimento do saco, assegurando-se de que ficou perfeitamente fechada.
- ◆ Monte a mangueira na entrada de ar do aspirador.

### Substituição dos filtros:

- ◆ Filtro do motor, recomenda-se verificar o filtro periodicamente, deve ser limpo/substituído a cada 50 horas de utilização.
- ◆ Filtro de saída de ar tipo HEPA (filtro de ar de alta eficiência, que retém eficazmente esporos, cinza, ácaros, pólen, etc.). Recomenda-se fazer a revisão periódica do estado do filtro, este deve ser limpo/substituído a cada 50 horas de utilização, ou quando se observar uma diminuição significativa do poder de aspiração do aparelho.

### Para retirar os filtros:

- ◆ Abra a tampa do compartimento do saco. (Fig.5).
- ◆ Filtro do motor:
- ◆ O filtro do motor está situado na entrada do ar da turbina do motor, por detrás do saco.
- ◆ Retire o filtro do seu suporte (Fig.7).
- ◆ Proceda de maneira inversa ao explicado no ponto anterior para montar o filtro.
- ◆ Filtro HEPA:
- ◆ O filtro HEPA encontra-se na saída de ar situada no compartimento do saco.
- ◆ Retire o filtro do seu suporte (Fig.8).
- ◆ Proceda de maneira inversa ao explicado no ponto anterior para montar o filtro.

### Consumíveis

- ◆ Os consumíveis (filtros, etc.) para o modelo do seu aparelho poderão ser adquiridos nos distribuidores e estabelecimentos autorizados.
- ◆ Utilize sempre consumíveis de origem, concebidos especificamente para o seu modelo de aparelho.
- ◆ Poderá adquirir este tipo de consumíveis em lojas especializadas.

## ANOMALIAS E REPARAÇÃO

- ◆ Em caso de avaria leve o aparelho a um Serviço de Assistência Técnica autorizado. Não tente desmontar ou reparar o aparelho, já que tal acarreta perigos.

**Para as versões EU do produto e/ou caso aplicável no seu país:**

### **Ecologia e reciclagem e do produto**

- ◆ Os materiais que constituem a embalagem deste aparelho estão integrados num sistema de recolha, classificação e reciclagem. Se desejar eliminá-los, utilize os contentores de reciclagem colocados à disposição para cada tipo de material.
- ◆ O produto está isento de concentrações de substâncias que possam ser consideradas nocivas para o ambiente.



Este símbolo significa que se desejar desfazer-se do produto depois de terminada a sua vida útil, deve entregá-lo através dos meios adequados ao cuidado de um gestor de resíduos autorizado para a recolha seletiva de Resíduos de Equipamentos Elétricos e Eletrónicos (REEE).

Este aparelho cumpre a Diretiva 2014/35/UE de Baixa Tensão, a Diretiva 2014/30/UE de Compatibilidade Eletromagnética a Diretiva 2011/65/UE sobre restrições à utilização de determinadas substâncias perigosas em aparelhos elétricos e eletrónicos e a Diretiva 2009/125/CE sobre os requisitos de design ecológico aplicável aos produtos relacionados com a energia.

## **GARANTIA E ASSISTÊNCIA TÉCNICA**

Este produto goza do reconhecimento e proteção da garantia legal em conformidade com a legislação em vigor. Para fazer valer os seus direitos ou interesses, deve recorrer sempre aos nossos serviços oficiais de assistência técnica.

Poderá encontrar o mais próximo de si através do seguinte website: <http://www.2helpu.com/>.

Também pode solicitar informações relacionadas, pondo-se em contacto connosco (consulte a última página do manual).

Pode fazer o download deste manual de instruções e suas atualizações em <http://www.2helpu.com/>.

## Stofzuiger met stofzak BXVMB700E

### Geachte klant:

We danken u voor de aankoop van een product van het merk Black+Decker.

De technologie, het ontwerp en de functionaliteit van dit product, dat voldoet aan de meest strikte kwaliteitseisen, staan garant voor langdurige tevredenheid.

- ◆ Neem deze gebruiksaanwijzing aandachtig door voordat u het apparaat in gebruik neemt en bewaar haar voor toekomstig gebruik. Het niet opvolgen en naleven van deze instructies kan een ongeluk tot gevolg hebben.

## VEILIGHEIDSADVIEZEN EN WAARSCHUWINGEN

- ◆ Dit apparaat mag, onder toezicht, door personen met lichamelijke, zintuiglijke of geestelijke beperkingen, of met een gebrek aan ervaring en kennis, of kinderen vanaf 8 jaar gebruikt worden, mits zij voldoende informatie ontvangen hebben om het apparaat op een veilige manier te kunnen gebruiken en de gevaren kennen.
- ◆ Door de gebruiker te verrichten reiniging en onderhoud mag alleen door kinderen uitgevoerd worden als ze daarbij onder toezicht staan.
- ◆ Dit apparaat is geen speelgoed. Houd toezicht op kinderen om er zeker van te zijn dat ze niet met het apparaat spelen.
- ◆ Haal de stekker uit het stopcontact wanneer het apparaat niet in gebruik is en voordat u het reinigt.

- ◆ Wanneer de voedingskabel beschadigd is, moet hij worden vervangen. Breng het apparaat naar een erkende Technische Service. Probeer het apparaat niet zelf te demonteren of repareren om risico's te vermijden.
- ◆ Dit apparaat is bedoeld voor huishoudelijk gebruik, niet voor professioneel of industrieel gebruik.
- ◆ Controleer dat de spanningsgegevens op het typeplaatje overeenkomen met die van het lichtnet alvorens het apparaat erop aan te sluiten.
- ◆ Sluit het apparaat aan op een stopcontact van minimaal 10 Ampère.
- ◆ De stekker van het apparaat moet geschikt zijn voor het stopcontact. Wijzig de stekker niet. Gebruik geen adapters.
- ◆ Forceer de elektriciteitskabel niet. Gebruik de kabel nooit om het apparaat op te tillen, te transporteren of om de stekker uit het stopcontact te trekken.
- ◆ Raak de stekker niet met natte handen aan.
- ◆ Gebruik het apparaat niet wanneer de elektriciteitskabel of de stekker beschadigd is.
- ◆ Als een deel van de behuizing beschadigd wordt, moet u de stekker van het apparaat onmiddellijk uit het stopcontact trekken om een elektrische schok te voorkomen.
- ◆ Gebruik het apparaat niet als het is gevallen, wanneer er zichtbare tekenen van schade zijn of wanneer het lekt.

### Gebruik en onderhoud:

- ◆ Het apparaat niet gebruiken als de filter(s) niet correct geplaatst zijn.
- ◆ Gebruik het apparaat niet als de aangesloten accessoires of onderdelen storingen vertonen. Vervang ze onmiddellijk.
- ◆ Gebruik het apparaat niet voor het opzuigen van water of andere vloeistoffen.
- ◆ Gebruik het apparaat niet als de aan/uit knop niet werkt.
- ◆ Gebruik de handgreep/handgrepen om het apparaat op te tillen of te verplaatsen.
- ◆ Houd dit apparaat buiten bereik van kinderen en/of personen met lichamelijke, zintuiglijke of geestelijke beperkingen, of met een gebrek aan ervaring en kennis

- ◆ Niet gebruiken op oppervlakken die metalen voorwerpen zoals spijkers en/of schroeven bevatten.
- ◆ Zuig geen gloeiende of scherpe voorwerpen op (sigarettenpeuken, as, spijkers...).
- ◆ Gebruik het apparaat uitsluitend op een droge ondergrond.
- ◆ Gebruik het apparaat niet op lichaamsdelen van mens of dier.

### Reparaties:

- ◆ Onjuist gebruik of een gebruik dat niet overeenstemt met de gebruiksaanwijzing kan gevaar inhouden en doet de garantie en de aansprakelijkheid van de fabrikant teniet.

## BESCHRIJVING

- A Multifunctionele borstel
- B Telescopische verlengbuis
- C Zuigslang
- D Manuele regelknop
- E Handgreep voor zuigslang
- F Kabelhouder
- G Elektronische vermogensregeling
- H Aan-/uitschakelaar
- I Indicator volle stofzak
- J Handvat voor verplaatsen
- K Deksel van het stofzakcompartiment
- L Wielen
- M Opbergplaats voor de stekker
- N Spleetzuigmond
- O Tapijtborstel
- P Filter HEPA
- Q Deksel uitgangsfiler HEPA
- R Motorfilter
- S Stofzak

Mocht het model van uw apparaat niet beschikken over de hiervoor beschreven accessoires dan zijn deze ook apart verkrijgbaar bij de Technische Hulpdienst.

## GEBRUIKSAANWIJZING

### Opmerkingen voorafgaand aan het gebruik:

- ◆ Controleer dat al het verpakkingsmateriaal van het product verwijderd is.

### Zuigfunctie:

- ◆ Sluit de zuigslang aan op de luchtingang van de stofzuiger.
- ◆ - Om de zuigslang van de stofzuiger los te koppelen moet u gelijktijdig op de twee knoppen drukken die zich op het koppelstuk van de zuigslang bevinden en eraan trekken (Afb. 1) (Fig.1).

### Plaatsing van een accessoire in de handgreep van het apparaat:

- ◆ De handgreep van het apparaat is zodanig ontworpen dat de volgende accessoires erin geplaatst kunnen worden: (gebruik de meest geschikte combinatie).
- ◆ Telescopische verlengbuis: Deze werd ontworpen om vanaf gelegen oppervlakken te kunnen bereiken en om gemakkelijk vloeren te kunnen reinigen, aangezien de lengte van de buis door middel van de regelknop aangepast kan worden.
- ◆ Zuigmond: Speciaal ontworpen voor de reiniging van vloeren (zowel vaste vloerbedekking, tapijten als harde vloeren). De basis beschikt over een intrekbaar borstelje dat op twee hoogten ingesteld kan worden voor een hogere efficiëntie op dit type vloeren. Het is raadzaam om de borstel uit te klappen voor harde vloeren en hem in te trekken voor vaste vloerbedekking en tapijten.
- ◆ Zuigmond voor delicate vloeren: Speciaal ontworpen voor de reiniging van delicate vloeren zoals houten parket.
- ◆ Spleetzuigmond: Dit hulpstuk is speciaal geschikt voor moeilijk toegankelijke spleten en hoeken.
- ◆ Multifunctionele borstel (in het spleetstuk geïntegreerd)

### Gebruik:

- ◆ Trek de gewenste hoeveelheid kabel uit het kabelvak.
- ◆ Steek de stekker in het stopcontact.
- ◆ Zet het apparaat aan met de aan/uit knop.

### Elektronische vermogensregeling:

- ◆ Het vermogen van het apparaat kan eenvoudig geregeld worden met de vermogensregelaar (G). Deze functie is zeer nuttig omdat hiermee het vermogen aan de uit te voeren taak aangepast kan worden.

**Na gebruik van het apparaat:**

- ◆ Zet het apparaat uit met de aan/uit knop.
- ◆ Trek de stekker uit het stopcontact.
- ◆ Rol het snoer op door op de knop van het oprolmechanisme te drukken en het snoer naar het apparaat te leiden.
- ◆ Reinig het apparaat.

**Handvat(en) voor transport:**

- ◆ Dit apparaat beschikt over een handvat aan de voorkant om het makkelijk en handig te kunnen transporteren (Fig. 2).

**Parkeerstand:**

- ◆ Dit apparaat beschikt over een parkeerstand waarmee het gemakkelijk en handig opgeborgen kan worden.
- ◆ Om gebruik te maken van de verticale parkeerstand, plaats het apparaat in verticale stand (laat de achterkant op de vloer rusten) en klik de de haak in de opening op de achterkant van het apparaat (Fig. 3).
- ◆ Om gebruik te maken van de horizontale parkeerstand van het apparaat, klik de haak van de zuigmond in de opening op de achterkant van het apparaat (Fig.4).

**REINIGING**

- ◆ Trek de stekker uit het stopcontact en laat het apparaat afkoelen alvorens het te reinigen.
- ◆ Maak het apparaat schoon met een vochtige doek met een paar druppels afwasmiddel en droog het daarna goed af.
- ◆ Gebruik geen oplosmiddelen of producten met een zure of basische pH zoals bleekwater, noch schuurmiddelen, om het apparaat schoon te maken.
- ◆ Dompel het apparaat niet onder in water of een andere vloeistof en houd het niet onder de kraan.

**Vervanging van de stofzak:**

- ◆ Vervang de stofzak wanneer het zuigvermogen van het apparaat sterk afneemt. (De stofzak moet niet noodzakelijk vol zijn om hem te vervangen. Het feit dat u bijvoorbeeld zeer fijn stof heeft opgezogen kan voldoende zijn om de poriën van de zak zodanig te verstopen dat hij aan vervanging toe is)
- ◆ Koppel de zuigslang los van de zuigopening van de stofzuiger. (Fig.1).
- ◆ Open het deksel van het zakcompartiment. (Fig.5).
- ◆ Til de zak uit de houder. (Fig.6).
- ◆ Controleer de staat van het motorfilter.

- ◆ Vervang de stofzak door een nieuwe en plaats deze in de zakhouder.
- ◆ Sluit het deksel van het zakcompartiment en controleer dat het goed gesloten is.
- ◆ Koppel de zuigslang aan op de zuigopening van de stofzuiger.

**Vervanging van de filters:**

- ◆ Motorfilter: het wordt aanbevolen regelmatig de toestand van het filter te controleren. Na 50 gebruiksuren moet het gereinigd / vervangen worden
- ◆ Luchtafvoerfilter type HEPA (een zeer efficiënt luchtfilter dat effectief sporen, as, huisstofmijten, pollen, enz. vasthoudt). Het wordt aanbevolen regelmatig de toestand van het filter te controleren. Het moet worden gereinigd / vervangen na elke 50 uren gebruik, of wanneer men merkt dat de zuigkracht van het apparaat belangrijk afneemt.

**Verwijdering van de filters:**

- ◆ Open het deksel van het zakcompartiment. (Fig.5).
- ◆ Motorfilter:
- ◆ Het motorfilter bevindt zich in de luchtgang van de turbine van de motor, achter de zak.
- ◆ Haal het filter uit zijn verankerings (Fig.7).
- ◆ Monteer het filter weer door de hierboven beschreven procedure in de omgekeerde volgorde te doorlopen.
- ◆ HEPA filter:
- ◆ Het HEPA filter bevindt zich in de luchtuitgang in de ruimte voor de stofzak.
- ◆ Haal het filter uit zijn verankerings (Fig.8).
- ◆ Monteer het filter weer door de hierboven beschreven procedure in de omgekeerde volgorde te doorlopen.

**Onderdelen**

- ◆ Onderdelen (zoals filters) voor het door u gebruikte model zijn verkrijgbaar bij erkende distributeurs en winkels.
- ◆ Gebruik altijd originele onderdelen, specifiek ontworpen voor het door u gebruikte model.
- ◆ Dit type verbruiksgoederen is verkrijgbaar in speciaal-zaken.

**STORINGEN EN REPARATIE**

- ◆ Breng het apparaat bij storing naar een erkende Technische Dienst. Probeer het apparaat niet zelf te demonteren of te repareren, want dit kan gevaarlijk zijn.

## Voor EU-versies van het product en/of indien van toepassing in uw land:

### Ecologie en hergebruik van het product

- ◆ Het verpakkingsmateriaal van dit apparaat is geschikt voor inzameling, classificatie en hergebruik. U kunt dit materiaal wegwerpen in de openbare afvalcontainers die voor de desbetreffende materialen bestemd zijn.
- ◆ Het product bevat geen stoffen in concentraties die als schadelijk voor het milieu beschouwd kunnen worden.



Dit symbool betekent dat u het product aan het eind van zijn levenscyclus moet afgeven aan een erkende afvalverwerker ten behoeve van de gescheiden verwerking van Afdankte Elektrische en Elektronische Apparatuur (AEEA).

Dit apparaat voldoet aan de laagspanningsrichtlijn 2014/35/EU, met de richtlijn 2014/30/EU met betrekking tot elektromagnetische compatibiliteit en met de richtlijn 2011/65/EU met betrekking tot beperkingen in de toepassing van bepaalde gevaarlijke stoffen in elektrische en elektronische apparaten en met de richtlijn 2009/125/EC met betrekking tot de eisen inzake ecologisch ontwerp voor energiegerelateerde producten.

## GARANTIE EN TECHNISCHE ONDERSTEUNING

- ◆ Dit product valt onder de legale garantievoorwaarden zoals bepaald in de actuele wetgeving. Om een beroep te doen op uw rechten of aanspraken kunt u contact opnemen met onze officiële technische service.
- ◆ U kunt de dichtstbijzijnde technische service vinden op de website: <http://www.2helpu.com/>
- ◆ Voor verdere informatie kunt u ook contact met ons opnemen (zie de laatste bladzijde van de gebruiksaanwijzing).
- ◆ U kunt deze gebruiksaanwijzing en eventuele actualiseringen ervan downloaden via <http://www.2helpu.com/>.

## Odkurzacz z workiem BXVMB700E

### Szanowny Kliencie,

Serdecznie dziękujemy za zdecydowanie się na zakup sprzętu gospodarstwa domowego marki Black & Decker. Jego technologia, forma i funkcjonalność, jak również fakt, że spełnia on wszelkie normy jakości, dostarczy Państwu pełnej satysfakcji przez długi czas.

- ◆ Przeczytać uważnie instrukcję przed uruchomieniem urządzenia i zachować ją w celu późniejszych konsultacji. Niedostosowanie się i nieprzestrzeganie niniejszych instrukcji może doprowadzić do wypadku.

## PORADY I OSTRZEŻENIA DOTYCZĄCE BEZPIECZEŃSTWA

- ◆ To urządzenie może być używane przez dzieci w wieku 8 lat i powyżej oraz osoby o ograniczonej sprawności fizycznej, sensorycznej lub umysłowej lub nieposiadające doświadczenia i wiedzy, jeżeli były one nadzorowane lub odpowiednio przeszkolone w zakresie korzystania z urządzenia w sposób bezpieczny i rozumieją zagrożenia z tego wynikające.
- ◆ Czyszczenie i konserwacja urządzenia nie powinny być wykonywane przez dzieci bez nadzoru dorosłych.
- ◆ To urządzenie nie jest zabawką. Dzieci powinny pozostać pod czujną opieką w celu zagwarantowania iż nie bawią się urządzeniem.
- ◆ Wylączyć urządzenie z prądu, jeśli nie jest ono używane i przed

przystąpieniem do jakiegokolwiek czyszczenia.

- ◆ W razie awarii zanieść produkt do autoryzowanego Serwisu Technicznego. Nie próbować rozbierać urządzenia ani go naprawiać, ponieważ może to być niebezpieczne.
- ◆ Urządzenie to zaprojektowane zostało wyłącznie do użytku domowego, a nie do użytku profesjonalnego czy przemysłowego.
  - ◆ Przed podłączeniem urządzenia do sieci, sprawdzić czy napięcie wskazane na tabliczce znamionowej odpowiada napięciu sieci.
  - ◆ Podłączać urządzenie do sieci elektrycznej o sile co najmniej 10 amperów.
  - ◆ Wtyczka urządzenia powinna być zgodna z podstawą elektryczną gniazdka. Nigdy nie modyfikować wtyczki. Nie używać przejściówek dla wtyczki.
  - ◆ Nie napinać kabla połączeniowego. Nie używać nigdy kabla elektrycznego do podnoszenia, przenoszenia ani wylączania urządzenia.
  - ◆ Nie dotykać wtyczki mokrymi rękoma.
  - ◆ Nie używać urządzenia, gdy kabel elektryczny lub wtyczka jest uszkodzona.
  - ◆ Jeśli popełni jakiś element obudowy urządzenia, natychmiast wylączyć urządzenie z prądu, aby uniknąć porażenia prądem.
  - ◆ Nie używać urządzenia, jeśli ono upadło czy kiedy występują widoczne oznaki uszkodzenia, albo jeśli istnieją wycieki.

### Używanie i konserwacja:

- ◆ Nie stosować urządzenia, jeśli akcesoria lub części podlegające zużyciu nie są odpowiednio zamocowane.
- ◆ Nie używać urządzenia jeśli akcesoria lub osprzęt do niego są uszkodzone. Należy je wówczas natychmiast wymienić.
- ◆ Nie używać odkurzacza do zbierania wody ani innych cieczy.
- ◆ Nie używać urządzenia, jeśli nie działa przycisk włączania ON/OFF.

- ◆ Aby przenosić urządzenia, należy używać uchwytów.
- ◆ Przechowywać urządzenie w miejscu niedostępnym dla dzieci i/lub osób o ograniczonych zdolnościach fizycznych, dotykowych lub mentalnych oraz nie posiadających doświadczenia lub znajomości tego typu urządzeń.
- ◆ Nie używać na powierzchniach, które mogą zawierać metalowe elementy jak na przykład gwoździe.
- ◆ Nie odkurzać nigdy odkurzaczem przedmiotów żarzących się czy tnących (niedopalki, popiół, gwoździe...).
- ◆ Używać tylko na suchych powierzchniach.
- ◆ Nie używać urządzenia na żadnej części ciała ludzkiego lub na zwierzętach.

### Serwis techniczny:

- ◆ Wszelkie niewłaściwe użycie lub niezgodne z instrukcją obsługi może doprowadzić do niebezpieczeństwa, anulując przy tym gwarancję i odpowiedzialność producenta.

## OPIS

- A Szczotka wielofunkcyjna
- B Teleskopowe rury przedłużające
- C Całość węża
- D Ręczny regulator powietrza
- E Uchwyt węża
- F Zwijanie kabla
- G Elektroniczne regulowanie mocy
- H Wyłącznik ON / OFF
- I Wskaźnik pełnego worka
- J Uchwyty do przenoszenia
- K Pokrywa komory worka
- L Kółka
- M Miejsce na wtyczkę
- N Szpikuliec
- O Nakładka parkiet
- P Filtr HEPA
- Q Filtr wylotu powietrza HEPA
- R Filtr ochrony silnika:
- S Worek na kurz

W przypadku, jeśli model Państwa urządzenia nie posiada opisanych powyżej akcesoriów, te można również nabyć osobno w Serwisie Technicznym.

## SPOSÓB UŻYCIA

### Uwagi przed użyciem:

- ◆ Upewnić się, że z opakowania zostały wyjęte wszystkie elementy urządzenia.

### Funkcja odkurzania:

- ◆ Włożyć całość węża do otworu, przez który do odkurzacza wchodzi powietrze.
- ◆ Aby wyjąć całość węża z odkurzacza, nacisnąć na raz na oba przyciski znajdujące się na podłączeniu węża i pociągnąć na zewnątrz. (Fig.1).

### Wkładanie akcesorium do rękojeści urządzenia:

- ◆ Uchwyt węża urządzenia zaprojektowany jest w taki sposób, że umożliwia wkładanie następujących akcesoriów: (zastosować taką kombinację, która najlepiej się dostosowuje do potrzeb).
- ◆ Teleskopowe rury przedłużające: Zaprojektowane, by dotrzeć do powierzchni odległych i ułatwić czyszczenie podłóg, umożliwiają dostosowanie ich długości za pomocą regulatora.
- ◆ Ssawka: Szczególnie zaprojektowana do odkurzania powierzchni (zarówno typu wykładzina, dywan, jak też twardych powierzchni), w podstawie posiada chowaną szczotkę regulowaną na dwie wysokości w celu lepszej skuteczności czyszczenia powierzchni podłogowych. Zaleca się stosowanie szczotki na zewnątrz do czyszczenia twardych powierzchni, zaś schowanej szczotki do podłóg typu wykładzina czy dywan.
- ◆ Stopka do delikatnych podłóg: Szczególnie zaprojektowana do czyszczenia delikatnych podłóg takich jak drewniany parkiet.
- ◆ Długa dysza: Przewidziana szczególnie do szczelin i trudno dostępnych kątów.
- ◆ Szczotka wielofunkcyjna (jako część szpikulca).

### Sposób użycia:

- ◆ Wyciągnąć kabel na taką długość, jaka będzie potrzebna.
- ◆ Podłączyć urządzenie do prądu.
- ◆ Włączyć urządzenie za pomocą przycisku ON/OFF.

### Elektroniczne regulowanie mocy:

- ◆ Moc urządzenia może być regulowana po prostu poprzez zmianę w regulatorze mocy (G). Funkcja ta jest niezwykle użyteczna, jako że pozwala dostosować moc urządzenia do rodzaju wykonywanej pracy.

**Po zakończeniu korzystania z urządzenia:**

- ◆ Wyłączyć urządzenie za pomocą przycisku ON/OFF.
- ◆ Odłączyć urządzenie od sieci elektrycznej.
- ◆ Zwinać kabel naciskając na przycisk do zwijania kabla i podając kabel w stronę urządzenia.
- ◆ Wyczyścić urządzenie.

**Uchwyt/ły do przenoszenia:**

- ◆ Urządzenie dysponuje uchwytem w przedniej części umożliwiającym jego łatwe i wygodne przenoszenie (Fig.2).

**Pozycja parkingowa:**

- ◆ Urządzenie dysponuje funkcją "parkingu pionowego" w celu jego łatwego i wygodnego przechowywania.
- ◆ W celu wykorzystania parkingu pionowego ustawić urządzenie w pozycji pionowej (opierając go na podłodze tylną częścią urządzenia) zamocować haczyk stopki w zahaczeniu znajdującym się w tylnej części urządzenia (Fig.3).
- ◆ Aby użyć poziomego parkingu zaczepić haczyk stopki o zaczep znajdujący się w tylnej części urządzenia (Fig.4).

**CZYSZCZENIE**

- ◆ Odłączyć urządzenie z sieci i pozostawić aż do ochłodzenia przed przystąpieniem do jakiegokolwiek czyszczenia.
- ◆ Czyścić urządzenie wilgotną szmatką zmoczoną kilkoma kroplami płynu i następnie osuszyć.
- ◆ Nie używać do czyszczenia urządzenia rozpuszczalników, produktów z czynnikiem pH takich jak chlor, ani środków żrących.
- ◆ Nie zanurzać urządzenia w wodzie ni innej cieczy, nie wkładać pod kran.

**Wymiana worka na kurz:**

- ◆ Wymieniać worek na kurz, kiedy będzie miało miejsce znaczne zmniejszenie mocy ssania urządzenia. (Worek na kurz nie musi być koniecznie pełny, żeby go wymienić, na przykład odkurzenie bardzo drobnego kurzu może spowodować zapchanie się porów worka, przez co konieczna jest jego wymiana).
- ◆ Wyjąć wąż z wlotu powietrza w odkurzaczu. (Fig.1).
- ◆ Pokrywa komory worka. (Fig.5).
- ◆ Wyjąć worek z podstawy worka. (Fig.6).
- ◆ Sprawdzić stan filtra silnika.

- ◆ Włożyć nowy worek, umieszczając go w zamocowaniu worka.
- ◆ Zamknąć pokrywę komory na worek, upewniając się, czy jest ona zamknięta dokładnie.
- ◆ Zamocować wąż do wlotu powietrza do odkurzacza.

**Wymiana filtrów:**

- ◆ Filtr silnika, zaleca się okresowo sprawdzać stan filtra, musi być on zawsze czysty / wymieniać co 50 godzin pracy
- ◆ Filtr wylotu powietrza typu HEPA (filtr powietrza o wysokiej wydajności, skutecznie zatrzymujący zarodniki, kurz, roztocza, pyłki...), zaleca się regularną kontrolę stanu filtra, który powinien być czyszczony/wymieniany co 50 godzin użytkowania lub kiedy zaobserwowane zostanie znaczne zmniejszenie siły ssącej urządzenia.

**Aby wyjąć filtr:**

- ◆ Pokrywa komory worka. (Fig.5).
- ◆ Filtr ochrony silnika:
- ◆ Filtr silnika znajduje się przy wejściu powietrza z turbiny silnika, za workiem.
- ◆ Wyjąć filtr z gniazda (Fig.7).
- ◆ W celu założenia filtra, postępować w sposób odwrotny do przedstawionego w powyższym punkcie.
- ◆ Filtr HEPA:
- ◆ Filtr HEPA znajduje się w wylocie powietrza znajdującym się w komorze worka.
- ◆ Wyjąć filtr z gniazda (Fig.8).
- ◆ W celu założenia filtra, postępować w sposób odwrotny do przedstawionego w powyższym punkcie.

**Materiały eksploatacyjne**

- ◆ Części zużywalne do tego modelu urządzenia (takie jak filtry,...) nabyć można u dystrybutorów i w autoryzowanych punktach sprzedaży.
- ◆ Należy zawsze używać oryginalnych części, specjalnie zaprojektowanych do tego modelu urządzenia.
- ◆ Baterie można zakupić w specjalizowanych sklepach.

**NIEPRAWIDŁOWOŚCI I NAPRAWA**

- ◆ W razie awarii zanieść urządzenie do autoryzowanego Serwisu Technicznego. Nie próbować rozbierać urządzenia ani go naprawiać, ponieważ może to być niebezpieczne.

**Dla urządzeń wyprodukowanych w Unii Europejskiej i w przypadku wymagań prawnych obowiązujących w danym kraju:**

### **Ekologia i zarządzanie odpadami**

- ◆ Materiały, z których wykonane jest opakowanie tego urządzenia, znajdują się w ramach systemu zbierania, klasyfikacji oraz ich odzysku. Jeżeli chcecie Państwo się ich pozbyć, należy umieścić je w kontenerze przeznaczonym do tego typu materiałów.
- ◆ Produkt nie zawiera koncentracji substancji, które mogłyby być uznane za szkodliwe dla środowiska.



Symbol ten oznacza, że jeśli chcecie się Państwo pozbyć tego produktu po zakończeniu okresu jego użytkowania, należy go przekazać przy zastosowaniu określonych środków do autoryzowanego podmiotu zarządzającego odpadami w celu przeprowadzenia selektywnej zbiórki Odpadów Urządzeń Elektrycznych i Elektronicznych (WEEE).

Urządzenie spełniające wymogi Ustawy 2014/35/EU o Niskim Napięciu, Ustawy 2014/30/EU o Zgodności Elektromagnetycznej, Ustawy 2011/65/EU o gospodarce odpadami elektrycznymi i elektronicznymi i ustawy 2009/125/EC o urządzeniach konsumujących energię.

## **GWARANCJA I SERWIS TECHNICZNY**

Ten produkt jest uznawany i chroniony prawną gwarancją zgodnie z obowiązującymi przepisami. W celu wyegzekwowania swoich prawa lub interesów, należy udać się do dowolnego z naszych oficjalnych usług pomocy technicznej.

Najbliższy punkt można znaleźć, korzystając z poniższego linku: <http://www.2helpu.com/>

Można również poprosić o informacje, kontaktując się z nami (patrz ostatnia strona instrukcji).

Można też pobrać niniejszą instrukcję obsługi i jej aktualizacje na <http://www.2helpu.com/>.

## Ηλεκτρική σκούπα με σακούλα BXVMB700E

### Αξιότιμε πελάτη:

Σας ευχαριστούμε που αποφασίσατε να αγοράσετε ένα προϊόν μάρκας Black & Decker.

Η τεχνολογία, ο σχεδιασμός και η λειτουργία του, σε συνδυασμό με το γεγονός ότι το προϊόν πληροί τις αυστηρότερες προδιαγραφές ποιότητας θα σας εξασφαλίσουν πλήρη ικανοποίηση για πολύ καιρό.

- ♦ Διαβάστε προσεκτικά το παρόν φυλλάδιο οδηγιών πριν θέσετε σε λειτουργία τη συσκευή, και φυλάξτε το για να το συμβουλευέστε στο μέλλον. Η μη τήρηση των παρακάτω οδηγιών μπορεί να οδηγήσει σε ατύχημα.

## ΟΔΗΓΙΕΣ ΚΑΙ ΠΡΟΕΙΔΟΠΟΙΗΣΕΙΣ ΑΣΦΑΛΕΙΑΣ

- ♦ Αυτή τη συσκευή μπορούν να τη χρησιμοποιούν παιδιά ηλικίας 8 ετών και άνω καθώς επίσης και άτομα με μειωμένες σωματικές, αισθητηριακές ή διανοητικές ικανότητες ή με έλλειψη εμπειρίας ή γνώσεων, εφόσον τους παρέχεται η κατάλληλη εποπτεία ή εκπαιδευτούν στην ασφαλή χρήση της συσκευής και εφόσον κατανοούν τους κινδύνους που εγκυμονεί.
- ♦ Η καθαριότητα και η συντήρηση που πρέπει να πραγματοποιεί ο χρήστης δεν πρέπει να πραγματοποιούνται από παιδιά χωρίς επίτηρηση.
- ♦ Η παρούσα συσκευή δεν είναι παιχνίδι. Τα παιδιά πρέπει να επιτηρούνται ώστε να διασφαλίζεται ότι δεν παίζουν με τη συσκευή.
- ♦ Αποσυνδέετε τη συσκευή από το ρεύμα, όταν δεν τη χρησιμοποιείτε καθώς και πριν πραγματοποιήσετε οποιαδήποτε διαδικασία καθαρισμού.
- ♦ Εάν έχει υποστεί βλάβη το καλώδιο σύνδεσης στο ρεύμα, πρέπει να αντικατασταθεί και να μεταφέρετε τη συσκευή σε εξουσιοδοτημένο κατάστημα τεχνικής εξυπηρέτησης πελατών. Προκειμένου να μην εκτεθείτε σε κίνδυνο, μην προσπαθήσετε να αποσυναρμολογήσετε ή να επιδιορθώσετε τη συσκευή.
- ♦ Αυτή η συσκευή έχει σχεδιαστεί μόνο για οικιακή χρήση, όχι για επαγγελματική ή βιομηχανική χρήση.
  - ♦ Πριν συνδέσετε τη συσκευή στο ρεύμα, ελέγξτε ότι η τάση που αναφέρεται στην πινακίδα σήμανσης συμπίπτει με την τάση του ρεύματος.
  - ♦ Συνδέστε τη συσκευή σε βάση λήψης ρεύματος που αντέχει τουλάχιστον 10 αμπέρ.
  - ♦ Το βύσμα της πρίζας της συσκευής πρέπει να συμπίπτει με την πρίζα λήψης ρεύματος. Μην αλλάζετε ποτέ το βύσμα της πρίζας. Μην χρησιμοποιείται μετασχηματιστές στο βύσμα της πρίζας.
  - ♦ Μην ασκείτε πίεση στο ηλεκτρικό καλώδιο. Μη χρησιμοποιείτε ποτέ το ηλεκτρικό καλώδιο για να σηκώνετε, να μεταφέρετε ή να βγάλετε από την πρίζα τη συσκευή.
  - ♦ Μην αγγίζετε το βύσμα σύνδεσης με υγρά χέρια.
  - ♦ Μη χρησιμοποιείτε τη συσκευή όταν το ηλεκτρικό καλώδιο ή το βύσμα έχουν υποστεί ζημιά.
  - ♦ Εάν κάποιο από τα περιβλήματα της συσκευής σπάσει, αποσυνδέστε αμέσως τη συσκευή από το ρεύμα για να αποφύγετε πιθανότητα ηλεκτροπληξίας.
  - ♦ Μη χρησιμοποιείτε τη συσκευή αν έχει πέσει στο δάπεδο, αν παρουσιάζει εμφανή φθορά ή διαρροή.

**Χρήση και συντήρηση:**

- ♦ Μη χρησιμοποιείτε τη συσκευή χωρίς τα φίλτρα της και τη σακούλα της τοποθετημένα σωστά.
- ♦ Μη χρησιμοποιείτε τη συσκευή, εάν τα εξαρτήματα ή τα αναλώσιμα που τη συνοδεύουν παρουσιάζουν ελαττώματα. Φροντίστε να τα αντικαταστήσετε αμέσως.
- ♦ Μη χρησιμοποιείτε τη συσκευή για να συλλέξετε νερό ή οποιοδήποτε άλλο υγρό.
- ♦ Μη χρησιμοποιείται τη συσκευή αν δεν λειτουργεί ο διακόπτης έναρξης/παύσης λειτουργίας.
- ♦ Χρησιμοποιείτε το/τα χερούλι/α μεταφοράς για να πιάσετε ή να μεταφέρετε τη συσκευή.
- ♦ Διατηρήστε την παρούσα συσκευή μακριά από τα παιδιά ή/και τα άτομα με μειωμένες σωματικές, αισθητηριακές ή διανοητικές ικανότητες ή με έλλειψη εμπειρίας ή γνώσεων
- ♦ Μη σκουπίζετε σε περιοχές που περιέχουν μεταλλικά αντικείμενα όπως καρφιά και/ή βίδες.
- ♦ Μη ρουφάτε με τη σκούπα ποτέ πυρακτωμένα ή κοφτερά αντικείμενα (αποτσιγάρα, στάχτες, καρφιά...).
- ♦ Χρησιμοποιήστε τη συσκευή μόνο για στεγνό καθαρίσµα.
- ♦ Μη χρησιμοποιείτε τη συσκευή επάνω σε μέρος του σώµατος ανθρώπου ή ζώου.

**Λειτουργία:**

- ♦ Οποιοδήποτε μη ενδεδειγμένη χρήση ή χρήση αντίθετη προς τις οδηγίες χρήσης μπορεί να εγκυμονεί κινδύνους, και ακυρώνει την εγγύηση και την ευθύνη του κατασκευαστή.

**ΠΕΡΙΓΡΑΦΗ**

- A Βούρτσα πολλαπλών χρήσεων.
- B Τηλεσκοπικός σωλήνας επέκτασης
- C Σύνολο σωλήνα
- D Χειροκίνητος συμπιεστήρας
- E Λαβή εύκαμπτου σωλήνα
- F Σύστημα περιτύλιξης καλωδίου
- G Ηλεκτρονικός έλεγχος ισχύος:
- H Διακόπτης έναρξης/παύσης λειτουργίας
- I Ένδειξη γεμάτης σακούλας
- J Λαβή μεταφοράς:
- K Καπάκι αποθήκης σακούλας
- L Ρόδες
- M Θέση βύσματος πρίζας

- N Μυτερό ακροφύσιο
- O Πέλμα για παρκέ
- P Φίλτρο HEPA
- Q Φίλτρο εξόδου HEPA
- R Φίλτρο μοτέρ
- S Σακούλα σκόνης

Σε περίπτωση που το μοντέλο της συσκευής σας δεν διαθέτει τα εξαρτήματα που περιγράφονται παραπάνω, αυτά τα εξαρτήματα μπορείτε να τα αποκτήσετε μεμονωμένα από τις Υπηρεσίες τεχνικής συνδρομής.

**ΤΡΟΠΟΣ ΛΕΙΤΟΥΡΓΙΑΣ****Παρατηρήσεις πριν τη χρήση:**

- ♦ Βεβαιωθείτε ότι έχετε αφαιρέσει όλα τα υλικά συσκευασίας του προϊόντος.

**Λειτουργία αναρρόφησης:**

- ♦ Συνδέστε το σύνολο του σωλήνα στην είσοδο του αέρα της ηλεκτρικής σκούπας
- ♦ Για να αφαιρέσετε το σύνολο του σωλήνα από την ηλεκτρική σκούπα, πιέστε ταυτοχρόνως τα δύο κουμπιά που βρίσκονται στην ένωση σωλήνα και τραβήξτε προς τα έξω (Fig.1).

**Εισαγωγή ενός εξαρτήματος στην λαβή της συσκευής:**

- ♦ Η λαβή της συσκευής είναι σχεδιασμένη με τέτοιο τρόπο που να επιτρέπει την τοποθέτηση των ακόλουθων εξαρτημάτων: (χρησιμοποιήστε τον συνδυασμό που ταιριάζει περισσότερο στις ανάγκες σας).
- ♦ Τηλεσκοπικός σωλήνας επέκτασης: Σχεδιασμένοι για να φτάνουν σε μακρινές επιφάνειες και να διευκολύνουν την καθαριότητα των πατωμάτων, επιτρέπουν την προσαρμογή του μήκους τους, μέσω της ενεργοποίησης του διακόπτη προσαρμογής.
- ♦ Πέλμα: Ειδικά σχεδιασμένο για τον καθαρισμό δαπέδων (τόσο δαπέδων τύπου μοκέτας, χαλιών όπως και σκληρών δαπέδων) και διαθέτει μία βάση με μία συσταλή ρυθμιζόμενη βούρτσα σε δύο ύψη για καλύτερη αποτελεσματικότητα σε αυτού του είδους τα δάπεδα. Συνιστάται η χρήση της βούρτσας προς τα έξω για σκληρά πατώματα και η βούρτσα προς τα μέσα για πατώματα με μοκέτες και χαλιά.

- ♦ Πέλαμα για ευαίσθητα πατώματα: Ειδικά σχεδιασμένο για την καθαριότητα ευαίσθητων πατωμάτων, όπως ξύλινα παρκέ
- ♦ Μυτερό ακροφύσιο: Ενδείκνυται για κοιλότητες και γωνίες με δύσκολη πρόσβαση.
- ♦ Βούρτσα πολλαπλών χρήσεων (ενσωματωμένη στο ακροφύσιο):

### Χρήση:

- ♦ Ξετυλίξτε από το αποθηκευμένο καλώδιο το μήκος καλωδίου που χρειάζεστε.
- ♦ Συνδέστε τη συσκευή στο ηλεκτρικό δίκτυο.
- ♦ Θέστε τη συσκευή σε λειτουργία, χρησιμοποιώντας το κουμπί έναρξη/παύση.

### Ηλεκτρονικός έλεγχος ισχύος:

- ♦ Είναι δυνατός ο έλεγχος ισχύος της συσκευής, πατώντας απλώς τον διακόπτη για τον έλεγχο της ισχύος (G). Αυτή η λειτουργία είναι πολύ χρήσιμη επειδή επιτρέπει την προσαρμογή της ισχύος της συσκευής ανάλογα με το είδος εργασίας που χρειάζεται να πραγματοποιηθεί.

### Αφού ολοκληρωθεί η χρήση της συσκευής:

- ♦ Σταματήστε τη λειτουργία της συσκευής, χρησιμοποιώντας το κουμπί έναρξη/παύση λειτουργίας.
- ♦ Αποσυνδέστε τη συσκευή από το ηλεκτρικό δίκτυο.
- ♦ Μαζέψτε το καλώδιο, πιέζοντας το κουμπί αυτόματου τυλίγματος καλωδίου και συνοδεύοντας το καλώδιο προς την συσκευή.
- ♦ Καθαρίστε τη συσκευή.

### Χερούλι/α μεταφοράς:

- ♦ Αυτή η συσκευή διαθέτει χερούλι στο μπροστινό τμήμα για να είναι πιο εύκολη και άνετη η μεταφορά της (Σχ..2).

### Θέση πάρκιν:

- ♦ Αυτή η συσκευή διαθέτει μιας θέσης στάθμευσης, για μια εύκολη και άνετη αποθήκευση του προϊόντος.
- ♦ Για να χρησιμοποιήσετε τη θέση κάθετης στάθμευσης, τοποθετήστε τη συσκευή στην κάθετη θέση (στηρίζοντάς την επάνω στο πάτωμα, στο πίσω μέρος της συσκευής) αγκιστρώστε τον γάντζο του άκαμπτου σωλήνα που βρίσκεται στο κάτω μέρος της συσκευής (Fig.3).
- ♦ Για να κάνετε χρήση της οριζόντιας φύλαξης της συσκευής, συνδέστε τον γάντζο από το πέλαμα, στην ζεύξη που βρίσκεται στο πίσω μέρος της συσκευής (Fig.4).

## ΚΑΘΑΡΙΟΤΗΤΑ

- ♦ Αποσυνδέετε τη συσκευή από το ρεύμα και αφήστε τη να ψυχρανθεί πριν πραγματοποιήσετε οποιαδήποτε διαδικασία καθαρισμού.
- ♦ Καθαρίστε τη συσκευή με ένα υγρό πανί, βρεγμένο με μερικές σταγόνες απορρυπαντικού και μετά στεγνώστε τη.
- ♦ Μη χρησιμοποιείται διαλυτικά ούτε προϊόντα με όξινο ή αλκαλικό παράγοντα pH, όπως η χλωρίνη, ούτε λειαντικά προϊόντα για τον καθαρισμό της συσκευής.
- ♦ Μην εμβραπτίζετε ποτέ τη συσκευή σε νερό ή άλλο υγρό, ούτε να τη βάζετε κάτω από τη βρύση.

### Αλλαγή της σακούλας της σκόνης:

- ♦ Αλλάξτε την σακούλα της σκόνης όταν υπάρξει μία σημαντική μείωση της ισχύος αναρρόφησης της συσκευής. (Δεν χρειάζεται να είναι γεμάτη η σακούλα της σκόνης για να την αλλάξετε, παραδείγματος χάρη η αναρρόφηση πολύ λεπτής σκόνης μπορεί να έχει κλείσει τους πόρους της σακούλας κάνοντας αναγκαία την αντικατάστασή της)
- ♦ Αποσυνδέστε τον σωλήνα από την είσοδο του αέρα της ηλεκτρικής σκούπας. (Fig.1).
- ♦ Ανοίξτε το καπάκι του διαμερίσματος της σκόνης. (Fig.5).
- ♦ Αφαιρέστε την σακούλα από την θήκη της σακούλας (Fig.6).
- ♦ Ελέγξτε την κατάσταση του φίλτρου του μοτέρ
- ♦ Αντικαταστήστε την σακούλα με μία καινούρια τοποθετώντας την στην θήκη της σακούλας
- ♦ Κλείστε το καπάκι του διαμερίσματος σκόνης, και σιγουρευτείτε αν είναι καλά κλεισμένο
- ♦ Συνδέστε τον σωλήνα εισόδου του αέρα της ηλεκτρικής σκούπας

### Αλλαγή των φίλτρων:

- ♦ Φίλτρο του μοτέρ, προτείνεται η περιοδική εξέταση της κατάστασης του φίλτρου, το φίλτρο πρέπει να καθαρίζεται / αντικαθίσταται μετά από 50 ώρες χρήσης
- ♦ Φίλτρο εξόδου αέρα τύπου HEPA (φίλτρο αέρα υψηλής αποτελεσματικότητας που συγκρατεί αποτελεσματικά μικροοργανισμούς, στάχτη,ακάρεα, γύρη...), προτείνεται ο περιοδικός έλεγχος της κατάστασης του φίλτρου, το φίλτρο πρέπει να καθαρίζεται / αντικαθίσταται μετά από κάθε 50 ώρες χρήσης ή αν παρατηρείται σημαντική μείωση στην απορρόφηση της συσκευής.

### Για την αφαίρεση του φίλτρου:

- ◆ Ανοίξτε το καπάκι του διαμερίσματος της σκόνης. (Fig.5).
- ◆ Φίλτρο μοτέρ:
- ◆ Το φίλτρο του μοτέρ βρίσκεται στο σημείο όπου εισέρχεται ο αέρας της τουρμπίνας του μοτέρ, πίσω από τη σακούλα.
- ◆ Αφαιρέστε το φίλτρο από την θέση του (Fig.7).
- ◆ Για να μοντάρτε το φίλτρο κάντε τις αντίθετες κινήσεις από αυτές που σας εξηγήσαμε προηγουμένως.
- ◆ Φίλτρο HEPA:
- ◆ Το φίλτρο HEPA βρίσκεται στην έξοδο αέρα, η οποία βρίσκεται στη θήκη της σακούλας.
- ◆ Αφαιρέστε το φίλτρο από την θέση του (Fig.8).
- ◆ Για να μοντάρτε το φίλτρο κάντε τις αντίθετες κινήσεις από αυτές που σας εξηγήσαμε προηγουμένως.

### Αναλώσιμα

- ◆ Στους εγκεκριμένους διανομείς και καταστήματα μπορείτε να αγοράσετε αναλώσιμα (όπως φίλτρα, ...) για το μοντέλο της συσκευής σας.
- ◆ Χρησιμοποιείτε πάντα αυθεντικά αναλώσιμα, που έχουν σχεδιαστεί ειδικά για τη συσκευή σας.
- ◆ Μπορείτε να βρείτε αυτού του είδους το αναλώσιμο σε εξειδικευμένα καταστήματα.

## ΠΡΟΒΛΗΜΑΤΑ ΚΑΙ ΕΠΙΣΚΕΥΕΣ

- ◆ Σε περίπτωση βλάβης, μεταφέρετε τη συσκευή σε εξουσιοδοτημένο κατάστημα τεχνικής εξυπηρέτησης πελατών. Μην προσπαθήσετε να την αποσυναρμολογήσετε ή να την επισκευάσετε γιατί μπορεί να εκτεθείτε σε κίνδυνο.

**Για τις εκδοχές ΕΕ της συσκευής και/ή εφόσον ισχύουν τα παρακάτω στη χώρα σας:**

### Οικολογία και ανακυκλωσιμότητα του προϊόντος

- ◆ Τα υλικά συσκευασίας αυτής της συσκευής, συμμετέχουν σε πρόγραμμα αποκομιδής, ταξινόμησης και ανακύκλωσης τους. Αν θέλετε να απαλλαγείτε από αυτά τα υλικά, μπορείτε να χρησιμοποιήσετε τους δημόσιους κάδους που ενδείκνυνται για κάθε είδος υλικού.
- ◆ Το προϊόν δεν περιέχει συγκεντρώσεις ουσιών που μπορούν να θεωρηθούν επιζήμιες για το περιβάλλον.



Αυτό το σύμβολο σημαίνει ότι εάν θέλετε να απαλλαγείτε από το προϊόν, όταν έχει ολοκληρωθεί ο κύκλος ζωής του, οφείλετε να το αναποθέσετε, με τα κατάλληλα μέσα, στα χέρια ενός διαχειριστή αποβλήτων, εγκεκριμένου για την επιλεκτική συλλογή αποβλήτων ειδών ηλεκτρικού και ηλεκτρονικού εξοπλισμού (ΑΗΗΕ).

Το παρόν προϊόν συμμορφώνεται με την οδηγία 2014/35/EU χαμηλής τάσης, με την οδηγία 2014/30/EU για την ηλεκτρομαγνητική συμβατότητα, με την οδηγία 2011/65/EU για τον περιορισμό της χρήσης ορισμένων επικίνδυνων ουσιών σε ηλεκτρικό και ηλεκτρονικό εξοπλισμό και με την οδηγία 2009/125/EC για τις απαιτήσεις οικολογικού σχεδιασμού όσον αφορά τα συνδεδεμένα με την ενέργεια προϊόντα.

## ΕΓΓΥΗΣΗ ΚΑΙ ΤΕΧΝΙΚΗ ΥΠΟΣΤΗΡΙΞΗ

Το παρόν προϊόν αναγνωρίζεται και προστατεύεται από τη νόμιμη εγγύηση συμμόρφωσης προς την ισχύουσα νομοθεσία. Για να διεκδικήσετε τα δικαιώματά ή συμφέροντά σας πρέπει να απευθυνθείτε σε οποιοδήποτε από τα επίσημα γραφεία μας τεχνικής υποστήριξης.

Για να βρείτε το πιο κοντινό σε εσάς, ανατρέξτε στην ιστοσελίδα: <http://www.2helmu.com/>.

Μπορείτε επίσης να ζητήσετε πληροφορίες, επικοινωνώντας μαζί μας (συμβουλευτείτε την τελευταία σελίδα του εγχειριδίου).

Μπορείτε να «κατεβάσετε» από το διαδίκτυο το παρόν εγχειρίδιο οδηγιών και τις σχετικές ενημερώσεις του στο <http://www.2helmu.com/>.

## Пылесос с мешком для сбора пыли VXVMB700E

### Уважаемый клиент!

Благодарим за выбор аппарата торговой марки Black & Decker.

Он выполнен с применением передовых технологий, имеет элегантный дизайн, надежную конструкцию и превышает наиболее требовательные стандарты качества, что обеспечит полное соответствие вашим требованиям и продолжительный срок службы.

- ♦ Внимательно прочтите эту инструкцию перед включением электроприбора и сохраните ее для использования в будущем. Ненадлежащее соблюдение этой инструкции может быть причиной несчастного случая.

## ИНСТРУКЦИЯ ПО ТЕХНИКЕ БЕЗОПАСНОСТИ

- ♦ Данное устройство может использоваться детьми старше 8 лет, лицами с ограниченными физическими, сенсорными или умственными возможностями, а также лицами, не обладающими соответствующим опытом или знаниями, только под присмотром или после проведения инструктажа по безопасному использованию устройства и с пониманием связанных с ним опасностей.
- ♦ дети не должны чистить или выполнять уход за прибором без присмотра взрослых;
- ♦ Прибор не является игрушкой. Необходимо следить за детьми, чтобы они не играли с ним.
- ♦ Отсоедините электроприбор от сети после использования или для его чистки;
- ♦ Поврежденный сетевой шнур подлежит замене в авторизованном сервисном центре. Не допускается разбирать или ремонтировать прибор, поскольку это небезопасно.
- ♦ этот прибор предназначен только для домашнего, а не профессионального или промышленного использования.
- ♦ Прежде чем включить электроприбор, убедитесь, что напряжение на этикетке соответствует напряжению в сети.
- ♦ Подключите электроприбор к розетке, рассчитанной на ток не менее 10 ампер.
- ♦ Сетевая вилка должна подходить к розетке. Не допускается вносить изменения в вилку сетевого шнура. Не допускается также использовать переходники для розетки;
- ♦ Не тяните шнур питания. Не допускается использовать шнур питания, чтобы поднимать или переносить электроприбор, вынимать вилку из розетки, потянув за шнур.
- ♦ Не допускается пережимать или сильно сгибать шнур питания.
- ♦ Проверьте состояние шнура питания. Поврежденный или запутанный шнур может быть причиной поражения электрическим током.
- ♦ Не прикасайтесь к вилке влажными руками.
- ♦ Не допускается эксплуатировать электроприбор с поврежденным шнуром или вилкой питания.
- ♦ При любом повреждении корпуса электроприбора немедленно отключите его от сети, чтобы не допустить поражения электрическим током.
- ♦ Не допускается использовать прибор после падения на пол, если на нем имеются видимые следы повреждения или протечка.
- ♦ Не допускается использовать или хранить электроприбор на открытом воздухе.

- ◆ Не оставляйте прибор под дождем или во влажном месте. Если в прибор попадет вода, это может стать причиной поражения электрическим током;
- ◆ Не используйте прибор, если руки или ноги влажные, а также босиком;
- ◆ Держите прибор вдали от источников тепла и острых кромок других предметов.

### Использование и уход

- ◆ Не допускается использовать прибор, если фильтры и мешок для сбора пыли не установлены должным образом.
- ◆ не используйте прибор с неисправными принадлежностями. Их следует немедленно установить правильно.
- ◆ Не используйте прибор для того, чтобы собрать воду или другую жидкость.
- ◆ Не допускается эксплуатировать электроприбор с неисправным выключателем питания.
- ◆ Для перемещения или удержания электроприбора используйте его ручку.
- ◆ Храните этот прибор вне досягаемости детей и/или лиц с ограниченными физическими, сенсорными или умственными возможностями, а также тех, кто не знаком с правилами его использования.
- ◆ Не собирайте пылесосом металлические предметы, такие как гвозди или винты.
- ◆ Ни в коем случае не собирайте горячие или острые предметы, например окурки, пепел, гвозди и т. д.
- ◆ Используйте прибор только для сухой чистки.
- ◆ не прикасайтесь рабочей поверхностью утюга к телу или к животным;

### Сервисное обслуживание:

- ◆ Любое неправильное использование или несоблюдение инструкций автоматически приводит к аннулированию гарантии и снятию ответственности производителя.

## ОПИСАНИЕ

- A Универсальная щетка
- B Телескопическая трубка
- C Шланг
- D Ручной регулятор всасывания
- E Ручка шланга
- F Катушка для намотки кабеля
- G Электронный регулятор мощности

- H Переключатель ON/OFF
- I Индикатор заполнения мешка
- J Ручка для переноски
- K Крышка отсека мешка
- L Колеса
- M Отсек для шнура
- N Насадка для щелей
- O Щетка для чистки паркета
- P HEPA фильтр
- Q HEPA выпускной фильтр
- R Моторный фильтр
- S Пылесборник

Если ваша модель не укомплектована нужной вам принадлежностью, ее можно приобрести отдельно через службу технической поддержки.

## ИНСТРУКЦИЯ ПО ЭКСПЛУАТАЦИИ

### Перед использованием:

- ◆ Убедитесь в том, что вы полностью распаковали прибор.

### Уборка пылесосом:

- ◆ Присоедините шланг к всасывающему отверстию пылесоса.
- ◆ Чтобы отсоединить шланг от пылесоса, нажмите две кнопки на соединении шланга и одновременно потяните его (Fig.1).

### Установка насадок и принадлежностей:

- ◆ Ручка прибора спроектирована таким образом, что позволяет установку следующих принадлежностей (используйте ту комбинацию, которая наилучшим образом соответствует вашим требованиям):
- ◆ Раздвижная трубка: предназначена для обеспечения доступа к поверхностям, которые находятся вне досягаемости, делая уборку пола удобной, длину трубки можно регулировать с помощью регулировочного устройства.
- ◆ Головка: специально разработано для чистки полов (как ковров, так и твердых полов), на ее конце имеется выдвигная щетка, которая может быть настроена на две высоты для большей эффективности, в

зависимости от типа пола. Рекомендуется выдвигать ее для уборки твердых полов и убирать для чистки ковров;

- ◆ Насадка для деликатных напольных покрытий, таких как деревянный паркетный пол.
- ◆ Щелевая насадка: предназначена для вытягивания пыли из щелей и труднодоступных мест;
- ◆ Многофункциональная щетка (встроена в насадку для щелей):

### Использование:

- ◆ Вытяните кабель питания на нужную длину
- ◆ Подключите прибор к сети.
- ◆ Включите прибор с помощью выключателя.

### Электронный регулятор мощности

- ◆ мощность всасывания можно регулировать с помощью специального регулятора (G). Эта функция очень полезна, поскольку позволяет выставить нужную мощность для различных типов работ.

### После использования:

- ◆ Выключите прибор с помощью переключателя включения.
- ◆ Отключите прибор от сети.
- ◆ Втяните шнур питания, нажав на кнопку и направляя шнур в аппарат.
- ◆ Очистите прибор.

### Ручка(и) для переноски:

- ◆ Прибор имеет ручку на передней части корпуса прибора для его удобной транспортировки (Fig.2).

### Положение для хранения:

- ◆ данный прибор имеет два положения для удобного хранения;
- ◆ Для вертикального хранения установите прибор в вертикальное положение (чтобы задняя сторона лежала на полу), соедините крючок на щетке для пола с крючком, расположенным с нижней стороны прибора (Fig.3).
- ◆ Для горизонтального хранения соедините крючок щетки для пола с крючком, расположенным на нижней стороне прибора (Fig.4).

## ОЧИСТКА

- ◆ Отсоедините прибор от сети после использования, чтобы он остыл перед чисткой.
- ◆ Очистите прибор, используя влажную ткань и несколько капель чистящей жидкости, а затем сухую ткань.
- ◆ Не допускается использовать растворители или продукты на основе кислоты или с высоким уровнем pH, например, отбеливатель, а также абразивные чистящие вещества.
- ◆ Не помещайте электроприбор в воду или иную жидкость, а также под струю воды.

### Замена мешка-пылесборника:

- ◆ замените мешок-пылесборник, если мощность всасывания заметно снизилась. (Это не означает, что мешок должен быть обязательно полным. Мелкая пыль, например, может закрыть поры мешка, и его тоже нужно в этом случае заменить.);
- ◆ отсоедините шланг от всасывающего отверстия пылесоса (Fig.1).
- ◆ Откройте крышку отсека для пылесборника (Fig.5).
- ◆ снимите мешок с держателя (Fig.6).
- ◆ проверьте состояние фильтра двигателя.
- ◆ установите на держатель новый мешок.
- ◆ плотно закройте крышку отсека мешка.
- ◆ Присоедините шланг к всасывающему отверстию пылесоса.

### Замена фильтров:

- ◆ Моторный фильтр рекомендуется менять не реже одного раза в год или после каждых 100 часов использования прибора.
- ◆ Рекомендуется менять воздушный фильтр HEPA (высокоэффективный воздушный фильтр, который эффективно удерживает споры, золу, опилки, пыльцу ...) не реже одного раза в год или после каждых 100 часов использования прибора.

### Чтобы снять фильтр:

- ◆ Откройте крышку отсека для пылесборника (Fig.5).
- ◆ Моторный фильтр:
- ◆ Моторный фильтр расположен на воздуховыпускном отверстии турбины мотора, за пылесборником.
- ◆ Снимите деталь, удерживающую фильтр (Fig.7).
- ◆ Установите фильтр в порядке, обратном снятию.

- ◆ Фильтр HEPA:
- ◆ Фильтр HEPA находится в отсеке мешка для пыли.
- ◆ Снимите деталь, удерживающую фильтр (Fig.8).
- ◆ Установите фильтр в порядке, обратном снятию.

### Расходные части

- ◆ расходные части (например фильтры и др.) для вашей модели можно заказывать у дистрибьюторов и уполномоченных представителей;
- ◆ обязательно используйте оригинальные расходные части, специально предназначенные для вашей модели.
- ◆ Эти расходные части доступны в специализированных магазинах.

## НЕИСПРАВНОСТИ И РЕМОНТ

- ◆ В случае неисправности отнесите электроприбор в сервисный центр. Не пытайтесь самостоятельно отремонтировать электроприбор — это может быть опасно.

**Для изделий в версии ЕС и/или, если этого требует законодательство в вашей стране:**

### Экология и вторичное использование

- ◆ Материалы упаковки прибора принимаются системой сбора и сортировки материалов для вторичного их использования. Для утилизации используйте бытовые контейнеры для каждого типа мусора.
- ◆ В изделии нет веществ в концентрациях, которые считаются вредными для окружающей среды.



Этот значок означает, что после окончания срока службы для утилизации электроприбора отнесите его в пункт сбора электрических и электронных отходов (WEEE)

Этот прибор выполнен в соответствии с Директивой по низковольтному оборудованию 2014/35/EU, Директивой по электромагнитной совместимости 2014/30/EU, Директивой 2011/65/EU, ограничивающей использование некоторых опасных веществ в электрическом и электронном оборудовании, а также Директивой 2009/125/ЕС по экологическим требованиям к изделиям, потребляющим энергию.

## ГАРАНТИЯ И ТЕХНИЧЕСКАЯ ПОДДЕРЖКА

Этот продукт защищен юридической гарантией в соответствии с действующим законодательством. Чтобы обеспечить соблюдение ваших прав или интересов, вы должны обратиться в любую из наших официальных служб по технической поддержке клиентов. Вы можете найти ближайшие из центров, пройдя по следующей веб-ссылке: <http://www.2helpu.com/> Вы также можете запросить соответствующую информацию, связавшись с нами (см. последнюю страницу руководства). Вы можете скачать это руководство и обновления к нему по адресу <http://www.2helpu.com/>

## Aspirator cu sac BXVMB700E

### Stimate client,

Multe mulțumiri pentru alegerea achiziționării unui produs marca Black&Decker.

Datorită tehnologiei sale, designului și modului de funcționare, precum și faptului că depășește cele mai stricte standarde de calitate, se poate garanta o utilizare complet satisfăcătoare și de lungă durată a produsului.

- ◆ Înainte de a porni aparatul, citiți cu atenție aceste instrucțiuni și păstrați-le pentru a le putea consulta în viitor. Nerespectarea acestor instrucțiuni poate provoca un accident.

## RECOMANDĂRI ȘI AVERTIZĂRI PRIVIND SIGURANȚA

- ◆ Acest aparat poate fi utilizat de către copiii cu vârsta minimă de 8 ani și persoane cu capacități fizice, senzoriale sau mentale reduse sau fără experiență și cunoștințe, în cazul în care aceștia sunt supravegheați sau au fost instruiți cu privire la utilizarea aparatului într-un mod sigur și înțeleg pericolele implicate.
- ◆ Curățarea și întreținerea nu trebuie efectuate de copii fără supraveghere
- ◆ Acest aparat nu este o jucărie. Copiii trebuie supravegheați, pentru a vă asigura că nu se joacă cu aparatul.
- ◆ Deconectați aparatul de la rețeaua de alimentare electrică atunci când nu îl utilizați și înainte de a efectua orice operație de curățare.
- ◆ În cazul în care conexiunea la rețeaua de alimentare electrică a fost avariată, aceasta trebuie înlocuită, iar aparatul trebuie dus la un service autorizat de asistență tehnică. Nu încercați să dezasamblați sau să reparați aparatul pe cont propriu, pentru a evita pericolele.
- ◆ Acest aparat este destinat numai pentru uz casnic, nu pentru uz profesional sau industrial.
- ◆ Înainte de a brânza aparatul, verificați dacă tensiunea de pe plăcuța cu datele de identificare corespunde celei de la rețeaua de alimentare electrică.
- ◆ Conectați aparatul la o priză cu alimentare de minim 10 amperi.
- ◆ Ștecherul aparatului trebuie să intre corect în priză. Nu modificați ștecherul. Nu utilizați adaptoare pentru ștechere.
- ◆ Nu forțați cablul de alimentare. Nu utilizați niciodată cablul de alimentare pentru a ridica, transporta sau decupla aparatul.
- ◆ Nu prindeți cu cleme și nici nu îndoiți cablul de alimentare.
- ◆ Verificați starea cablului de alimentare. Cablurile deteriorate sau încurcate măresc riscul de electrocutare.
- ◆ Nu atingeți ștecherul cu mâinile umede.
- ◆ Nu utilizați aparatul dacă acesta are ștecherul sau cablul de alimentare deteriorat.
- ◆ Dacă una dintre părțile carcasei aparatului se sparge, deconectați imediat aparatul de la rețeaua de alimentare electrică, pentru a preveni posibilitatea unei electrocutări.
- ◆ Nu utilizați aparatul dacă a căzut pe pardoseală, dacă există semne vizibile de deteriorare sau dacă prezintă scurgeri.
- ◆ Nu utilizați și nici nu depozitați aparatul în exterior.
- ◆ Nu lăsați aparatul în ploaie sau expus la umezeală. În cazul în care se infiltrează apă în interiorul aparatului, riscul de electrocutare va crește.
- ◆ Nu utilizați aparatul cu mâinile sau cu picioarele umede sau când nu purtați încălțăminte.
- ◆ Țineți aparatul departe de sursele de căldură și marginile ascuțite.

**Utilizare și îngrijire:**

- ◆ Nu utilizați aparatul dacă filtrele și sacul său nu sunt montate corespunzător.
- ◆ Nu utilizați aparatul dacă accesoriile sau consumabilele atașate sunt defecte. Înlocuiți-le imediat.
- ◆ Nu utilizați aparatul pentru a aduna apă sau orice alt lichid.
- ◆ Nu utilizați aparatul dacă întrerupătorul pornit/oprit nu funcționează.
- ◆ Utilizați mânerul aparatului pentru a-l apuca sau deplasa.
- ◆ Depozitați aparatul într-un loc care să nu fie la îndemâna copiilor și/sau a persoanelor cu capacități fizice, senzoriale sau mentale reduse, ori care nu au experiența sau cunoștințele necesare.
- ◆ Nu utilizați în zone în care există obiecte metalice, cum ar curie și/sau șuruburi.
- ◆ Nu aspirați niciodată obiecte incandescente sau ascuțite (mucuri de țigară, scrum, curie etc.).
- ◆ Utilizați aparatul numai pentru efectuarea sarcinilor în zone uscate.
- ◆ Nu utilizați aparatul pe vreo porțiune a corpului unei persoane sau unui animal.

**Service:**

- ◆ Orice utilizare necorespunzătoare sau nerespectarea instrucțiunilor face ca garanția și răspunderea producătorului să devină nulă și neavenită.

**DESCRIERE**

- A Perie multifuncțională
- B Tub telescopic
- C Ansamblu furtun
- D Regulator manual de aer
- E Mâner furtun
- F Retractor cablu
- G Comandă electronică a puterii
- H Întrerupătoare Pornit/Oprit
- I Indicator de umplere a sacului
- J Mâner de transportare
- K Capac compartiment sac
- L Roți
- M Carcasă pentru ștecher
- N Lance
- O Perie pentru parchet
- P Filtru HEPA

- Q Filtru de evacuare HEPA
- R Filtru motor
- S Sac de praf

(\* ) Disponibil doar pentru modelul...

Dacă modelul aparatului dvs. nu are accesoriile descrise mai sus, acestea pot fi achiziționate și separat de la Serviciul de Asistență Tehnică.

**INSTRUCȚIUNI DE UTILIZARE****Înainte de utilizare:**

- ◆ Asigurați-vă că ați înlăturat toate ambalajele produsului.

**Funcție de aspirare:**

- ◆ Cuplați ansamblul furtunului la orificiul de admisie a aerului al aspiratorului.
- ◆ Pentru a deconecta ansamblul furtunului de aspirator, apăsați în același timp cele două butoane care se găsesc pe îmbinarea furtunului și trageți spre exterior (Fig. 1).

**Introducerea unui accesoriu în mânerul aparatului:**

- ◆ Mânerul aparatului este proiectat în așa fel încât să permită introducerea următoarelor accesorii (utilizați combinația care se potrivește cel mai bine cu cerințele dvs.):
- ◆ Tub telescopic: proiectat pentru a oferi acces în zonele care nu sunt la îndemână și a face curățarea podelei confortabilă, lungimea acestuia poate fi reglată cu ajutorul comenzii de reglare.
- ◆ Mâner: Special proiectat pentru curățarea pardoselilor (atât covoare cât și preșuri și pardoseli tari), baza acestuia are o perie retractabilă care poate fi reglată la două înălțimi pentru o eficiență mai mare pe aceste pardoseli. Este recomandat ca peria să fie în exterior pe pardoselile dure și în interior pentru preșuri și covoare.
- ◆ Cap pentru pardoseli delicate: proiectat special pentru pardoseli delicate, precum parchet din lemn.
- ◆ Lance: concepută special pentru a avea acces în spații înguste și colțuri dificil de curățat.
- ◆ Perie multifuncțională (încorporată în lance):

**Utilizare:**

- ◆ Trageți cablul din carcasă până la lungimea necesară.

- ◆ Conectați aparatul la rețeaua de alimentare electrică.
- ◆ Puneți aparatul în funcțiune, acționând butonul pornire / oprire.

### Comandă electronică a puterii:

- ◆ Puterea aspiratorului poate fi reglată prin utilizarea comenzii de reglare a puterii (G). Această funcție este foarte utilă, pentru că face posibilă adaptarea puterii aspiratorului la tipul de sarcină care trebuie îndeplinită.

### După ce ați terminat utilizarea aparatului:

- ◆ Opriti aparatul de la butonul pornit/oprit.
- ◆ Scoateți aparatul din priză.
- ◆ Retractați cablul apăsând butonul de retractare și ghidați cablul spre aparat.
- ◆ Curățați aparatul.

### Mâner/e pentru transport:

- ◆ Aspiratorul are un mâner în partea din față a corpului, care facilitează transportarea confortabilă (consultați Fig. 2).

### Poziție de staționare:

- ◆ Acest aparat dispune de două poziții de staționare pentru a face depozitarea produsului ușoară și comodă.
- ◆ Pentru a beneficia de staționarea verticală, așezați aparatul în poziție verticală (astfel încât partea din spate a aparatului să fie rezemată de pardoseală), fixați cârligul periei pentru pardoseală de cârligul din partea de jos a aparatului (Fig. 3).
- ◆ Pentru a beneficia de staționarea orizontală fixați cârligulperiei pentru pardoseală de cârligul care se află în partea de jos a aparatului (Fig. 4).

## CURĂȚARE

- ◆ Deconectați aparatul de la rețeaua de alimentare electrică și lăsați-l să se răcească înainte de efectuarea oricărei operații de curățare.
- ◆ Curățați aparatul cu o cârpă umedă și câteva picături de detergent lichid, apoi ștergeți-l.
- ◆ Nu utilizați solvenți sau produse cu pH acid sau bazic, precum înălbitori sau produse abrazive, pentru curățarea aparatului.
- ◆ Nu introduceți niciodată aparatul în apă sau orice alt lichid și nici nu țineți aparatul sub jet de apă.

### Schimbarea sacului de praf:

- ◆ Schimbați sacul de praf atunci când observați o scădere importantă a puterii de aspirare a aparatului. (Sacul pentru praf nu trebuie să fie în mod obligatoriu plin pentru a fi schimbat; spre exemplu, dacă ați aspirat praf foarte fin, acesta poate bloca porii sacului, fiind astfel necesară înlocuirea acestuia).
- ◆ Detașați furtunul de la orificiul de admisie a aerului al aspiratorului. (Fig. 1).
- ◆ Deschideți capacul compartimentului pentru sac (Fig. 5).
- ◆ Extrageți sacul din suportul acestuia (Fig. 6).
- ◆ Verificați starea filtrului motorului.
- ◆ Înlocuiți sacul cu unul nou fixându-l în suportul pentru sac.
- ◆ Închideți capacul compartimentului pentru sac, verificând să fie perfect închis.
- ◆ Conectați furtunul la orificiul de admisie al aspiratorului.

### Schimbarea filtrelor:

- ◆ Filtrul motor, este recomandabil să fie schimbat cel puțin o dată pe an sau la fiecare 100 de ore de la utilizarea aparatului.
- ◆ Filtrul de evacuare a aerului (filtru de aer cu eficiență sporită care reține spori, scrum, rumeguș, polen...), este recomandabil să fie schimbat cel puțin o dată pe an sau după fiecare 100 de ore de utilizare.

### Pentru a demonta filtrele:

- ◆ Deschideți capacul compartimentului pentru sac (Fig. 5).
- ◆ Filtru motor:
- ◆ Filtrul motor se află în orificiul de admisie al turbinei motorului, în spatele sacului de praf.
- ◆ Înlăturați piesa care ține filtrul (Fig. 7).
- ◆ Pentru a reasambla filtrul, continuați cu instrucțiunile de mai sus, în ordine inversă.
- ◆ Filtru HEPA:
- ◆ Filtrul HEPA se află în compartimentul pentru sacul de praf.
- ◆ Înlăturați piesa care ține filtrul (Fig. 8).
- ◆ Pentru a reasambla filtrul, continuați cu instrucțiunile de mai sus, în ordine inversă.

### Consumabile

- ◆ Consumabilele pot fi achiziționate de la distribuitori și întreprinderi autorizate (cum ar fi filtrele etc.) pentru modelul aparatului dvs.
- ◆ Utilizați întotdeauna consumabilele originale, special proiectate pentru modelul aparatului dvs.

- ◆ Aceste consumabile sunt disponibile în magazinele de specialitate.

De asemenea, puteți solicita informații conexe, contactând-ne (consultați ultima pagină a manualului).

Puteți descărca acest manual de instrucțiuni și actualizările sale la <http://www.2helpu.com/>.

## ANOMALII ȘI REPARAȚII

- ◆ Dacă produsul este deteriorat sau apar alte probleme, duceți aparatul la un service autorizat de asistență tehnică. Nu încercați să-l demontați sau să-l reparați fără ajutor, deoarece poate fi periculos.

**Pentru versiunile UE ale produsului și/sau în cazul în care este obligatoriu în țara dvs:**

### Ecologia și reciclarea produsului

- ◆ Materialele din care este format ambalajul acestui produs sunt incluse în sistemul de colectare, clasificare și reciclare. Dacă doriți să le eliminați, utilizați pubelele publice corespunzătoare fiecărui tip de material.
- ◆ Produsul nu conține substanțe în concentrații care ar putea fi considerate ca dăunătoare pentru mediu.



Acest simbol înseamnă că, în cazul în care doriți să aruncați aparatul la încheierea duratei sale de funcționare, trebuie să îl duceți la un centru de colectare a deșeurilor autorizat, în vederea colectării selective a deșeurilor de echipamente electrice și electronice (DEEE).

Acest aparat respectă Directiva 2014/35/EU cu privire la echipamentele electrice destinate utilizării în cadrul unor anumite limite de tensiune, Directiva 2014/30/EU cu privire la compatibilitatea electromagnetică, Directiva 2011/65/EU privind restricțiile de utilizare a anumitor substanțe periculoase în echipamentele electrice și electronice și Directiva 2009/125/EC de instituire a unui cadru pentru stabilirea cerințelor în materie de proiectare ecologică aplicabile produselor cu impact energetic

## GARANȚIE ȘI ASISTENȚĂ TEHNICĂ

Acest produs beneficiază de recunoașterea și protecția garanției legale în conformitate cu legislația în vigoare. Pentru a vă exercita drepturile sau interesele, trebuie să vă adresați unuia dintre service-urile noastre oficiale de asistență tehnică.

Puteți găsi cel mai apropiat serviciu de asistență tehnică accesând următorul link web: <http://www.2helpu.com/>.

## Праховсмукачка с торба VXVMB700E

### Уважаеми клиенти,

Благодарим Ви, че закупихте електроуред с марката Black & Decker.

Технологията, дизайнът и функционалността на същия, както и обстоятелството, че той надвишава най-стриктните норми за качество ще Ви донесат пълно и дълготрайно задоволство от него.

- ◆ Прочетете внимателно тази брошура, преди да пуснете уреда в действие. Запазете я за по-нататъшни справки. Несъобразяването с настоящите указания може да стане причина за произшествие.

## СЪВЕТИ И ПРЕДУПРЕЖДЕНИЯ ЗА БЕЗОПАСНОСТ

- ◆ Уредът може да бъде използван от хора, неумеещи да боравят с този вид продукти, хора с физически увреждания или деца над 8 години, но само и единствено ако се намират под надзора на някой възрастен, или ако предварително им е обяснено как безопасно да използват уреда, а също и ако разбират наличните рискове.
- ◆ Уредът може да бъде почистван или поддръжката му да бъде извършвана от деца, единствено ако се намират под надзора възрастен човек.
- ◆ Уредът не е играчка. Наблюдавайте децата, така че да не си играят с уреда.
- ◆ Изключете уреда, когато не го използвате, или когато се готвите да го почистите.
- ◆ В случаите на повреден захранващ кабел, същият следва да се подмени. При такива случаи, моля отнесете уреда в оторизиран сервис за техническо обслужване. С цел избягване на произшествия, моля не поправяйте и не разглобявайте уреда.
- ◆ Този уред е предназначен единствено за битови нужди, не за професионална нито промишлена употреба.
  - ◆ Преди да свържете уреда към мрежата, проверете, дали посоченото на табелката с техническите характеристики напрежение съвпада с напрежението на електрическата мрежа.
  - ◆ Включете уреда в заземен източник на електрически ток, който да издържа най-малко 10 ампера.
  - ◆ Щепселът на уреда следва да съвпада по вид с електрическия контакт. В никакъв случай не променяйте вида на щепсела. Не използвайте адаптори за щепсела.
  - ◆ Не упражнявайте сила върху електрическия кабел. В никакъв случай не използвайте електрическия кабел за повдигане, пренасяне или изключване на уреда.
  - ◆ Не пипайте с мокри ръце щепсела за включване в мрежата.
  - ◆ Не използвайте уреда при повреден кабел или щепсел.
  - ◆ Ако някоя външна част на уреда се повреди, незабавно го изключете от захранващата мрежа, за да предотвратите опасността от електроудар.
  - ◆ Моля не използвайте уреда, ако е паднал или ако има видими следи от увреждане.

### Употреба и поддръжка:

- ◆ Не използвайте уреда докато не се уверите, че филтрите и торбата са поставени правилно.
- ◆ Моля, не използвайте уреда в случай, че скачените към него приставки или консумативи имат дефекти. Незабавно ги заменете.
- ◆ Не използвайте уреда за събирането на вода или каквато и да е друга течност.
- ◆ Не използвайте уреда при повреден блок за „вкл./изкл.“.
- ◆ За да хванете или пренесете уреда, моля използвайте ръкохватките.
- ◆ Съхранявайте уреда далеч от досега на деца и/или хора с намалени физически, сензорни или умствени възможности, или такива без опит и познания за боравене с него.
- ◆ Не използвайте върху места, съдържащи метални предмети като гвоздеи и/или болтове.
- ◆ В никакъв случай не всмуквайте с аспиратора горящи или остри предмети (угарки, пепел, пирони и др.).
- ◆ Използвайте уреда само при работа на сухо.
- ◆ Не използвайте уреда върху никоя част от тялото на човек или животно.

### Сервизно обслужване:

- ◆ Неправилното използване на уреда или неспазването на указанията за работа е опасно, анулира гаранцията и освобождава производителя от отговорност.

## ОПИСАНИЕ

- A Многофункционална четка
- B Телескопична удължаваща тръба
- C Маркуч
- D Ръчен регулатор на смукателната сила
- E Ръкохватка на маркуча
- F Хранилище за кабела
- G Електронно регулиране на мощността
- H Прекъсвач за включване/изключване
- I Индикатор за пълна торбичка
- J Дръжка/дръжки за Пренос
- K Капак на отделението за торбичка
- L Колела
- M Място за щепсел
- N Накрайник с остър край
- O Накрайник за паркет

- P Накрайник за паркет
- Q Филтър на HEPA
- R Филтър на мотора
- S Торбичка за прах

Ако уредът от вашия модел няма някои от гореопираните приставки, може да ги закупите отделно в сервизите за техническо обслужване.

## НАЧИН НА УПОТРЕБА

### Бележки преди употреба:

- ◆ Уверете се, че изцяло сте отстранили опаковката на уреда.

### Функция засмукване:

- ◆ Закрепете маркуча към всмукателният отвор на прахосмукачката.
- ◆ За да отстраните маркуча от прахосмукачката, натиснете едновременно двата бутона, които се намират на мястото, където е закрепен маркуча и дръпнете навън. (Fig.1).

### Монтиране на приставка към ръкохватката на уреда:

- ◆ Ръкохватката на уреда позволява закрепването на следните приставки: (използвайте комбинацията, която най-добре отговаря на Вашите нужди):
- ◆ Телескопична удължаваща тръба: Направени за достъп на отдалечени повърхности и за лесно почистване на подове, позволяват регулиране на тяхната дължина чрез натискане на бутона за регулация.
- ◆ Накрайник: Специално предназначена за почистване на подове (както меки - мокети и килими, така и твърди). С цел по-успешно почистване на подовете, в основата си има двустепенна подвижна четка. Препоръчваме Ви да изваждате четката за почистване на твърди подове и да я прибирате при почистване на мокети и килими.
- ◆ Специална приставка за чувствителни повърхности: специално предназначена за почистване на чувствителни повърхности като дървен паркет.
- ◆ Накрайник с остър край: Специално предназначен за събиране на прах от тесни места и труднодостъпни ъгли.

- ◆ Многофункционална четка (вградена в крайника с остър край).

### Употреба:

- ◆ От мястото за съхранение на кабела извадете кабел с необходимата Ви дължина.
- ◆ Включете уреда в електрическата мрежа.
- ◆ Включете уреда чрез прекъсвача за включване/изключване.

### Електронно регулиране на мощността:

- ◆ Мощността на уреда може лесно да се регулира посредством регулатора за мощност (G). Тази функция е много полезна, тъй като Ви позволява да изберете мощността в зависимост от вида работа, която желаете да извършите.

### След приключване на работата с уреда:

- ◆ Спрете уреда чрез бутона за включване/изключване.
- ◆ Изключете уреда от електрическата мрежа.
- ◆ Навийте кабела като натиснете бутона за автоматично прибиране на кабела и го придържайте с ръка.
- ◆ Почистете уреда.

### Ръкохватка/и за пренасяне:

- ◆ Този уред е снабден с ръкохватка в горната си част с цел лесно и удобно пренасяне (Fig.2).

### Функция "паркиране":

- ◆ Този уред е снабден с позиция за „паркиране“ за лесно и удобно съхранение на продукта.
- ◆ За използването на вертикално "паркиране", поставете уреда във вертикално положение (подпирайки го върху пода със задната част на уреда) захванете кукичката на универсалната приставка за приспособлението за закачване, което се намира в задната част на уреда (Fig.3).
- ◆ За да използвате хоризонталната позиция за "паркиране", закрепете здраво куката на подпората към приспособлението за скачване, което се намира в задната част на уреда (Fig.4).

## ПОЧИСТВАНЕ

- ◆ Преди почистване изключете уреда от захранващата мрежа и го оставете да изстинеа.
- ◆ Почистете уреда с влажна кърпа, напоена с няколко капки миеш препарат, след което го подсушете.

- ◆ За почистването на уреда не използвайте разтворители и препарати с киселинен или основен pH фактор, като например белина и абразивни продукти.
- ◆ Не потапяйте уреда във вода или друга течност, и не го поставяйте под течаща вода.

### Подмяна на торбичката за прах:

- ◆ - Сменете торбичката за прах, когато смукателната сила на прахосмукачката значително намалее. (За подмяна на торбичката не е необходимо да се изчаква до напълването ѝ, тъй като, например, при засмукване на много фин прах, той може да я задръсти, при което незабавно следва да бъде подменена.
- ◆ Извадете маркуча от всмукателния отвор на прахосмукачката. (Fig.1).
- ◆ Отворете капака на отделението за торбичката за прах. (Fig.5).
- ◆ Извадете торбичката от поставката ѝ. (Fig.6).
- ◆ Проверете състоянието на филтъра на мотора.
- ◆ Поставете нова торбичка на съответната поставка.
- ◆ Затворете капака на отделението за торбичката за прах и проверете дали е добре затворен.
- ◆ Поставете маркуча на всмукателния отвор на прахосмукачката.

### Подмяна на филтри:

- ◆ За подмяна на филтъра на мотора се препоръчва периодически да се проверява състоянието на филтъра. Той следва да се подменя на всеки 50 работни часа.
- ◆ Изходен филтър от вида НЕРА (високоэффективен въздушен филтър, безотказно задържащ пори, пепел, акари, полен и т.н...). Препоръчва се периодичен преглед на състоянието на филтъра. Същият следва да бъде почистен, а на всеки 50 часа употреба да бъде заменен, или в случай, че се забележи значителен спад във всмукателната способност на уреда.

### За подмяна на филтрите:

- ◆ Отворете капака на отделението за торбичката за прах. (Fig.5).
- ◆ Филтър на мотора:
- ◆ Филтър на мотора се намира на входа на въздуха на моторната турбина, зад торбата.
- ◆ Извадете филтъра от мястото му (Fig.7).
- ◆ За да поставите филтъра, следвайте обратния ред на обяснения в предишния раздел.
- ◆ Филтър НЕРА:

- ◆ Филтърът HEPA се намира на изхода на въздуха, намиращ се в хранилището на торбата.
- ◆ Извадете филтъра от мястото му (Fig.8).
- ◆ За да поставите филтъра, следвайте обратния ред на обяснения в предишния раздел.

### Консумативи

- ◆ Във фирмените и оторизирани магазини могат да се закупят консумативите (като; филтри, ...) за Вашия модел аспиратор.
- ◆ Използвайте винаги оригинални консумативи, специално предназначени за Вашия модел уред.
- ◆ Можете да закупите този вид консумативи в специализирани магазини.

## НЕИЗПРАВНОСТИ И РЕМОТ

- ◆ В случай на неизправност, моля отнесете уреда в оторизиран сервиз за техническо обслужване. Моля не се опитвайте да разглобявате уреда или пък да го поправяте - това е опасно.

**За разновидностите EU на това изделие и/или в случая, приложим за Вашата страна:**

### Опазване на околната среда и рециклиране на изделието

- ◆ Материалите, от които изработена опаковката на този електроуред са включени в система за тяхното събиране, класифициране и рециклиране. Ако желаете да се освободите от тях, използвайте обществените контейнери, пригодени за всеки отделен вид материал.
- ◆ В изделието отсъстват концентрации на вещества, които могат да бъдат определени като вредни за околната среда.



Този символ означава, че ако желаете да се освободите от уреда, след като експлоатационният му живот е изтекъл, трябва да го предадете по подходящ начин на фирма за преработка на отпадъци, оторизирана за разделно събиране на относно отпадъци от електрическо и електронно оборудване (ОЕЕО).

EU за ограниченията при употреба на някои определени опасни вещества в електрически и електронни апарати и с Директива 2009/125/EC за изискванията за екологичен дизайн, приложими към изделия, свързани с енергия.

## ГАРАНЦИЯ И ТЕХНИЧЕСКИ СЕРВИЗ

Настоящият продукт има законна гаранция, в съответствие с действащото законодателство. За да упражните правата си на потребител следва да се насочите към някой от нашите оторизирани сервиси.

Най-близкия до Вас сервиз можете да откриете на следния линк: <http://www.2helpu.com/>

Също така, можете да потърсите информация, свързвайки се с нас (вижте на последната страница на наръчника).

Наръчника с указания и неговите осъвременявания можете да свалите на следния <http://www.2helpu.com/>.

Настоящият уред изпълнява Директива 2014/35/ EU за ниски напрежения, Директива 2014/30/EU за електромагнитно съответствие и с Директива 2011/65/

België/Belgique	Stanley Black & Decker Belgium BVBA Egide Walschaertsstraat 16 2800 Mechelen	www.blackanddecker.be enduser.BE@SBDinc.com Tel - NL. +32 15 47 37 65 Tel – FR. +32 15 47 37 66
Bulgaria	Stanley Black&Decker Polska Bucharest Branch Phoenicia Business Center Turturelelor Street, No 11A, 6th Floor,Module 15, 3rd District. Bucharest (Romania)	office.bucharest@sbdinc.com Tel. +4021.320.61.04.
Česká Republika	Stanley Black & Decker Czech Republic s.r.o. Chodov Türkova 2319/5b 149 00 Praha 4 Česká Republika	www.blackanddecker.cz recepce@blackanddecker.cz Tel: 261 009 782
Danmark	Stanley Black & Decker Denmark Roskildevej 22 2620 Albertslund	www.blackanddecker.dk kundeservice.dk@sbdinc.com Tel. 70 20 15 10 Fax. 70 22 49 10
Deutschland	Stanley Black & Decker Deutschland GmbH Black & Decker Str. 40, D - 65510 Idstein	www.blackanddecker.de infobfge@sbdinc.com Tel. 06126 21-0 Fax 06126 21-2980
Ελλάδα	Black & Decker ΕΛΛΑΣ ΕΔΡΑ-ΓΡΑΦΕΙΑ : Σπράβωνος 7 & Λ. Βουλιαγμένης. 166 74 Γλυφάδα - Αθήνα SERVICE : Ημερος Τόπος 2 (Χάνι Αδάμ) - 193 00 Ασπρόπυργος	www.blackanddecker.gr Greece.Service@sbdinc.com Τηλ: 00302108981616 Φαξ: 00302108983570
España	Engineering and Technology for Life Spain Avenida Barcelona s/n 25790 Oliana (Lleida)	www.blackanddecker.es service.spain@etforlife.com
France	Engineering and Technology for Life France 6 rue de l'Industrie Z.I des Sablons 89100 Sens	www.blackanddecker.fr service.france@etforlife.com
Helvetia	ROFO AG Gewerbezone Seeblick 3213 Kleinbösingen	www.blackanddecker.ch service@rofoag.ch Tel. 026 674 93 93 Fax 026 674 93 94
Hungary	Stanley Black & Decker Hungary Kft. Meszaros u. 58/B 1016 Budapest (Hungary)	www.blackanddecker.hu Tel: 1.6 225-1661 / 62
Italia	Stanley Black & Decker Italia Via Energy park 6 c/o Energy park Building 3 sud 20871 Vimercate (MB)	www.blackanddecker.it service.italia@blackdecker.com Tel. 800-213935 Fax 039-9590313
Nederland	Stanley Black & Decker Netherlands BV Holtum Noordweg 35 6121 RE BORN Postbus 83. 6120 AB BORN	www.blackanddecker.nl enduser.NL@SBDinc.com Tel. +31 164 283 065 Fax +31 164 283 200
Norge	Stanley Black & Decker Norway AS Gullhaugveien 11, 0484 Oslo PB 4613, Nydalen, 0405 Oslo	www.blackanddecker.no kundeservice.no@sbdinc.com Tlf. 22 90 99 10 Fax 45 25 08 00

Österreich	Stanley Black & Decker Austria GmbH Oberlaaerstraße 248, A-1230 Wien	www.blackanddecker.at service.austria@sbdinc.com Tel. 01 66116-0 Fax 01 66116-614
Polska	Stanley Black & Decker Polska SP.z.o.o ul. Postepu 21D 02-676 Warszawa Polska	www.blackanddecker.pl reception.warsaw@sbdinc.com Tel: 22 4642700
Portugal	Engineering and Technology for Life Portugal Avenida Rainha D. Amélia, nº12-B 1600-677 Lisboa	www.blackanddecker.pt service.portugal@etforlife.com
Romania	Stanley Black&Decker Polska Bucharest Branch Phoenicia Business Center Turturelelor Street, No 11A, 6th Floor,Module 15, 3rd District. Bucharest (Romania)	office.bucharest@sbdinc.com Tel. +4021.320.61.04.
Slovenija	G-M&M, proizvodnja in marketing, d.o.o. Brvace 11 1290 Grosuplje (Slovenija)	G-M&M, proizvodnja in marketing, d.o.o. Brvace 11 1290 Grosuplje (Slovenija)
Suomi	Stanley Black & Decker Finland Oy Kumpulantie 13B, 00520 Helsinki PL 47, 00521 Helsinki	www.blackanddecker.fi asiakaspalvelu.fi@sbdinc.com Puh. 010 400 43 33 Faksi 0800 411 340
Sverige	Stanley Black & Decker Sweden AB Flöjelbergsgatan 1c, 431 35 Mölndal Box 94, 431 22 Mölndal	www.blackanddecker.se kundservice.se@sbdinc.com Tel. 031-68 60 60 Fax 031-68 60 80
United Kingdom & Republic Of Ireland	"Black & Decker Slough, Berkshire SL1 3YD 210 Bath Road "	www.blackanddecker.co.uk emeaservice@sbdinc.com Tel. 01753 511234



ENGINEERING AND TECHNOLOGY FOR LIFE, S.L.  
Avda. Barcelona s/n  
Olina, 25790, Spain